

РУКОВОДСТВО ПО ЭКСПЛУАТАЦИИ

10-дисковый CD/MP3 чейнджер MMPC-1000RF



Основные особенности

- Магазин на 10 дисков
- Форматы CD/CD-DA/CD-R/CD-RW/MP3
- Повтор / Случайный выбор / Сканирование
- Отображение ID3 тэгов
- Пульт ДУ с ЖК-дисплеем
- Регулировка контрастности ЖК-дисплея
- FM-модулятор
- Вертикальная и горизонтальная установка
- Размеры: 245 x 185 x 86 мм



СО Д Е Р Ж А Н И Е

Безопасная эксплуатация	3
Эксплуатация магазина для дисков	4
Информация о дисках	5
Комплекующие	6
Подсоединение чейнджера	6
Меры безопасности при установке	7
Установка	9
Обращение с дисками	13
Пульт ДУ	14
Основные операции	15
Подсоединение системы	19
Возможные неполадки и способы их устранения	21

Перед началом эксплуатации внимательно ознакомьтесь с данным Руководством. Сохраните его для обращения в дальнейшем.

Для подачи питания на данный проигрыватель должен использоваться источник питания постоянного тока с напряжением 12 В и заземлением минусовой клеммы аккумуляторной батареи.

Внимание: для обеспечения правильной работы аппарата цепь отключаемого плюса питания (красный провод) должна быть подключена к соответствующей цепи в автомобиле ("АСС" или "Зажигание"). Не допустимо подключение красного провода к постоянному плюсу.

Аппарат не работает при слишком высоких или слишком низких температурах.

Вынимайте магазин с дисками из аппарата, если он выключен. Не храните магазин с дисками рядом с аппаратом, диски могут подвергнуться воздействию прямых солнечных лучей и деформироваться.

При включении печки в автомобиле в дождливый или влажный день, на оптических линзах чейнджера конденсируется влага. Чейнджер может не читать диск. В этом случае выньте магазин из аппарата и дайте ему высохнуть.

ЭКСПЛУАТАЦИЯ МАГАЗИНА ДЛЯ ДИСКОВ

Загрузка диска

1. Вытяните лоток для дисков, потянув за рычаг.
2. Загрузите в лоток диск этикеткой вверх. (В один лоток можно загрузить только один диск).
3. Задвиньте лоток для дисков обратно в магазин. (Вы можете загрузить в магазин до 10 дисков).

CD-R и CD-RW диски

Данный чейнджер воспроизводит CD-R и CD-RW диски (только финализированные).

Электронный антишок

В данном аппарате есть функция электронного антишока, которая обеспечивает непрерывное воспроизведение дорожек диска.

Установка магазина

1. Отодвиньте крышку чейнджера вправо до упора.
2. Убедитесь, что устанавливаете магазин лицевой стороной вверх и задвиньте его в чейнджер до щелчка. Если вы эксплуатируете магазин в первый раз, вы не сможете установить его, пока не подсоедините источник питания. Для извлечения магазина из чейнджера нажмите кнопку **EJECT**.

Примечание:

Всегда закрывайте крышку чейнджера после установки или извлечения магазина.

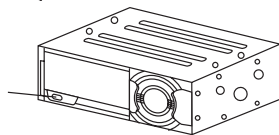
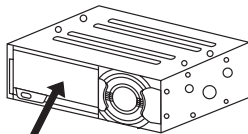
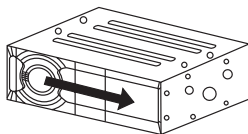
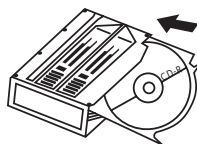
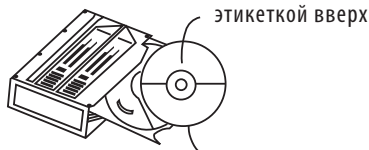
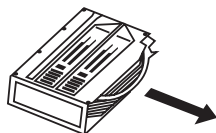

Края нового диска (с внешней и внутренней сторон) могут быть неровными. Проигрыватель не будет воспроизводить диск с неровностями или заусенцами. Поэтому заранее устраните этот недостаток, используя шариковую ручку или карандаш, как показано на рисунке. Для сглаживания неровных краев проведите ручкой или карандашом по внутреннему или внешнему краю диска.

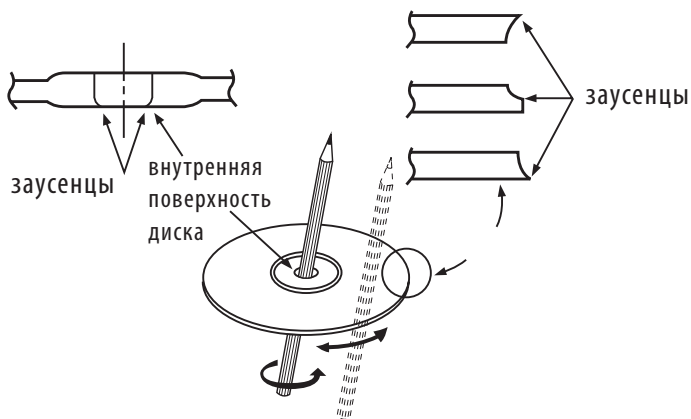

КОМПЛЕКТУЮЩИЕ

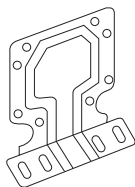

скобы x 2 шт.

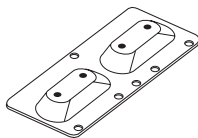

скобы x 2 шт.

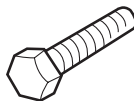

болт (M6x12) x 4шт



винт (M4x5) x 4шт



самонарезающий
винт (M5x12) x 4шт

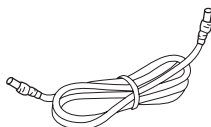

кабель DIN
(8-контактный) x 1шт

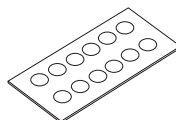

защитная наклейка x 1шт

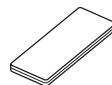

двухсторонняя
липкая лента x 2шт

ПОДСОЕДИНЕНИЯ ЧЕЙНДЖЕРА

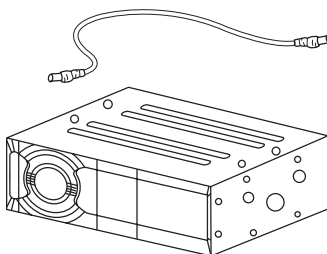

Подсоедините этот кабель к разъему CD проигрывателя.

Кнопка RESET

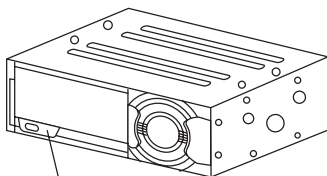

Кнопка RESET

При первом включении чейнджера после выполнения всех подсоединений обязательно нажмите кнопку **RESET**.

Кнопка расположена рядом с кнопкой **EJECT** и активируется при помощи шариковой ручки или любого другого предмета с заостренным концом.

Примечание:

Если невозможно выполнить некоторые операции также нажмите кнопку **RESET**.

МЕРЫ БЕЗОПАСНОСТИ ПРИ УСТАНОВКЕ

Перед установкой чейнджера верните транспортировочные винты из его крышки.

После удаления винтов установите защитные наклейки, чтобы закрыть винтовые отверстия и предотвратить попадание грязи и пыли в чейнджер.

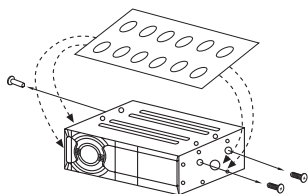

1. Во избежание короткого замыкания выключите зажигание автомобиля и отсоедините провод от отрицательной клеммы аккумулятора перед установкой аппарата.

Примечание: если вы устанавливаете аппарат в автомобиль с бортовым компьютером, не отсоединяйте провод от аккумулятора (в противном случае будет стёрта память компьютера). В этом случае будьте предельно внимательны при установке аппарата.

2. Не устанавливайте аппарат:



- в местах, подверженных воздействию прямых солнечных лучей;
- рядом с отопителем автомобиля;

- в местах с сильной вибрацией.

3. При установке используйте только комплектующие, прилагаемые к чейнджеру.

4. Чейнджер может быть установлен только 3 способами. Любая другая позиция при установке запрещается.

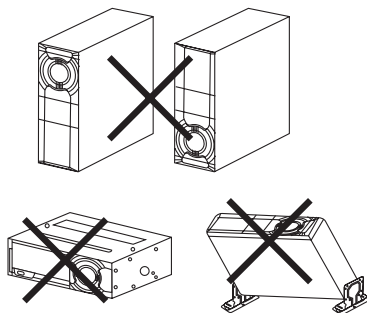

Позиции для установки чейнджера

Данный чейнджер может быть установлен:

- горизонтально
- вертикально
- под углом 45°

Перед установкой чейнджера необходимо установить позиция встроенного антивибрационного механизма.

Заводская установка антивибрационного механизма – "0" (для горизонтальной установки чейнджера).

Встроенные антивибрационные механизмы расположены на левой и правой сторонах чейнджера.

Перед закреплением скоб установите позицию антивибрационного механизма при помощи отвертки.

1. Для горизонтальной установки выберите позицию "0".

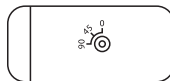

2. Для вертикальной установки выберите позицию "90".

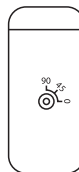

3. Для установки под углом 45° выберите позицию "45".

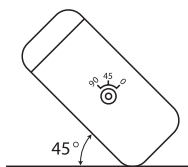



Горизонтальная установка

<p>1 При помощи винтов (М 4х5) прикрепите скобы к чейнджеру. Прикрепите монтажные скобы к основаниям при помощи болтов с шестигранными головками (М 6х12) и гаек (М 6).</p>	
<p>2 Отодвиньте ковер и определите местоположение чейнджера. Приклейте двухстороннюю пленку одной стороной к скобам, а другой к полу. Прикрепите чейнджер к полу.</p>	<p>3 Удалите гайки и снимите чейнджер.</p>
<p>4 При помощи ножа вырежьте отверстия в ковре. Установите ковер на место, так, чтобы болты торчали наружу.</p>	<p>5 Прикрепите чейнджер при помощи гаек.</p>

УСТАНОВКА

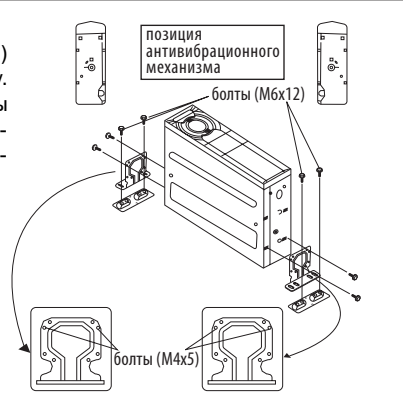
Вертикальная установка

<p>1</p>	<p>При помощи винтов (М 4х5) прикрепите скобы к чейнджеру. Прикрепите монтажные скобы к основаниям при помощи болтов с шестигранными головками (М 6х12) и гаек (М 6).</p>	
<p>2</p>	<p>Отодвиньте ковер и определите местоположение чейнджера. Приклейте двухстороннюю пленку одной стороной к скобам, а другой к полу. Прикрепите чейнджер к полу.</p>	<p>3</p> <p>Удалите гайки и снимите чейнджер.</p> 
<p>4</p>	<p>При помощи ножа вырежьте отверстия в ковре. Установите ковер на место, так, чтобы болты торчали наружу.</p>	<p>5</p> <p>Прикрепите чейнджер при помощи гаек.</p> 

Установка под углом 45°

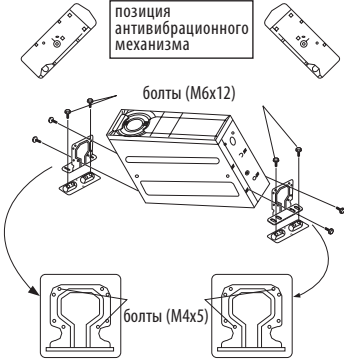
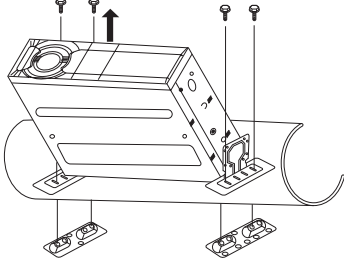
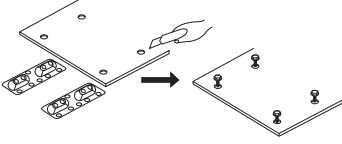
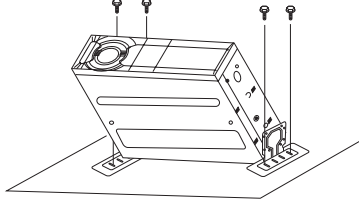
<p>1 При помощи винтов (М 4х5) прикрепите скобы к чейнджеру. Прикрепите монтажные скобы к основаниям при помощи болтов с шестигранными головками (М 6х12) и гаек (М 6).</p>	 <p>позиция антивибрационного механизма</p> <p>болты (М6х12)</p> <p>болты (М4х5)</p>
<p>2 Отодвиньте ковер и определите местоположение чейнджера. Приклейте двухстороннюю пленку одной стороной к скобам, а другой к полу. Прикрепите чейнджер к полу.</p>	<p>3 Удалите гайки и снимите чейнджер.</p> 
<p>4 При помощи ножа вырежьте отверстия в ковре. Установите ковер на место, так, чтобы болты торчали наружу.</p> 	<p>5 Прикрепите чейнджер при помощи гаек.</p> 

УСТАНОВКА

Установка в багажнике

Позиция antivибрационного механизма должна быть "0" при установке в подвешенной позиции.

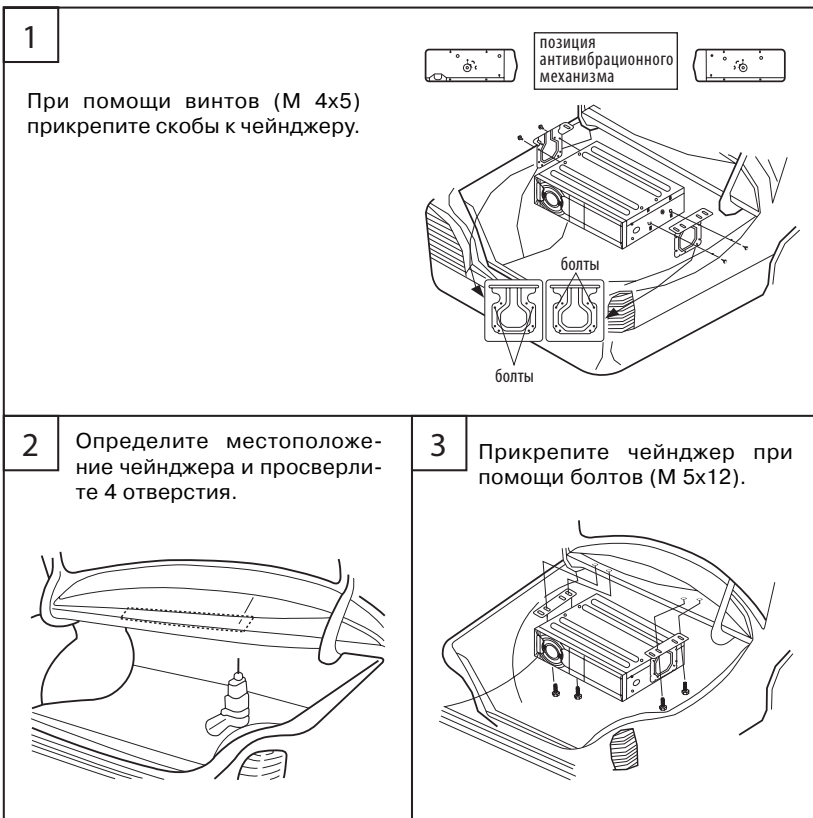

Загрязненные, запыленные, поцарапанные и деформированные диски могут вызвать сбои во время воспроизведения.

Для очистки поверхности диска используйте сухую мягкую ткань. При сильном загрязнении используйте мягкую ткань, слегка смоченную изопропиловым спиртом.

Никогда не используйте такие растворители, как бензин, ацетон или обычные чистящие средства, так как они могут повредить поверхность диска.

Для предотвращения повреждения храните диски в коробках.

Не приклеивайте самоклеющиеся наклейки и не делайте надписей на дисках.

Не храните диски в следующих местах:

- в местах попадания прямых солнечных лучей
- в загрязненных, запыленных местах, местах с высокой влажностью
- рядом с печками автомобилей
- на сиденьях и приборной панели автомобиля

Со временем на поверхности диска могут появиться царапины (которые, однако, не делают диск непригодным для использования). Появление царапин зависит от обращения с дисками и условий их использования. Имейте в виду, что появление таких царапин не свидетельствует о какой-либо неисправности проигрывателя.

ПУЛЬТ ДУ

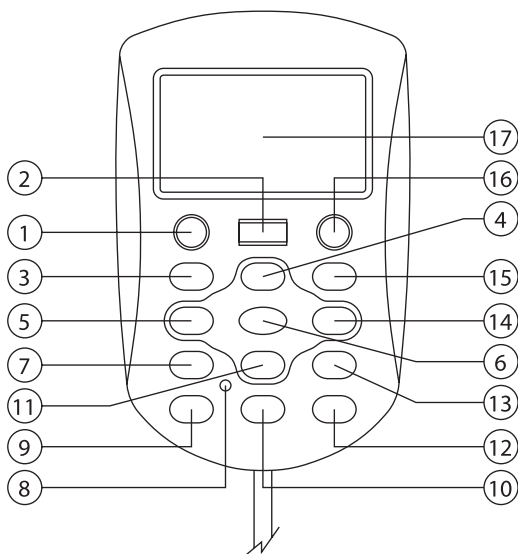

Кнопка	Значение
ENTER	подтверждение
M1	A, B, C, 1
M2	D, E, F, 2
M3	G, H, I, 3
M4	J, K, L, 4
M5	M, N, O, 5
M6	P, Q, R, 6
M7	S, T, U, 7
M8	V, W, X, 8
M9	Y, Z, *, 9
M0	+, /, -, 0
PWR	пробел

1. Кнопка PWR включения/выключения чейнджера.
2. Кнопка выбора дорожки / доступа к меню MP3 диска
3. Кнопка воспроизведения в произвольном порядке/ цифра 1.
4. Кнопка перехода к следующему диску / цифра 2
5. Кнопка возврата к предыдущей дорожке / цифра 4
6. Кнопка MENU - активации/выключения режима отображения ID3-тэгов / регулировки контрастности дисплея / цифра 5
7. Кнопка обзорного воспроизведения всех дорожек текущего диска / цифра 7
8. Кнопка инициализации (возврата к заводским установкам)
9. Кнопка отображения ID3-тэгов
10. Кнопка с цифрой 0
11. Кнопка перехода к предыдущему диску
12. Кнопка ENTER подтверждения выбора диска/дорожки/функции
13. Кнопка повторного воспроизведения / цифра 9
14. Кнопка перехода к последующей дорожке / цифра 6
15. Кнопка с цифрой 3
16. Кнопка начала воспроизведения / временной приостановки воспроизведения
17. LCD дисплей

Перед началом эксплуатации

После завершения подсоединений нажмите кнопку **RESET**. Вставьте магазин для дисков в чейнджер.

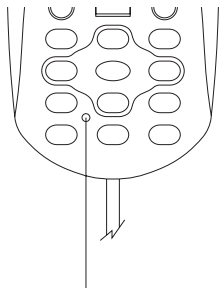

Кнопка RESET

Подготовка к работе (через FM модулятор)

Включите автомобильный радиоприёмник.

Установите частоту приёма 88,7 МГц или 89,1 МГц (в зависимости от частоты, установленной на FM модуляторе).

Включение чейнджера

Включите чейнджер, нажав кнопку **PWR** на пульте ДУ. На дисплее появится изображение, и начнется воспроизведение 1-го диска. При помощи регуляторов радиоприёмника установите необходимый уровень звука, отрегулируйте баланс и тембр.

Воспроизведение

Нажмите кнопку **▶** для начала воспроизведения.

- При первом включении чейнджера или если магазин был заменен, воспроизведение начнется с первой дорожки первого диска.

Временная приостановка воспроизведения

Для временной приостановки воспроизведения нажмите кнопку **▶**. На дисплее появится надпись PAUSE. Для возврата в режим воспроизведения нажмите эту кнопку еще раз.

- Если чейнджер находится в режиме приостановки воспроизведения 5 минут или больше, питание будет автоматически отключено.

Выбор диска

Выберите диск при помощи кнопок **DISC ▲** (4) или **DISC ▼** (11). Нажмите кнопку **DISC ▼** (11) для возврата к предыдущему диску. Нажмите кнопку **DISC ▲** (4) для перехода к последующему диску.

Выбор дорожки

Выберите дорожку при помощи кнопок **◀◀** (5) или **▶▶** (14). Нажмите кнопку **◀◀** (5) для возврата к предыдущей дорожке. Нажмите кнопку **▶▶** (14) для перехода к последующей дорожке.

- Нажмите кнопку **◀◀** один раз для возврата к началу текущей дорожки. Нажмите кнопку **◀◀** два раза для возврата к предыдущей дорожке.

Обзорное воспроизведение

Нажмите кнопку **SCN**, на дисплее появится надпись "SCAN", и начнется обзорное воспроизведение (в течение 10 секунд) каждой дорожки текущего диска.

Нажмите и удерживайте кнопку **SCN**, на дисплее появится надпись "SCAN ALL", и начнется обзорное воспроизведение (в течение 10 секунд) каждой дорожки каждого диска.

Во время обзорного воспроизведения вы можете выбрать дорожку/диск для воспроизведения. Нажмите кнопку **SCN**, аппарат начнет нормальное воспроизведение текущей дорожки/диска.

Повторное воспроизведение

Нажмите кнопку **RPT**, на дисплее появится надпись "RPT", и начнется повторное воспроизведение текущей дорожки. Повторно нажмите эту кнопку для возврата в режим нормального воспроизведения.

Нажмите и удерживайте кнопку **RPT**, на дисплее появится надпись "RPT ALL", и начнется повторное воспроизведение всего текущего диска.

Воспроизведение в случайной последовательности

Нажмите кнопку **RDM**, на дисплее появится надпись "RDM", и начнется воспроизведение дорожек текущего диска в случайной последовательности.

Нажмите и удерживайте кнопку **RDM**, на дисплее появится надпись "RDM ALL", и начнется воспроизведение дорожек всех дисков в случайной последовательности.

Нажмите эту кнопку еще раз для возврата в режим нормального воспроизведения.

Поиск дорожек

Нажмите кнопку **ACCESS** один раз для выбора номера дорожки. При помощи кнопок с цифрами введите номер требуемой дорожки. Затем нажмите кнопку **ENTER** для подтверждения.

Нажмите кнопку **ACCESS** второй раз для выбора названия файла. Введите название (или часть названия) файла при помощи кнопок с цифрами/буквами, затем нажмите кнопку **ENTER** для подтверждения (только для MP3 дисков).

Нажмите кнопку **ACCESS** третий раз для вывода меню MP3 диска. Выберите каталог/файл при помощи кнопок **◀** и **▶**, затем нажмите кнопку **ENTER** для подтверждения (только для MP3 дисков).

Отображение ID3-тэгов

Нажмите кнопку **MENU** один раз для выбора режима отображения ID3-тэгов. При помощи кнопок **◀** и **▶** выберите режим: OFF, VER1, VER1&2.

Нажмите кнопку **MENU** два раза для выбора скорости бегущей строки. При помощи кнопок **◀** и **▶** выберите скорость: BY CHARACTER, HIGH SPEED, MID SPEED, LOW SPEED, OFF.

Нажмите кнопку **MENU** три раза для регулировки контрастности дисплея. Установите желаемый уровень при помощи кнопок **◀** и **▶**.

Прослушивание радио или кассеты

Нажмите кнопку **PWR** для выключения CD проигрывателя, прежде чем приступить к прослушиванию радиоприемника или кассетного проигрывателя.

* Для возврата в режим работы CD проигрывателя установите FM частоту на 88,5 МГц или 88,9 МГц и нажмите кнопку **PLAY**.

ОСНОВНЫЕ ОПЕРАЦИИ

Установка пульта ДУ

1. Определите место, где вы хотите закрепить пульт ДУ.
2. Убедитесь, что поверхность установки сухая и чистая.
3. Прикрепите пульт в выбранное место при помощи двухсторонней липкой ленты.

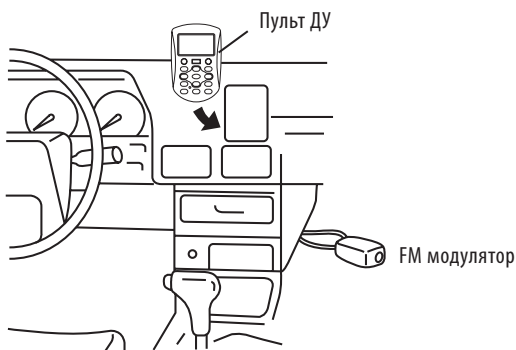

Установка FM модулятора

- При помощи винтов (М 3х12) прикрепите FM модулятор к поверхности в выбранном месте.

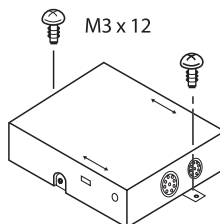

Подсоединение с FM модулятором

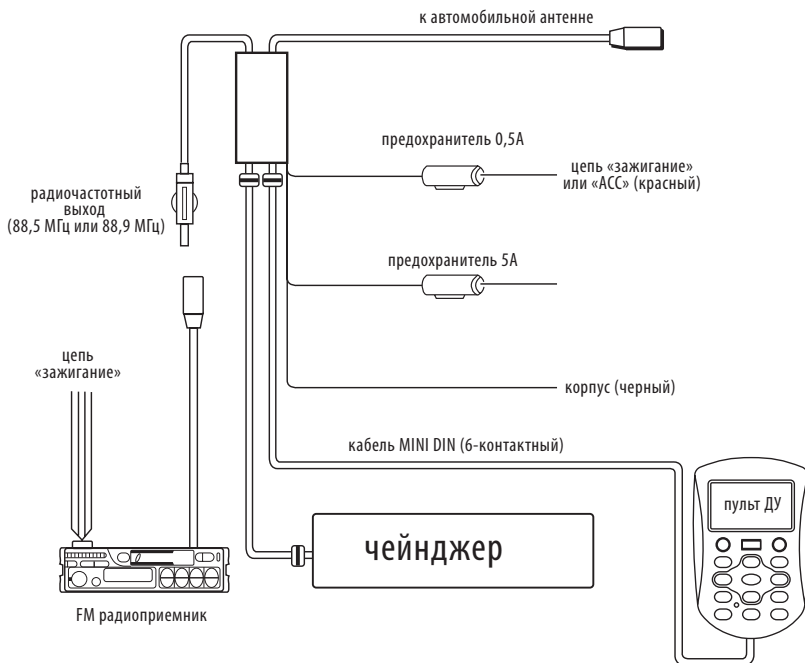

*Если на частоте 88,5 МГц находится радиостанция, измените позицию выбора частоты на 88,9 МГц на тыльной стороне FM модулятора и настройте радиоприёмник на частоту 88,9 МГц во время работы чейнджера.

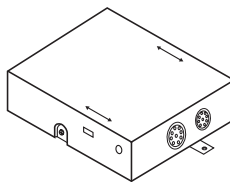

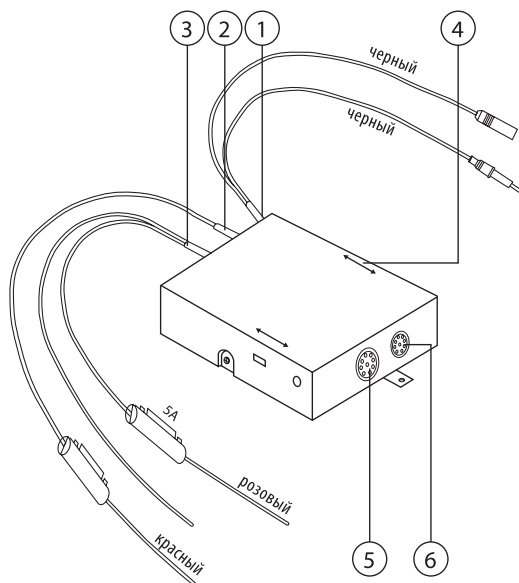

1. Антенна

Если в вашей системе нет линейного входа RCA, используйте FM модулятор для преобразования звука чейнджера в FM сигнал. Отсоедините автомобильную антенну от радиоприёмника вашего автомобиля и подсоедините ее к антенному разъему FM модулятора (большой черный разъем). Подсоедините антенный разъем FM модулятора к антенному гнезду радиоприёмника вашего автомобиля.

2. Зажигание

Подсоедините красный провод (с предохранителем) к клемме, на которую поступает питание только при включении зажигания (или ACC).

3. Корпус (-)

и постоянные +12В

Заземлите черный провод, подсоединив его к кузову автомобиля. Подсоедините розовый провод (с предохранителем) к положительной клемме аккумулятора.

4. Частота FM модулятора

При помощи переключателя установите частоту FM модулятора: 88,5 МГц или 88,9 МГц. Если на одной частоте появляются помехи, выберите другую.

5. Чейнджер

Подсоедините чейнджер к FM модулятору при помощи кабеля.

6. Пульт ДУ

Подсоедините пульт ДУ к чейнджеру.

ВОЗМОЖНЫЕ НЕПОЛАДКИ И СПОСОБЫ ИХ УСТРАНЕНИЯ

Неисправность	Причина	Способ устранения
Аппарат не включается	Перегорел предохранитель Неправильно выполнены подсоединения	Замените предохранитель Проверьте подсоединения
Магазин с дисками не вставляется	Неверно вставляете магазин	Измените направление движения
Диск не воспроизводится	Диск вставлен не той стороной	Вставьте диск правильно этикеткой вверх
Помехи и перерывы звучания	Диск поцарапан Диск загрязнен Неверно выбрана позиция антивибрационного механизма	Вставьте другой диск Очистите диск Выберите другую позицию антивибрационного механизма

Индикация ошибок на дисплее

	Причина	Устранение
E-01	Неполадки механизма	Нажмите кнопку RESET
	Магазин установлен неправильно	Выньте магазин и установите его еще раз
E-07	Магазин установлен неправильно	Выньте магазин и установите его еще раз
	Диск вставлен не той стороной	Вставьте диск правильно этикеткой вверх
	Пиратский диск	Вставьте другой диск
	Конденсат на линзе	Выключите чейнджер и включите его через час
	Диск загрязнен	Очистите диск

ТЕХНИЧЕСКИЕ ХАРАКТЕРИСТИКИ

Тип чейнджера: CD/MP3 чейнджер на 10 дисков

Напряжение питания: 12 В постоянного тока
(с минусовой клеммой на корпусе)

Габаритные размеры: 245 x 185 x 86 мм

Масса: 2,5 кг

Гарантийный срок эксплуатации изделия 12 месяцев со дня продажи через розничную торговую сеть, но не более 24 месяцев с момента изготовления.

В случае нарушения работоспособности в течение гарантийного срока эксплуатации владелец имеет право на бесплатный ремонт изделия по предъявлению гарантийного талона. Последующие в течение гарантийного срока ремонты выполняются также бесплатно с отметкой в карточке учета технического обслуживания и ремонта. После ремонта специалистами ремонтного предприятия проверьте опломбирование приемника. Замененные во время гарантийного ремонта детали являются собственностью сервис-центра.

Гарантийный ремонт не производится при нарушении сохранности пломб, самостоятельном ремонте, использовании приемника в промышленных целях, а так же в случаях, если нарушение работоспособности приемника вызвано:

а) несоблюдением владельцем пра-

вил эксплуатации, изложенных в настоящем руководстве;

б) воздействием механических и климатических факторов, превышающих допустимые пределы;

в) попаданием внутрь аппарата жидкости, инородных предметов;

г) неисправностью электрооборудования автомобиля (превышение напряжения в бортовой сети, большой уровень помех и т.д.);

д) использованием некачественных компакт-дисков.

ВНИМАНИЕ: Убедитесь в том, что в гарантийном талоне проставлены серийный номер аппарата, дата продажи, разборчивая подпись продавца и штамп (печать) магазина. Помните, что при отсутствии гарантийного талона или в случае его неправильного или неполного заполнения Вы лишаетесь права на гарантийный ремонт.

В связи с проводимыми работами по усовершенствованию изделий отдельные технические характеристики и конструкция могут меняться.

ГАРАНТИЙНЫЙ ТАЛОН

Заполняет торговое предприятие

«10-дисковый CD/MP3 чейнджер «MYSTERY MMPC 1000RF»

Серийный № _____

Дата продажи _____

число, месяц прописью, год

Продавец _____

подпись или штамп

Штамп магазина

Единая сервисная служба:

тел. (095) **439-52-87**, e-mail: **service@detael.ru**

г.Москва, 47 км Московской кольцевой автомобильной дороги,
строение 4, "Автотеатр"

Дополнительную информацию о гарантийном и послегарантийном ремонте вы можете получить по месту приобретения данного изделия.

УЧЕТ ТЕХНИЧЕСКОГО ОБСЛУЖИВАНИЯ И РЕМОНТОВ

Дата приема	Содержание выполненной работы.	Фамилия, подпись, дата выдачи и штамп сервис-центра