



**DTX**  
drums

ЭЛЕКТРОННАЯ БАРАБАНАЯ УСТАНОВКА

**DTX402K**

**DTX432K**

**DTX452K**

Руководство пользователя

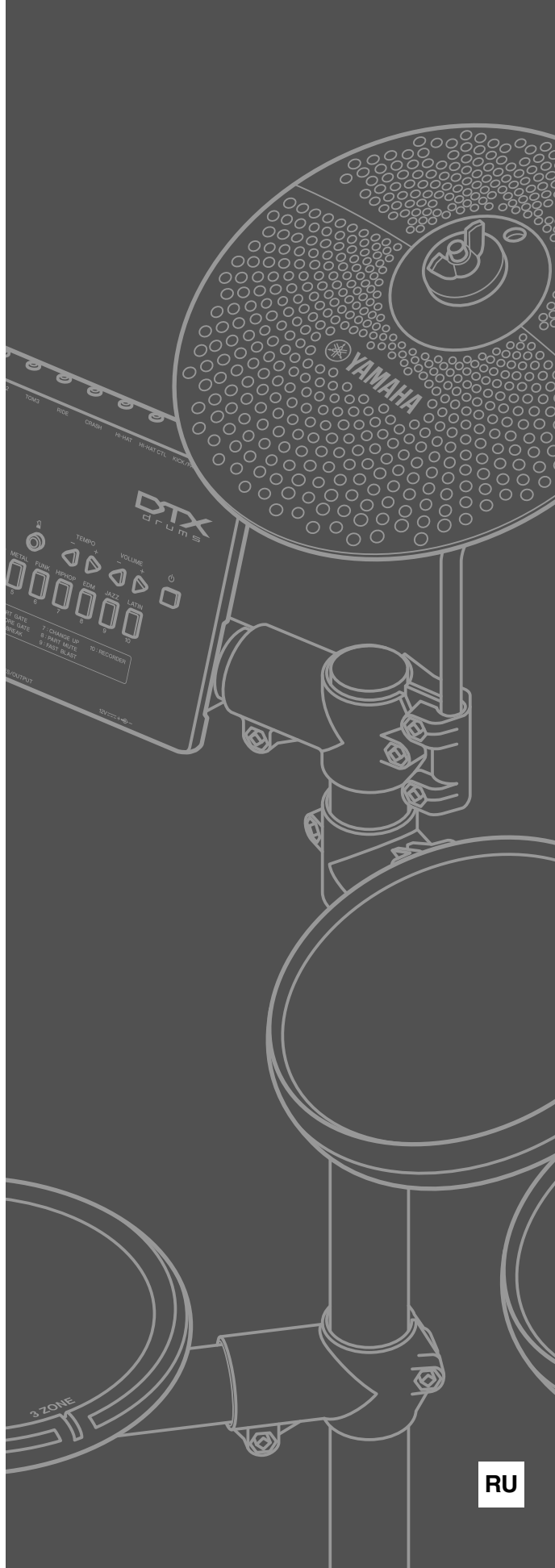

**OBSERVERA!**

Apparaten kopplas inte ur växelströmskällan (nätet) så länge som den är ansluten till vägguttaget, även om själva apparaten har stängts av.

**ADVARSEL:** Netspændingen til dette apparat er IKKE afbrudt, så længe netledningen sidder i en stikkontakt, som er tændt — også selvom der er slukket på apparatets afbryder.

**VAROITUS:** Laitteen toisiopiiriin kytketty käyttökytin ei irroita koko laitetta verkosta.

# Содержание

<b>ПРАВИЛА ТЕХНИКИ БЕЗОПАСНОСТИ</b> .....	4
<b>Добро пожаловать!</b> .....	7
<b>Описание руководств</b> .....	7
Печатные руководства .....	7
Руководство в электронном виде (PDF).....	7

## Настройка

<b>Первые шаги</b> .....	8
<b>Комплект поставки</b> .....	9
<b>Руководство по сборке</b> .....	12
<b>Настройка для звука</b> .....	21
Подключение питания .....	21
Подключение наушников или динамиков.....	21
Подключение музыкального проигрывателя .....	21
Включение модуля ударных.....	22
Выключение модуля ударных .....	22
Автоматическое отключение питания .....	22
Восстановление настроек по умолчанию (восстановление заводских настроек).....	22
<b>Элементы управления и функции</b> .....	23
Панель управления .....	23
Нижняя панель .....	24
Верхняя панель.....	24

## Основные приемы

<b>Приемы игры</b> .....	25
Пэд малого барабана .....	25
Тарелка хай-хэта .....	25
Тарелка крэш .....	25
<b>Воспроизведение выбранной музыкальной категории</b> .....	26
Выбор музыкальной категории .....	26
Настройка чувствительности набора .....	26
Игра в сопровождении композиции.....	27
Регулировка громкости композиции .....	27
Регулировка громкости приглушенных партий ударных.....	28
Импорт MIDI-композиции .....	28
<b>Использование метронома</b> .....	29
Запуск и остановка метронома.....	29
Регулировка громкости метронома .....	29
Подтверждение темпа .....	29
Регулировка темпа.....	30
Другие настройки.....	30

<b>Упражнения в учебном режиме</b> .....	31
Прежде чем начать обучение.....	31
Подробные настройки упражнений .....	31
После упражнения.....	31
Переключение на другое упражнение .....	31
1. RHYTHM GATE (Ритмический шлюз).....	32
2. RHYTHM GATE (Ритмический шлюз) .....	32
3. DYNAMIC GATE (Динамический шлюз) ...	33
4. SONG PART GATE (Шлюз партии композиции).....	34
5. SONG SCORE GATE (Шлюз партитуры композиции).....	35
6. MEASURE BREAK (Тактовый брейк) .....	36
7. CHANGE UP (Смена ритма).....	37
8. PART MUTE (Приглушение партии) .....	38
9. FAST BLAST (Быстрая игра).....	39
10. RECORDER (Устройство записи) .....	40

## Дополнительные приемы

<b>Настройка параметров с использованием режима меню</b> .....	41
Основная процедура в режиме меню.....	41
<b>1</b> Настройки метронома .....	42
<b>2</b> Настройки наборов.....	43
<b>3</b> Настройки MIDI .....	45
<b>4</b> Настройки хай-хэта .....	46
<b>5</b> Настройки триггеров .....	48
<b>6</b> Настройки упражнений .....	51
<b>7</b> Прочие настройки.....	53

<b>Установка принадлежностей, продаваемых отдельно</b> .....	57
Для пользователей DTX402K .....	57
Для пользователей DTX432K и DTX452K.....	57
<b>Подключение к компьютеру</b> .....	58
Установка драйвера Yamaha Steinberg USB Driver .....	58
Справочник по MIDI-интерфейсу .....	58

## Справочник

<b>Поиск и устранение неисправностей</b> .....	59
<b>Сборник таблиц</b> .....	62
<b>Технические характеристики</b> .....	64
<b>Предметный указатель</b> .....	65

# ПРАВИЛА ТЕХНИКИ БЕЗОПАСНОСТИ

## ВНИМАТЕЛЬНО ПРОЧИТИЕ, ПРЕЖДЕ ЧЕМ ПРИСТУПАТЬ К ЭКСПЛУАТАЦИИ

Храните это руководство в надежном и удобном месте, чтобы можно было обращаться к нему в дальнейшем.

## Для блока питания



### ПРЕДУПРЕЖДЕНИЕ

- Этот блок питания можно использовать только с электронными инструментами компании Yamaha. Не используйте его для других целей.
- Предназначен для использования только в помещениях. Не используйте в условиях высокой влажности.



### ВНИМАНИЕ!

- Перед настройкой убедитесь, что доступ к используемой розетке не затруднен. При возникновении какого-либо сбоя или неисправности немедленно отключите питание выключателем на инструменте и отсоедините блок питания от электросети. Учтите, что когда блок питания подсоединен к электросети, минимальный ток присутствует, даже если выключатель питания находится в выключенном положении. Если инструмент не используется в течение длительного времени, отсоедините кабель питания от розетки электросети.

## Для инструмента



### ПРЕДУПРЕЖДЕНИЕ

**Во избежание получения серьезных травм вплоть до наступления смерти от удара электрическим током, а также во избежание короткого замыкания, повреждения оборудования, пожара и других инцидентов, всегда соблюдайте основные правила безопасности, перечисленные далее. Они включают принятие следующих мер (не ограничиваясь ими):**

#### Источник питания / блок питания

- Кабель питания не должен находиться рядом с источниками тепла, такими как нагреватели и батареи отопления. Кроме того, не допускайте перегибов и других повреждений кабеля, не ставьте на него тяжелые предметы.
- Используйте только то напряжение, на которое рассчитан инструмент. Это напряжение указано на наклейке на инструменте.
- Используйте только указанный тип адаптера (стр. 64). Использование неподходящего адаптера может привести к его перегреву или к повреждению инструмента.
- Периодически проверяйте сетевую вилку адаптера и очищайте ее от накопившейся пыли и грязи.

#### Сборка

- Запрещается отдельное использование и модификация любых компонентов этого изделия. Невыполнение этого требования может привести к поражению электрическим током, пожару, травме или неисправности изделия.

#### Бережь от воды

- Не допускайте попадания инструмента под дождь, не пользуйтесь им рядом с водой, в условиях сырости или повышенной влажности. Не ставьте на него емкости с жидкостью (вазы, бутылки или стаканы), которая может пролиться и попасть в отверстия. В случае попадания жидкости, например воды, в инструмент немедленно отключите питание и отсоедините кабель питания от розетки электросети. Затем обратитесь за помощью к специалистам центра технического обслуживания корпорации Yamaha.
- Ни в коем случае не вставляйте и не вынимайте сетевую вилку инструмента мокрыми руками.

#### Бережь от огня

- Не ставьте на инструмент предметы, являющиеся источником открытого огня, например свечи. Горящий предмет может упасть и стать источником возникновения пожара.

#### Внештатные ситуации

- При возникновении какой-либо из указанных ниже проблем немедленно отключите питание инструмента и отсоедините кабель питания от электросети. Затем обратитесь за помощью к специалистам центра технического обслуживания корпорации Yamaha.
  - Износ или повреждение кабеля питания или вилки.
  - Необычный запах или дым.
  - Попадание в корпус инструмента мелких предметов.
  - Неожиданное прекращение звучания во время использования инструмента.

# **ВНИМАНИЕ**

**Во избежание нанесения серьезных травм себе и окружающим, а также повреждения инструмента и другого имущества, всегда соблюдайте основные меры безопасности. Они включают принятие следующих мер (не ограничиваясь ими):**

## **Источник питания / блок питания**

- Не подключайте инструмент к сетевой розетке через тройник вместе с другими устройствами. Это может привести к ухудшению качества звука или перегреву розетки.
- При отключении вилки от инструмента или из розетки обязательно беритесь за вилку, а не за кабель. Иначе можно повредить кабель.
- Отключайте инструмент от электросети, если он не будет использоваться длительное время. Отключать инструмент от электросети следует также во время грозы.

## **Сборка**

- Внимательно прочитайте прилагаемую документацию, описывающую процесс сборки. Неправильная последовательность сборки может привести к повреждению инструмента или травмам.
- Не помещайте руки или ноги под педальный переключатель или ножную педаль. Это может привести к травме.
- Не устанавливайте акустические барабаны на стойку для электронной ударной установки. Это может вызвать поломку фиксаторов и падение ударных инструментов, в результате чего можно получить травму.
- При регулировке фиксаторов берегите пальцы. Пальцы могут быть зажаты и сломаны при несоблюдении осторожности во время этой операции.
- Не касайтесь кромок держателей, кронштейнов, винтов и подобных деталей. При неосторожном обращении с этими компонентами можно поранить пальцы об острые края.
- Не садитесь и не вставайте на стойку. Это может привести к падению или получению травмы, а также к поломке изделия.
- Соблюдайте осторожность и не прикасайтесь к острым краям держателей тарелок и пэдов томов. Во избежание травм следует обращаться с этими компонентами с особой осторожностью.
- Соблюдайте осторожность при обращении с ограничителями против скольжения на пэдах рабочих барабанов и педалях, поскольку они имеют острые края. Во избежание травм следует обращаться с этими компонентами с особой осторожностью.
- Надежно затягивайте фиксирующие гайки и закрепляйте прочие крепежные детали. Кроме того, при потере гаек безотлагательно устанавливайте и затягивайте новые гайки. Несоблюдение этой меры предосторожности может привести к падению пэдов или опрокидыванию стойки, что, в свою очередь, может стать причиной травмы.
- Будьте внимательными при прокладывании кабелей. Если кто-либо споткнется о кабель, инструмент может опрокинуться и причинить травму.

## **Место установки**

- Во избежание случайного падения инструмента не оставляйте его в неустойчивом положении.
- Не размещайте инструмент непосредственно на полу. Инструмент может повредить покрытие (дерево и т. д.). Рекомендуется размещать инструмент на ковре или аналогичном покрытии.
- Перед перемещением инструмента отсоедините все кабели во избежание их повреждения или травмы в результате спотыкания.
- При установке инструмента убедитесь в том, что используемая электрическая розетка легко доступна. При возникновении какого-либо сбоя или неисправности немедленно отключите питание инструмента и отсоедините кабель питания от электросети. Даже если переключатель питания выключен, инструмент продолжает в минимальном количестве потреблять электроэнергию. Если инструмент не используется длительное время, отсоедините кабель питания от сетевой розетки.
- Используйте только подставку/стойку, специально предназначенную для инструмента. При креплении подставки пользуйтесь только прилагаемыми винтами. При невыполнении этого требования возможно повреждение внутренних компонентов или опрокидывание инструмента.

## **Подключение**

- Перед подсоединением инструмента к другим электронным компонентам отключите их питание. Перед включением или отключением питания электронных компонентов установите минимальный уровень громкости.
- Убедитесь также в том, что на всех компонентах установлен минимальный уровень громкости, и во время игры на инструменте постепенно увеличьте громкость до нужного уровня.

## **Правила безопасности при эксплуатации**

- Не допускайте контакта со смазкой. Смазка наносится на педали. При переноске и настройке педалей смазка может попасть на ваши вещи.
- Не вставляйте пальцы или руки в отверстия инструмента.
- Никогда не вставляйте и не роняйте бумажные, металлические и прочие предметы в отверстия на панели. Несоблюдение этого требования может привести к получению серьезных травм, нанесению их окружающим, повреждению инструмента и другого имущества, а также к отказу во время эксплуатации.
- Не облокачивайтесь на инструмент, не ставьте на него тяжелые предметы и не прикладывайте усилия к кнопкам, переключателям и рычагам.
- Не следует долго пользоваться инструментом/устройством или наушниками с установленным высоким или некомфортным уровнем громкости, так как это может привести к потере слуха. При ухудшении слуха или звоне в ушах обратитесь к врачу.

Корпорация Yamaha не несет ответственности за повреждения, вызванные неправильной эксплуатацией или модификацией инструмента, а также за потерю или повреждение данных.

Всегда выключайте питание инструмента, если инструмент не используется.

Даже если переключатель (  ) (Режим ожидания / вкл.) находится в положении режима ожидания (все лампы выключены), инструмент продолжает потреблять электроэнергию на минимальном уровне.

Если инструмент не используется в течение длительного времени, обязательно отсоедините кабель питания от розетки электросети.

## УВЕДОМЛЕНИЕ

Во избежание возможной неисправности или повреждения этого устройства, данных или другого имущества соблюдайте приведенные ниже правила.

### ■ Эксплуатация и обслуживание

- Не пользуйтесь инструментом в непосредственной близости от телевизора, радиоприемника, стереооборудования, мобильного телефона и других электроприборов. В противном случае возможно возникновение шума в инструменте, телевизоре или радиоприемнике. Если инструмент используется вместе с приложением на смартфоне или планшете, рекомендуется включить на этом устройстве режим полета, чтобы избежать помех, создаваемых мобильной связью.
- Во избежание деформации панели, повреждения внутренних компонентов и нестабильной работы берегите инструмент от чрезмерной пыли и сильной вибрации и не подвергайте воздействию очень высоких или низких температур (например, не размещайте его под прямыми солнечными лучами, рядом с обогревательными приборами и не держите в машине в дневное время).
- Не кладите на инструмент предметы из винила, пластмассы или резины: это может вызвать выцветание панели.

### ■ Техническое обслуживание

- Для очистки модуля ударных используйте мягкую, сухую или слегка влажную ткань. Не используйте пятновыводители, растворители, спирт, жидкие чистящие средства и чистящие салфетки с пропиткой.
- При очистке пэдов не применяйте чистящие средства, содержащие органические растворители, разбавители для краски и спирт, поскольку они могут привести к обесцвечиванию и/или деформации. Вместо применения таких средств рекомендуется удалять грязь мягкой сухой тканью или протирать поверхности влажной, хорошо отжатой тканью. При сильном загрязнении пэда следует удалить грязь хорошо отжатой тканью, смоченной нейтральным моющим средством. После этого необходимо удалить моющее средство тканью, смоченной в воде и хорошо отжатой.

## Информация

### ■ Об авторских правах

- Копирование имеющихся в продаже музыкальных данных, включая данные MIDI и (или) аудиоданные, но не ограничиваясь ими, в любых целях, кроме целей личного пользования, строго запрещено.
- Этот продукт включает компьютерные программы и содержимое, авторские права на которые принадлежат корпорации Yamaha или право на использование которых получено Yamaha по лицензии от других фирм. В соответствии с законами о защите авторских прав и другими соответствующими законами вам НЕ разрешается заниматься распространением носителей, на которых сохранено или записано такое содержимое и которое остается полностью аналогичным или очень похожим на то, которое хранится в данном устройстве.
  - \* Описанное выше содержимое включает компьютерные программы, данные стиля аккомпанемента, данные MIDI и WAVE, данные записи тембров, партитуры, данные партитуры и т. п.
  - \* Разрешение со стороны Yamaha не требуется, если вы распространяете носитель, на котором записано ваше выступление или музыкальное произведение, созданное с помощью такого содержимого.

### ■ Об этом руководстве

- Иллюстрации и снимки ЖК-дисплеев приведены в данном руководстве только в качестве примеров. Действительные изображения на дисплее могут отличаться от иллюстраций в данном руководстве.
- Apple, iTunes, Mac, Macintosh, iPhone, iPad, iPod touch и Lightning являются товарными знаками корпорации Apple Inc., зарегистрированными в США и других странах.
- IOS является товарным знаком или зарегистрированным товарным знаком корпорации Cisco, зарегистрированным в США и других странах, и используется по лицензии.
- Названия компаний и продуктов в данном руководстве являются товарными знаками или зарегистрированными торговыми марками соответствующих компаний.

Номер модели, серийный номер, требования к источнику питания и пр. указаны на табличке с названием изделия в нижней части устройства или рядом с ней. Запишите серийный номер в расположенном ниже поле и сохраните данное руководство как подтверждение покупки; это поможет идентифицировать принадлежность устройства в случае кражи.

**Номер модели.**

---

**Серийный номер.**

---

(bottom\_ru\_02)

## Добро пожаловать!

Благодарим за покупку данного продукта корпорации Yamaha.  
Для максимального использования возможностей электронной ударной установки серии DTX402 внимательно прочитайте это руководство пользователя. После прочтения руководства храните его в надежном месте, чтобы при необходимости можно было им воспользоваться.

## Описание руководств

К устройствам DTX402K, DTX432K и DTX452K прилагаются следующие руководства. Эти руководства предназначены для пользователей устройств DTX402K, DTX432K и DTX452K.

---

### Печатные руководства

---



#### Руководство пользователя (данная книга)

##### Настройка

Описание процедуры сборки электронной ударной установки и методов настройки для игры.

##### Основные приемы

Описание основных приемов, используемых для управления и игры на электронной ударной установке.

##### Дополнительные приемы

Включает описание настроек параметров и дополнительных режимов использования.

##### Справочник

Содержит рекомендации по устранению неисправностей и прочие справочные материалы.

---

### Руководство в электронном виде (PDF)

---



#### Справочное руководство по MIDI-интерфейсу

Содержит справочную информацию, связанную с технологией MIDI.



#### Drum Scores (Партитура ударных)

Содержит партитуру встроенных композиций модуля ударных.



#### iPhone/iPad Connection Manual (Руководство по подключению iPhone/iPad)

Содержит инструкции по подключению смарт-устройств, таких как iPhone и iPad.

Указанные выше руководства в электронном виде можно загрузить на веб-странице Yamaha Downloads. Для этого перейдите по следующей ссылке, введите название вашей ударной установки в поле Model Name (Название модели) и нажмите Search (Поиск).

Сайт Yamaha Downloads: <https://download.yamaha.com/>

Зайдя на сайт поддержки и нажав Manual Library (Библиотека руководств), введите соответствующий номер модели.

# Первые шаги

1

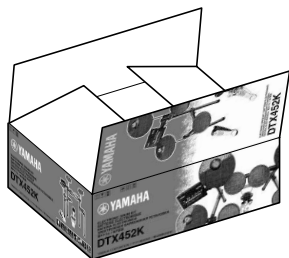

Откройте коробку и проверьте наличие и соответствие всех компонентов.

2

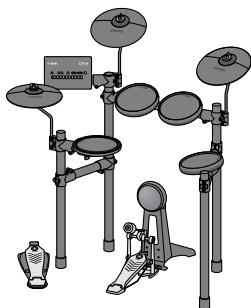

Выполните сборку компонентов.

- Подробное описание процесса сборки см. на стр. 9—20.

3

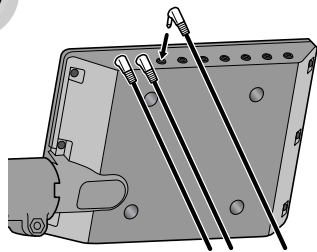

Выполните необходимые подключения.

- Подключите пэды к модулю ударных, используя прилагаемые кабели.  
→ См. стр. 20.
- Подключите блок питания к модулю ударных и включите модуль.  
→ См. стр. 21.

4

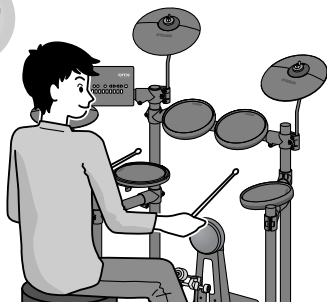

Сыграйте на электронной ударной установке.

- Основные приемы, используемые для управления и игры на электронной ударной установке, описаны в разделе «Основные приемы» (стр. 25—40).
- Более сложные методы описаны в разделе «Дополнительные приемы» (стр. 41—56).



# Комплект поставки

Открыв упаковку с электронной ударной установкой, проверьте наличие всех указанных далее компонентов.

## DTX402K

Стойка (большая)

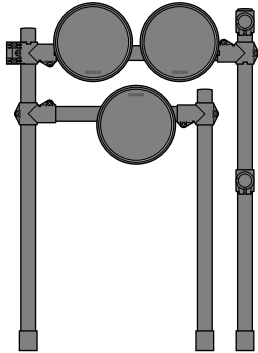

Стойка (малая)

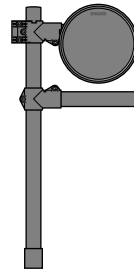

Держатель хай-хэта



Держатели тарелки (2 шт.)

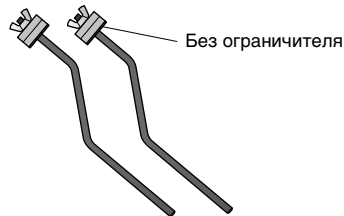

Пэды тарелок/хай-хэта (2 шт.)

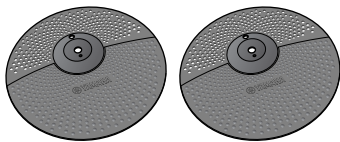

Пэд тарелки крэш

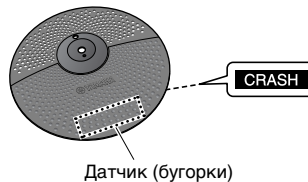

Модуль ударных



Контроллер хай-хэта HH40



Модуль рабочего барабана KU100



9-канальный многожильный кабель

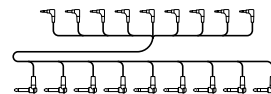

Ключ барабана

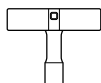

Хомуты крепления кабелей (2 шт.)



Блок питания

\* Может не входить в комплект поставки в отдельных регионах. Свяжитесь с региональным дилером Yamaha.

Руководство пользователя (данный буклет)

## DTX432K

Стойка (большая)

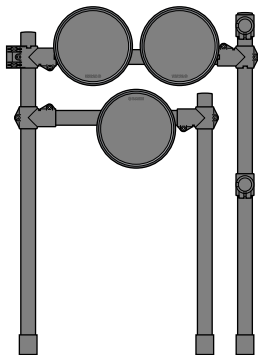

Стойка (малая)

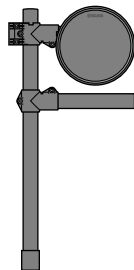

Держатель хай-хэта



Держатели тарелки (2 шт.)

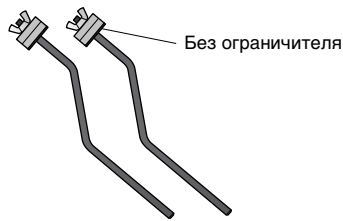

Пэды тарелок/хай-хэта (2 шт.)

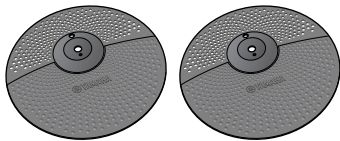

Пэд тарелки крэш

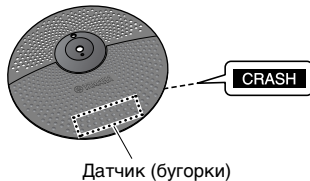

Модуль ударных



HH65  
Контроллер  
хай-хэта



KP65  
Пэд рабочего  
барабана



FP6110A  
Ножная  
педаля

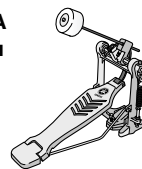

9-канальный  
многожильный кабель

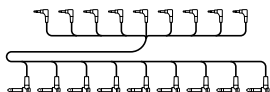

Ключ  
барабана

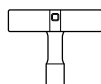

Хомуты крепления  
кабелей (2 шт.)



Блок питания

\* Может не входить в комплект поставки в отдельных регионах. Свяжитесь с региональным дилером Yamaha.

Руководство пользователя.  
(данная брошюра)

## DTX452K

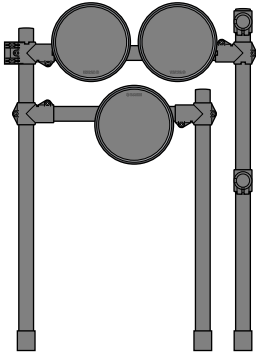
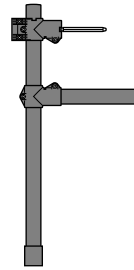
 Стойка (большая)

 Стойка (малая)

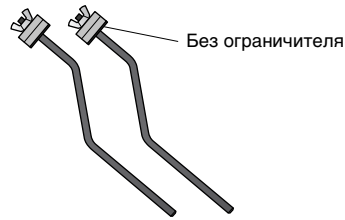
 Пэд малого барабана TP70S

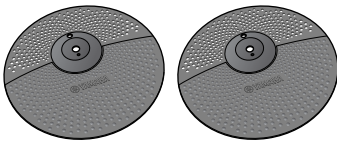
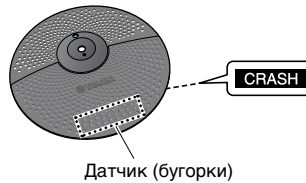
 Держатель хай-хэта

 Держатели тарелки (2 шт.)

 Крыльчатый болт

 Пэды тарелок/хай-хэта (2 шт.)

 Пэд тарелки крэш

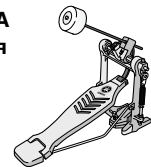
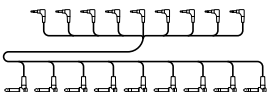
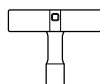
 Модуль ударных

 HH65  
Контроллер  
хай-хэта

 KP65  
Пэд рабочего  
барабана

 FP6110A  
Ножная  
педаля

 9-канальный  
многожильный кабель

 Ключ  
барабана

 Хомуты крепления  
кабелей (2 шт.)

 Блок питания

\* Может не входить в комплект поставки в отдельных регионах. Свяжитесь с региональным дилером Yamaha.

 Руководство  
пользователя.  
(данная брошюра)

# Руководство по сборке

Ударная установка после сборки (изображение DTX452K)

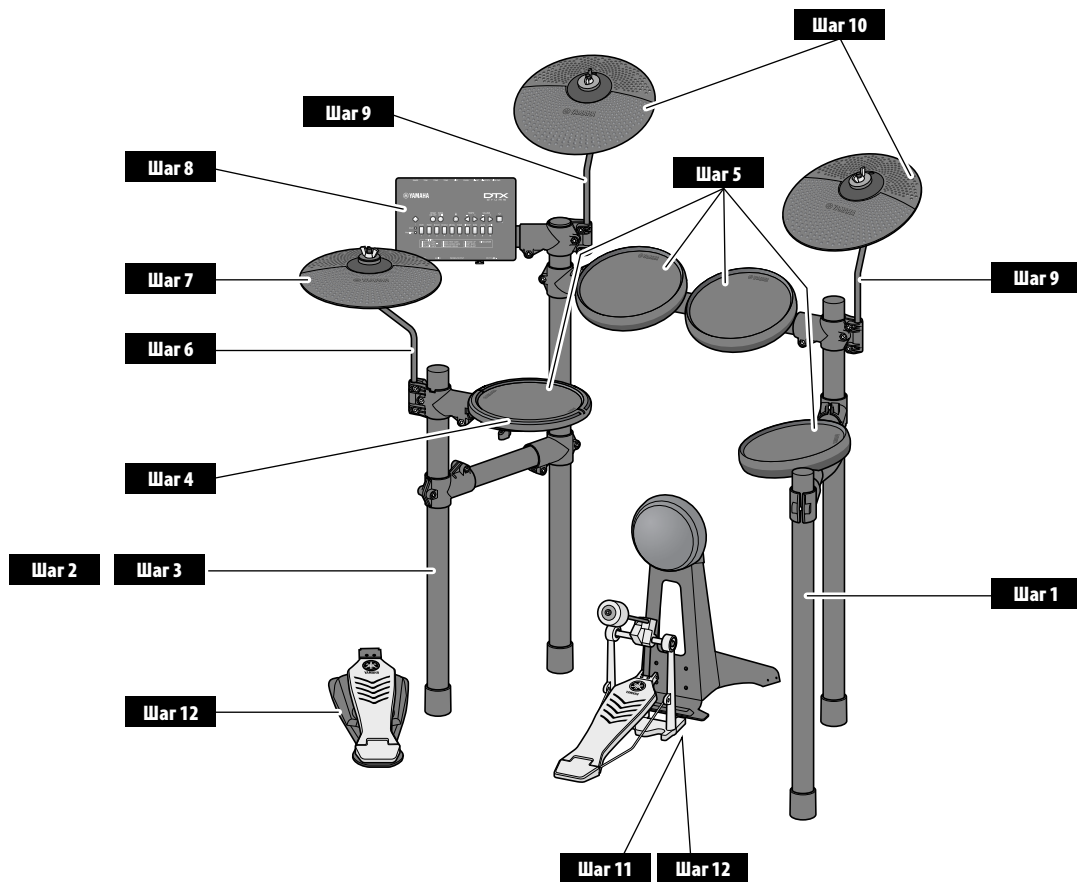

### ⚠ ВНИМАНИЕ

- Для сборки электронной ударной установки выберите ровную твердую поверхность.
- Будьте внимательными, чтобы не перепутать компоненты и не выполнить их сборку в неверном направлении. Кроме того, следует выполнять шаги процесса сборки в указанном порядке.
- При сборке электронной ударной установки потребуется помощь по крайней мере еще одного человека.
- После монтажа каждого компонента следует затянуть соответствующие шпоночные болты.
- Для демонтажа электронной ударной установки выполните указанные шаги в обратном порядке.

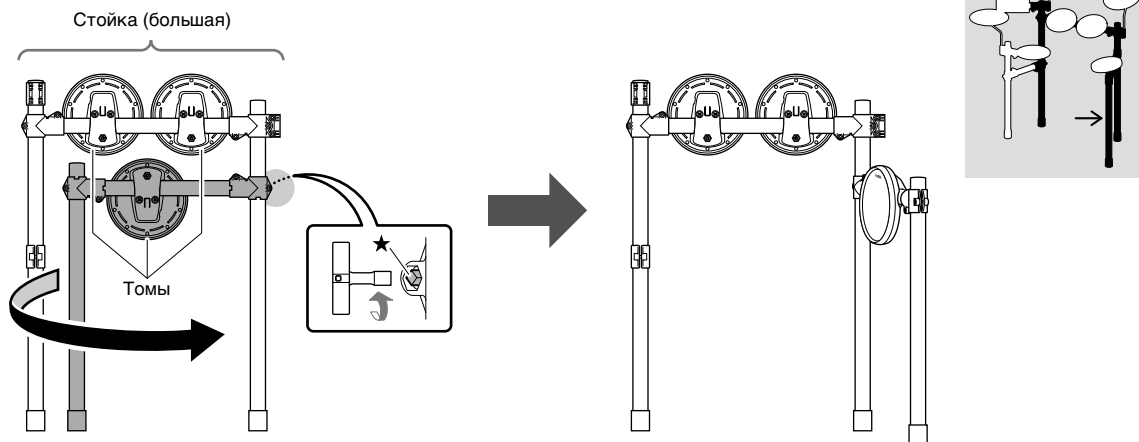
**Шаг 1** Установка большой стойки

1. Установите большую стойку таким образом, чтобы пэды тома находились с вашей стороны, как показано на рисунке.
2. Используя ключ барабана, ослабьте шпоночный болт ★.
3. Потяните более короткую ножку к себе.

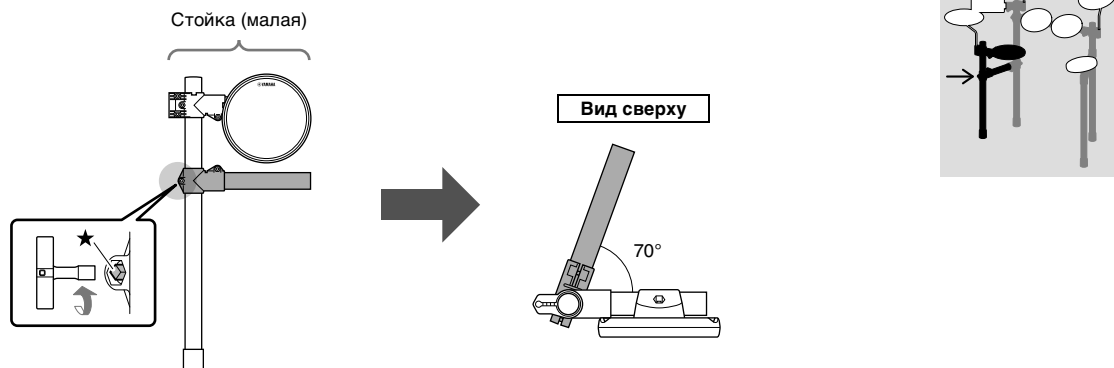
**Шаг 2** Установка малой стойки

1. Установите малую стойку, как показано на рисунке, и поддерживайте ее рукой.

**Для DTX452K пэд малого барабана крепится к малой стойке в ходе следующего шага.**

2. Ослабьте шпоночный болт ★.
3. Откройте нижнюю трубку примерно на 70°, как показано на виде сверху.

**Шаг 3 Сборка стойки**

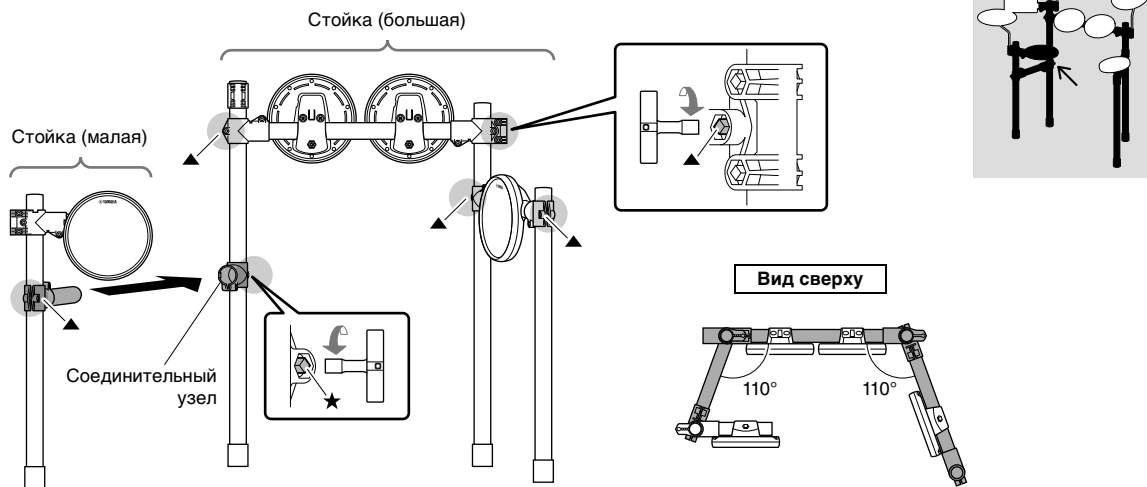

1. Ослабьте шпоночный болт ★ на стойке (большая) и поверните соединительный узел вокруг, прежде чем вставлять малую стойку (в ходе следующего шага).
2. Вставьте малую стойку полностью в соединительный узел из шага 1.

Для DTX452K пэд малого барабана крепится к малой стойке в ходе следующего шага.

3. Откройте левую и правую ножки, как показано на виде сверху.

**⚠ ВНИМАНИЕ**

Стойка может перевернуться и причинить травму, если левая и правая ножки развернуты слишком широко.

4. Затяните один шпоночный болт ★ и пять шпоночных болтов ▲, чтобы закрепить всю стойку.

**ПРИМЕЧАНИЕ**

Пэды будут повернуты в нужное положение в ходе последующего шага.

**Шаг 4 Для DTX452K Крепление малого барабана**

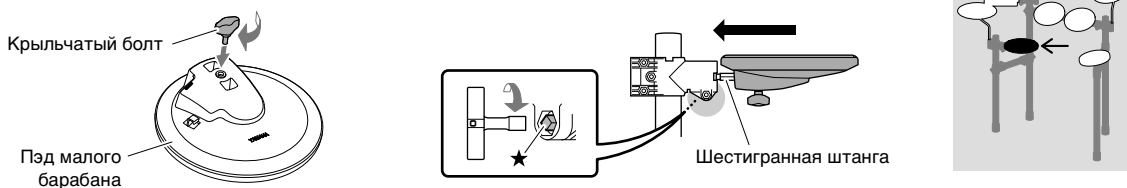

1. Извлеките из упаковки пэд малого барабана и крыльчатый болт и слегка затяните крыльчатый болт. (Достаточно сделать пять или шесть оборотов.)
2. Поместите пэд малого барабана на шестигранную штангу и полностью задвиньте его назад. Затем затяните крыльчатый болт, чтобы надежно закрепить пэд малого барабана на месте.
3. Ослабьте шпоночный болт ★ и отрегулируйте угол наклона пэда малого барабана. По завершении снова затяните шпоночный болт ★, чтобы надежно закрепить пэд малого барабана на месте.

**Шаг 5** Поворот пэдов в нужное положение**Для DTX402K и DTX432K**

Шаг 5 применяется для каждого из четырех пэдов.

**Для DTX452K**

Шаг 5 применяется для каждого из трех пэдов томов. Для получения сведений о регулировке пэда малого барабана см. **Шаг 4**.

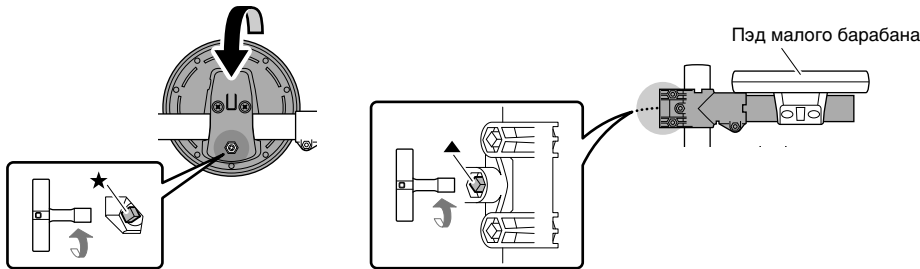
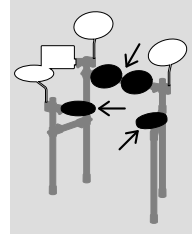

1. Ослабьте шпоночный болт ★ на каждом пэде.
2. Поворачивая, установите пэды в удобное для игры положение. (При необходимости обратитесь к рисунку с видом правильно смонтированной установки на стр. 12.)

**ПРИМЕЧАНИЕ**

Для пэда малого барабана можно также отрегулировать угол соединительного узла, который поддерживает пэд малого барабана, ослабив шпоночный болт ▲.

3. Затяните каждый шпоночный болт, чтобы надежно закрепить пэды на месте.

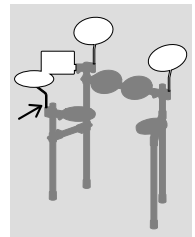
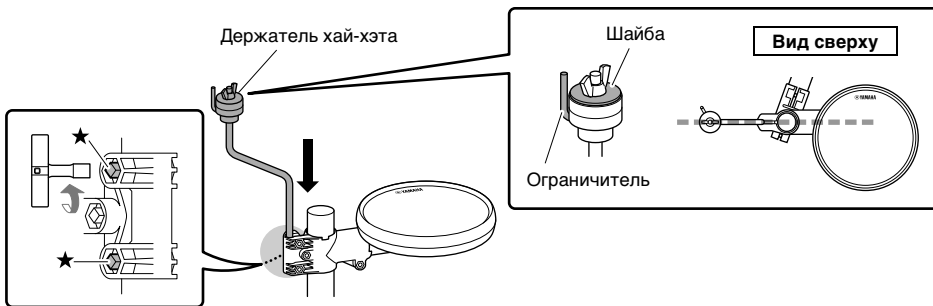
**Шаг 6** Монтаж держателя хай-хэта

1. Ослабьте два шпоночных болта ★ с задней стороны компонента малого барабана.
2. Вставьте держатель хай-хэта в заднюю часть компонента малого барабана, как показано на рисунке.

**Держатель хай-хэта и два других держателя тарелок кажутся похожими, но в действительности они разные. Только на держателе хай-хэта есть шайба и ограничитель.**

- При правильной установке верхний конец держателя хай-хэта должен слегка выступать из нижней части компонента малого барабана.
  - При правильной ориентации держатель хай-хэта должен быть установлен горизонтально по отношению к компоненту малого барабана, как показано на виде сверху.
3. Затяните два шпоночных болта ★, чтобы надежно закрепить держатель хай-хэта.

## Шаг 7 Крепление пэда хай-хэта

### ● Отрегулируйте положение ограничителя хай-хэта

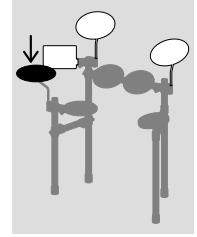
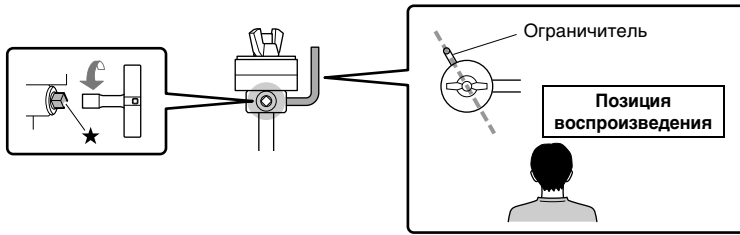

1. Ослабьте шпоночный болт ★ на ограничителе, расположенном на верхнем конце держателя хай-хэта.
2. Отрегулируйте положение ограничителя, пока он не будет прямо сзади (как показано на иллюстрации) относительно вашего положения исполнения.
3. Затяните шпоночный болт ★, чтобы надежно закрепить ограничитель.

### ● Сборка пэда хай-хэта

1. Снимите крыльчатую гайку, шайбу и верхнюю фетровую прокладку с держателя хай-хэта (не снимайте нижнюю фетровую прокладку).
2. Установите пэд хай-хэта, на котором **НЕТ** наклейки с ярлыком «CRASH», на держатель хай-хэта, пропустив ограничитель через соответствующее отверстие.
3. Установите фетровую прокладку, снятую в ходе **шага 1**, над пэдом хай-хэта.
4. Установите шайбу, снятую в ходе **шага 1**, над фетровой прокладкой.
5. Затяните крыльчатую гайку, чтобы надежно закрепить пэд хай-хэта на месте.



## Шаг 8 Крепление модуля ударных

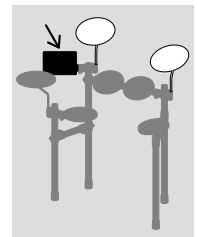
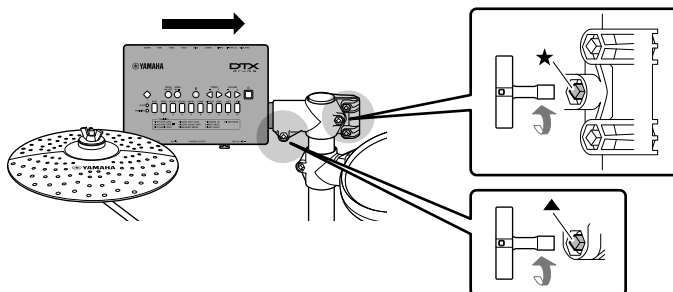

1. Ослабьте шпоночный болт ★ на левой задней стороне стойки и поверните соединительный узел вокруг, прежде чем вставлять модуль ударных (на следующем шаге).
2. Ослабьте шпоночный болт ▲ и полностью вставьте модуль ударных обратно в соединительный узел из **шага 1**.
3. Затяните шпоночные болты ★ и ▲, чтобы надежно закрепить модуль ударных на месте.

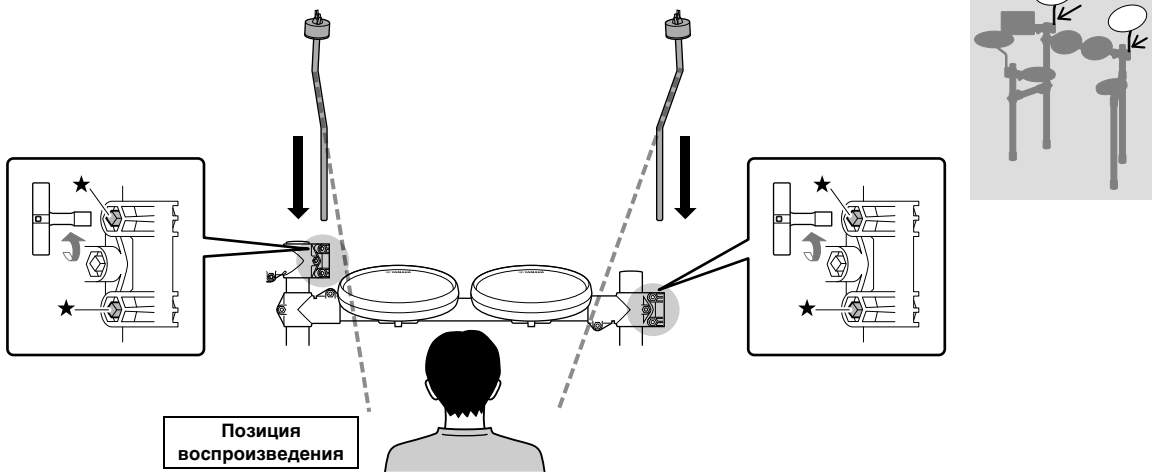

**Шаг 9** Крепление держателей тарелок

1. Ослабьте четыре шпоночных болта ★ на концах ½ компонента тома.
2. Вставьте держатели тарелок в концы верхнего ½ компонента. Затем отрегулируйте углы наклона держателей тарелок, чтобы они были ориентированы, как показано на рисунке.

**ПРИМЕЧАНИЕ**

Два держателя тарелок одинаковые.

- При правильной установке концы держателей тарелок должны слегка выступать с нижней стороны компонента тома.
- Правильная ориентация держателей тарелок — изгиб назад от вашей позиции воспроизведения.

3. Затяните четыре шпоночных болта ★, чтобы надежно закрепить держатели тарелок на месте.

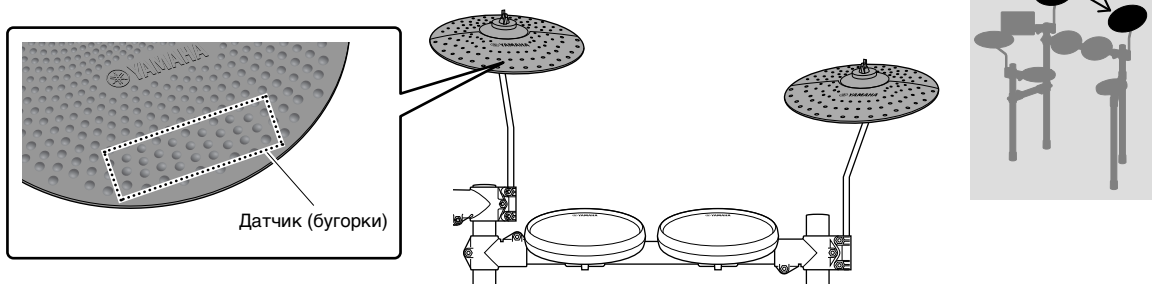
**Шаг 10** Крепление пэдов тарелок

Тарелка крэш, помеченная наклейкой «CRASH» на задней стороне и с некоторыми бугорками на передней части, крепится **слева**.

Обычная тарелка, которая идентична тарелке хай-хэт, крепится **справа**.

1. Снимите крыльчатую гайку и верхнюю фетровую прокладку с держателя тарелки (не снимайте нижнюю фетровую прокладку).
2. Поместите пэд тарелки на держатель тарелки, пропустив держатель через центральное отверстие.
3. Установите фетровую прокладку, снятую в ходе **шага 1**, над пэдом тарелки.
4. Затяните крыльчатую гайку, чтобы надежно закрепить пэд тарелки на месте.



**Шаг 11**

Для DTX432K и DTX452K

**Сборка пэда рабочего барабана**



1. Снимите четыре крыльчатых болта, пружинные шайбы и плоские шайбы с пэда рабочего барабана и разместите каждый из комплектов поблизости в разобранном состоянии.
2. Установите основание на пэд рабочего барабана, как показано на рисунке ниже, затем со стороны основания установите крыльчатые болты, пружинные шайбы и плоские шайбы, снятые в ходе **шага 1**, чтобы зафиксировать его на месте.

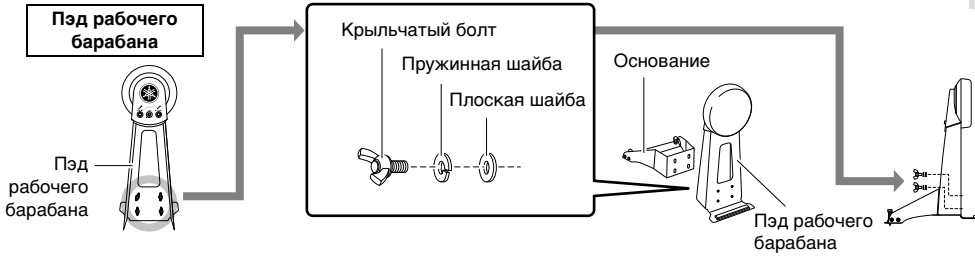

3. Вставьте соединительные стержни в отверстия в раме держателя ножной педали, как показано ниже.
4. Задвигайте стержень колотушки в отверстие, пока кончик не будет выступать примерно на 15 мм с задней стороны, затем с помощью ключа барабана затяните болт на колотушке.

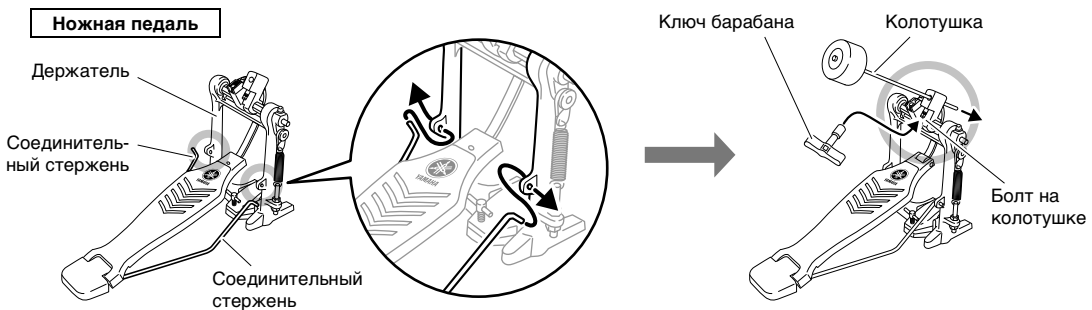

5. Ослабьте T-образный болт на ножной педали, поворачивая его против часовой стрелки.

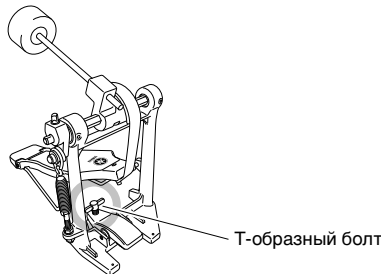

6. Поместите подъемную секцию спереди от держателя пэда рабочего барабана в кронштейн ножной педали.
7. Скрепите эти компоненты, поворачивая по часовой стрелке T-образный болт на ножной педали.
8. Нажмите на педаль и проверьте, что головка колотушки ударяет по пэду рабочего барабана рядом с центром. Если этого не происходит, отрегулируйте длину колотушки или переместите ее влево или вправо.

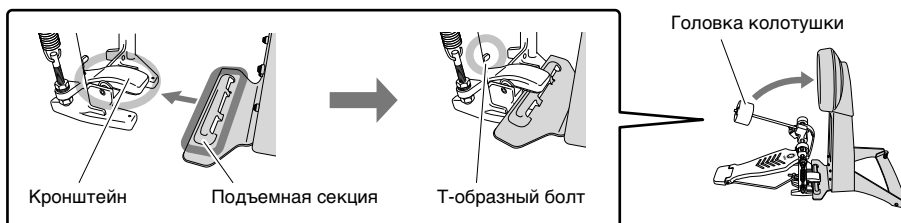

## Шаг 12 Установка контроллера хай-хэта и рабочего барабана в нужном положении

Разместите контроллер хай-хэта и компоненты рабочего барабана или модуль рабочего барабана, как показано на рисунке.

### ВАЖНО

Контроллер хай-хэта и модуль рабочего барабана с модели DTX402K практически идентичны по внешнему виду. Их можно различить по наклейке на основании.

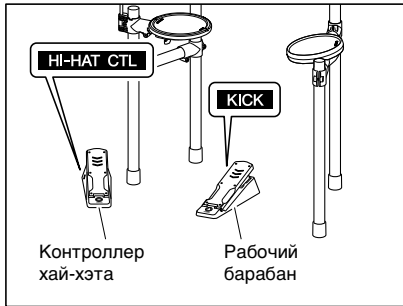

DTX402K

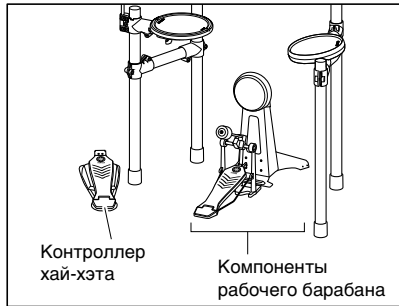

DTX432K, DTX452K

## Шаг 13 Точная регулировка положения пэдов и модуля ударных.

Сядьте на стул (продается отдельно) и по своему усмотрению отрегулируйте положение пэдов и модуля ударных.

### ⚠ ВНИМАНИЕ

- Не забудьте затянуть шпоночный болт по завершении регулировки соответствующего компонента.
- Перед переходом к следующему шагу проверьте, что все шпоночные болты затянуты.

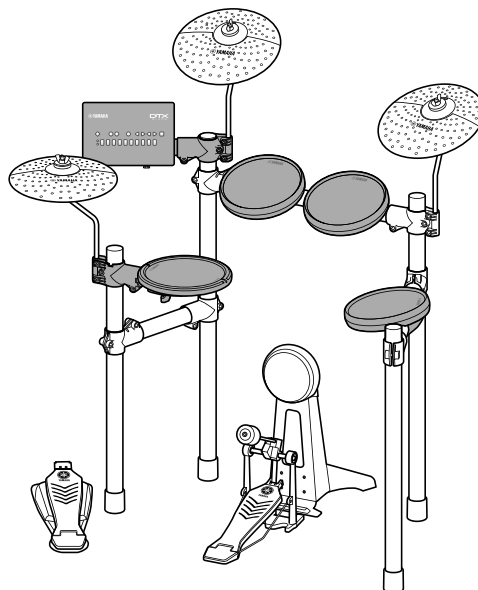

**Шаг 14 Подключение пэдов к модулю ударных**

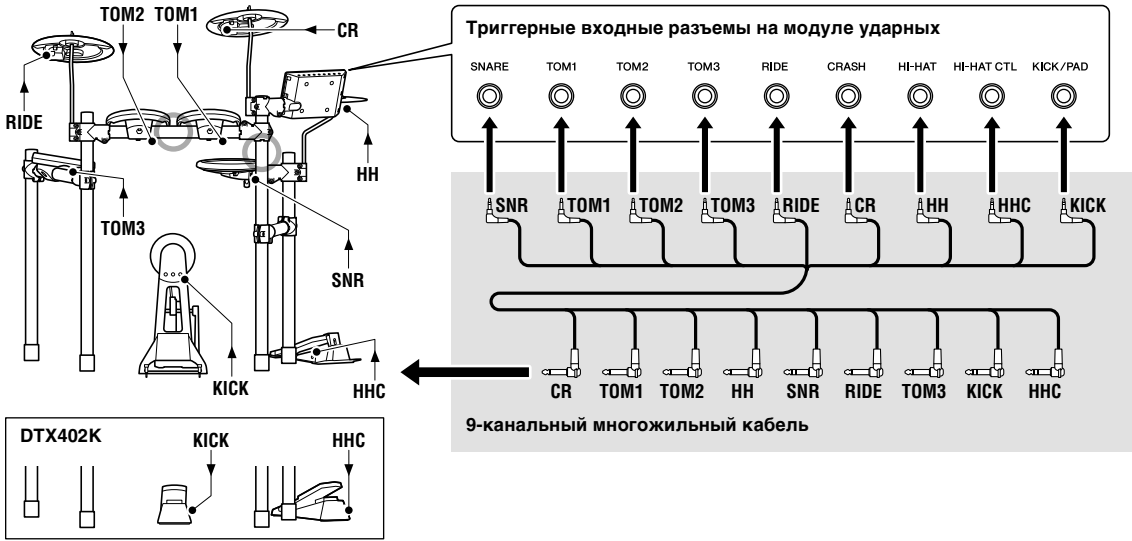

1. Вставьте мини-штекеры\* 9-канального многожильного кабеля в предусмотренные для них триггерные входные разъемы (от SNARE до KICK/PAD) на модуле ударных. (\*: набор штекеров меньшего размера.)

**ПРИМЕЧАНИЕ**

Наклейка на каждом из штекеров многожильного кабеля указывает название соответствующего пэда.

2. Вставьте стандартные штекеры\* 9-канального многожильного кабеля в гнезда на соответствующих пэдах. (\*: набор более крупных штекеров.)

**ПРИМЕЧАНИЕ**

Для пэда рабочего барабана KP65 в DTX432K и DTX452K используйте разъем OUT▶DTX. При использовании разъема PAD▶IN звук не будет воспроизводиться.

3. Оберните кабели для пэдов малого барабана, пэдов томов и пэдов тарелок/хай-хэта вокруг кабельных зажимов, чтобы предотвратить их отсоединение.

**УВЕДОМЛЕНИЕ**

Чрезмерный перегиб может привести к повреждению кабелей. По этой причине не следует чрезмерно сгибать кабели, оборачивая их вокруг зажимов.

4. С помощью хомутов крепления кабелей прикрепите кабели к стойке в положениях, указанных значком ○ на рисунке выше.

*Поздравляем! Вы завершили сборку электронной ударной установки!*

**Конфигурация для левой руки.**

**Ударная установка после сборки (изображение DTX452K)**

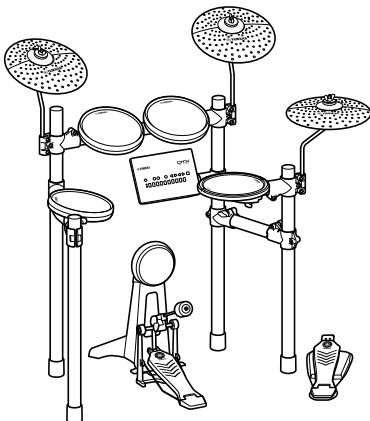

Соберите набор ударных согласно изображению на рисунке.

**ПРИМЕЧАНИЕ**

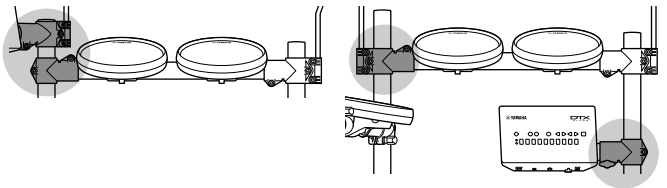

Убедитесь, что два соединительных узла, изображенных на рисунке ниже, используются по-другому, чем в конфигурации для правой руки.

Для правой руки ..... Для левой руки .....



# Настройка для звука

## Подключение питания

1. Убедитесь, что модуль ударных выключен (т. е. никакие кнопки не горят).
2. Вставьте штекер постоянного тока блока питания в разъем [ 12V  +  ] на нижней панели модуля.
3. Оберните кабель блока питания вокруг кабельного зажима.

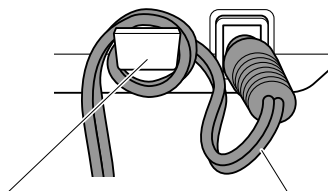

Кабельный зажим

Кабель блока питания

### ⚠ ВНИМАНИЕ

Чрезмерный перегиб может привести к повреждению кабеля блока питания и спровоцировать возгорание. По этой причине чрезмерно не перегибайте кабель адаптера питания, оборачивая его вокруг зажима.

4. Вставьте кабель питания переменного тока в розетку электросети.

### ⚠ ПРЕДУПРЕЖДЕНИЕ

- Используйте только указанный тип блока питания (стр. 64). Использование неподходящего блока питания может привести к перегреву или повреждению инструмента.
- При использовании блока питания со съемной вилкой не забывайте подключать вилку к блоку питания. Использование вилки отдельно может привести к пожару или поражению электрическим током.
- Не прикасайтесь к металлической части, когда вставляете вилку. Во избежание поражения электрическим током, короткого замыкания или причинения ущерба следите за тем, чтобы между вилкой и блоком питания не было пыли.

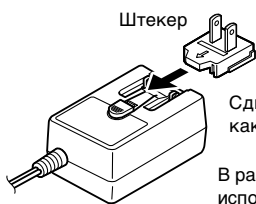

Сдвиньте штекер, как показано.

В разных странах используются разные формы штекеров.

## Подключение наушников или динамиков

Модуль ударных не оснащен встроенными динамиками. По этой причине для прослушивания звука необходимо подключить наушники или систему мониторов к стандартному стереофоническому аудиоразъему [PHONES/OUTPUT]. Громкость звука можно настроить с помощью кнопок [VOLUME] на панели управления.

### ПРИМЕЧАНИЕ

Гнездо [PHONES/OUTPUT] является стереофоническим разъемом. К нему можно подключить ¼-дюймовый монофонический аудиоразъем, но в этом случае следует настроить монофонический вывод, используя параметр Stereo/Mono (Сtereo/моно) в режиме меню (стр. 55).

### ⚠ ВНИМАНИЕ

Для предотвращения повреждения слуха не следует использовать наушники при высокой громкости в течение длительного времени.

## Подключение музыкального проигрывателя

К модулю ударных можно подключить портативный музыкальный проигрыватель или аналогичный источник аудиосигнала, используя стереофоническое мини-гнездо [AUX IN] (дополнительный вход). Это позволяет играть в сопровождении своих любимых мелодий.

### УВЕДОМЛЕНИЕ

- При подключении других устройств убедитесь, что штекеры используемых кабелей соответствуют входным или выходным разъемам на этих устройствах.
- Кроме того, перед подключением следует полностью уменьшить громкость на подключаемых устройствах.
- После выполнения всех подключений используйте регулятор громкости на каждом из устройств для балансировки его выходного сигнала с сигналом модуля ударных.



Активные динамики

## Включение модуля ударных

1. Если к модулю ударных подключены другие аудиоустройства, такие как активные динамики, следует полностью отключить громкость на всех подключенных устройствах.
2. Нажмите кнопку [⏻] (Режим ожидания / вкл.). Модуль ударных включается, и загораются его кнопки.

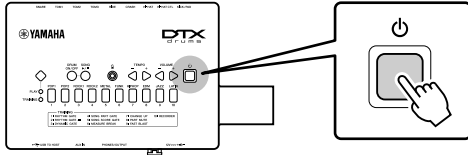

### ПРИМЕЧАНИЕ

Подключите контроллер хай-хэта перед включением модуля ударных. Не включайте модуль ударных при нажатом контроллере хай-хэта. Модуль ударных может неправильно распознать тип педали, в результате громкость удара может получиться значительно меньше ожидаемой.

## Выключение модуля ударных

1. Если к модулю ударных подключены другие аудиоустройства, следует полностью отключить громкость на всех подключенных устройствах.
2. Нажмите кнопку [⏻] (Режим ожидания / вкл.). Модуль ударных выключается, и все его кнопки гаснут.



### УВЕДОМЛЕНИЕ

Перед выключением модуль ударных автоматически сохраняет все текущие настройки. По этой причине не следует отсоединять блок питания, пока не погаснут все кнопки.

## Автоматическое отключение питания

Функция автоматического отключения питания служит для автоматического отключения питания модуля ударных, если на нем не выполняются никакие операции в течение определенного периода времени. Это обеспечивает энергосбережение, если пользователь забывает самостоятельно выключить модуль.

### ПРИМЕЧАНИЕ

Перед выключением модуль ударных автоматически сохраняет все текущие настройки.

### ● Настройка функции автоматического отключения питания

Предусмотрена возможность задания периода времени бездействия до автоматического отключения питания модуля ударных. Подробнее см. в описании параметра Auto Power-Off Time (Время автоматического отключения питания) в режиме меню (стр. 54).

### УВЕДОМЛЕНИЕ

- В определенных режимах работы функция автоматического отключения питания не будет выключать модуль ударных по истечении заданного периода времени бездействия. В связи с этим рекомендуется выключать модуль ударных вручную по окончании его использования.
- Если ожидается, что в течение определенного времени модуль ударных не будет активным, когда к нему подключены другие аудиоустройства, рекомендуется полностью отключить громкость на всех подключенных устройствах. Альтернативно можно отключить функцию автоматического отключения питания, чтобы модуль ударных оставался включенным.

### ПРИМЕЧАНИЕ

- Настройки функции автоматического отключения питания не представляют точные значения времени и допускают некоторые отклонения.
- По умолчанию установлено время автоматического отключения питания 30 минут.

### ● Быстрое отключение функции автоматического отключения питания

Для быстрого отключения функции автоматического отключения питания включите модуль ударных, удерживая нажатой кнопку с номером [1]. Функция останется отключенной, пока не будет задано новое время автоматического отключения питания.

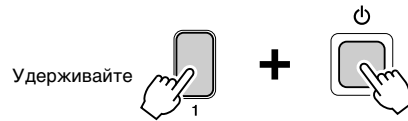

## Восстановление настроек по умолчанию (восстановление заводских настроек)

При поставке модуль ударных уже содержит широкий спектр запрограммированных наборов ударных и композиций. Эти настройки по умолчанию, совместно называемые Factory Reset (Восстановление заводских настроек), можно восстановить в любой момент, если пользователь случайно их перезапишет или захочет удалить все свои настройки. Для этого используйте функцию восстановления заводских настроек следующим образом.

### УВЕДОМЛЕНИЕ

При восстановлении заводских настроек указанным далее способом будут потеряны все изменения параметров, выполненные ранее. По этой причине перед данной процедурой следует убедиться, что в них нет незаменимых данных.

1. Нажмите кнопку [⏻] (Режим ожидания / вкл.) и убедитесь, что модуль ударных выключился.
2. Включите модуль ударных, удерживая нажатыми кнопки VOLUME[+] и VOLUME[-].

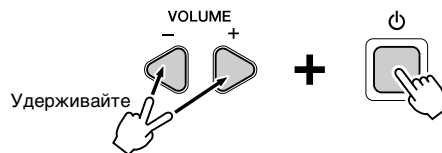

Индикаторы на модуле ударных начинают мигать, и выполняется восстановление заводских настроек.

# Элементы управления и функции

## Панель управления

### ■ Модуль ударных

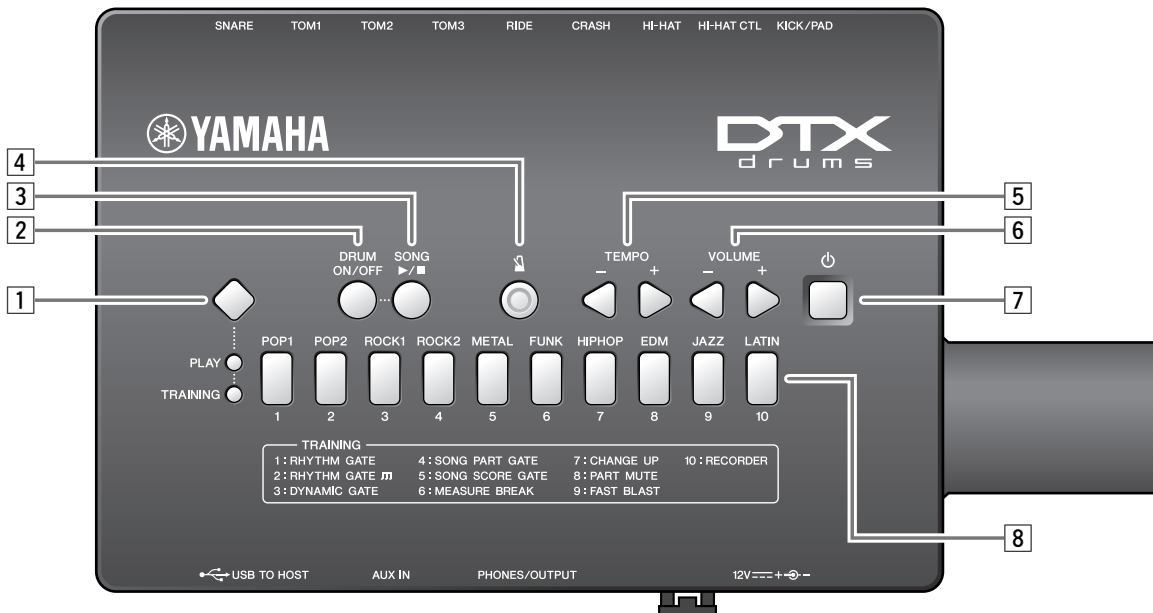

#### 1 Переключатель режима

- Нажмите этот переключатель для переключения между режимом воспроизведения и учебным режимом (стр. 26, 31).
- Удерживайте этот переключатель нажатым, чтобы выбрать режим меню (стр. 41).

#### 2 Кнопка [DRUM ON/OFF] (стр. 28)

Служит для приглушения и отмены приглушения партий ударных из разучиваемой фразы партии ударных.

#### 3 Кнопка [▶/■]

- Эта кнопка служит для запуска и остановки композиций (стр. 27).
- В учебном режиме упражнений эта кнопка также используется для запуска и остановки учебных сеансов (стр. 31).

#### 4 Кнопка [M] (метроном) (стр. 29)

- Эта кнопка служит для запуска и остановки встроенного метронома.
- В учебном режиме упражнений эта кнопка также используется для запуска и остановки учебных сеансов.

#### 5 Кнопки [TEMPO] (стр. 30)

Позволяют увеличить или уменьшить темп с шагом 1 доля в минуту (BPM).

\*: В режиме меню они также могут использоваться для увеличения или уменьшения значений.

#### 6 Кнопки [VOLUME] (стр. 26)

Эти кнопки используются для регулировки общего уровня громкости модуля ударных. Кнопка [+] служит для увеличения, а кнопка [-] — для уменьшения громкости.

#### 7 Кнопка [⏻] (Режим ожидания / вкл.) (стр. 22)

Используйте эту кнопку для включения и выключения модуля ударных.

#### 8 Кнопки с номерами

- Служат для выбора музыкальных категорий и типов упражнений (стр. 27, 31).
- Эти кнопки можно также использовать для прямого ввода темпа (стр. 30).
- В режиме меню они используются для выбора настроек (стр. 41).
- Кроме того, в режиме меню их можно использовать для прямого ввода значений параметров (стр. 41).

**Нижняя панель**

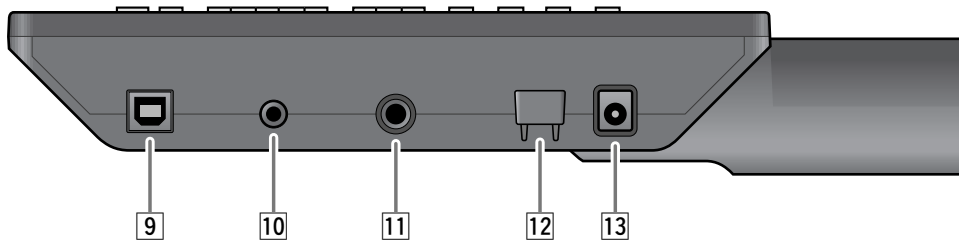

**9 Разъем [USB TO HOST] (стр. 58)**  
 Подключение компьютера или смарт-устройства, например iPhone или iPad, для отправки и получения цифровых сигналов (аудио и MIDI). Для подключения iPhone или iPad требуются дополнительные компоненты. Дополнительные сведения см. в руководстве по подключению iPhone/iPad (PDF).

**10 Гнездо [AUX IN] (стр. 21)**  
 Это стереофоническое мини-гнездо дополнительного входа используется для ввода аудиосигнала из внешнего источника. Например, можно использовать этот разъем для подключения портативного музыкального проигрывателя или другого аналогового устройства, чтобы играть в сопровождении своих любимых мелодий.

**11 Разъем [PHONES/OUTPUT] (стр. 21)**  
 Этот стандартный аудиоразъем служит для подключения наушников, усилителя, микшера или другого аналогового устройства.

**12 Кабельный зажим (стр. 21)**  
 Оберните кабель блока питания вокруг этого зажима для предотвращения случайного отсоединения кабеля во время эксплуатации.

**13 Разъем [ 12V  $\overline{\text{---}}$  +  $\ominus$  ] (стр. 21)**  
 Служит для подключения блока питания, прилагаемого к модулю ударных.

**Верхняя панель**

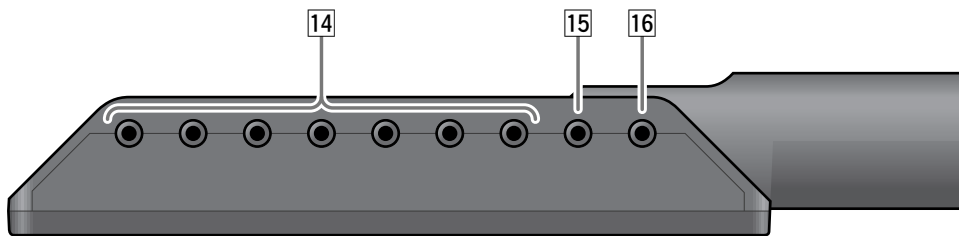

**14 Триггерные входные гнезда (стр. 20)**  
 Эти разъемы служат для подключения пэдов малого барабана, томов и тарелок.

**15 Гнездо [HI-HAT CTL] (стр. 20)**  
 Служит для подключения контроллера хай-хэта.

**16 Гнездо [KICK/PAD] (стр. 20)**  
 Используйте это гнездо для подключения пэда рабочего барабана или педали. Подключив KP65, вы сможете добавить дополнительный пэд с помощью разъема PAD ► IN на KP65 (стр. 57).



# Приемы игры

## Пэд малого барабана

При использовании пэда малого барабана TP70S с DTX452K можно воспроизвести три разных звука (т. е. звук центральной части, открытого обода, закрытого обода) в зависимости от места нанесения удара, что соответствует звукам при игре на акустическом барабане.

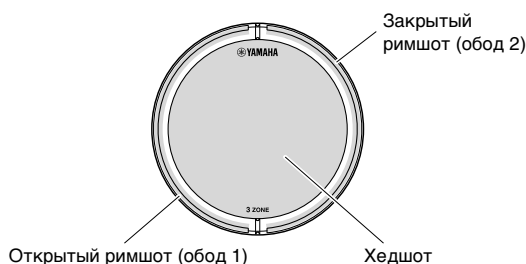

### ● Хедшот

При ударе по основной поверхности пэда генерируется звук хедшот.

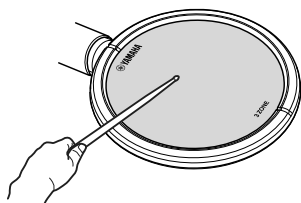

### ● Открытый римшот

При ударе по зоне открытого обода генерируется звук открытого римшота.

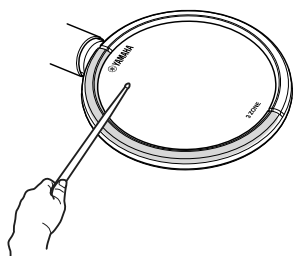

### ● Закрытый римшот (кросс-стик)

При ударе по зоне закрытого обода генерируется звук закрытого римшота.

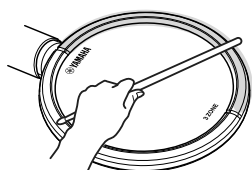

## Тарелка хай-хэта

### ● Открытие/закрытие

- Звук открытого хай-хэта производится при ударе по пэду хай-хэта, когда педаль контроллера хай-хэта не нажата.
- Звук закрытого хай-хэта производится при ударе по пэду хай-хэта, когда педаль контроллера хай-хэта нажата.
- При использовании контроллера хай-хэта HH65 с DTX432K и DTX452K поддерживается игра педалью для воспроизведения звука закрытия хай-хэта.

### ● Удар тарелок при нажатии на педаль

Нажав на педаль контроллера хай-хэта, можно произвести звук закрытого хай-хэта, даже не ударяя по пэду хай-хэта.

#### ПРИМЕЧАНИЕ

При использовании контроллера хай-хэта HH40 с DTX402K сила нажатия фиксируется независимо от того, насколько сильно или мягко нажимается педаль контроллера хай-хэта. Для получения сведений о регулировке значения фиксированного показателя силы нажатия см. описание параметра Foot Close Velocity (Сила нажатия педали для закрытия) в режиме меню (стр. 47).

### ● Хай-хэт сплэш

Нажав и немедленно отпустив педаль контроллера хай-хэта, можно произвести звук закрытия тарелок хай-хэта — сплэш.

## Тарелка крэш

### ● Глушение

Вы можете мгновенно приглушить звук, приглушив (зажав) край тарелки рукой после удара по тарелке. Функция глушения срабатывает только при захвате в области датчика.

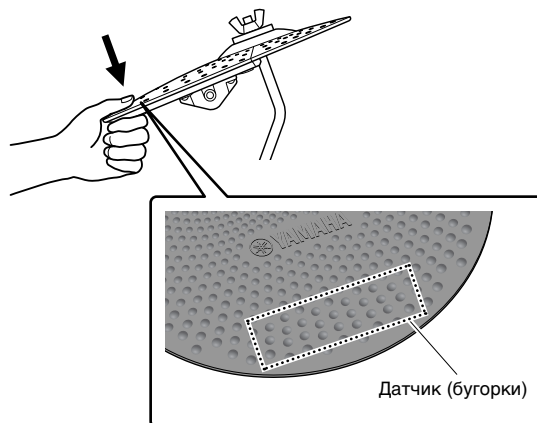

# Воспроизведение выбранной музыкальной категории

Модуль ударных поставляется с десятью различными музыкальными категориями. При выборе музыкальной категории соответствующий «набор» (обозначает назначение полного набора звуков ударных инструментов для всех пэдов) и композиция выбираются автоматически.

## Выбор музыкальной категории

1. Нажмите переключатель режима, чтобы включить подсветку «PLAY» (Режим воспроизведения).
2. Выберите музыкальную категорию, нажав соответствующую кнопку с номером [1]–[10]. Загорается индикатор выбранной кнопки с номером и автоматически выбирается соответствующий набор ударных или перкуссии.

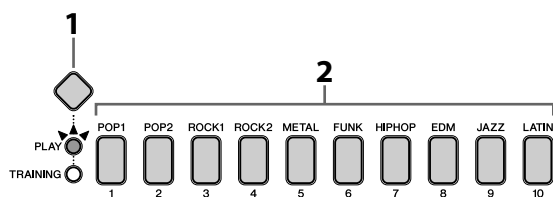

3. Сыграйте на пэдах, чтобы услышать, как звучит этот набор.

**ПРИМЕЧАНИЕ**

Полную информацию о десяти встроенных музыкальных категориях см. в разделе «Перечень данных» (стр. 62).

## Настройка чувствительности набора

Используя приведенную далее процедуру, можно изменить чувствительность набора, определяющую степень изменения звуков ударных в зависимости от силы ударов по пэдам. Предусмотрена настройка 10 разных уровней чувствительности.

Удерживая нажатым переключатель режимов, нажмите либо кнопку VOLUME[+], либо кнопку VOLUME[-].

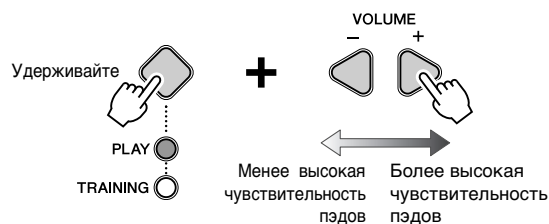

- При каждом нажатии кнопки VOLUME[+] уровень чувствительности увеличивается на единицу. Это означает, что слабые удары по пэдам будут производить более громкие звуки.
- При каждом нажатии кнопки VOLUME[-] уровень чувствительности уменьшается на единицу. Это означает, что громкие звуки будут производиться только при сильных ударах.

Более высокая чувствительность пэдов

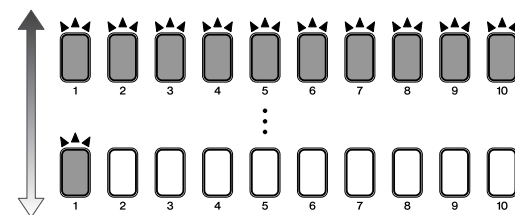

Менее высокая чувствительность пэдов

**ПРИМЕЧАНИЕ**

- Выбранная чувствительность применяется ко всем десяти наборам модуля ударных.
- Если понадобится установить разную чувствительность для отдельных пэдов, см. описание параметров Trigger Settings (Настройки триггеров) в режиме меню (стр. 48).

## Игра в сопровождении композиции

1. Нажмите **переключатель режима**, чтобы включить подсветку «PLAY».
2. Выберите музыкальную категорию, нажав соответствующую **кнопку с номером [1]–[10]**. Загорается индикатор выбранной кнопки с номером и автоматически выбирается соответствующая композиция.

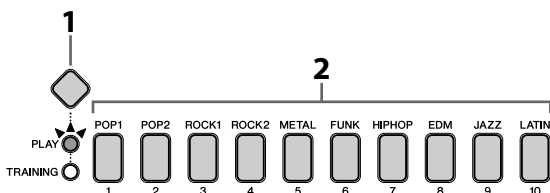

### ПРИМЕЧАНИЕ

Партитура (PDF) доступна на веб-сайте компании Yamaha:

<https://download.yamaha.com/>

Зайдя на сайт поддержки и нажав Manual Library (Библиотека руководств), введите соответствующий номер модели.

3. Нажмите **кнопку [▶/■]** для запуска композиции.
4. Играйте на пэдах вместе с композицией.

### ПРИМЕЧАНИЕ

Если понадобится приглушить запрограммированные партии ударных, чтобы слышать только партии композиции, нажмите кнопку [DRUM ON/OFF]. Для отмены приглушения партий ударных нажмите кнопку [DRUM ON/OFF] еще раз.

5. Чтобы остановить композицию, еще раз нажмите **кнопку [▶/■]**.

## Регулировка громкости композиции

Удерживая нажатой **кнопку [▶/■]**, нажмите кнопку **VOLUME[+]** или **VOLUME[-]**.

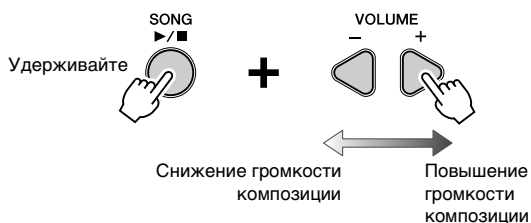

- При каждом нажатии **кнопки VOLUME[+]** уровень громкости композиции увеличивается на единицу.
- При каждом нажатии **кнопки VOLUME[-]** уровень громкости композиции уменьшается на единицу.

### ПРИМЕЧАНИЕ

Выбранный уровень громкости применяется ко всем десяти композициям модуля ударных.

## Регулировка громкости приглушенных партий ударных

Нажав кнопку [DRUM ON/OFF] при воспроизведении композиции, можно приглушить партии ударных из композиции, то есть снизить до нуля их уровень громкости. Однако если в такой ситуации потребуется, чтобы партии ударных были слегка слышны, можно отрегулировать громкость приглушенных партий, выполнив следующую процедуру.

1. Нажмите кнопку [▶/■] для запуска композиции.



2. Нажмите кнопку [DRUM ON/OFF] для приглушения партий ударных. Кнопка не горит, если партия ударных приглушена, и горит, когда партия ударных воспроизводится (не приглушена).



3. Удерживая нажатой кнопку [DRUM ON/OFF], нажмите кнопку VOLUME[+] или кнопку VOLUME[-].

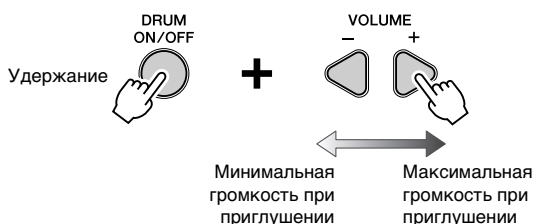

- При каждом нажатии кнопки VOLUME[+] уровень громкости приглушенных ударных увеличивается на единицу.
- При каждом нажатии кнопки VOLUME[-] уровень громкости приглушенных ударных уменьшается на единицу.

Нажав кнопку [DRUM ON/OFF] еще раз, можно отменить приглушение партий ударных и восстановить нормальный уровень громкости.

## Импорт MIDI-композиции

Используя приложения, совместимые с модулем ударных, вы можете легко импортировать MIDI-композицию в свой модуль ударных.

Подробные сведения о совместимых смарт-устройствах и приложениях см. на указанном ниже веб-сайте.

Подробные сведения о подключении см. в документе «Руководство по подключению iPhone/iPad» (PDF) на веб-сайте ниже.

<https://download.yamaha.com/>

Зайдя на сайт поддержки и нажав Manual Library (Библиотека руководств), введите соответствующий номер модели.

### ПРИМЕЧАНИЕ

- Информацию об удалении импортированной MIDI-композиции см. в описании параметра Delete Song (Удаление композиции) в режиме меню (стр. 55).
- Чтобы устранить риск шумов от вашего смарт-устройства при использовании совместно с модулем ударных, устройство необходимо перевести в режим полета, а затем включить Wi-Fi.

### УВЕДОМЛЕНИЕ

Убедитесь, что смарт-устройство лежит на устойчивой поверхности, так как оно может упасть и сломаться.

# Использование метронома

Игра на электронной ударной установке с включенным встроенным метрономом — отличный способ довести ритм до совершенства.

## Запуск и остановка метронома



- Нажмите кнопку [M] для включения метронома.
- Снова нажмите кнопку [M] для его выключения.

## Регулировка громкости метронома

Чтобы отрегулировать громкость метронома, нажмите и удерживайте кнопку [M], затем нажмите кнопку VOLUME[+] или VOLUME[-].

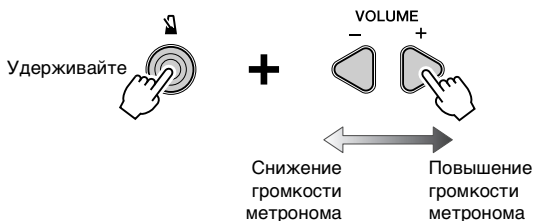

- При каждом нажатии кнопки VOLUME[+] уровень громкости метронома увеличивается на единицу.
- При каждом нажатии кнопки VOLUME[-] уровень громкости метронома уменьшается на единицу.

## Подтверждение темпа

При необходимости можно проверить текущий темп модуля ударных, посмотрев, какие из индикаторов кнопок с номерами горят, а также из голосовых уведомлений.

Чем больше значение, тем выше становится темп.

Нажмите кнопку TEMPO[+] или TEMPO[-] один раз.

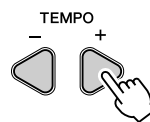

Или

Нажмите и удерживайте кнопку [M].



Будут мигать цифровые кнопки, соответствующие значению темпа.

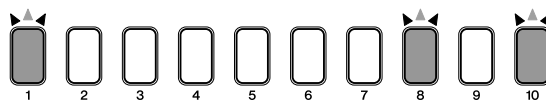

### Пример

При темпе 108 долей в минуту (BPM) будут мигать цифровые кнопки [1]→[0]→[8].

### ПРИМЕЧАНИЕ

Чтобы выключить функцию голосовых уведомлений, см. 7-1. Громкость голосовых уведомлений (стр. 53).

## Регулировка темпа

Для изменения темпа могут применяться три следующих способа.

- Увеличение или уменьшение темпа с помощью кнопок **ТЕМПО[+]** или **ТЕМПО[-]**.
- Непосредственный ввод значения количества ударов в минуту (ВРМ) с помощью кнопок с номерами
- Отстукивание собственного темпа на пэдах

### ПРИМЕЧАНИЕ

- Модуль ударных поддерживает темп в диапазоне 30–300 долей в минуту.
- Если после задания темпа пользователь выберет другую композицию (стр. 27), для метронома будет использоваться темп выбранной композиции.

### ■ Увеличение или уменьшение темпа с помощью кнопок **ТЕМПО[+]** или **ТЕМПО[-]**.

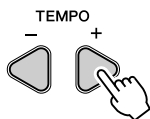

- При каждом нажатии кнопки **ТЕМПО[+]** количество ударов в минуту для метронома увеличивается на единицу.
- При каждом нажатии кнопки **ТЕМПО[-]** количество ударов в минуту для метронома уменьшается на единицу.

### ■ Непосредственный ввод значения количества ударов в минуту (ВРМ) с помощью кнопок с номерами

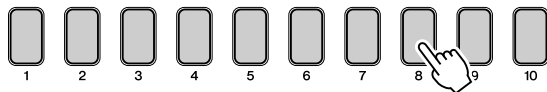

1. Удерживая нажатой кнопку [8], введите количество ударов в минуту с помощью кнопок с номерами.  
Модуль ударных воспроизведет голосовое уведомление о введенном темпе (на английском языке).

**Пример. Установка темпа 138 долей в мин.**  
Последовательно нажмите кнопки: [1]→[3]→[8].

2. После ввода всех необходимых цифр снимите палец с кнопки [8].  
Модуль ударных воспроизведет голосовое уведомление о новом темпе (на английском языке).

### ПРИМЕЧАНИЕ

- Кнопка с номером [10] используется для ввода нуля. Нельзя ввести число 10, нажав эту кнопку.

**Пример. Установка темпа 110 долей в мин.**

Последовательно нажмите кнопки:

[1]→[1]→[10].

Это значение нельзя ввести, нажав [1]→[10].

- Для ввода двузначного значения темпа не требуется вводить первый ноль.

**Пример.**

Для установки темпа 72 долей в минуту последовательно нажмите кнопки: [7]→[2].

Не требуется нажатие кнопок: [10]→[7]→[2].

- Когда модуль ударных воспроизводит голосовое уведомление о темпе, можно ввести новый темп непосредственно с помощью цифровых кнопок, не удерживая нажатой кнопку [8].

### ■ Отстукивание собственного темпа на пэдах

1. Удерживая нажатой кнопку [8], ударьте по пэду не менее трех раз в нужном темпе.

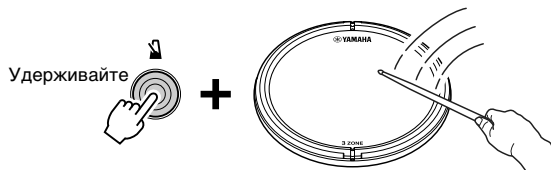

2. Снимите палец с кнопки [8].  
Модуль ударных воспроизведет голосовое уведомление о новом темпе (на английском языке).

### ПРИМЕЧАНИЕ

Вместо использования пэдов можно также задать собственный темп, нажав кнопку **ТЕМПО[+]** или **ТЕМПО[-]** не менее трех раз в нужном темпе.

## Другие настройки

В режиме меню можно задать следующие параметры, связанные с метрономом. Подробнее см. в описании группы параметров **Metronome Settings** (Настройки метронома) в режиме меню (стр. 42).

- Образец метронома
- Длительность для метронома в долях
- Звук метронома
- Схема загорания цифровых кнопок при использовании метронома

# Упражнения в учебном режиме

Благодаря доступным десяти разным типам упражнений вы можете научиться играть на ударных и повысить свое мастерство игры приятным для вас образом.

## Общее упражнение

### Ритмические упражнения:

- ритмический шлюз (2 типа) . . . . . стр. 32
- тактовый брейк . . . . . стр. 36
- смена ритма . . . . . стр. 37

### Игра с динамическими эффектами:

- динамический шлюз . . . . . стр. 33

### Игра с максимальной скоростью:

- быстрая игра . . . . . стр. 39

### Обучение по фрагментам:

- приглушение партии . . . . . стр. 38

### Запись собственного исполнения:

- устройство записи . . . . . стр. 40

## Расширенные упражнения

— выходите на новые уровни мастерства после общих упражнений! —

### Играем одновременно с композицией:

- шлюз партии композиции . . . . . стр. 34
- шлюз партитуры композиции . . . . . стр. 35

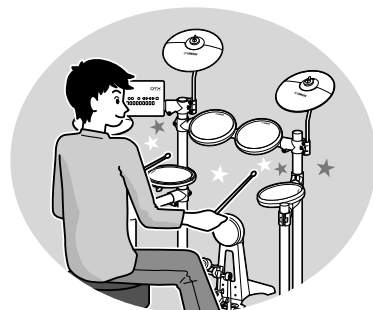

## Прежде чем начать обучение

Прежде чем начать, выберите нужную музыкальную категорию.

1. Нажмите переключатель режима, чтобы включить подсветку «PLAY».
2. Выберите музыкальную категорию, нажав соответствующую кнопку с номером.

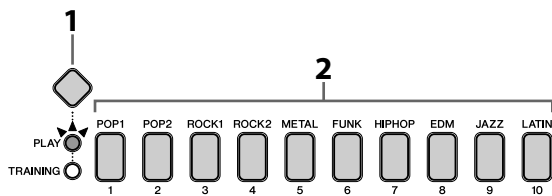

## Подробные настройки упражнений

Вы можете задать подробные настройки для упражнений, такие как таймер упражнений и уровень сложности, в режиме меню (стр. 41).

## После упражнения

В определенных типах упражнений функция оценки модуля ударных оценивает способности исполнителя по шкале от одного до десяти и отображает результаты с помощью кнопок с номерами.

- ритмический шлюз
- динамический шлюз
- шлюз партитуры композиции
- смена ритма

Кнопка с номером [10] представляет наивысшую оценку; тогда как кнопка с номером [1] — самую низкую оценку. Кроме того, функция голосового уведомления воспроизводит результаты оценки, используя пять представленных ниже уровней. Используйте все свои умения, чтобы получить высокую оценку.

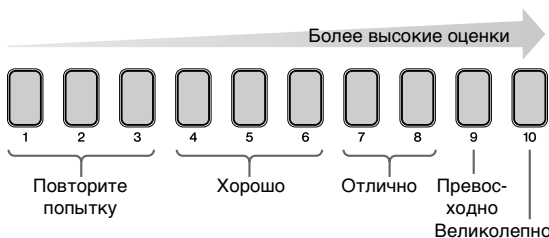

## Переключение на другое упражнение

Чтобы начать другое упражнение, вам потребуется заново войти в учебный режим.

1. Нажмите переключатель режима, чтобы включить подсветку «PLAY» (Режим воспроизведения).
2. Нажмите переключатель режима снова, чтобы включить подсветку «TRAINING» (Учебный режим).

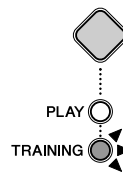

**Ритмические упражнения:**

**1. RHYTHM GATE, 2. RHYTHM GATE (Ритмический шлюз)** 

Ритмический шлюз — это упражнение для развития навыков синхронизации с композицией или метрономом. При точном моменте нанесения удара кнопки с номерами [5] и [6] мигают вместе. Если удар наносится слишком рано или слишком поздно, звук не воспроизводится. С помощью ритмического шлюза можно серьезно усовершенствовать свое чувство ритма.

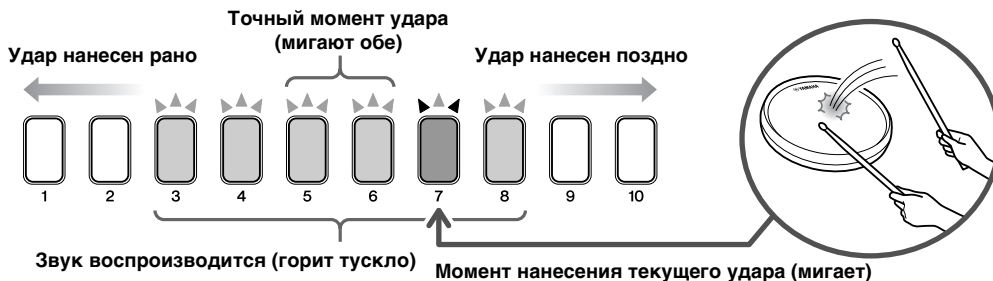



**Процедура**



1. Нажмите переключатель режима, чтобы включить подсветку «TRAINING» (Учебный режим).

**ПРИМЕЧАНИЕ**

Когда включена подсветка «TRAINING», нажмите переключатель режима, чтобы включить кнопку «PLAY», а затем нажмите переключатель режима снова, чтобы включить подсветку «TRAINING».

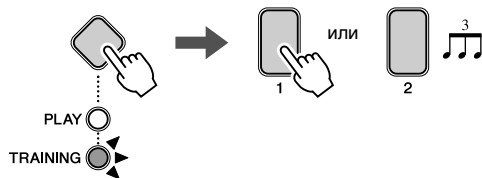
2. Нажмите кнопку с номером [1] или [2], чтобы выбрать ритмический шлюз. [1] для ритмического упражнения с ритмом 1/16 и [2] для ритмического упражнения триоль . Начинает мигать кнопка  и кнопка , указывающая на то, что модуль ударных переключен в режим ожидания.



3. Если нажать кнопку , тогда для упражнения будет использоваться текущая композиция. Если нажать кнопку , будет использоваться метроном.



**ПРИМЕЧАНИЕ**

Установите нужную скорость ударов метронома.

4. Играйте на пэдах, стараясь, чтобы ритм исполнения совпадал с ритмом композиции или метронома.

5. Для завершения упражнения нажмите кнопку, с помощью которой его запустили в ходе шага 3. Ваш балл отобразится на экране (см. стр. 31).

**СОВЕТЫ**

- Нажимая кнопки с номерами [2]–[9] в режиме ожидания или в учебном режиме, можно изменить диапазон воспроизводимого при ударе звука. Чем уже диапазон, тем выше уровень сложности.

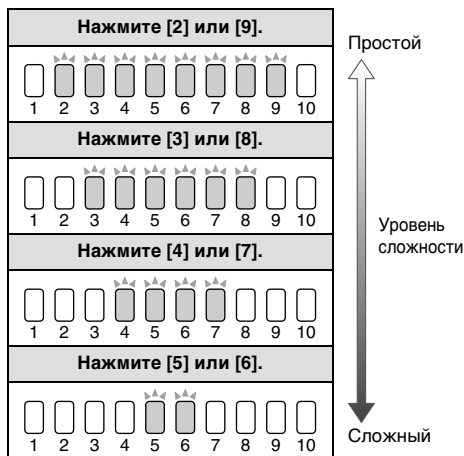

- Направление индикаторов синхронизации для демонстрации от «слишком медленно» до «слишком быстро» можно развернуть в обратную сторону. (Режим меню «Индикатор ритмического шлюза развернут»; стр. 52.)
- Длительность упражнения можно регулировать. (Режим меню «Таймер»; стр. 51.)
- Вы можете настроить, чтобы пэды воспроизводили звук в любой момент, когда по ним произведены удары, или только в результате ударов, произведенных вовремя. (Режим меню «Игнорировать точность моментов ударов»; стр. 51.)



## Игра с динамическими эффектами:

## 3. DYNAMIC GATE (Динамический шлюз)

Динамический шлюз — это упражнение для обучения игре на пэдах с нужной динамикой. Ваша цель — освоить три динамических уровня: слабый, нормальный и сильный. Если ударить по пэду с неправильной динамикой, звук не будет воспроизводиться. Правильность динамики ударов оценивается в конце упражнения. Если вы освоите динамический шлюз, вы станете умелым барабанщиком, который способен контролировать динамику ударов в зависимости от ситуации.



## Процедура

1. Нажмите переключатель режима, чтобы включить подсветку «TRAINING».

## ПРИМЕЧАНИЕ

Когда включена подсветка «TRAINING», нажмите переключатель режима, чтобы включить кнопку «PLAY», а затем нажмите переключатель режима снова, чтобы включить подсветку «TRAINING».

2. Нажмите кнопку с номером [3], чтобы выбрать динамический шлюз. Начинает мигать кнопка [▶/■], указывающая на то, что модуль ударных переключен в режим ожидания.

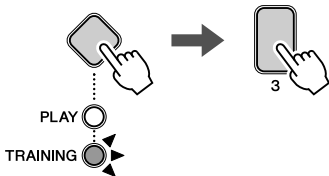

3. Ударьте по произвольному пэду в качестве упражнения.
4. Нажмите кнопки с номером [1] или [10], чтобы выбрать уровень. [1]–[3] соответствует значению «слабый», [4]–[7] — «нормальный» и [8]–[10] — «сильный». Кнопки с номерами выбранного уровня тускло горят.



5. Нажмите кнопку [▶/■] для запуска упражнения.



6. Ударьте по пэду, выбранному в ходе шага 4, с правильной динамикой.
7. Чтобы завершить упражнение, нажмите кнопку [▶/■]. Ваш балл отобразится на экране (см. стр. 31).

## СОВЕТЫ

- Диапазон динамики ударов можно настраивать. (Режим меню «Нижний лимит динамического шлюза» и «Верхний лимит динамического шлюза»; стр. 52.)
- Длительность упражнения можно регулировать. (Режим меню «Таймер»; стр. 51.)

**Играем одновременно с композицией:**

**4. SONG PART GATE (Шлюз партии композиции)**

Шлюз партии композиции — это упражнение повышенной сложности для проигрывания фактических фраз партии ударных вместе с партией композиции. Например, вы можете попрактиковаться исполнять лишь вставку партии композиции или только партии для рук основных фраз партии ударных в композиции. Прежде чем начать упражнения со шлюзом партии композиции, рекомендуем освоить другие основные учебные программы. Затем, когда вы освоите шлюз партии композиции, вы сможете уверенно работать с шлюзом партитуры композиции (стр. 35), чтобы играть всю композицию целиком!

**ПРИМЕЧАНИЕ**

Партитура (PDF) доступна на веб-сайте компании Yamaha: <https://download.yamaha.com/>  
Зайдя на сайт поддержки и нажав Manual Library (Библиотека руководств), введите соответствующий номер модели.



**Процедура**

1. Нажмите **переключатель режима**, чтобы включить подсветку «TRAINING».

**ПРИМЕЧАНИЕ**

Когда включена подсветка «TRAINING», нажмите переключатель режима, чтобы включить кнопку «PLAY», а затем нажмите переключатель режима снова, чтобы включить подсветку «TRAINING».

2. Нажмите **кнопку с номером [4]**, чтобы выбрать шлюз партии композиции. Начинает мигать **кнопка [▶/■]**, указывающая на то, что модуль ударных переключен в режим ожидания.

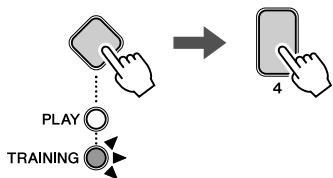

3. Нажмите соответствующую **кнопку с номером**, чтобы выбрать тип упражнений.

**ПРИМЕЧАНИЕ**

Доступные упражнения могут различаться в зависимости от текущей музыкальной категории. Дополнительные сведения см. в разделе «Партитура» (PDF).

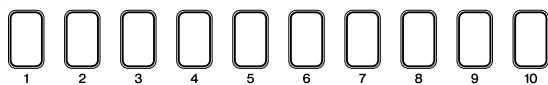

4. Нажмите **кнопку [▶/■]** для запуска упражнения. Воспроизводится композиция.
5. Играйте на пэдах разучиваемый образец ударных.
6. Чтобы завершить упражнение, нажмите **кнопку [▶/■]**.



**Результат в баллах**

Ваш результат в баллах сообщается в голосовых уведомлениях после каждого повтора фразы партии ударных упражнения. Общий результат не оценивается после завершения упражнения.

**СОВЕТЫ**

- Музыкальную категорию можно изменить (удерживая нажатой соответствующую **кнопку с номером**).
- Громкость фразы партии можно настраивать (удерживая нажатой **кнопку [▶/■]**, нажмите **кнопку VOLUME[+]/[-]**).
- Вы можете приглушить конкретные партии из разучиваемой фразы партии ударных.
  - Настройки приглушения действуют, если **кнопка [DRUM ON/OFF]** тускло горит.
  - Во время воспроизведения ударьте по пэду, партию которого хотите приглушить. Выбранная партия будет приглушена.
  - Если в течение определенного времени не ударять по пэду, соответствующему приглушенной партии ударных, приглушение автоматически отменяется.
  - Нажмите **кнопку [DRUM ON/OFF]** (чтобы она полностью загорелась), чтобы завершить настройки приглушения.
- Длительность упражнения можно регулировать. (Режим меню «Таймер»; стр. 51.)
- Сложность упражнения можно регулировать. (Режим меню «Уровень сложности»; стр. 51.)
- Вы можете настроить, чтобы пэды воспроизводили звук в любой момент, когда по ним произведены удары, или только в результате ударов, произведенных вовремя. (Режим меню «Игнорировать точность моментов ударов»; стр. 51.)

## Играем одновременно с композицией:

## 5. SONG SCORE GATE (Шлюз партитуры композиции)

Шлюз партитуры композиции — это финальное упражнение для проигрывания фактических фраз партии ударных вместе со всей композицией. Прежде чем приступить к шлюзу партитуры композиции, мы рекомендуем вам сначала по возможности максимально освоить шлюз партии композиции (стр. 34), чтобы начать путь к вершинам мастерства в качестве барабанщика!

## ПРИМЕЧАНИЕ

Партитура (PDF) доступна на веб-сайте компании Yamaha:

<https://download.yamaha.com/>

Зайдя на сайт поддержки и нажав Manual Library (Библиотека руководств), введите соответствующий номер модели.



## Процедура

1. Нажмите **переключатель режима**, чтобы включить подсветку «TRAINING».

## ПРИМЕЧАНИЕ

Когда включена подсветка «TRAINING», нажмите переключатель режима, чтобы включить кнопку «PLAY», а затем нажмите переключатель режима снова, чтобы включить подсветку «TRAINING».

2. Нажмите **кнопку с номером [5]**, чтобы выбрать шлюз партитуры композиции. Начинает мигать **кнопка [▶/■]**, указывающая на то, что модуль ударных переключен в режим ожидания.

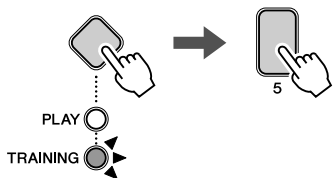

3. Нажмите **кнопку [▶/■]** для запуска упражнения.



4. Сыграйте на пэдах фразу партии ударных. Ваш результат в баллах будет показан после завершения всей композиции (см. стр. 31).
5. Чтобы остановить упражнение, нажмите **кнопку [▶/■]**. Если остановить упражнение до завершения воспроизведения композиции, результат по упражнению не отображается.

## СОВЕТЫ

- Вы можете изменить музыкальную категорию, нажав соответствующую кнопку с номером.
- Громкость воспроизведения композиции можно настраивать (удерживая нажатой **кнопку [▶/■]**, нажмите **кнопку VOLUME+[+]/[-]**).
- Вы можете приглушить конкретные партии из разучиваемой фразы партии ударных.
  - Настройки приглушения действуют, если **кнопка [DRUM ON/OFF]** тускло горит.
  - Во время воспроизведения ударьте по пэду, партию которого хотите приглушить. Выбранная партия будет приглушена.
  - Если в течение определенного времени не ударять по пэду, соответствующему приглушенной партии ударных, приглушение автоматически отменяется.
  - Нажмите **кнопку [DRUM ON/OFF]** (чтобы она полностью загорелась), чтобы завершить настройки приглушения.
- Сложность упражнения можно регулировать. (Режим меню «Уровень сложности»; стр. 51.)
- Вы можете настроить, чтобы пэды воспроизводили звук в любой момент, когда по ним произведены удары, или только в результате ударов, произведенных вовремя. (Режим меню «Игнорировать точность моментов ударов»; стр. 51.)

## Ритмические упражнения:

### 6. MEASURE BREAK (Тактовый брейк)

Тактовый брейк — это упражнение для поддержания стабильного темпа без использования метронома. Оценивается правильность удара первой доли такта после брейка. Освоив тактовый брейк, вы сможете поддерживать стабильный темп даже после брейков или вставок.

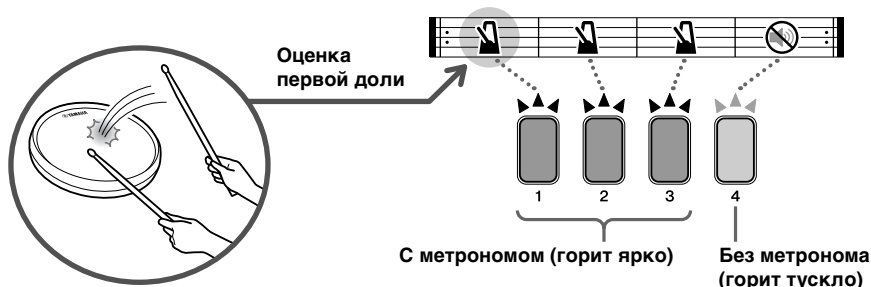

#### Процедура

1. Нажмите **переключатель режима**, чтобы включить подсветку «TRAINING».

##### ПРИМЕЧАНИЕ

Когда включена подсветка «TRAINING», нажмите переключатель режима, чтобы включить кнопку «PLAY», а затем нажмите переключатель режима снова, чтобы включить подсветку «TRAINING».

2. Нажмите **цифровую кнопку [6]**, чтобы выбрать Тактовый брейк. Начинает мигать **кнопка [6]**, указывающая на то, что модуль ударных переключен в режим ожидания.

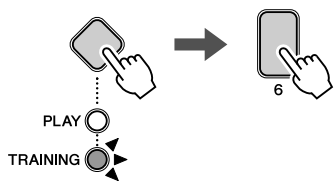

3. Нажмите **кнопку [▶]** для запуска упражнения. Воспроизведение четырех тактов повторяется. (С первого по третий такт с метрономом, а четвертый такт без метронома.) Кнопка с номером мигает в ходе воспроизведения соответствующего такта.



4. Сыграйте на пэдах.
5. Чтобы завершить упражнение, нажмите **кнопку [▶]**.

#### Результат в баллах

Голосовое уведомление о точности удара первой доли такта после брейка воспроизводится после повтора всех четырех тактов. Общий результат не оценивается после завершения упражнения.

#### СОВЕТЫ

- Общее количество тактов можно изменить. В режиме ожидания или в ходе упражнения нажмите и удерживайте нажатой **кнопку с номером от [2] до [10]**, соответствующую нужному количеству тактов. Например, если удерживать нажатой кнопку **[10]**, будут повторяться 10 тактов.
- Общее количество тактов без метронома можно изменить. В режиме ожидания или в ходе упражнения нажмите **кнопку с номером**, соответствующую количеству тактов. Например, если выбрано количество тактов 10 и вы нажмете кнопку **[6]**, такты с первого по шестой проигрываются с метрономом, а такты с седьмого по десятый — без метронома. Однако следует помнить, что последний такт всегда проигрывается без метронома.
- Длительность упражнения можно регулировать. (Режим меню «Таймер»; стр. 51.)

## Ритмические упражнения:

## 7. CHANGE UP (Смена ритма)

Смена ритма — это упражнение, в ходе которого проигрываются семь различных ритмов, которые сменяются каждые два такта. Оценивается ваша способность поддерживать правильную синхронизацию с ритмом. Попробуйте удерживать стабильный темп даже в момент смены ритма!

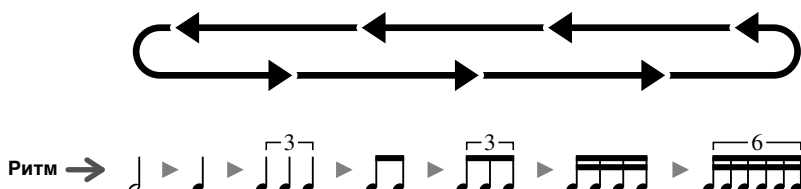

## Процедура

1. Нажмите **переключатель режима**, чтобы включить подсветку «TRAINING».

## ПРИМЕЧАНИЕ

Когда включена подсветка «TRAINING», нажмите переключатель режима, чтобы включить кнопку «PLAY», а затем нажмите переключатель режима снова, чтобы включить подсветку «TRAINING».

2. Нажмите **кнопку с номером [7]**, чтобы выбрать Смену ритма.  
Начинает мигать **кнопка [▶/■]**, указывающая на то, что модуль ударных переключен в режим ожидания.

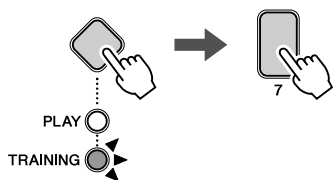

3. Нажмите **кнопку [▶/■]** для запуска упражнения. Начнется воспроизведение учебного ритма и звука метронома, при этом через каждые два такта ритм будет меняться.



4. Сыграйте на пэдах разучиваемый ритм.
5. Чтобы завершить упражнение, нажмите **кнопку [▶/■]**.  
Ваш балл отобразится на экране (см. стр. 31).

## СОВЕТЫ

- Громкость разучиваемого ритма можно настраивать (удерживая нажатой **кнопку [▶/■]**, нажмите **кнопку VOLUME[+]/[-]**).
- Разучиваемый ритм можно приглушить. (Нажмите **кнопку [DRUM ON/OFF]**. Чтобы отменить приглушение, нажмите ее снова.)
- Вы можете пропускать какие-то из семи ритмов в ходе упражнения, нажимая соответствующие **кнопки с номерами**, как показано ниже. Кнопка с номером, которая соответствует пропускаемому ритму, горит тускло.

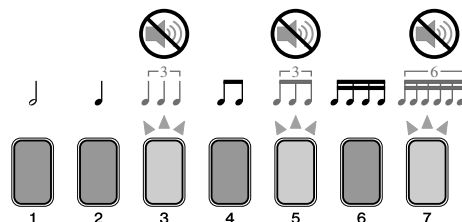

- По умолчанию каждый ритм сменяется каждые два такта. Количество тактов можно изменить, несколько раз нажав **[10]**. (Четыре такта, если **[10]** горит тускло, один такт, когда **[10]** горит ярко, и два такта (по умолчанию), когда **[10]** не горит.)
- Длительность упражнения можно регулировать. (Режим меню «Таймер»; стр. 51.)
- Сложность упражнения можно регулировать. (Режим меню «Уровень сложности»; стр. 51.)
- Вы можете настроить, чтобы пэды воспроизводили звук в любой момент, когда по ним произведены удары, или только в результате ударов, произведенных вовремя. (Режим меню «Игнорировать точность моментов ударов»; стр. 51.)

## Обучение по фрагментам:

### 8. PART MUTE (Приглушение партии)

Приглушение партии — это упражнение позволяет приглушить любую или все партии ударных (например, партию малого и рабочего барабана), а также партии инструментов (партии не ударных инструментов) в композиции. Можно выбрать партии ударных / партии инструментов, которые требуется приглушить, нажав соответствующую кнопку с номером. Приглушение партии можно использовать различными способами, например чтобы практиковать только партию малого барабана в ритме или подтянуть свои навыки ритм-секции, практикуя только звук бас-гитары. Помните, что данное упражнение не оценивается.

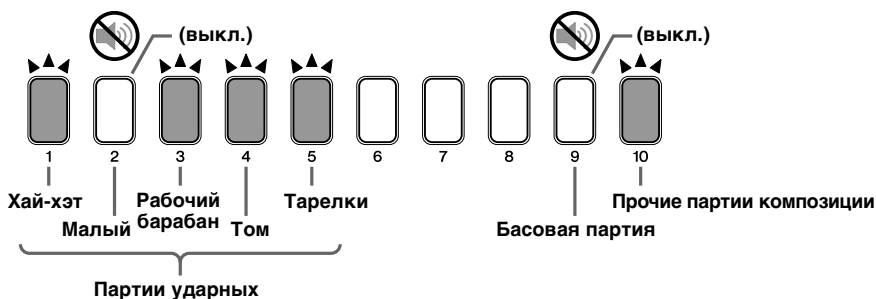

### Процедура

1. Нажмите переключатель режима, чтобы включить подсветку «TRAINING».

**ПРИМЕЧАНИЕ**

Когда включена подсветка «TRAINING», нажмите переключатель режима, чтобы включить кнопку «PLAY», а затем нажмите переключатель режима снова, чтобы включить подсветку «TRAINING».

2. Нажмите кнопку с номером [8], чтобы выбрать приглушение партии.  
Начинает мигать кнопка [▶/■], указывающая на то, что модуль ударных переключен в режим ожидания.

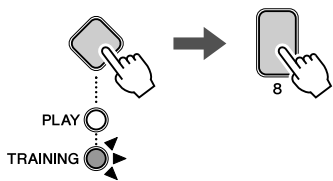

3. Чтобы приглушить партии ударных / партии инструментов, нажмите соответствующие кнопки с номером [1]–[5] или [9]–[10]. Подсветка кнопок с номерами, которые соответствуют приглушенной партии, отключается (см. рисунок выше). Чтобы отменить приглушение, нажмите кнопку с номером еще раз. Загорится кнопка с номером.
4. Нажмите кнопку [▶/■] для запуска упражнения.



5. Сыграйте на пэдах в сопровождении композиции.
6. Чтобы завершить упражнение, нажмите кнопку [▶/■].

### СОВЕТЫ

Партии ударных можно приглушить, ударив по пэду.

- Нажмите кнопку **DRUM [ON/OFF]** (чтобы индикатор тускло загорелся).
- Ударьте по пэду, партию которого хотите приглушить в разучиваемой фразе партии ударных. Выбранная партия приглушается, и индикатор соответствующей кнопки с номером тускло загорается.
- Если в течение определенного времени не ударять по пэду, соответствующему приглушенной партии ударных, приглушение партии автоматически отменяется и загорится индикатор соответствующей кнопки с номером.
- Нажмите кнопку **[DRUM ON/OFF]** (чтобы она полностью загорелась), чтобы завершить настройки приглушения.

**ПРИМЕЧАНИЕ**

Если партия уже приглушена (выключена соответствующая кнопка с номером), звук пэда остается приглушенным.

**Игра с максимальной скоростью:****9. FAST BLAST (Быстрая игра)**

Быстрая игра — это упражнение для тренировки ударов по пэдам с максимально возможной скоростью в течение ограниченного времени (60 секунд). Тускло горящие кнопки с номерами указывают оставшееся время. Когда все кнопки с номерами отключатся, упражнение завершается. Количество ударов по пэдам отображается посредством кнопок с номерами и также проговаривается в голосовых уведомлениях. Попробуйте оценить свои навыки скоростной игры в игровом стиле.

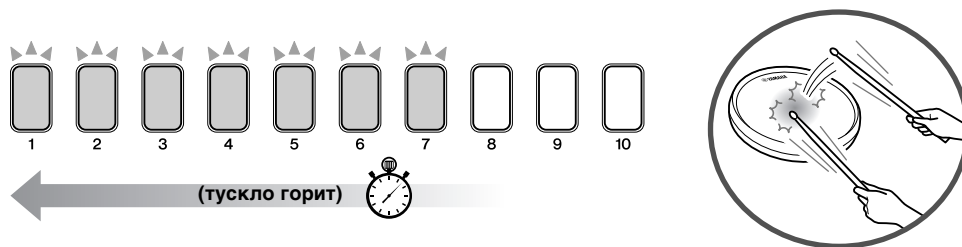
**Процедура**

1. Нажмите **переключатель режима**, чтобы включить подсветку «TRAINING».

**ПРИМЕЧАНИЕ**

Когда включена подсветка «TRAINING», нажмите переключатель режима, чтобы включить кнопку «PLAY», а затем нажмите переключатель режима снова, чтобы включить подсветку «TRAINING».

2. Нажмите **кнопку с номером [9]**, чтобы выбрать Быструю игру. Начинает мигать **кнопка [▶/■]**, указывающая на то, что модуль ударных переключен в режим ожидания.

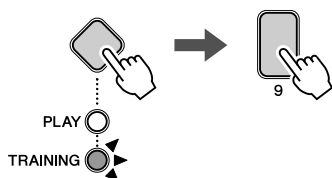

3. Нажмите **кнопку [▶/■]** для запуска упражнения. Таймер запускается при ударе по первому пэду.



4. Ударьте по пэдам с максимально возможной скоростью. После завершения упражнения набранный балл будет показан на экране.
5. Чтобы остановить упражнение, нажмите **кнопку [▶/■]**.

**Результат в баллах**

Например, если ваша оценка 480, будут мигать кнопки с номерами [4]–[8]–[10].

- Также результат воспроизводится в голосовом уведомлении (на английском языке).
- Для повторной проверки своей оценки нажмите любую из **кнопок с номерами [1]–[10]**.

**СОВЕТЫ**

Длительность можно регулировать. (Режим меню «Быстрая игра»; стр. 53.)

**Запись собственного исполнения:**

**10. RECORDER (Устройство записи)**

Устройство записи позволяет вам с легкостью записывать свое исполнение. Вы можете использовать такие записи не только для прослушивания, чтобы оценить свой прогресс, но и в качестве аккомпанемента! Помните, что данное упражнение не оценивается.

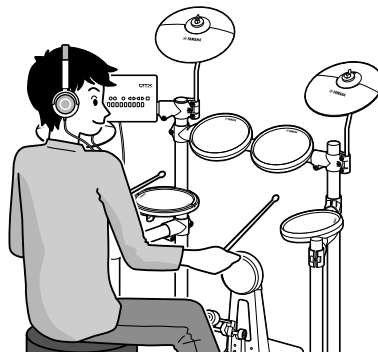

**Процедура**

1. Нажмите **переключатель режима**, чтобы включить подсветку «TRAINING».

**ПРИМЕЧАНИЕ**

Когда включена подсветка «TRAINING», нажмите переключатель режима, чтобы включить кнопку «PLAY», а затем нажмите переключатель режима снова, чтобы включить подсветку «TRAINING».

2. Нажмите **кнопку с номером [10]**, чтобы выбрать устройство записи. Начинает мигать **кнопка [▶/■]**, указывающая на то, что модуль ударных переключен в режим ожидания.

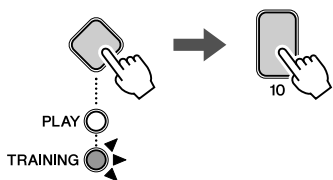

3. Запись начинается автоматически, когда вы начинаете играть на пэдах.
4. После завершения выступления не следует ударять по любым пэдам в течение некоторого времени. Запись автоматически приостановится и начнет воспроизводиться содержимое записи.
5. Чтобы завершить упражнение, нажмите переключатель режима.

**СОВЕТЫ**

- Вы можете играть под аккомпанемент композиции. (Нажмите **кнопку [▶/■]**, когда инструмент переведен в режим ожидания.)
- Вы можете играть под звук ритма метронома. (Нажмите **кнопку [■]**, когда инструмент переведен в режим ожидания.)
- Воспроизведение записи можно остановить в любой момент, нажав любую **кнопку с номером**. Если нажать любую **кнопку с номером** снова, запись начнет воспроизводиться с начала.
- Записанное выступление будет удалено в момент выхода из учебного режима.
- Для записи настройка доли соответствует «4 долям» и не может быть изменена.



# Настройка параметров с использованием режима меню

Режим меню используется для настройки параметров и функций модуля ударных, которые подразделяются на семь следующих групп.

## 1 Настройки метронома

1-1. Образец .....	стр. 42
1-2. Доли .....	стр. 42
1-3. Звук.....	стр. 42
1-4. Схема загорания цифровых кнопок .....	стр. 43

## 2 Настройки наборов

2-1. Звук пэда.....	стр. 43
2-2. Громкость пэда .....	стр. 43
2-3. Настройка пэда.....	стр. 44
2-4. Сдвоенный большой барабан .....	стр. 44
2-5. Реверберация.....	стр. 44

## 3 Настройки MIDI

3-1. Локальное управление.....	стр. 45
3-2. Номер ноты.....	стр. 45

## 4 Настройки хай-хэта

4-1. Положение зажимного устройства.....	стр. 46
4-2. Чувствительность сплэша.....	стр. 46
4-3. Положение педали для закрытия.....	стр. 46
4-4. Сила нажатия педали для закрытия .....	стр. 47
4-5. Сила нажатия для звука рабочего барабана.....	стр. 47

## 5 Настройки триггеров

5-1. Кривая силы удара по пэду .....	стр. 48
5-2. Перекрестные помехи .....	стр. 49
5-3. Тип пэда малого барабана.....	стр. 49
5-4. Тип педали.....	стр. 50
5-5. Усиление.....	стр. 50
5-6. Минимальный уровень.....	стр. 50

## 6 Настройки упражнений

6-1. Таймер .....	стр. 51
6-2. Уровень сложности.....	стр. 51
6-3. Игнорировать точность моментов ударов.....	стр. 51
6-4. Индикатор ритмического шлюза развернут .....	стр. 52
6-5. Нижний лимит динамического шлюза .....	стр. 52
6-6. Верхний лимит динамического шлюза .....	стр. 52
6-7. Таймер быстрой игры.....	стр. 53

## 7 Прочие настройки

7-1. Громкость голосовых уведомлений .....	стр. 53
7-2. Громкость звука последовательности действий.....	стр. 53
7-3. Параметры выходного аудиосигнала USB.....	стр. 54
7-4. Усиление выходного аудиосигнала USB.....	стр. 54
7-5. Время до автоматического отключения питания .....	стр. 54
7-6. Стерео/моно .....	стр. 55
7-7. Инициализация набора.....	стр. 55
7-8. Удаление композиции.....	стр. 55
7-9. Восстановление состояния на момент последнего включения питания.....	стр. 56
7-10. Восстановление заводских настроек.....	стр. 56

## Основная процедура в режиме меню

1. Удерживайте нажатым переключатель режима, чтобы включить подсветку «PLAY» и «TRAINING» (режим меню).

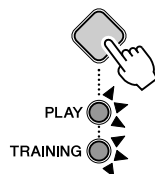

2. Нажмите кнопку с номером, которая соответствует группе, содержащей настраиваемый параметр (слева представлена иерархия групп параметров). Чтобы выбрать «1-2. Доли», например, нажмите кнопки с номерами в следующей последовательности [1]→[2].

- **Когда значение настройки меньше 10**  
Кнопка с номером, соответствующая текущей настройке, горит ярко, а доступные для выбора кнопки с номерами горят тускло.

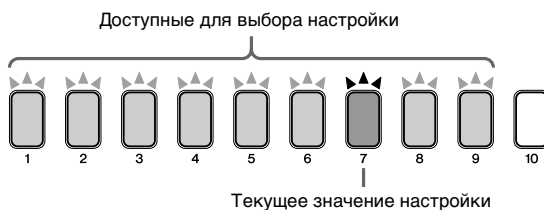

- **Когда значение настройки выше 10**  
Кнопки с номерами горят непрерывно для обозначения текущей установки. Например, если текущее значение 40, подсветки кнопки будут мигать в следующей последовательности [4]→[10].

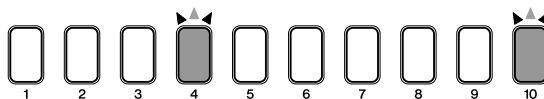

3. Введите новое значение.
  - **Когда значение настройки меньше 10**  
Выберите новое значение, нажав соответствующую кнопку с номером.
  - **Когда значение настройки выше 10**  
Нажмите кнопку ТЕМПО[+]/[-] для увеличения значений настройки. Если не предпринимать никаких действий, через некоторое время настройка сохраняется автоматически.

### ПРИМЕЧАНИЕ

Когда значение настройки выше 10, кнопки с номерами можно также использовать для непосредственного ввода числовых значений параметров. Например, для ввода значения 105 кнопки с номерами следует нажать в следующей последовательности [1]→[10]→[5]. Кнопка с номером [10] используется для ввода нуля. Нельзя ввести число 10, нажав эту кнопку.

## 1 Настройки метронома

### 1-1. Образец

**Шаги:**

Удерживайте нажатым переключатель режима → [1] → [1] → Настройка.

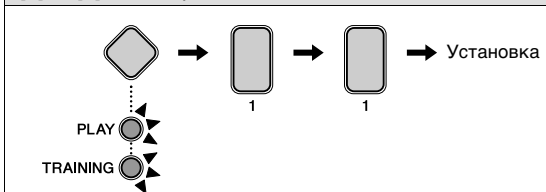

Вы можете установить один из восьми образцов для метронома модуля ударных.

1. Удерживайте нажатым переключатель режима, чтобы активировать режим меню.
2. Нажмите кнопку с номером [1] для выбора группы параметров Metronome Settings (Настройки метронома).
3. Нажмите кнопку с номером [1], чтобы выбрать параметр Pattern (Образец).
4. Выберите новый образец метронома, нажав соответствующую кнопку с номером [1]–[8].

Кнопка с номером	Установка
[1]	
[2]	
[3]	
[4]	
[5]	3–2 Son Clave
[6]	2–3 Son Clave
[7]	3–2 Rumba Clave
[8]	2–3 Rumba Clave

### 1-2. Доли

**Шаги:**

Удерживайте нажатым переключатель режима → [1] → [2] → Настройка.

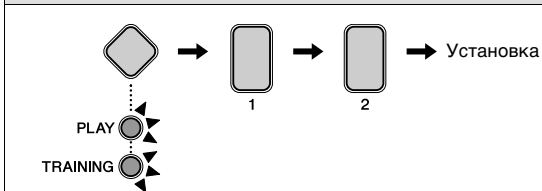

Вы можете установить длину образца метронома в диапазоне 1–9 долей.

1. Удерживайте нажатым переключатель режима, чтобы активировать режим меню.
2. Нажмите кнопку с номером [1] для выбора группы параметров Metronome Settings (Настройки метронома).
3. Нажмите кнопку с номером [2], чтобы выбрать параметр Beats (Доли).
4. Выберите новую длину в долях, нажав соответствующую кнопку с номером [1]–[9].

Кнопка с номером	Установка
[1]	1 доля
[2]	2 доли
[3]	3 доли
[4]	4 доли
[5]	5 долей
[6]	6 долей
[7]	7 долей
[8]	8 долей
[9]	9 долей

### 1-3. Звук

**Шаги:**

Удерживайте нажатым переключатель режима → [1] → [3] → Настройка.

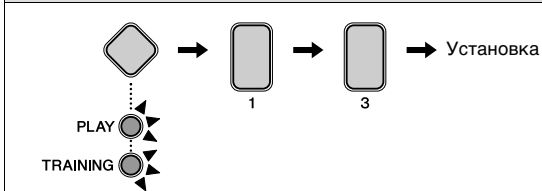

Вы можете установить воспроизводимый метрономом звук — например, стандартный звук щелчка, звук колокольчика, барабанной палочки или голосовой отсчет.

1. Удерживайте нажатым переключатель режима, чтобы активировать режим меню.
2. Нажмите кнопку с номером [1] для выбора группы параметров Metronome Settings (Настройки метронома).
3. Нажмите кнопку с номером [3], чтобы выбрать параметр Sound (Звук).

4. Выберите новый звук метронома, нажав соответствующую кнопку с номером [1]–[7].

Кнопка с номером	Установка
[1]	Щелчок метронома 1
[2]	Щелчок метронома 2
[3]	Колокольчик
[4]	Барабанные палочки
[5]	Claves
[6]	Голосовой отсчет 1
[7]	Голосовой отсчет 2 (с номером такта)

### 1-4. Схема загорания цифровых кнопок

**Шаги:**  
Удерживайте нажатым переключатель режима → [1] → [4] → Настройка.

Вы можете сделать так, чтобы кнопки с номерами [1]–[10] загорались при воспроизведении звуков метронома в режиме воспроизведения. Для установки схемы загорания этих кнопок выполните следующую процедуру.

1. Удерживайте нажатым переключатель режима, чтобы активировать режим меню.
2. Нажмите кнопку с номером [1] для выбора группы параметров Metronome Settings (Настройки метронома).
3. Нажмите кнопку с номером [4] для выбора группы параметра схемы загорания цифровых кнопок.
4. Выберите новую схему загорания, нажав соответствующую кнопку с номером [1]–[3].

Кнопка с номером	Установка
[1]	Выкл. (не горят)
[2]	Схема 1
[3]	Схема 2

## 2 Настройки наборов

### 2-1. Звук пэда

**Шаги:**  
Удерживайте нажатым переключатель режима → [2] → [1] → Настройка.

Вы можете изменить звуки, назначенные для пэдов текущего набора. Это позволяет очень просто создавать собственные уникальные наборы.

1. Удерживайте нажатым переключатель режима, чтобы активировать режим меню.
2. Нажмите кнопку с номером [2] для выбора группы параметров Kit Settings (Настройки набора).
3. Нажмите кнопку с номером [1], чтобы выбрать параметр Pad Sound (Звук пэда).
4. Ударьте по пэду, чтобы его выбрать.
5. Введите новый номер звука ударного инструмента, используя кнопки ТЕМПО[+]/[–]. Список звуков и соответствующих номеров см. в разделе «Список тембров» (стр. 62).

Установка
1–287

### 2-2. Громкость пэда

**Шаги:**  
Удерживайте нажатым переключатель режима → [2] → [2] → Настройка.

Вы можете изменить громкость звучания пэдов набора.

1. Удерживайте нажатым переключатель режима, чтобы активировать режим меню.
2. Нажмите кнопку с номером [2] для выбора группы параметров Kit Settings (Настройки набора).
3. Нажмите кнопку с номером [2], чтобы выбрать параметр Pad Volume (Громкость пэда).
4. Ударьте по пэду, чтобы его выбрать.
5. Введите новое значение громкости, используя кнопки ТЕМПО[+]/[–].

Установка
0–127

### 2-3. Настройка пэда

**Шаги:**  
Удерживайте нажатым переключатель режима → [2] → [3] → Настройка.

Вы можете изменить значение панорамы звучания пэдов текущего набора.

1. Удерживайте нажатым переключатель режима, чтобы активировать режим меню.
2. Нажмите кнопку с номером [2] для выбора группы параметров Kit Settings (Настройки набора).
3. Нажмите кнопку с номером [3], чтобы выбрать параметр Pad Panning (Панорамирование пэда).
4. Ударьте по пэду, чтобы его выбрать.
5. Введите новое значение настройки инструмента, используя кнопки ТЕМПО[+]/[-] с инкрементом в 25 центов. «Цент» — это единица измерения музыкальных интервалов. 100 центов соответствуют полутону. Значение 64 соответствует стандартной высоте звука (0 центов).

Установка
От 16 (-1200 центов) до 64 (0 центов) до 112 (+1200 центов)

### 2-4. Сдвоенный большой барабан

**Шаги:**  
Удерживайте нажатым переключатель режима → [2] → [4] → Настройка.

Вы можете легко настроить модуль ударных для воспроизведения звука большого барабана при нажатии на педаль, подключенную к триггерному входному гнезду [HI-HAT CONTROL]. Эта удобная функция обеспечивает поддержку техники игры на двух рабочих барабанах.

1. Удерживайте нажатым переключатель режима, чтобы активировать режим меню.
2. Нажмите кнопку с номером [2] для выбора группы параметров Kit Settings (Настройки набора).
3. Нажмите кнопку с номером [4], чтобы выбрать параметр Double Bass Drum (Сдвоенный большой барабан).

4. Задайте значение параметра с помощью кнопки с номером [1] или [2]. Предусмотрена возможность следующих установок.

Кнопка с номером	Установка
[1]	Off (Выкл.)
[2]	On (Вкл.)

**ПРИМЕЧАНИЕ**

- Когда включена функция сдвоенного большого барабана, пользователь не сможет использовать контроллер хай-хэта, подключенный к триггерному входному гнезду [HI-HAT CONTROL], для имитации открытия и закрытия хай-хэта.
- При использовании контроллера хай-хэта HH40 возможна регулировка силы удара рабочего барабана 4-5. Сила нажатия для звука рабочего барабана (см. стр. 47).

### 2-5. Реверберация

**Шаги:**  
Удерживайте нажатым переключатель режима → [2] → [5] → Настройка.

Эффект реверберации придает звукам теплую атмосферу, имитируя сложное отражение звука в реальном пространстве, таком как концертный зал или небольшой клуб. Используя следующую процедуру, выберите эффект реверберации для текущего набора.

1. Удерживайте нажатым переключатель режима, чтобы активировать режим меню.
2. Нажмите кнопку с номером [2] для выбора группы параметров Kit Settings (Настройки набора).
3. Нажмите кнопку с номером [5], чтобы выбрать параметр Reverb (Реверберация).
4. Выберите эффект реверберации, нажав соответствующую кнопку с номером [1]–[10].

Кнопка с номером	Установка
[1]	Не горит
[2]	Зал
[3]	Студия
[4]	Комната 1
[5]	Комната 2
[6]	Сцена
[7]	Небольшая сцена
[8]	Пластину
[9]	Раннее отражение
[10]	Gate Reverb

### 3 Настройки MIDI

#### 3-1. Локальное управление

**Шаги:**

Удерживайте нажатым переключатель режима → [3] → [1] → Настройка.

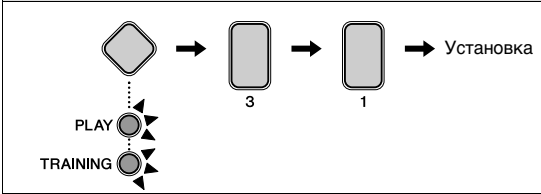

Параметр Local Control (Локальное управление) определяет, будет ли внутренний тон-генератор модуля ударных генерировать звуки в ответ на игру на пэдах или воспроизведение композиций. Обычно для этого параметра задано значение «On» (Вкл.), это означает, что при игре на пэдах и воспроизведении композиций будут генерироваться звуки. Если выбрать значение «Off» (Выкл.), встроенный тон-генератор отключается от пэдов и композиций и будет неспособен генерировать какие-либо звуки. Значение «Off» может эффективно использоваться, если потребуется записать исполнение на ударных как MIDI-данные на секвенсор или с помощью программного обеспечения DAW.

1. Удерживайте нажатым переключатель режима, чтобы активировать режим меню.
2. Нажмите кнопку с номером [3] для выбора группы параметров MIDI Settings (Настройки MIDI).
3. Нажмите кнопку с номером [1], чтобы выбрать параметр Local Control (Локальное управление).
4. Задайте значение параметра с помощью кнопки с номером [1] или [2]. Предусмотрена возможность следующих установок.

Кнопка с номером	Установка	Описание
[1]	Off (Выкл.)	Внутренний тон-генератор не реагирует на пэды и композиции.
[2]	On (Вкл.)	Внутренний тон-генератор реагирует на пэды и композиции.

**ПРИМЕЧАНИЕ**

- Внутренний тон-генератор модуля ударных продолжает реагировать на принятые MIDI-данные, когда параметр Local Control выключен.
- Модуль ударных продолжает выводить исполнения на ударных как MIDI-данные, когда параметр Local Control выключен.

#### 3-2. Номер ноты

**Шаги:**

Удерживайте нажатым переключатель режима → [3] → [2] → Настройка.

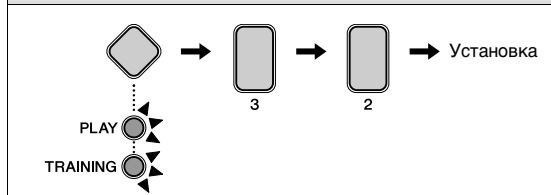

Вы можете задать номера MIDI-нот, которые будут выводиться при игре на каждом из пэдов.

1. Удерживайте нажатым переключатель режима, чтобы активировать режим меню.
2. Нажмите кнопку с номером [3] для выбора группы параметров MIDI Settings (Настройки MIDI).
3. Нажмите кнопку с номером [2], чтобы выбрать параметр Note Number (Номер ноты).
4. Ударьте по пэду, чтобы его выбрать.
5. Введите новый номер ноты, используя кнопки **ТЕМПО**[+]/[-].

Установка
0–127

**ПРИМЕЧАНИЕ**

Настройки номеров нот применяются, только когда модуль ударных подключен к компьютеру. Подробнее см. в документе формата PDF «Справочное руководство по MIDI».

## 4 Настройки хай-хэта

### 4-1. Положение зажимного устройства

**Шаги:**

Удерживайте нажатым переключатель режима → [4] → [1] → Настройка.

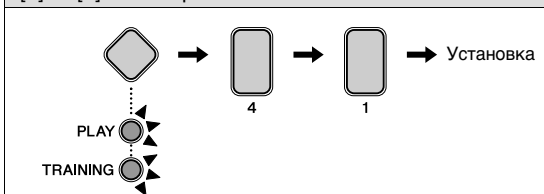

Вы можете имитировать эффект смены положения зажимного устройства хай-хэта. Чем меньше значение, тем быстрее затухает звук открытого хай-хэта.

1. Удерживайте нажатым переключатель режима, чтобы активировать режим меню.
2. Нажмите кнопку с номером [4] для выбора группы параметров Hi-hat Settings (Настройки хай-хэта).
3. Нажмите кнопку с номером [1], чтобы выбрать параметр Clutch Position (Положение зажимного устройства).
4. Введите новое положение зажимного устройства, используя кнопки ТЕМПО[+]/[-].

Установка
0–64

### 4-2. Чувствительность сплэша

**Шаги:**

Удерживайте нажатым переключатель режима → [4] → [2] → Настройка.

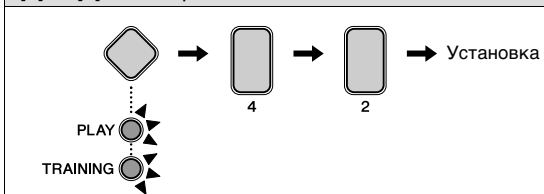

Вы можете задать степень чувствительности для обнаружения хай-хэт сплэш (ножные тарелки). Чем выше значение, тем легче будет воспроизвести звуки сплэш с помощью контроллера хай-хэта. Однако при высоких значениях возможно непреднамеренное воспроизведение звуков сплэш — например, если исполнитель слегка нажимает на контроллер, когда отбивает такт. В связи с этим рекомендуется задать для этого параметра значение «Off» (Выкл.), если не требуется воспроизводить звуки сплэш.

1. Удерживайте нажатым переключатель режима, чтобы активировать режим меню.
2. Нажмите кнопку с номером [4] для выбора группы параметров Hi-hat Settings (Настройки хай-хэта).
3. Нажмите кнопку с номером [2] для выбора группы параметров Splash Sensitivity (Чувствительность сплэша).
4. Введите новое значение чувствительности сплэша, используя кнопки ТЕМПО[+]/[-].

Установка
0–127

**ПРИМЕЧАНИЕ**

Задайте для этого параметра значение [0], чтобы отключить звуки сплэш.

### 4-3. Положение педали для закрытия

**Шаги:**

Удерживайте нажатым переключатель режима → [4] → [3] → Настройка.

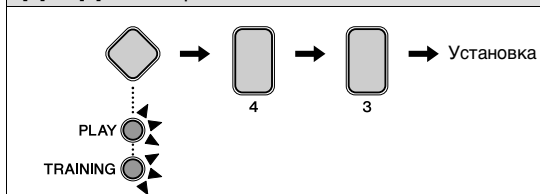

Вы можете отрегулировать положение, в котором хай-хэт переключается из открытого состояния в закрытое при нажатии на контроллер хай-хэта. Чем меньше значение, тем меньше виртуальный просвет между верхним и нижним хай-хэтами. Установка больших значений увеличивает виртуальный просвет между верхней и нижней тарелками и предотвращает воспроизведение звуков при нажатии на педаль.

Этот параметр применяется только при использовании контроллера хай-хэта HH65.

1. Удерживайте нажатым переключатель режима, чтобы активировать режим меню.
2. Нажмите кнопку с номером [4] для выбора группы параметров Hi-hat Settings (Настройки хай-хэта).
3. Нажмите кнопку с номером [3], чтобы выбрать параметр Foot Close Position (Положение педали для закрытия).
4. Введите новое положение педали для закрытия, используя кнопки ТЕМПО[+]/[-].

Установка
0–32

#### 4-4. Сила нажатия педали для закрытия

**Шаги:**  
Удерживайте нажатым переключатель режима → [4] → [4] → Настройка.

Вы можете отрегулировать силу нажатия на контроллер хай-хэта, при которой генерируется звук закрытия хай-хэта (foot-close).

Этот параметр применяется только при использовании контроллера хай-хэта HH40.

1. Удерживайте нажатым **переключатель режима**, чтобы активировать режим меню.
2. Нажмите **кнопку с номером [4]** для выбора группы параметров Hi-hat Settings (Настройки хай-хэта).
3. Нажмите **кнопку с номером [4]**, чтобы выбрать параметр Foot Close Velocity (Сила нажатия педали для закрытия).
4. Введите новое значение силы, используя **кнопки ТЕМПО[+]/[-]**.

Установка
1-127

#### 4-5. Сила нажатия для звука рабочего барабана

**Шаги:**  
Удерживайте нажатым переключатель режима → [4] → [5] → Настройка.

Вы можете отрегулировать силу нажатия на контроллер хай-хэта, при которой генерируется звук рабочего барабана. Параметр Kick Velocity применяется, только если для параметра Double Bass Drum (Сдвоенный большой барабан) задано значение «On» (Вкл.) для текущего набора (стр. 44).

Этот параметр применяется только при использовании контроллера хай-хэта HH40.

1. Удерживайте нажатым **переключатель режима**, чтобы активировать режим меню.
2. Нажмите **кнопку с номером [4]** для выбора группы параметров Hi-hat Settings (Настройки хай-хэта).
3. Нажмите **кнопку с номером [5]**, чтобы выбрать параметр Kick Velocity (Сила нажатия для звука рабочего барабана).
4. Введите новое значение силы, используя **кнопки ТЕМПО[+]/[-]**.

Установка
1-127

## 5 Настройки триггеров

### 5-1. Кривая силы удара по пэду

**Шаги:**

Удерживайте нажатым переключатель режима → [5] → [1] → Настройка.

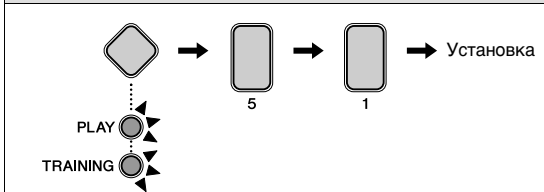

Вы можете выбрать кривую показателя силы удара по пэду для отдельных пэдов. Кривая показателя силы удара по пэду определяет, как этот показатель (или громкость звука) изменяется в зависимости от силы удара по пэду.

1. Удерживайте нажатым переключатель режима, чтобы активировать режим меню.
2. Нажмите кнопку с номером [5] для выбора группы параметров Trigger Settings (Настройки триггеров).
3. Нажмите кнопку с номером [1], чтобы выбрать параметр Pad Velocity Curve (Кривая силы удара по пэду).
4. Ударьте по пэду, чтобы его выбрать.
5. Введите новое значение кривой силы удара, используя кнопки **ТЕМПО**[+]/[-].

Установка
1-25

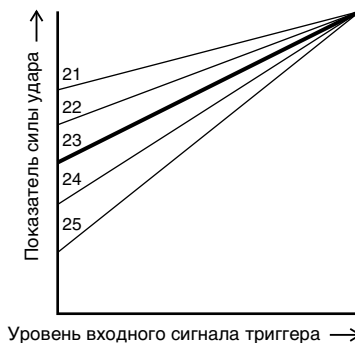
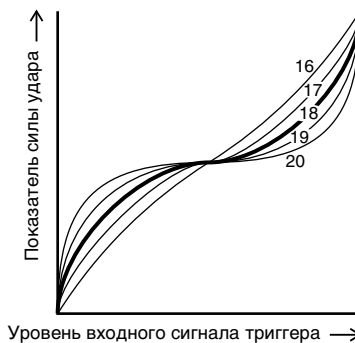
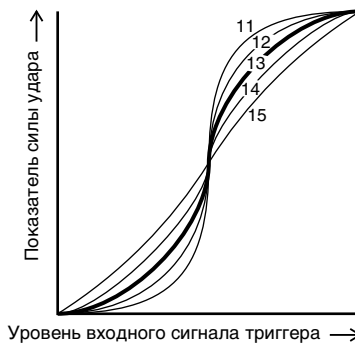
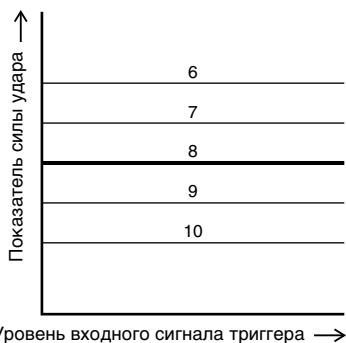
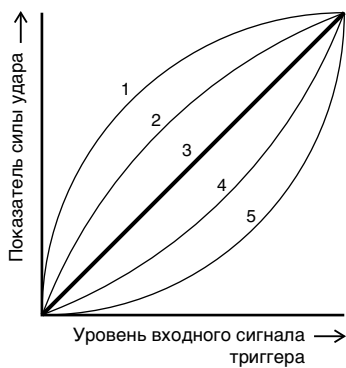



### 5-2. Перекрестные помехи

**Шаги:**  
Удерживайте нажатым переключатель режима → [5] → [2] → Настройка.

Термином «перекрестные помехи» обозначаются ложные выходные сигналы триггеров от пэда, по которому не нанесен удар, возникающие в результате вибрации или интерференции между пэдами. Вы можете настроить параметр Crosstalk для отдельных пэдов, чтобы предотвратить возникновение перекрестных помех.

1. Удерживайте нажатым **переключатель режима**, чтобы активировать режим меню.
2. Нажмите **кнопку с номером [5]** для выбора группы параметров Trigger Settings (Настройки триггеров).
3. Нажмите **кнопку с номером [2]**, чтобы выбрать параметр Crosstalk (перекрестные помехи).
4. Ударьте по пэду, чтобы его выбрать.
5. Введите новое значение в процентах, используя **кнопки ТЕМПО[+]/[-]**. Хотя высокие значения более эффективны для предотвращения перекрестных помех, они могут затруднить одновременное воспроизведение звуков от нескольких пэдов при слабых ударах.

Установка
0–99

### 5-3. Тип пэда малого барабана

**Шаги:**  
Удерживайте нажатым переключатель режима → [5] → [3] → Настройка.

Вы можете указать тип пэда малого барабана, подключенного к модулю ударных.

1. Удерживайте нажатым **переключатель режима**, чтобы активировать режим меню.
2. Нажмите **кнопку с номером [5]** для выбора группы параметров Trigger Settings (Настройки триггеров).
3. Нажмите **кнопку с номером [3]**, чтобы выбрать параметр Snare Pad Type (Тип пэда малого барабана).
4. Выберите новый тип пэда малого барабана, нажав соответствующую **кнопку с номером [1]–[6]**.

Кнопка с номером	Установка
[1]	Автоматическая идентификация (только для [2] и [3])
[2]	TP70S
[3]	Пэд малого барабана, поставляемый в комплекте с моделью DX402K/DTX432K
[4]	Пэд серии XP
[5]	TP70S, противоположный
[6]	Пэд серии XP, противоположный

**ПРИМЕЧАНИЕ**

- При значении [1] модуль ударных при включении автоматически определяет тип малого барабана, поставляемого с электронной ударной установкой. Если нажать и удерживать цифровую кнопку [1], на модуле ударных мигает кнопка [2] или [3] для индикации результата автоматической идентификации.
- В случае смены типа малого барабана, подключенного к модулю ударных, обновите это значение с помощью соответствующей кнопки с номером ([2]–[4]). Например, при использовании пэда серии XP выберите [4].
- Значения [5] и [6] могут использоваться для переключения (смены на противоположные) звуков ударных, назначенных для обода 1 и обода 2. Это упрощает конфигурацию электронной ударной установки для исполнителей-левшей.

### 5-4. Тип педали

**Шаги:**  
Удерживайте нажатым переключатель режима → [5] → [4] → Настройка.

Данный параметр можно использовать для указания типа педалей (т. е. контроллера хай-хэта и рабочего барабана), подключенных к модулю ударных.

1. Удерживайте нажатым **переключатель режима**, чтобы активировать режим меню.
2. Нажмите **кнопку с номером [5]** для выбора группы параметров Trigger Settings (Настройки триггеров).
3. Нажмите **кнопку с номером [4]**, чтобы выбрать параметр Pedal Types (Типы педалей).
4. Выберите новое сочетание типов педалей, нажав соответствующую **кнопку с номером [1]–[5]**.

Кнопка с номером	Установка	
	Контроллер хай-хэта	Педаль рабочего барабана
[1]	Автоматическая идентификация (только для [2] и [3])	
[2]	HN65	KP65
[3]	HN40	KU100
[4]	HN40	KP65
[5]	HN65	KU100

**ПРИМЕЧАНИЕ**

- Для этого параметра обычно устанавливается значение [1] (автоматическая идентификация).
- При значении [1] модуль ударных при включении автоматически определяет тип педалей, поставляемых с электронной ударной установкой. Если нажать и удерживать цифровую кнопку [1], на модуле ударных мигает кнопка [2] или [3] для индикации результата автоматической идентификации.
- Подключите контроллер хай-хэта перед включением модуля ударных. Не включайте модуль ударных при нажатом контроллере хай-хэта. Модуль ударных может неправильно распознать тип педали, в результате громкость удара может получиться значительно меньше ожидаемой.
- В случае смены типа педали контроллера хай-хэта или рабочего барабана, подключенного к модулю ударных, обновите это значение с помощью соответствующей кнопки с номером ([2]–[5]).

### 5-5. Усиление

**Шаги:**  
Удерживайте нажатым переключатель режима → [5] → [5] → Настройка.

Вы можете выбрать уровень усиления для выходных сигналов триггеров от отдельных пэдов. Чем больше значение, тем громче звук, производимый при легком нажатии на педаль или слабых ударах.

1. Удерживайте нажатым **переключатель режима**, чтобы активировать режим меню.
2. Нажмите **кнопку с номером [5]** для выбора группы параметров Trigger Settings (Настройки триггеров).
3. Нажмите **кнопку с номером [5]**, чтобы выбрать параметр Gain (Усиление).
4. Ударьте по пэду, чтобы его выбрать.
5. Введите новый уровень усиления, используя кнопки **ТЕМПО**[+]/[–].

Установка
1–127

### 5-6. Минимальный уровень

**Шаги:**  
Удерживайте нажатым переключатель режима → [5] → [6] → Настройка.

Если сила ударов по пэду ниже данного уровня, в ответ на такие удары пэд не будет выводить сигналы триггера и не будет воспроизводиться звук.

1. Удерживайте нажатым **переключатель режима**, чтобы активировать режим меню.
2. Нажмите **кнопку с номером [5]** для выбора группы параметров Trigger Settings (Настройки триггеров).
3. Нажмите **кнопку с номером [6]**, чтобы выбрать параметр Minimum Level (Минимальный уровень).
4. Ударьте по пэду, чтобы его выбрать.
5. Введите новое значение в процентах, используя кнопки **ТЕМПО**[+]/[–].

Установка
0–99 (%)

## 6 Настройки упражнений

### 6-1. Таймер

**Шаги:**

Удерживайте нажатым переключатель режима → [6] → [1] → Настройка.

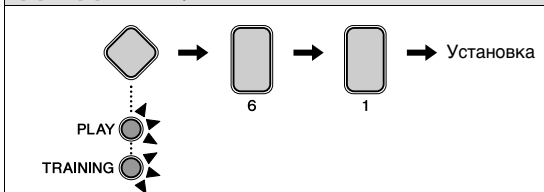

Вы можете установить таймер для следующих упражнений в учебном режиме.

- Ритмический шлюз
- Динамический шлюз
- Шлюз партии композиции
- Тактовый брейк
- Смена ритма

Отсчет этого таймера начинается в начале упражнения, и по истечении указанного времени упражнение автоматически заканчивается.

1. Удерживайте нажатым **переключатель режима**, чтобы активировать режим меню.
2. Нажмите **кнопку с номером [6]** для выбора группы параметров Training Settings (Настройки упражнений).
3. Нажмите **кнопку с номером [1]**, чтобы выбрать «Таймер».
4. Выберите предпочтительное время для упражнения, нажав **кнопку с номером [1]–[10]**.

Кнопка с номером	Settings (Настройки)
[1]	Не горит
[2]	30 секунд
[3]	60 секунд
[4]	90 секунд
[5]	120 секунд
[6]	150 секунд
[7]	180 секунд
[8]	300 секунд
[9]	480 секунд
[10]	600 секунд

### 6-2. Уровень сложности

**Шаги:**

Удерживайте нажатым переключатель режима → [6] → [2] → Настройка.

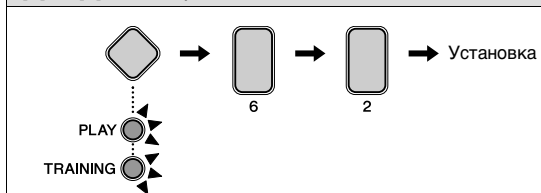

Вы можете установить уровень сложности обучения для следующих упражнений.

- Шлюз партии композиции
- Шлюз партитуры композиции
- Смена ритма

1. Удерживайте нажатым **переключатель режима**, чтобы активировать режим меню.
2. Нажмите **кнопку с номером [6]** для выбора группы параметров Training Settings (Настройки упражнений).
3. Нажмите **кнопку с номером [2]**, чтобы выбрать параметр Difficulty Level (Уровень сложности).
4. Выберите предпочтительный уровень сложности, нажав **кнопку с номером [1]–[5]**. Чем выше уровень, тем сложнее упражнение.

Установка
1–5

### 6-3. Игнорировать точность моментов ударов

**Шаги:**

Удерживайте нажатым переключатель режима → [6] → [3] → Настройка.

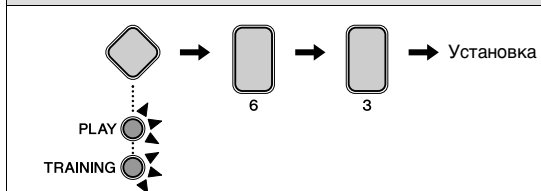

Для следующих упражнений вы можете настроить, чтобы пэды воспроизводили звук в любой момент, когда по ним произведены удары, или только в результате ударов, произведенных вовремя.

- Ритмический шлюз
- Шлюз партии композиции
- Шлюз партитуры композиции
- Смена ритма

1. Удерживайте нажатым **переключатель режима**, чтобы активировать режим меню.
2. Нажмите **кнопку с номером [6]** для выбора группы параметров Training Settings (Настройки упражнений).
3. Нажмите **кнопку с номером [3]**, чтобы выбрать параметр Ignore Timing (Игнорировать точность моментов ударов).

4. Выберите значение для каждого пэда ударных, используя **кнопки с номером [1]–[5]**. Если включить воспроизведение звука, пэд будет воспроизводить звук при каждом ударе. Если выключить воспроизведение звука, звук пэдов будет воспроизводиться только тогда, когда удар сделан вовремя.

Кнопка с номером	Settings (Настройки)
[1] Хай-хэт	 Воспроизводить звук (горит ярко)
[2] Малый барабан	
[3] Рабочий барабан	
[4] Том	 Не воспроизводить звук (горит тускло)
[5] Тарелки	

### 6-4. Индикатор ритмического шлюза развернут

**Шаги:**

Удерживайте нажатым переключатель режима → [6] → [4] → Настройка.

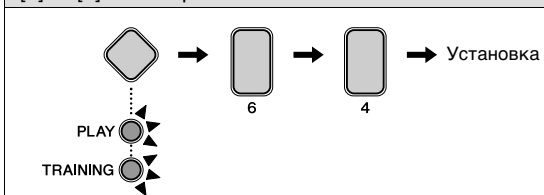



Для упражнения Ритмический шлюз (стр. 32) индикатор времени с использованием кнопок с номерами можно по желанию развернуть в обратную сторону.

В нормальном режиме «быстро» находится слева.

В обратном режиме «быстро» находится справа.

1. Удерживайте нажатым переключатель режима, чтобы активировать режим меню.
2. Нажмите **кнопку с номером [6]** для выбора группы параметров Training Settings (Настройки упражнений).
3. Нажмите **кнопку с номером [4]**, чтобы выбрать режим «Индикатор ритмического шлюза развернут».
4. Выберите режим, используя **кнопку с номером [1] или [2]**

Кнопка с номером	Settings (Настройки)	Описание
[1]	Обычный режим	Быстро ←————→ Медленно 
[2]	Обратный режим	Медленно ←————→ Быстро 

### 6-5. Нижний лимит динамического шлюза

**Шаги:**

Удерживайте нажатым переключатель режима → [6] → [5] → Настройка.

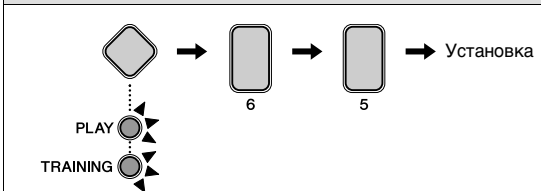

Для динамического шлюза (стр. 33) вы можете задать нижний лимит (пороговое значение между «слабый» и «нормальный»).

1. Удерживайте нажатым переключатель режима, чтобы активировать режим меню.
2. Нажмите **кнопку с номером [6]** для выбора группы параметров Training Settings (Настройки упражнений).
3. Нажмите **кнопку с номером [5]**, чтобы выбрать Нижний лимит динамического шлюза.
4. Установите пороговое значение, используя **кнопки ТЕМПО[+]/[-]**.

<b>Установка</b>
2–99

**ПРИМЕЧАНИЕ**

Эту настройку можно автоматически зафиксировать, чтобы не превышать значение верхнего лимита динамического шлюза.

### 6-6. Верхний лимит динамического шлюза

**Шаги:**

Удерживайте нажатым переключатель режима → [6] → [6] → Настройка.

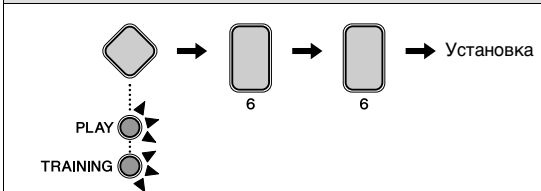

Для динамического шлюза (стр. 33) вы можете задать верхний лимит (пороговое значение между «нормальный» и «сильный»).

1. Удерживайте нажатым переключатель режима, чтобы активировать режим меню.
2. Нажмите **кнопку с номером [6]** для выбора группы параметров Training Settings (Настройки упражнений).
3. Нажмите **кнопку с номером [6]**, чтобы выбрать Верхний лимит динамического шлюза.
4. Установите пороговое значение, используя **кнопки ТЕМПО[+]/[-]**.

<b>Установка</b>
2–99

**ПРИМЕЧАНИЕ**

Эту настройку можно автоматически зафиксировать, чтобы не опускаться ниже значения нижнего лимита динамического шлюза.

## 6-7. Таймер быстрой игры

**Шаги:**  
Удерживайте нажатым переключатель режима → [6] → [7] → Настройка.

Для упражнения «Быстрая игра» можно установить таймер упражнения (стр. 39). Отсчет этого таймера начинается в начале упражнения, и по истечении указанного времени упражнение автоматически заканчивается.

1. Удерживайте нажатым переключатель режима, чтобы активировать режим меню.
2. Нажмите кнопку с номером [6] для выбора группы параметров Training Settings (Настройки упражнений).
3. Нажмите кнопку с номером [7], чтобы выбрать параметр Fast Blast Timer (Таймер быстрой игры).
4. Выберите предпочтительное время для упражнения, нажав кнопку с номером [1]–[10].

Кнопка с номером	Settings (Настройки)
[1]	Не горит
[2]	10 секунд
[3]	30 секунд
[4]	60 секунд
[5]	90 секунд
[6]	120 секунд
[7]	180 секунд
[8]	300 секунд
[9]	480 секунд
[10]	600 секунд

## 7 Прочие настройки

### 7-1. Громкость голосовых уведомлений

**Шаги:**  
Удерживайте нажатым переключатель режима → [7] → [1] → Настройка.

1. Удерживайте нажатым переключатель режима, чтобы активировать режим меню.
2. Нажмите кнопку с номером [7] для выбора прочих параметров.
3. Нажмите кнопку с номером [1], чтобы выбрать параметр Voice Guidance Volume (Громкость голосовых уведомлений).
4. Установите предпочтительный уровень громкости, используя кнопку с номером [1]–[10].

Установка
1–10

**ПРИМЕЧАНИЕ**

Установив для этого параметра значение [1], можно выключить голосовые уведомления.

### 7-2. Громкость звука последовательности действий

**Шаги:**  
Удерживайте нажатым переключатель режима → [7] → [2] → Настройка.

1. Удерживайте нажатым переключатель режима, чтобы активировать режим меню.
2. Нажмите кнопку с номером [7] для выбора прочих параметров.
3. Нажмите кнопку с номером [2], чтобы выбрать параметр Operation Sound Volume (Громкость звука последовательности действий).
4. Установите предпочтительный уровень громкости, используя кнопку с номером [1]–[10].

Установка
1–10

**ПРИМЕЧАНИЕ**

Установив для этого параметра значение [1], можно выключить звук последовательности действий.

### 7-3. Параметры выходного аудиосигнала USB

**Шаги:**

Удерживайте нажатым переключатель режима → [7] → [3] → Настройка.

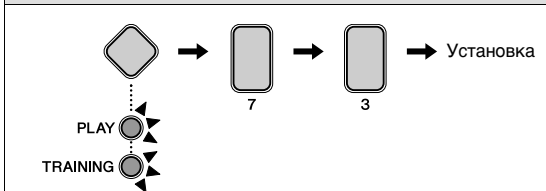

Вы можете выбрать, будет ли входной сигнал USB передаваться на USB OUT или нет. Если выбран режим «Выход», аудиоданные с ПК (для примера) смешиваются с воспроизведением пзда и не пересылаются вместе на выход USB. Если выбран режим «Нет выхода», только воспроизведение пзда пересылается на выход USB, даже если аудиоданные поступают и проигрываются с ПК.

1. Удерживайте нажатым переключатель режима, чтобы активировать режим меню.
2. Нажмите кнопку с номером [7] для выбора прочих параметров.
3. Нажмите кнопку с номером [3] для выбора параметра USB Audio Output Settings (Параметры выходного аудиосигнала USB).
4. Выберите значение параметра с помощью кнопки с номером [1] или [2].

Кнопка с номером	Установка
[1]	Нет выхода
[2]	Выход

### 7-4. Усиление выходного аудиосигнала USB

**Шаги:**

Удерживайте нажатым переключатель режима → [7] → [4] → Настройка.

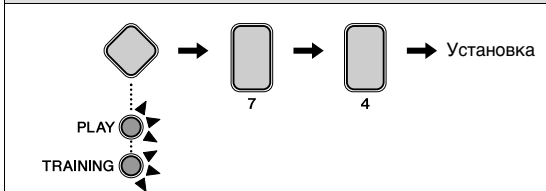

Если в параметрах выходного аудиосигнала USB установлено значение «Выход», вы можете задать уровень усиления выходного сигнала.

1. Удерживайте нажатым переключатель режима, чтобы активировать режим меню.
2. Нажмите кнопку с номером [7] для выбора прочих параметров.

3. Нажмите кнопку с номером [4] для выбора параметра USB Audio Output Gain (Усиление выходного аудиосигнала USB).

4. Выберите уровень усиления, используя кнопку с номером [1]–[5].

Кнопка с номером	Установка
[1]	-12 дБ
[2]	-6 дБ
[3]	0 дБ
[4]	+6 дБ
[5]	+12 дБ

### 7-5. Время до автоматического отключения питания

**Шаги:**

Удерживайте нажатым переключатель режима → [7] → [5] → Настройка.

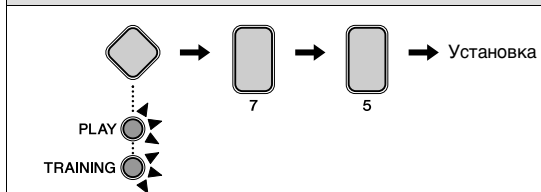

Вы можете задать интервал времени до активизации функции Auto Power-Off (Автоматическое отключение питания) (стр. 22) или отключить эту функцию.

1. Удерживайте нажатым переключатель режима, чтобы активировать режим меню.
2. Нажмите кнопку с номером [7] для выбора прочих параметров.
3. Нажмите кнопку с номером [5], чтобы выбрать параметр Auto Power-Off Time (Время до автоматического отключения питания).
4. Установите время или отключите эту функцию, нажав кнопку с номером [1]–[7].

Кнопка с номером	Установка
[1]	Отключение функции автоматического отключения питания
[2]	5 минут
[3]	10 минут
[4]	15 минут
[5]	30 минут (значение по умолчанию)
[6]	60 минут
[7]	120 минут

### 7-6. Стерео/моно

**Шаги:**  
Удерживайте нажатым переключатель режима → [7] → [6] → Настройка.

Вы можете настроить гнездо [PHONES/OUTPUT] для вывода монофонического или стереофонического звукового сигнала. Рекомендуется выбрать значение Mono (Моно), если к этому гнезду подключается стандартный монофонический аудиокабель с целью использования модуля ударных с внешними динамиками, микшером или другими аналогичными устройствами.

1. Удерживайте нажатым переключатель режима, чтобы активировать режим меню.
2. Нажмите кнопку с номером [7] для выбора прочих параметров.
3. Нажмите кнопку с номером [6], чтобы выбрать параметр Stereo/Mono (Стерео/моно).
4. Выберите режим моно или стерео с помощью кнопки с номером [1] или [2].

Кнопка с номером	Установка
[1]	Стерео
[2]	Моно

### 7-7. Инициализация набора

Вы можете восстановить настройки по умолчанию для набора ударных, которые применяются для конкретной музыкальной категории.

**УВЕДОМЛЕНИЕ**

При инициализации набора будут потеряны все изменения, внесенные в этот набор ранее. По этой причине перед восстановлением следует убедиться, что набор не содержит незаменяемых данных.

1. Нажмите переключатель режима, чтобы включить подсветку «PLAY».
2. Выберите музыкальную категорию для инициализации соответствующего набора, нажав кнопку с номером [1]–[10].

**Шаги:**  
Удерживайте нажатым переключатель режима → [7] → [7] → [1] → [1].

3. Удерживайте нажатым переключатель режима, чтобы активировать режим меню.
4. Нажмите кнопку с номером [7] для выбора прочих параметров.
5. Нажмите кнопку с номером [7], чтобы выбрать функцию Initialize Kit (Инициализация набора).
  - Загорится кнопка с номером [1].
6. Нажмите кнопку с номером [1].
  - Кнопка с номером начинает мигать.
  - Если инициализация не требуется, в этот момент можно нажать переключатель режима, чтобы выйти из режима меню.
7. Нажмите кнопку с номером [1].
  - Производится инициализация набора.

### 7-8. Удаление композиции

**Шаги:**  
Удерживайте нажатым переключатель режима → [7] → [8] → [1] → [1].

Импортированную в модуль ударных MIDI-композицию можно удалить.

**УВЕДОМЛЕНИЕ**

Удаленную композицию нельзя восстановить. По этой причине перед восстановлением следует убедиться, что в настройках композиции нет незаменимых данных.

1. Удерживайте нажатым переключатель режима, чтобы активировать режим меню.
2. Нажмите кнопку с номером [7] для выбора прочих параметров.
3. Нажмите кнопку с номером [8], чтобы выбрать Delete Song (Удалить композицию).
  - Загорится кнопка с номером [1].
4. Нажмите кнопку с номером [1].
  - Кнопка с номером начинает мигать.
  - Если удаление не требуется, в этот момент можно нажать переключатель режима, чтобы выйти из режима меню.
5. Нажмите кнопку с номером [1].
  - Композиция будет удалена.

### 7-9. Восстановление состояния на момент последнего включения питания

**Шаги:**  
Удерживайте нажатым переключатель режима → [7] → [9] → [1] → [1].

Вы можете восстановить все значения параметров наборов ударных, композиций и режима меню, которые были на момент последнего включения питания модуля ударных.

#### УВЕДОМЛЕНИЕ

- При сбросе настроек указанным ниже способом будут потеряны все изменения параметров, выполненные после последнего включения модуля ударных. По этой причине перед данной процедурой следует убедиться, что в них нет незаменимых данных.
- После импорта или удаления композиции и последующего изменения каких-либо настроек использование процедуры «Revert to Last Power On» (Восстановление состояния на момент последнего включения питания) не приводит к восстановлению настроек, которые были на момент последнего включения питания модуля ударных. Такая процедура только восстановит настройки, которые были установлены до выполнения последовательности действий импорта или удаления.

1. Удерживайте нажатым **переключатель режима**, чтобы активировать режим меню.
2. Нажмите **кнопку с номером [7]** для выбора прочих параметров.
3. Нажмите **кнопку с номером [9]**, чтобы выбрать функцию Revert to Last Power On (Восстановление состояния на момент последнего включения питания).
  - Загорится кнопка с номером [1].
4. Нажмите **кнопку с номером [1]**.
  - Кнопка с номером начинает мигать.
  - Если инициализация не требуется, в этот момент можно нажать **переключатель режима**, чтобы выйти из режима меню.
5. Нажмите **кнопку с номером [1]**.
  - Выполняется инициализация настроек.

### 7-10. Восстановление заводских настроек

**Шаги:**  
Удерживайте нажатым переключатель режима → [7] → [10] → [1] → [1].

Вы можете восстановить все значения по умолчанию для параметров наборов ударных, композиций и режима меню.

#### УВЕДОМЛЕНИЕ

При сбросе настроек указанным ниже способом будут потеряны все изменения параметров, выполненные ранее. По этой причине перед данной процедурой следует убедиться, что в них нет незаменимых данных.

1. Удерживайте нажатым **переключатель режима**, чтобы активировать режим меню.
2. Нажмите **кнопку с номером [7]** для выбора прочих параметров.
3. Нажмите **кнопку с номером [10]**, чтобы выбрать функцию Factory Reset (Восстановление заводских настроек).
  - Загорится кнопка с номером [1].
4. Нажмите **кнопку с номером [1]**.
  - Кнопка с номером начинает мигать.
  - Если инициализация не требуется, в этот момент можно нажать **переключатель режима**, чтобы выйти из режима меню.
5. Нажмите **кнопку с номером [1]**.
  - Выполняется инициализация настроек.

Вы также можете восстановить заводские настройки, включив модуль ударных, удерживая нажатыми **кнопки VOLUME[+] и [-]** (стр. 22).



# Установка принадлежностей, продаваемых отдельно

Выполнив приведенные далее процедуры, можно добавить к электронной ударной установке разные принадлежности\* для получения дополнительного удовольствия от игры на ударных инструментах. (\*: продаются отдельно.)

Учитывайте, что такие дополнительные внешние пэды соответствуют дате опубликования этого руководства. Подробное описание моделей, выпущенных позже, доступно на следующем веб-сайте.

<https://www.yamaha.com/dtx/>

## Для пользователей DTX402K

За счет обновления модуля рабочего барабана KU100 и (или) контроллера хай-хэта, включенного в комплект поставки модели DTX402K, можно сделать восприятие электронной ударной установки более реалистичным.

При обновлении модуля KU100 на KP65 потребуется ножная педаль, чтобы играть на новом пэде рабочего барабана.

При использовании KP65 вы можете добавлять пэды, например пэд тарелки PCY95AT. (Подробные сведения см. в разделе «Добавление пэда тарелки PCY95AT» в главе «Для пользователей DTX432K и DTX452K».)

### ■ Замена модуля рабочего барабана KU100 на пэд рабочего барабана KP65

1. Выполните монтаж пэда рабочего барабана KP65. Дополнительную информацию см. в Шаг 11 на стр. 18.
2. Выключите модуль ударных. Следует подключать пэд рабочего барабана KP65 к выключенному модулю триггеров ударных.
3. Отсоедините кабель от модуля KU100 и подключите его к разъему [OUT ► DTX] на задней стороне пэда KP65.

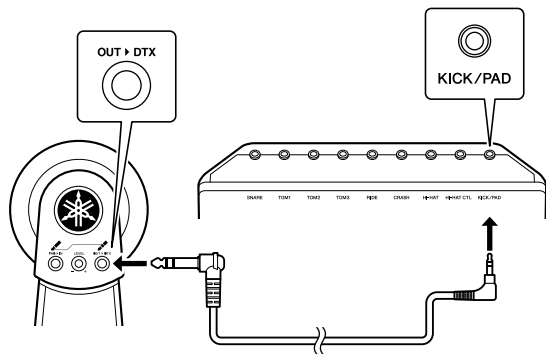

4. Включите модуль ударных.
5. Установите тип рабочего барабана «KP65». Подробнее см. в описании параметра Pedal Types (Типы педалей) в режиме меню (стр. 50).
6. Сыграйте на пэде рабочего барабана KP65.

### ■ Замена контроллера хай-хэта, включенного в комплект поставки, на контроллер хай-хэта HH65

1. Выключите модуль ударных. Следует подключать контроллер хай-хэта HH65 к выключенному модулю ударных.
2. Отсоедините кабель контроллера хай-хэта, включенного в комплект поставки, и подключите его к разъему [OUTPUT] на контроллере HH65.
3. Включите модуль ударных.
4. Установите тип контроллера хай-хэта «HH65». Подробнее см. в описании параметра Pedal Types (Типы педалей) в режиме меню (стр. 50).
5. Сыграйте на контроллере хай-хэта HH65.

## Для пользователей DTX432K и DTX452K

### ■ Добавление пэда тарелки PCY95AT

1. Выключите модуль ударных. Следует подключать пэд тарелки PCY95AT к выключенному модулю ударных.
2. С помощью кабеля, прилагаемого к этому пэду тарелки, подключите пэд к разъему [PAD ► IN] на пэде рабочего барабана KP65.

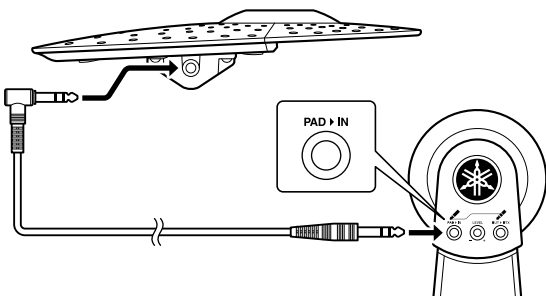

3. Включите модуль ударных.
4. Сыграйте на только что добавленном пэде тарелки.

# Подключение к компьютеру

Подключив модуль ударных к компьютеру или смарт-устройству, такому как iPhone/iPad, с помощью кабеля USB, вы сможете пересылать и принимать аудиоданные и данные MIDI. В данном разделе описано, как подключать модуль ударных к компьютеру.

**ПРИМЕЧАНИЕ**

USB-кабель не входит в комплект поставки.

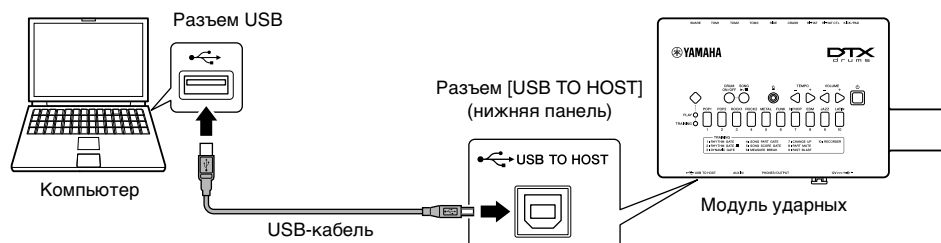

## ■ Меры предосторожности при подключении к разъему [USB TO HOST]

Подключая компьютер к разъему [USB TO HOST] (USB к хосту), следуйте перечисленным ниже правилам. Их несоблюдение может привести к зависанию компьютера и повреждению или потере данных.

Если компьютер или модуль ударных завис, перезапустите прикладное программное обеспечение или операционную систему компьютера или выключите и снова включите питание модуля ударных.

**УВЕДОМЛЕНИЕ**

- Используйте кабель USB типа A-B. Также убедитесь, что длина кабеля составляет не более 3 метров. Не используйте кабели USB 3.0.
- Прежде чем подключать компьютер к разъему [USB TO HOST], отключите энергосберегающие режимы компьютера (режим приостановки, режим ожидания или спящий режим).
- Прежде чем включить или выключить модуль ударных, или подсоединить USB-кабель к разъему [USB TO HOST] или отсоединить USB-кабель от разъема [USB TO HOST], следует выйти из всех открытых приложений на компьютере.
- Подождите не менее шесть секунд после включения или выключения питания модуля ударных, подсоединения или отсоединения USB-кабеля.

## Установка драйвера Yamaha Steinberg USB Driver

Чтобы использовать аудиоданные на компьютере под управлением Windows, потребуется установить драйвер Yamaha Steinberg USB Driver.

**ПРИМЕЧАНИЕ**

При использовании компьютера под управлением macOS или при использовании компьютера под управлением Windows только для работы с MIDI-данными установка драйвера Yamaha Steinberg USB Driver не требуется.

1. Загрузите самую последнюю версию драйвера Yamaha Steinberg USB Driver со следующего URL-адреса.

<https://download.yamaha.com/>

Зайдя на сайт поддержки и нажав «Микропрограммы / программное обеспечение», введите соответствующий номер модели.

Нажмите **кнопку [ ↓ (имя драйвера) ]**, загрузите и откройте файл.

**ПРИМЕЧАНИЕ**

- Информация о требованиях к системе представлена на указанной выше веб-странице.
- В целях улучшения продукта возможен выпуск обновлений драйвера Yamaha Steinberg USB Driver без предварительного уведомления. Подробные сведения и самую свежую информацию см. на указанном выше веб-сайте.

2. Установите драйвер Yamaha Steinberg USB Driver на своем компьютере.

Дополнительную информацию см. в Руководстве по установке драйвера Yamaha Steinberg USB Driver.

## Справочник по MIDI-интерфейсу

Информация в отношении формата MIDI и создания музыки на компьютере предоставлена в Справочнике по MIDI-интерфейсу. Справочник по MIDI-интерфейсу можно загрузить как файл в формате PDF со следующей веб-страницы.

<https://download.yamaha.com/>

Зайдя на сайт поддержки и нажав Manual Library (Библиотека руководств), введите соответствующий номер модели.

# Поиск и устранение неисправностей

Некоторые проблемы можно решить, восстановив настройки по умолчанию (восстановление заводских настроек). Если выполнение следующих инструкций не помогает устранить проблему, рекомендуется выполнить восстановление заводских настроек (см. стр. 22).

## Отсутствует звук при ударе по пэду, или уровень громкости ниже ожидаемого.

### ■ Проверьте соединения следующим образом.

- Проверьте, правильно ли подключены пэды к триггерным входным разъемам модуля ударных.
- Убедитесь, что наушники или динамик правильно подключены к разъему [PHONES/OUTPUT] (Наушники/выход) (не к разъему [AUX IN]) модуля ударных.
- Убедитесь, что усилитель и/или динамики, подключенные к модулю ударных, включены и на них не установлен минимальный уровень громкости.
- При использовании пэда рабочего барабана KP65 попытайтесь отрегулировать громкость с помощью диска Level.
- Проверьте, что применяемые кабели находятся в исправном состоянии.

### ■ Для DTX402K

Убедитесь, что контроллер хай-хэта HH40 правильно подключен к разъему [HI-HAT CTL] (Контроллер хай-хэта), а модуль бас-барабана KU100 подключен к разъему [KICK/PAD] (Бас-барабан/пэд) на модуле ударных (см. стр. 57).

### ■ Проверьте следующие настройки модуля ударных.

- Убедитесь, что громкость модуля ударных не выключена полностью. При непосредственном вводе числового значения уровня громкости с помощью кнопок с номерами попробуйте быстро нажимать их одну за другой (см. стр. 41).
- Настройте следующие параметры в режиме меню.
  - Громкость пэда (см. стр. 43)
  - Усиление (см. стр. 50)
  - Кривая силы удара пэда (см. стр. 48)
  - Перекрестная помеха (см. стр. 49)
  - Тип пэда рабочего барабана (см. стр. 49)
  - Тип педали (см. стр. 50)
  - Локальное управление (см. стр. 45)

### ■ Если звук бас-барабана воспроизводится не так, как следует, попробуйте выполнить следующие действия.

- В зависимости от используемых наушников низкие ноты могут не воспроизводиться. Если необходимо, попробуйте использовать другие наушники.

### ■ Для DTX402K

При использовании модуля рабочего барабана KU100 подключите контроллер хай-хэта HH40 перед включением модуля ударных. Не включайте модуль ударных при выключенном контроллере хай-хэта HH40. Модуль ударных может неправильно распознать тип педали, в результате громкость удара может получиться значительно меньше ожидаемой.

### ■ Если при ударе по пэду не воспроизводятся звуки закрытия хай-хэта, попытайтесь выполнить следующее.

- Обязательно твердо до упора нажимайте на контроллер хай-хэта.
- Проверьте, что задано значение «Off» (Выкл.) для параметра Double Bass Drum (Сдвоенный большой барабан) в режиме меню (см. стр. 44).
- В случае использования контроллера хай-хэта HH65 следует задать небольшое значение для параметра Foot Close Position (Положение педали для закрытия) в режиме меню (см. стр. 46).

**Звук или громкость не соответствуют ожидаемым.**

- **Если не воспроизводятся, как ожидается, звуки сплэша хай-хэта, попробуйте выполнить следующее.**
  - Попробуйте настроить значение параметра Splash Sensitivity (Чувствительность сплэша) в режиме меню (см. стр. 46).
- **Если трудно произвести звуки закрытия хай-хэта при использовании контроллера хай-хэта HH65, попробуйте выполнить следующее.**
  - Настройте значение параметра Foot Close Position (Положение педали для закрытия) в режиме меню (см. стр. 46).
- **Если трудно произвести более громкие и тихие звуки закрытия хай-хэта, попробуйте выполнить следующее.**
  - Проверьте правильность установки типа педали в параметре Pedal Type (Тип педали) в режиме меню (см. стр. 50).
  - **Для DTX402K**  
Если вы используете контроллер хай-хэта HH40, сила нажатия на HH40 является фиксированной независимо от того, насколько сильно или мягко она выполняется. Настройте значение параметра Foot Close Velocity (Сила нажатия педали для закрытия) в режиме меню (см. стр. 47).
- **Если пэды производят только слишком громкие звуки (т. е. высокие показатели силы нажатия), попробуйте выполнить следующее.**
  - Настройте чувствительность набора ударных (см. стр. 26).
  - Настройте значение параметра Gain (Усиление) в режиме меню. Более высокие значения обеспечивают громкие звуки ударных инструментов (см. стр. 50).
  - Настройте значение параметра Pad Velocity Curve (Кривая силы удара по пэду) в режиме меню (см. стр. 48).
  - Убедитесь, что применяются только пэды, рекомендуемые корпорацией Yamaha. (Продукты других производителей могут выводить значительно более сильные сигналы.)
- **При неудовлетворительном балансе громкости звуков ударных инструментов, производимых разными пэдами, выполните следующее.**
  - Настройте значение параметра Pad Volume (Громкость пэда) в режиме меню для каждого пэда (см. стр. 43).
  - Проверьте правильность установки значения параметра Stereo/Mono (стерео/моно) в режиме меню (см. стр. 55).
- **При неудовлетворительном балансе громкости модуля ударных и устройства, подключенного к гнезду [AUX IN] (например, портативного музыкального проигрывателя), выполните следующее.**
  - Проверьте, что на подключенном устройстве установлен подходящий уровень громкости (см. стр. 21).
- **При неудовлетворительном балансе громкости своей игры на ударных и композиции, воспроизводимой модулем ударных, выполните следующее.**
  - Отрегулируйте громкость композиции (см. стр. 27).

**Если заметите двойное срабатывание триггеров, перекрестные помехи или пропущенные звуки (см. описание ниже), выполните следующее.**

- **Двойное срабатывание триггеров — в ответ на один удар по пэду производятся несколько звуков.**
  - Если проблемный пэд или триггер барабана оснащен контроллером для регулировки выходного сигнала или чувствительности, уменьшите регулируемую величину.
  - Проверьте правильность установки типа в параметре Pad Type (Тип пэда) в режиме меню (см. стр. 49).
  - Проверьте, что не установлено слишком высокое значение параметра Gain (Усиление) в режиме меню (см. стр. 50).
- **Перекрестные помехи — это звуки, производимые пэдом, по которому не нанесен удар.**
  - Настройте следующие параметры в режиме меню.
    - Усиление (см. стр. 50)
    - Минимальный уровень (см. стр. 50)
    - Перекрестная помеха (см. стр. 49)
- **Пропущенные звуки — пэд не производит звук (обычно во время барабанной дроби или вставок).**
  - Настройте значение параметра Crosstalk (перекрестные помехи) в режиме меню, установив нужный уровень для каждого задействованного пэда (см. стр. 49).

## Другие вопросы общего характера

### ■ Как сохранить настройки модуля ударных?

- Модуль ударных автоматически сохраняет свои настройки, когда пользователь выключает его с помощью кнопки [⏻] (Режим ожидания / вкл.) (см. стр. 22).

### ■ Как сбросить все параметры модуля ударных с восстановлением значений по умолчанию?

- Настройки по умолчанию можно восстановить, используя функцию Factory Reset (Заводские настройки) (см. стр. 22).

### ■ Как сбросить все параметры модуля ударных с восстановлением значений, которые были при последнем включении модуля?

- Это можно сделать с помощью функции Revert to Last Power On (Восстановление состояния на момент последнего включения питания) (см. стр. 56).

### ■ Как восстановить настройки по умолчанию только для определенного набора ударных?

- Выберите нужный набор через режим меню (см. стр. 55).

### ■ Как не допустить отключения модуля ударных во время его использования?

- Выключите функцию автоматического отключения питания (см. стр. 22).

### ■ Как выключить голосовые уведомления или звук последовательности действий?

- Установите для параметра Voice Guidance Volume (Громкость голосовых уведомлений) (стр. 53) или Operation Sound Volume (Громкость звука последовательности действий) (стр. 53) значение [1].

### ■ Если использование функции ограничения громкости не помогает решить проблему, попробуйте выполнить следующие действия.

- Убедитесь, что вы используете пэд крэша с датчиком (см. стр. 17).

\* Дополнительные советы по устранению неполадок можно найти в справочном руководстве по MIDI-интерфейсу в формате PDF (см. стр. 58).

# Сборник таблиц

## ■ Список музыкальных категорий

Номер	Музыкальная категория	Описание категории	Описание набора
1	POP1	8-дольный поп	Универсальный набор для поп-музыки.
2	POP2	16-дольный поп	Набор, имитирующий звуки ударных с пороговой реверберацией.
3	ROCK1	8-дольный рок	Набор с мощным звучанием, который подходит для рок-музыки.
4	ROCK2	Рок с плавающим ритмом.	Еще один набор с различными характеристиками, который также подходит для рок-музыки.
5	METAL	Композиция в стиле хеви-метал с двумя бас-барабанами.	Набор, в котором бас-барабан назначен контроллеру хай-хэта. Подходит в случае использования двух бас-барабанов.
6	FUNK	Быстрый фанк	Набор с подчеркнутым высоким звуком малого барабана.
7	HIPHOP	Современный хип-хоп	Стандартный набор для современного хип-хопа.
8	EDM	Электронная танцевальная музыка	Стандартный набор для электронной танцевальной музыки.
9	JAZZ	4-дольный джаз	Набор с барабанами небольшого диаметра. Подходит для джаза.
10	LATIN	Сальса, тип латиноамериканской музыки.	Набор с различными звуками ударных в латиноамериканском стиле.

## ■ Список тембров

### Рабочий барабан

- 1 MapleC 22
- 2 Big Gate
- 3 Rock
- 4 Vtg50s 22
- 5 Vtg70s 24
- 6 Metal
- 7 BirchC 22
- 8 Jazz
- 9 HipHop 1
- 10 HipHop 2
- 11 HipHop 3
- 12 HipHop 4
- 13 HipHop 5
- 14 HipHop 6
- 15 HipHop 7
- 16 HipHop 8
- 17 HipHop 9
- 18 EDM
- 19 T8-1
- 20 T8-2
- 21 T8-3
- 22 T8-4
- 23 T9-1
- 24 T9-2
- 25 T9 Hard
- 26 ElecComp
- 27 Break 1
- 28 Break 2
- 29 DNB 1
- 30 DNB 2

### Малый барабан

- 31 MapleCstm
- 32 Big Gate
- 33 Rock
- 34 Vintage50s
- 35 Vintage70s
- 36 Metal
- 37 BirchCstm
- 38 Jazz
- 39 HipHop 1
- 40 HipHop 2
- 41 EDM
- 42 T8
- 43 T9
- 44 Analog
- 45 Gate 1
- 46 Gate 2
- 47 Gate 3
- 48 Electro 1
- 49 Electro 2
- 50 Electro 3
- 51 Electro 4
- 52 Break
- 53 DNB
- 54 Clap 1
- 55 Clap 2
- 56 Clap 3
- 57 Clap 4
- 58 Clap 5
- 59 Clap 6
- 60 Clap 7
- 61 Clap 8
- 62 Clap 9
- 63 Clap 10
- 64 Clap 11
- 65 Clap 12
- 66 Clap 13
- 67 Clap 14
- 68 Snap 1
- 69 Snap 2
- 70 Snap 3

### Том

- 71 MapleC H
- 72 MapleC M
- 73 MapleC L
- 74 Big Gate H
- 75 Big Gate M
- 76 Big Gate L
- 77 Rock H
- 78 Rock M
- 79 Rock L
- 80 Vintg50s H
- 81 Vintg50s M
- 82 Vintg50s L
- 83 Vintg70s H
- 84 Vintg70s M
- 85 Vintg70s L
- 86 Metal H
- 87 Metal M
- 88 Metal L
- 89 BirchC H
- 90 BirchC M
- 91 BirchC L
- 92 Jazz H
- 93 Jazz M
- 94 Jazz L
- 95 Gate H
- 96 Gate M
- 97 Gate L
- 98 Electro H
- 99 Electro M
- 100 Electro L
- 101 T8-1 H
- 102 T8-1 M
- 103 T8-1 L
- 104 T8-2 H
- 105 T8-2 M
- 106 T8-2 L
- 107 T9-1 H
- 108 T9-1 M
- 109 T9-1 L
- 110 Syn H
- 111 Syn M
- 112 Syn L

### Тарелки

- 113 DarkRd20-1
- 114 DarkRd20-2
- 115 VtgRd 22
- 116 WarmRd 20
- 117 JazzRd 22
- 118 SzRide 20
- 119 Brilliant16
- 120 Brilliant18
- 121 Vivid 17
- 122 Bright 18
- 123 Dark 18
- 124 Vintage 16
- 125 Vintage 18
- 126 Jazz 18
- 127 SzCrash 20
- 128 Splash 1
- 129 Splash 2
- 130 China
- 131 Trash
- 132 ElecRide 1
- 133 ElecRide 2
- 134 ElecRide 3
- 135 ElecShaker
- 136 T8 Ride
- 137 T9 Ride
- 138 ElecCym 1
- 139 ElecCym 2
- 140 ElecCym 3
- 141 ElecCym 4
- 142 T8 Crash
- 143 T9 Crash
- 144 SynCrash 1
- 145 SynCrash 2
- 146 HipHopCr 1
- 147 HipHopCr 2
- 148 HipHopCr 3
- 149 HipHopCr 4
- 150 HipHopCr 5
- 151 RevCym 1
- 152 RevCym 2

**Хай-хэт**

153 Brilliant14  
 154 Dark 14  
 155 Vintage 14  
 156 Bright 14  
 157 Jazz 14  
 158 R&B 1  
 159 R&B 2  
 160 Electro 1  
 161 Electro 2  
 162 Electro 3  
 163 Electro 4  
 164 T8  
 165 T9  
 166 HipHop 1  
 167 HipHop 2  
 168 DNB

**Перкуссия**

169 Cajon Mt  
 170 Cajon Slp  
 171 Cajon Lo  
 172 Cajon Ft  
 173 PndeiroTap  
 174 PndeiroOp  
 175 PndeiroShk  
 176 PndeiroSld  
 177 Claves  
 178 Conga H Sw  
 179 Conga L Sw  
 180 BongoH Sw  
 181 BongoL Sw  
 182 Cowbell1Sw  
 183 Cowbell 2  
 184 Cowbell 3  
 185 Shaker Op  
 186 Shaker Cl  
 187 Timbales H  
 188 Timbales L  
 189 Vibraslap  
 190 Surdo Sw  
 191 Tambarin 1  
 192 Tambarin 2  
 193 Maracas  
 194 TriangleOp  
 195 TriangleMt  
 196 GuiroShort  
 197 GuiroLong  
 198 Agogo H  
 199 Agogo L  
 200 WoodBlockH  
 201 WoodBlockL  
 202 Caxixi Hit  
 203 Whistle S  
 204 Whistle L  
 205 Djambe Lo  
 206 Djambe Op  
 207 Djambe Slp  
 208 Djambe Mt  
 209 TalkDr Op  
 210 PotDrum Op  
 211 Dundun Op  
 212 Dundun Cl  
 213 Darbuka Op  
 214 Darbuka Sl  
 215 Darbuka Mt  
 216 Sangban Op  
 217 Kenkeni Op  
 218 AfricanBIH  
 219 AfricanBIL  
 220 Tombak Op

221 Daf Open  
 222 Daf Slap  
 223 Daf Mute  
 224 Riq Open  
 225 Riq Slap  
 226 Riq Shake  
 227 Riq Hit  
 228 Sagat Op  
 229 Sagat Cl  
 230 Sagat Sw  
 231 Tabla Na  
 232 Bayan Ge  
 233 Dhol RH Op  
 234 Dhol RH Cl  
 235 Dhol LH Op  
 236 Dhol LH Cl  
 237 KanjiraHit  
 238 KanjiraSlp  
 239 KanjiraShk  
 240 ZangGu  
 241 ZangGu Rim  
 242 BianGu  
 243 BianGu Rim  
 244 BianGuHand  
 245 TangGu  
 246 TangGu Rim  
 247 PaiGu 1  
 248 PaiGu 2  
 249 PaiGu 3  
 250 XiaoBo Opn  
 251 XiaoBo Cls  
 252 DaBo Opn  
 253 DaBo Cls  
 254 XiaoLuo  
 255 ZhongLuo  
 256 FengLuo  
 257 ShangNao 1  
 258 ShangNao 2  
 259 Qing H  
 260 Qing L  
 261 Taiko Don  
 262 Taiko Ka  
 263 KoTaik1Ten  
 264 KoTaik1Tsu  
 265 KoTaik2Ten  
 266 KoTaik2Tsu  
 267 TsuzumiPon  
 268 TsuzumiBnd  
 269 OokawaChon  
 270 Temple Blk  
 271 KontikiKon  
 272 Kontiki Ki

273 Atari Kon  
 274 Atari Chi  
 275 Ainote 1  
 276 Ainote 2  
 277 GranCasaOp  
 278 Castanet  
 279 SleighBel  
 280 WindChime  
 281 HandCym Op  
 282 HandCym Mt  
 283 FingrCymOp  
 284 RibonCrash  
 285 Timpani  
 286 Tamtam  
 287 Latin HH

# Технические характеристики

## ■ Модуль ударных





Тон-генератор	Тип	AWM2
	Максимальная полифония	64 ноты
	Тембры	Ударные и перкуссия: 287 Клавиатура: 128
	Наборы ударных	10 (все редактируемые и перезаписываемые)
	Композиции	10
	Реверберация	9 типов
Метроном	Темп	30–300 долей в мин., (функции Tap Tempo (Собственный темп) и Voice Guidance (Голосовое уведомление))
	Доли	1/4–9/4
Прочее	Гнезда и разъемы	SNARE (стереофоническое мини-аудиогнездо) TOM1 (монофоническое мини-аудиогнездо) TOM2 (монофоническое мини-аудиогнездо) TOM3 (монофоническое мини-аудиогнездо) RIDE (монофоническое мини-аудиогнездо) CRASH (стереофоническое мини-аудиогнездо) HI-HAT (монофоническое мини-аудиогнездо) HI-HAT CTL (стереофоническое мини-аудиогнездо) KICK/PAD (стереофоническое мини-аудиогнездо) USB TO HOST (тип B) AUX IN (стереофоническое мини-аудиогнездо) PHONES/OUTPUT (стандартное стереофоническое аудиогнездо) DC IN
	Потребляемая мощность	5 Вт
	Блок питания	PA-130 (или аналогичный, рекомендованный к применению корпорацией Yamaha)
	Размеры и вес	269 × 147 × 39 мм (Ш × Г × В), 0,5 кг 10-9/16 × 5-13/16 × 1-9/16 дюйма (Ш × Г × В), 1 фунт 2 унции

\* В содержании данного руководства приведены последние на момент публикации технические характеристики. Для получения последней версии руководства посетите веб-сайт корпорации Yamaha и загрузите файл с руководством. Так как технические характеристики, оборудование и отдельно продаваемые принадлежности могут различаться в разных странах, обратитесь за информацией к представителю корпорации Yamaha в своем регионе.



# Предметный указатель

## Символы

[ 12V  ], разъем	24
[  ] (Метроном), кнопка	23
[  /  ], кнопка	23
[  ] (Режим ожидания/вкл.), кнопка	23
[AUX IN], гнездо	24
[DRUM ON/OFF] (Вкл./выкл. барабан), кнопка	23
[HI-HAT CTL], гнездо	24
[KICK/PAD], гнездо	24
[PHONES/OUTPUT], гнездо	24
[TEMPO], кнопки	23
[USB TO HOST], разъем	24, 58
[VOLUME], кнопки	23

## Числа

9-канальный многожильный кабель	9, 10, 11
------------------------------------	-----------

## A—Z

CHANGE UP (Смена ритма)	37
Click (Метроном)	29
Computer (Компьютер)	58
DYNAMIC GATE (Динамический шлюз)	33
FAST BLAST (Быстрая игра)	39
FP6110A	10, 11
Kit	26
KP65	10, 11, 57
MEASURE BREAK (Тактовый брейк)	36
Metronome (Метроном)	29
MIDI Reference (Справочник по MIDI-интерфейсу)	58
MIDI, параметры	45
Mute (Приглушение), функция	28
PART MUTE (Приглушение партии)	38
PCY95AT	57
Play Mode (Режим воспроизведения)	23, 26
RECORDER (Устройство записи)	40
RHYTHM GATE (Ритмический шлюз)	32
Score (Партитура)	31
Sensitivity (Чувствительность)	26
Song (Композиция)	27
SONG PART GATE (Шлюз партии композиции)	34

## SONG SCORE GATE

(Шлюз партитуры композиции)	35
Tap tempo	30
Tempo (Темп)	29
Voice Guidance (Голосовые уведомления)	29, 53

## A

Автоматическое отключение питания	22
--------------------------------------	----

## B

Блок питания	9, 10, 11, 21
--------------	---------------

## B

Верхняя панель	24
Восстановление заводских настроек	22, 56
Восстановление состояния на момент последнего включения питания	56

## G

Глушение	25
----------	----

## D

Держатели тарелки	9, 10, 11
Держатель хай-хэта	9, 10, 11
Доли	42
Драйвер Yamaha Steinberg USB Driver	58

## Z

Закрыт	25
Закрытый римшот	25

## K

Кабельный зажим	21
Ключ барабана	9, 10, 11
Кнопки с номерами	23
Колонки	21
Контроллер хай-хэта HH40	9
Контроллер хай-хэта HH65	10, 11, 25, 57
Кросс-стик	25
Крыльчатый болт	11

## M

Модуль рабочего барабана	57
Модуль рабочего барабана KU100	9
Модуль ударных	9, 10, 11
Музыкальный проигрыватель	21

## N

Наушники	21
Нижняя панель	24

## O

Обод	25
Образец	42
Открыт	25
Открытый римшот	25

## P

Панель управления	23
Переключатель режима	23
Перекрестные помехи	49
Принадлежности, продаваемые отдельно	57
Пэд малого барабана	25
Пэд малого барабана TP70S	11, 25
Пэд тарелки крэш	9, 10, 11
Пэды тарелок/хай-хэта	9, 10, 11

## R

Режим меню	23, 41
------------	--------

## C

Сдвоенный большой барабан	44
Список музыкальных категорий	62
Список тембров	62
Справочное руководство по MIDI-интерфейсу	7

## T

Томы	13
Триггерные входные гнезда	24

## Y

Удаление композиции	55
Удар тарелок при нажатии на педаль	25
Уровень сложности	51
Усиление	50
Учебный режим	23, 31

## X

Хай-хэт сплэш	25
Хедшот	25
Хомуты крепления кабелей	9, 10, 11, 20

# Important Notice: Guarantee Information for customers in European Economic Area (EEA) and Switzerland

<b>Important Notice: Guarantee Information for customers in EEA* and Switzerland</b> For detailed guarantee information about this Yamaha product, and Pan-EEA* and Switzerland warranty service, please either visit the website address below (Printable file is available at our website) or contact the Yamaha representative office for your country. * EEA: European Economic Area	<b>English</b>
<b>Wichtiger Hinweis: Garantie-Information für Kunden in der EWR* und der Schweiz</b> Für nähere Garantie-Information über dieses Produkt von Yamaha, sowie über den Pan-EWR*- und Schweizer Garantieservice, besuchen Sie bitte entweder die folgende angegebene Internetadresse (eine druckfähige Version befindet sich auch auf unserer Webseite), oder wenden Sie sich an den für Ihr Land zuständigen Yamaha-Vertrieb. *EWR: Europäische Wirtschaftsraum	<b>Deutsch</b>
<b>Remarque importante: informations de garantie pour les clients de l'EEE et la Suisse</b> Pour des informations plus détaillées sur la garantie de ce produit Yamaha et sur le service de garantie applicable dans l'ensemble de l'EEE ainsi qu'en Suisse, consultez notre site Web à l'adresse ci-dessous (le fichier imprimable est disponible sur notre site Web) ou contactez directement Yamaha dans votre pays de résidence. * EEE : Espace Economique Européen	<b>Français</b>
<b>Belangrijke mededeling: Garantie-informatie voor klanten in de EER* en Zwitserland</b> Voor gedetailleerde garantie-informatie over dit Yamaha-product en de garantieservice in heel de EER* en Zwitserland, gaat u naar de onderstaande website (u vind een afdrukbare bestand op onze website) of neemt u contact op met de vertegenwoordiging van Yamaha in uw land. * EER: Europese Economische Ruimte	<b>Nederlands</b>
<b>Aviso importante: información sobre la garantía para los clientes del EEE* y Suiza</b> Para una información detallada sobre este producto Yamaha y sobre el soporte de garantía en la zona EEE* y Suiza, visite la dirección web que se incluye más abajo (la versión del archivo para imprimir está disponible en nuestro sitio web) o póngase en contacto con el representante de Yamaha en su país. * EEE: Espacio Económico Europeo	<b>Español</b>
<b>Avviso importante: informazioni sulla garanzia per i clienti residenti nell'EEA* e in Svizzera</b> Per informazioni dettagliate sulla garanzia relativa a questo prodotto Yamaha e l'assistenza in garanzia nei paesi EEA* e in Svizzera, potete consultare il sito Web all'indirizzo riportato di seguito (è disponibile il file in formato stampabile) oppure contattate l'ufficio di rappresentanza locale della Yamaha. * EEA: Area Economica Europea	<b>Italiano</b>
<b>Aviso importante: informações sobre as garantias para clientes da AEE* e da Suíça</b> Para obter uma informação pormenorizada sobre este produto da Yamaha e sobre o serviço de garantia na AEE* e na Suíça, visite o site a seguir (o arquivo para impressão está disponível no nosso site) ou entre em contato com o escritório de representação da Yamaha no seu país. * AEE: Área Económica Europeia	<b>Portugués</b>
<b>Σημαντική σημείωση: Πληροφορίες εγγύησης για τους πελάτες στον ΕΟΧ* και Ελβετία</b> Για λεπτομέρειες πληροφοριών εγγύησης σχετικά με το παρόν προϊόν της Yamaha και την κάλυψη εγγύησης σε όλες τις χώρες του ΕΟΧ και την Ελβετία, επισκεψείτε την παρακάτω ιστοσελίδα (Εκτυπώσιμη έκδοση είναι διαθέσιμη στην ιστοσελίδα μας) ή απευθυνθείτε στην αντιπροσωπεία της Yamaha στη χώρα σας. * ΕΟΧ: Ευρωπαϊκός Οικονομικός Χώρος	<b>Ελληνικά</b>
<b>Viktigt information för kunder i EES-området* och Schweiz</b> För detaljerad information om denna Yamaha-produkt samt garantiservice i hela EES-området* och Schweiz kan du antingen besöka nedanstående webbadress (en utskriftsvärdig fil finns på webbplatsen) eller kontakta Yamahas officiella representant i ditt land. * EES: Europeiska Ekonomiska Samarbetsområdet	<b>Svenska</b>
<b>Viktig merknad: Garantinformasjon for kunder i EØS*-området* og Sveits</b> Detaljert garantinformasjon om dette Yamaha-produktet og garantiservice for hele EØS-området* og Sveits kan fås enten ved å besøke nedanstående nettside (utskriftsversjon finnes på våre nettsider) eller kontakte Yamahas kontorene i landet der du bor. *EØS: Det europeiske økonomiske samarbeidsområdet	<b>Norsk</b>
<b>Viktig oplysning: Garantiplysninger til kunder i EØO* og Schweiz</b> De kan finde detaljerede garantiplysninger om dette Yamaha-produkt og den fælles garantiserviceordning for EØO* (og Schweiz) ved at besøge det websted, der er angivet nedenfor (der findes en fil, som kan udskrives, på vores websted), eller ved at kontakte Yamahas nationale repræsentationskontor i det land, hvor de bor. * EØO: Det Europæiske Økonomiske Område	<b>Dansk</b>

<b>Tärkeä ilmoitus: Takuutiedot Euroopan talousalueen (ETA)* ja Sveitsin asiakkaille</b> Tämän Yamaha-tuotteen sekä ETA-alueen ja Sveitsin takuuta koskevat yksityiskohtaiset tiedot saatte alla olevasta netti-sivustosta. (Tulostettava tiedosto saatavissa sivustollamme.) Voititte myös ottaa yhteyttä paikalliseen Yamaha-edustajaan. *ETA: Euroopan talousalue	<b>Suomi</b>
<b>Ważne: Warunki gwarancyjne obowiązujące w EOG* i Szwajcarii</b> Aby dowiedzieć się więcej na temat warunków gwarancyjnych tego produktu firmy Yamaha i serwisu gwarancyjnego w całym EOG* i Szwajcarii, należy odwiedzić wskazaną poniżej stronę internetową (plik gotowy do wydruku znajduje się na naszej stronie internetowej) lub skontaktować się z przedstawicielstwem firmy Yamaha w swoim kraju. * EOG — Europejski Obszar Gospodarczy	<b>Polski</b>
<b>Důležité oznámení: Zaruční informace pro zákazníky v EHS* a ve Švýcarsku</b> Podrobné zaruční informace o tomto produktu Yamaha a zaručném servisu v celém EHS* a ve Švýcarsku naleznete na níže uvedené webové adrese (soubor k tisku je dostupný na našich webových stránkách) nebo se můžete obrátit na zastoupení firmy Yamaha ve své zemi. * EHS: Evropský hospodářský prostor	<b>Česky</b>
<b>Fontos figyelmeztetés: Garancia-információk az EGT* területén és Svájcban élő vásárlók számára</b> A jelen Yamaha termékre vonatkozó részletes garancia-információk, valamint az EGT*-re és Svájcra kiterjedő garanciális szolgáltatás tekintetében keressék fel webhelyünket az alábbi címen (a webhelyen nyomtatható fájl is látható), vagy pedig lépjen kapcsolatba az országában működő Yamaha képviselői irodával. * EGT: Európai Gazdasági Térség	<b>Magyar</b>
<b>Ouline märkus: Garantiteave Euroopa Majanduspiirkonna (EMP)* ja Šveitsi klientidele</b> Täpsemat teabes saamiseks selle Yamaha toote garantii ning kogu Euroopa Majanduspiirkonna ja Šveitsi garantiteeninduse kohta, külastage palun veebisaiti alljärgneval aadressil (meie saidil on saadaval printimise fail) või pöörduge Teie riigis Yamaha esinduse poole. * EMP: Euroopa Majanduspiirkond	<b>Eesti keel</b>
<b>Svarīgs paziņojums: garantijas informācija klientiem EEZ* un Šveicē</b> Lai saņemtu detalizētu garantijas informāciju par šo Yamaha produktu, kā arī garantijas apkalpošanu EEZ* un Šveicē, lūdzam apmeklētiet zemāk norādīto tīmekļa vietnes adresi (tīmekļa vietnē ir pieejams drukājams fails) vai sazināties ar jūsu valsti apkalpojošo Yamaha pārstāvniecību. * EEZ: Eiropas Ekonomikas zona	<b>Latviešu</b>
<b>Děmesio: informacija dėl garantijos pirkėjams EEE* ir Šveicarijoje</b> Jei reikia išsamioms informacijos apie šį „Yamaha“ produktą ir jo techninę priežiūrą visoje EEE* ir Šveicarijoje, apsilankykite mūsų svetainėje toliau nurodytu adresu (svetainėje yra spausdinamas failas) arba kreipkitės į „Yamaha“ atstovybę savo šalyje. *EEE — Europos ekonominė erdvė	<b>Lietuvių kalba</b>
<b>Dôležitá upozornenie: Informácie o záruke pre zákazníkov v EHP* a Švajčiarsku</b> Podrobné informácie o záruke týkajúcej sa tohto produktu od spoločnosti Yamaha a garancijnom servise v EHP* a Švajčiarsku nájdete na webovej stránke uvedenej nižšie (na našej webovej stránke je k dispozícii súbor na tlač) alebo sa obráťte na zástupcu spoločnosti Yamaha vo svojej krajine. * EHP: Európsky hospodársky priestor	<b>Slovenčina</b>
<b>Pomembno obvestilo: Informacije o garanciji za kupce v EGP* in Švici</b> Za podrobne informacije o tem Yamahinem izdelku ter garancijnem servisu v celotnem EGP in Švici, obiščite spletno mesto, ki je navedeno spodaj (našljajiva datoteka je na voljo na našem spletnem mestu), ali se obrnite na Yamahinega predstavnika v svoji državi. * EGP: Evropski gospodarski prostor	<b>Slovensčina</b>
<b>Важно съобщение: Информация за гаранцията за клиенти в ЕИП* и Швейцария</b> За подробна информация за гаранцията за този продукт на Yamaha и гаранционното обслужване в паневропейската зона на ЕИП* и Швейцария или посетете посочения по-долу уеб сайт (на нашия уеб сайт има файл за печат), или се свържете с представителния офис на Yamaha във вашата страна. * ЕИП: Европейско икономическо пространство	<b>Български език</b>
<b>Notificare importantă: Informații despre garanție pentru clienții din SEE* și Elveția</b> Pentru informații detaliate privind acest produs Yamaha și serviciul de garanție Pan-SEE* și Elveția, vizitați site-ul la adresa de mai jos (fișierul imprimabil este disponibil pe site-ul nostru) sau contactați biroul reprezentanței Yamaha din țara dumneavoastră. * SEE: Spațiul Economic European	<b>Limba română</b>

<http://europe.yamaha.com/warranty/>

Подробные сведения об инструменте можно получить у местного представителя корпорации Yamaha или уполномоченного дистрибьютора, указанного в следующем списке.

## NORTH AMERICA

### CANADA

Yamaha Canada Music Ltd.  
135 Milner Avenue, Toronto, Ontario M1S 3R1, Canada  
Tel: +1-416-298-1311

### U.S.A.

Yamaha Corporation of America  
6600 Orangethorpe Avenue, Buena Park, CA 90620, U.S.A.  
Tel: +1-714-522-9011

## CENTRAL & SOUTH AMERICA

### MEXICO

Yamaha de México, S.A. de C.V.  
Av. Insurgentes Sur 1647 Piso 9, Col. San José Insurgentes,  
Delegación Benito Juárez, México, D.F., C.P. 03900, México  
Tel: +52-55-5804-0600

### BRAZIL

Yamaha Musical do Brasil Ltda.  
Rua Fidêncio Ramos, 302 – Cj 52 e 54 – Torre B – Vila  
Olímpia – CEP 04551-010 – São Paulo/SP, Brazil  
Tel: +55-11-3704-1377

### ARGENTINA

Yamaha Music Latin America, S.A., Sucursal Argentina  
Olga Cossettini 1553, Piso 4 Norte,  
Madero Este-C1107CEK,  
Buenos Aires, Argentina  
Tel: +54-11-4119-7000

### PANAMA AND OTHER LATIN AMERICAN COUNTRIES/ CARIBBEAN COUNTRIES

Yamaha Music Latin America, S.A.  
Edif. Torre Banco General, F7, Urb. Marbella,  
Calle 47 y Aquilino de la Guardia, Panama,  
P.O.Box 0823-05863, Panama, Rep.de Panama  
Tel: +507-269-5311

## EUROPE

### THE UNITED KINGDOM/IRELAND

Yamaha Music Europe GmbH (UK)  
Sherbourne Drive, Tilbrook, Milton Keynes,  
MK7 8BL, U.K.  
Tel: +44-1908-366700

### GERMANY

Yamaha Music Europe GmbH  
Siemensstrasse 22-34, 25462 Rellingen, Germany  
Tel: +49-4101-303-0

### SWITZERLAND/LIECHTENSTEIN

Yamaha Music Europe GmbH, Branch  
Switzerland in Thalwil  
Seenstrasse 18a, 8800 Thalwil, Switzerland  
Tel: +41-44-3878080

### AUSTRIA/CROATIA/CZECH REPUBLIC/ HUNGARY/ROMANIA/SLOVAKIA/SLOVENIA

Yamaha Music Europe GmbH, Branch Austria  
Schleiergasse 20, 1100 Wien, Austria  
Tel: +43-1-60203900

### POLAND

Yamaha Music Europe GmbH  
Sp.z o.o. Oddział w Polsce  
ul. Wielicka 52, 02-657 Warszawa, Poland  
Tel: +48-22-880-08-88

### BULGARIA

Dinacord Bulgaria LTD.  
Bul. Iskarsko Schose 7 Targowski Zentar Ewropa  
1528 Sofia, Bulgaria  
Tel: +359-2-978-20-25

### MALTA

Olimpus Music Ltd.  
Valletta Road, Mosta MST9010, Malta  
Tel: +356-2133-2093

### NETHERLANDS/BELGIUM/ LUXEMBOURG

Yamaha Music Europe, Branch Benelux  
Clarissenhof 5b, 4133 AB Vianen, The Netherlands  
Tel: +31-347-358040

### FRANCE

Yamaha Music Europe  
7 rue Ambroise Croizat, Zone d'activités de Pariest,  
77183 Croissy-Beaubourg, France  
Tel: +33-1-6461-4000

## ITALY

Yamaha Music Europe GmbH, Branch Italy  
Via Tinelli N.67/69 20855 Gerno di Lesmo (MB), Italy  
Tel: +39-039-9065-1

## SPAIN/PORTUGAL

Yamaha Music Europe GmbH Ibérica, Sucursal en España  
Ctra. de la Coruña km. 17,200, 28231  
Las Rozas de Madrid, Spain  
Tel: +34-91-639-88-88

## GREECE

Philippos Nakas S.A. The Music House  
19th km. Leof. Lavriou 190 02 Peania – Attiki, Greece  
Tel: +30-210-6686260

## SWEDEN

Yamaha Music Europe GmbH Germany filial  
Scandinavia  
JA Wetterengsgata 1, 400 43 Göteborg, Sweden  
Tel: +46-31-89-34-00

## DENMARK

Yamaha Music Denmark,  
Filial of Yamaha Music Europe GmbH, Tyskland  
Generatorvej 8C, ST. TH., 2860 Soborg, Denmark  
Tel: +45-44-92-49-00

## FINLAND

F-Musiikki Oy  
Antaksentie 4  
FI-01510 Vantaa, Finland  
Tel: +358 (0)96185111

## NORWAY

Yamaha Music Europe GmbH Germany -  
Norwegian Branch  
Grini Næringspark 1, 1332 Østerås, Norway  
Tel: +47-6716-7800

## ICELAND

Hjodfaerabusid Ehf.  
Sidumula 20  
IS-108 Reykjavik, Iceland  
Tel: +354-525-5050

## CYPRUS

Nakas Music Cyprus Ltd.  
Nikis Ave 2k  
1086 Nicosia  
Tel: +357-22-511080  
Major Music Center  
21 Ali Riza Ave. Ortakoy  
P.O.Box 475 Lefkoşa, Cyprus  
Tel: (392) 227 9213

## RUSSIA

Yamaha Music (Russia) LLC.  
Room 37, entrance 7, bld. 7, Kievskaya street, Moscow,  
121059, Russia  
Tel: +7-495-626-5005

## OTHER EUROPEAN COUNTRIES

Yamaha Music Europe GmbH  
Siemensstrasse 22-34, 25462 Rellingen, Germany  
Tel: +49-4101-303-0

## AFRICA

Yamaha Music Gulf FZE  
JAFZA-16, Office 512, P.O.Box 17328,  
Jebel Ali FZE, Dubai, UAE  
Tel: +971-4-801-1500

## MIDDLE EAST

### TURKEY

Yamaha Music Europe GmbH  
Merkezi Almanya Türkiye Istanbul Şubesi  
Maslak Meydanı Sokak, Spring Giz Plaza Bagimsiz Böl.  
No:3, Saniyeri Istanbul, Turkey  
Tel: +90-212-999-8010

### ISRAEL

RBX International Co., Ltd.  
P.O.Box 10245, Petach-Tikva, 49002  
Tel: (972) 3-925-6900

### OTHER COUNTRIES

Yamaha Music Gulf FZE  
JAFZA-16, Office 512, P.O.Box 17328,  
Jebel Ali FZE, Dubai, UAE  
Tel: +971-4-801-1500

## ASIA

### THE PEOPLE'S REPUBLIC OF CHINA

Yamaha Music & Electronics (China) Co., Ltd.  
2F, Yunhedasha, 1818 Xinzha-lu, Jingan-qu,  
Shanghai, China  
Tel: +86-400-051-7700

### HONG KONG

Tom Lee Music Co., Ltd.  
11/F., Silvercord Tower 1, 30 Canton Road,  
Tsimshatsui, Kowloon, Hong Kong  
Tel: +852-2737-7688

### INDIA

Yamaha Music India Private Limited  
P-401, JMD Megapolis, Sector-48, Sohna Road,  
Gurgaon-122018, Haryana, India  
Tel: +91-124-485-3300

### INDONESIA

PT. Yamaha Musik Indonesia (Distributor)  
Yamaha Music Center Bldg. Jalan Jend. Gatot Subroto Kav.  
4, Jakarta 12930, Indonesia  
Tel: +62-21-520-2577

### KOREA

Yamaha Music Korea Ltd.  
8F, Dongsung Bldg. 21, Teheran-ro 87-gil, Gangnam-gu,  
Seoul, 06169, Korea  
Tel: +82-2-3467-3300

### MALAYSIA

Yamaha Music (Malaysia) Sdn. Bhd.  
No.8, Jalan Perbandaran, Kelana Jaya, 47301  
Petaling Jaya, Selangor, Malaysia  
Tel: +60-3-78039900

### SINGAPORE

Yamaha Music (Asia) Private Limited  
Block 202 Hougang Street 21, #02-00,  
Singapore 530202, Singapore  
Tel: +65-6740-9200

### TAIWAN

Yamaha Music & Electronics Taiwan Co., Ltd.  
2F., No.1, Yuandong Rd., Banqiao Dist.,  
New Taipei City 22063, Taiwan (R.O.C.)  
Tel: +886-2-7741-8888

### THAILAND

Siam Music Yamaha Co., Ltd.  
3, 4, 15, 16th Fl., Siam Motors Building,  
891/1 Rama 1 Road, Wangmai,  
Pathumwan, Bangkok 10330, Thailand  
Tel: +66-2215-2622

### VIETNAM

Yamaha Music Vietnam Company Limited  
15th Floor, Nam A Bank Tower, 201-203 Cach Mang Thang  
Tam St., Ward 4, Dist 3,  
Ho Chi Minh City, Vietnam  
Tel: +84-28-3818-1122

### OTHER ASIAN COUNTRIES

<http://asia.yamaha.com>

## OCEANIA

### AUSTRALIA

Yamaha Music Australia Pty. Ltd.  
Level 1, 80 Market Street, South Melbourne,  
VIC 3205 Australia  
Tel: +61-3-9693-5111

### NEW ZEALAND

Music Works LTD  
P.O. BOX 6246 Wellesley, Auckland 4680,  
New Zealand  
Tel: +64-9-634-0099

### COUNTRIES AND TRUST

TERRITORIES IN PACIFIC OCEAN  
<http://asia.yamaha.com>

Yamaha web site  
<https://www.yamaha.com/>

Yamaha Downloads  
<https://download.yamaha.com/>