

TI 100/8

10 см (4 дюймов) High-End низко- и среднечастотная магнитоэкранированная динамическая головка, отличающаяся совершенно новым типом диафрагмы диффузора, сделанного из чистого титана. Тщательно разработанный диффузор, а так же форма и материал подвеса, позволяют снизить паразитные резонансы диффузора и увеличить диапазон воспроизводимых частот в верхней области. Специальная система вентиляции и фазыравнивающий колпачок обеспечивают низкие механические потери и, соответственно, высокую механическую добротность. TI 100 идеален для использования в качестве низко- и среднечастотной головки в маленьких полочных акустических системах или как среднечастотная головка в High-End многополосных акустических системах.



Применяется: ARIA, ARIA 2, ARIA 2 KE, ARIA DIPOL 1, ARIA KE, TOPAS, VOX 200

Номинальная мощность	40 Watt
Пиковая мощность	60 Watt
Номинальное электромагнитное сопротивление громкоговорителя	8 Ohm
Частотная характеристика	f_c - 8000 Hz
Номинальное звуковое давление	86 dB(1 W/1 m)
Максимальное смещение диффузора	4,5 mm
Резонансная частота	62 Hz
Магнитный поток	1,2 Tesla
Магнитная индукция	300 microWeber
Height of front pole-plate	4 mm
Диаметр звуковой катушки	20 mm
Высота катушки	8,5 mm
Установочное отверстие	101 mm
Масса	1,05 kg
Сопротивление постоянному току Rdc	6,0 Ohm
Механическая добротность Qms	7,05
Электрическая добротность Qes	0,40
Общая добротность Qts	0,38
Эквивалентный объем Vas	6,92 l
Площадь поршня Sd	54 cm ²
Динамически движимая масса mmd	4 g
Коэф. электромеханической связи BxI	4,8 T m
Индуктивность звуковой катушки	0,7 mH

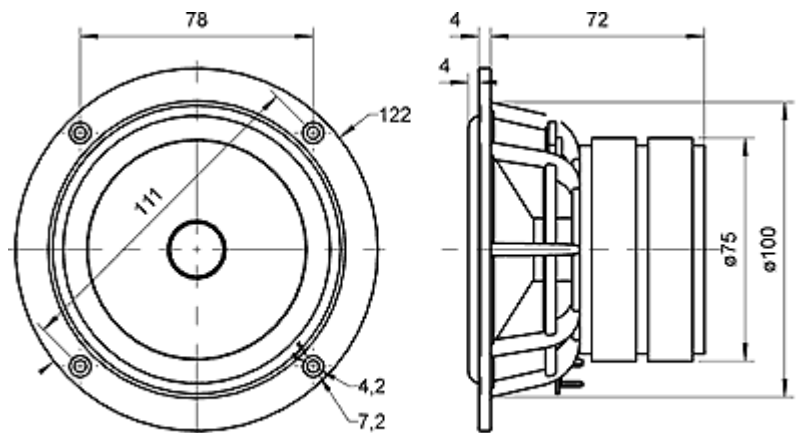

TI 100

