

RP401R F-130R

Руководство пользователя

Содержание

| | |
|--|-----------|
| Работа с инструментом | 2 |
| Исполнение | 2 |
| Воспроизведение пьес | 4 |
| Автоматический аккомпанемент (ритм) | 5 |
| Запись исполнения | 6 |
| Воспроизведение пьес с накопителя USB | 7 |
| Описание панелей | 8 |
| Лицевая панель | 8 |
| Разъемы тыльной панели | 9 |
| Нижняя панель | 9 |
| Подготовка к работе | 10 |
| Открытие/закрывание крышки (RP401R) | 10 |
| Открытие/закрывание крышки (F-130R) | 10 |
| Включение/отключение питания | 11 |
| Установка опорного тона | 11 |
| Различные установки (режим Function) | 12 |
| Общая процедура | 12 |
| Чувствительность клавиатуры (Key Touch) | 12 |
| Выбор варианта звучания (Twin Piano Mode) | 12 |
| Режим игры "в четыре руки" (Twin Piano) | 12 |
| Режим транспонирования (Transpose Mode) | 12 |
| Интервал транспонирования (Transpose) | 12 |
| Эффект Headphones 3D Ambience (Headphones 3D Ambience) | 12 |
| Общая настройка (Master Tuning) | 12 |
| Растянутая настройка (Stretch Tuning) | 13 |
| Режим работы педалей | 13 |
| Воспроизведение партии баса (Leading Bass) | 13 |
| Распознавание аккордов в режиме Split | 13 |

| | |
|--|----|
| Предотвращение дублирования нот при работе с секвенсором (Local Control) | 13 |
| Копирование пьесы (Copy Song) | 13 |
| Подключение к Wireless LAN (WPS Connection) | 13 |
| Подключение к (Ad-Hoc Connection) | 13 |
| Просмотр Ad-Hoc Key | 13 |
| Автоматическое отключение питания (Auto Off) | 14 |
| Сохранение установок (Memory Backup) | 14 |

| | |
|--|-----------|
| Восстановление заводских настроек (Factory Reset) | 14 |
|--|-----------|

| | |
|--|-----------|
| Максимальная громкость (Volume Limit) | 14 |
|--|-----------|

| | |
|--|-----------|
| Функция Wireless LAN | 15 |
| Стандартный способ подключения (WPS) | 15 |
| Соединение в режиме Ad-Hoc | 15 |

| | |
|----------------------------|-----------|
| Неисправности | 16 |
| Функция Wireless LAN | 16 |

| | |
|-------------------------------|-----------|
| Список сообщений | 17 |
|-------------------------------|-----------|

| | |
|-----------------------------------|-----------|
| Техника безопасности | 18 |
|-----------------------------------|-----------|

| | |
|-------------------------------|-----------|
| Важные замечания | 18 |
|-------------------------------|-----------|

Технические характеристики

Roland RP401R: цифровое фортепиано
Roland F-130R: цифровое фортепиано

| | |
|------------------------------|---|
| Клавиатура | 88 клавиш (стандартная PHA-4 с функциями Escapement и Ivory Feel) |
| Генерация звука | Тембры фортепиано: SuperNATURAL Формат MIDI: совместим с GM2/GS/XGlite |
| Питание | Сетевой адаптер |
| Потребляемая мощность | 9 Вт (3 Вт – 22 Вт) 9 Вт: воспроизведение звука на средней громкости 3 Вт: после включения питания; звук не воспроизводится 22 Вт: воспроизведение звука на максимальной громкости |
| Габариты | RP401R (с пюпитром): 1378 (Ш) x 423 (Г) x 992 (В) мм F-130R (с закрытой крышкой): 1361 (Ш) x 305 (Г) x 778 (В) мм |
| Вес | RP401R: 40.0 кг F-130R: 34.5 кг |

| | |
|---------------------|---|
| Комплектация | Руководство пользователя, брошюра "Техника безопасности", сетевой адаптер с сетевым шнуром |
| Опции | Накопитель USB, беспроводной USB-адаптер (WNA1100-RL) (*1) *1: Используйте устройства USB, поставляемые Roland. Поддержка изделий других производителей не гарантируется. |

* В интересах модернизации продукции спецификации и/или внешний вид прибора могут быть изменены без отдельного уведомления.

Прежде чем приступить к работе, внимательно ознакомьтесь с информацией, приведенной в разделах "Техника безопасности" и "Важные замечания". Там содержатся важные сведения, касающиеся правильной эксплуатации устройства. Для того чтобы максимально эффективно использовать все функциональные возможности прибора, внимательно прочтите данное руководство целиком. Сохраните руководство, оно может пригодиться в дальнейшем.

Исполнение

Выбор тембров (кнопки [Piano]/[Other])

В инструменте предусмотрен выбор как тембров (звуков) рояля, так и других. Настройки выбранного тембра можно откорректировать.

| | |
|--|--|
| Выбор тембра рояля | Нажмите на [Piano]. |
| Выбор других тембров | Нажмите на [Other]. |
| Выбор разных тембров | Нажмите на [Piano] или [Other], затем нажимайте на [-]/[+]. |
| Управление реверберацией звука (Ambience) M | Удерживая [Piano], нажимайте на [-]/[+]. * Если включен эффект Headphones 3D Ambience (стр. 12), будет регулироваться глубина эффекта Headphones 3D Ambience. |
| Управление прозрачностью звука (Brilliance) M | Удерживая [Other], нажимайте на [-]/[+]. |

Кнопка [Piano]

| Экран | Описание |
|-------|--|
| | Concert Piano Звук концертного рояля, рекомендуемый для исполнения в любом музыкальном стиле. |

| Экран | Описание |
|-------|---|
| | Ballade Piano Мягкий звук рояля для исполнения тихих пьес. |
| | Bright Piano Яркий звук рояля, выделяющийся на фоне остального ансамбля. |
| | Magical Piano Комбинация звуков синтезаторных колоколов и концертного рояля. |
| | Piano+Strings Комбинация звуков струнных и концертного рояля. |
| | Piano+Pad Комбинация звуков подклада и концертного рояля. |
| | Piano+Choir Комбинация звуков хора и концертного рояля. |
| | Rock Piano Звук фортепиано для исполнения в стиле буги-вуги. |
| | Ragtime Piano Звук фортепиано для исполнения в стиле рэгтайм. |
| | Harpsichord Характерный звук клавиесина эпохи Барокко. |
| | Coupled 8+4 Комбинация двух звуков клавиесина различной высоты. |



Режим разделения клавиатуры (кнопка [Split])

Исполнение на клавиатуре, разделенной на левую и правую части, называется игрой в режиме "Split". Нота, которая делит клавиатуру на две части, называется точкой раздела ("Split Point").

| | |
|----------------------------------|--|
| Включение режима Split | Нажмите на [Split], чтобы кнопка загорелась. |
| Изменение точки раздела M | Удерживая [Split], возьмите ноту, соответствующую новой точке раздела. |
| Изменение тембра правой руки | См. "Выбор тембров". |
| Изменение тембра левой руки | Удерживая [Split], выполните шаги процедуры "Выбор тембров". |



* Точка раздела является самой высокой нотой тембра левой руки.

| Примеры экрана | Нота |
|----------------|------------------|
| | F#3 |
| | A ^b 4 |
| | C4 |

НАПОМИНАНИЕ

В режимах Song (стр. 4) и Rhythm (стр. 5) можно определить свои установки Split.

Комбинация двух тембров (режим Dual)

С помощью одной клавиши можно воспроизводить два тембра одновременно. Этот режим называется "Dual".

| | |
|------------------------|--|
| Включение режима Dual | Удерживая [Piano], нажмите на [Other]. |
| Выключение режима Dual | Нажмите на [Piano] или [Other]. |
| Выбор тембров | Перед включением режима Dual выберите тембры для кнопок [Piano] и [Other]. |

1. Нажмите на [Piano] и кнопками [-]/[+] выберите тембр.
2. Нажмите на [Other] и кнопками [-]/[+] выберите тембр.
3. Удерживая [Piano], нажмите на [Other], чтобы включить режим Dual.

Тембры 1 и 2 будут воспроизводиться одновременно.

Чтобы отключить режим Dual, нажмите на [Piano] или [Other].

Транспонирование (Transpose)

Функция Transpose транспонирует клавиатуру с шагом в полутона. Она облегчает исполнение пьес, написанных в "неудобных" тональностях.

См. "Интервал транспонирования (Transpose)" (стр. 12).

Использование метронома (кнопка [Metronome])

Предусмотрена возможность исполнения под метроном с регулировкой его темпа и размера.

При воспроизведении пьесы метроном звучит с соответствующими ей темпом и размером.



| | |
|------------------------|---|
| Включение метронома | Нажмите на [Metronome], чтобы кнопка начала мигать. |
| Изменение темпа | Включите кнопку [Metronome], на дисплей выведется значение темпа, изменяйте его кнопками [-]/[+]. 108 |
| Изменение размера | Удерживая [Metronome], нажимайте на [-]/[+]. 4.4 См. "Список размеров". |
| Предварительный отсчет | Включите метроном и затем нажмите на [▶/■] (Start/Stop). |

Список размеров

| Экран | Размер | Экран | Размер |
|------------|----------------------------|-------------|--------|
| 2.2 | 2/2 | 6.4 | 6/4 |
| 0.4 | Звучат только слабые доли. | 7.4 | 7/4 |
| 2.4 | 2/4 | 3.8 | 3/8 |
| 3.4 | 3/4 | 6.8 | 6/8 |
| 4.4 | 4/4 (по умолчанию) | 9.8 | 9/8 |
| 5.4 | 5/4 | 12.8 | 12/8 |



Выбор чувствительности клавиатуры (Key Touch) M

Предусмотрена возможность выбора чувствительности (жесткости) клавиатуры, чтобы адаптировать ее под конкретного исполнителя.

1. Удерживая [Metronome], нажмите на [Split].
2. Кнопками [-]/[+] выберите "F0" и нажмите на [▶/■].
3. Кнопками [-]/[+] измените установку.

| Значение | Описание |
|------------------|---|
| F (Fixed) | Звук имеет одинаковую громкость, независимо от скорости нажатия клавиш. |
| L2 (Super Light) | Самая высокая чувствительность клавиатуры. |
| L1 (Light) | Позволяет достигнуть фортиссимо меньшими усилиями, чем при установке "П (medium)". Особенно удобно использовать этот режим для детей. |
| П (Medium) | Стандартная чувствительность, характерная для акустического фортепиано. |
| H1 (Heavy) | Низкая чувствительность клавиатуры. Для игры фортиссимо на клавиши надо нажимать с большей скоростью, чем при установке "П (medium)". Позволяет усилить экспрессивность исполнения. |
| H2 (Super Heavy) | Очень низкая чувствительность клавиатуры. |

4. Удерживая [Metronome], нажмите на [Split], чтобы выйти из режима Function.

Игра "в четыре руки" (Twin Piano)

Можно разделить клавиатуру на правую и левую секции, чтобы два человека могли одновременно играть в одном и том же высотном диапазоне.

1. Удерживая [Metronome], нажмите на [Split].
2. Кнопками [-]/[+] выберите "F03" и нажмите на [▶/■].
3. Выберите установку "0n".

* Будет выбран тембр Concert Piano.

4. Удерживая [Metronome], нажмите на [Split], чтобы выйти из режима Function.

| | |
|--|--|
| Вариант звучания Twin Piano M | В режиме Function выберите "F03" и затем "1" или "2". 1 → Ноты, взятые в правой зоне, будут громче звучать в правом динамике. Ноты, взятые в левой зоне, будут громче звучать в левом динамике. |
| | 2 → Ноты, взятые в правой зоне, будут воспроизводиться правым динамиком; ноты, взятые в левой зоне – левым. |

Стандартная клавиатура

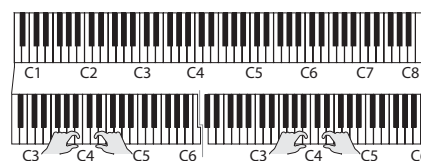

Twin Piano





Педаль Damper для левой зоны Педаль Damper для правой зоны

Воспроизведение пьес

Режим Song (кнопка [Song])

Нажмите на [Song] для перехода в режим Song.

| Выбор пьесы | <p>Нажмите на [Song] и используйте кнопки [-]/[+]. Если в середине пьесы нажать на [-], произойдет переход в ее начало.</p> <table border="1"> <tr> <th>Записанные пьесы</th> <th>Встроенные пьесы</th> </tr> <tr> <td>П.01 - U.10</td> <td>2.01 - C.20</td> </tr> </table>  <ul style="list-style-type: none"> • Пьесы, отмеченные символами "a, b, c", являются встроенными. См. "Список встроенных пьес" в конце руководства. • Пьесы, отмеченные символом "U", находятся в памяти инструмента. • Пьесы, отмеченные символом "N", находятся на накопителе USB. <p>* Для переключения между группами "a, b, c, U, N" удерживая [Song], нажимайте на [-]/[+].</p> | Записанные пьесы | Встроенные пьесы | П.01 - U.10 | 2.01 - C.20 |
|---------------------------------|--|------------------|------------------|-------------|-------------|
| | Записанные пьесы | Встроенные пьесы | | | |
| П.01 - U.10 | 2.01 - C.20 | | | | |
| Выбор количества тактов в пьесе | <p>Кнопками [◀◀]/[▶▶] выберите количество тактов.</p>  | | | | |

| | |
|---------------------------|--|
| Изменение темпа | <p>Нажмите на [Metronome]. Кнопками [-]/[+] измените темп.</p>  |
| Изменение громкости пьесы | <p>Удерживая [Song], кнопками Volume установите громкость пьесы.</p> <p>Громкость пьесы – исполнения</p>  |
| Воспроизведение всех пьес | <p>Удерживая [Song], нажмите на [▶/■] (All Song Play).</p> |

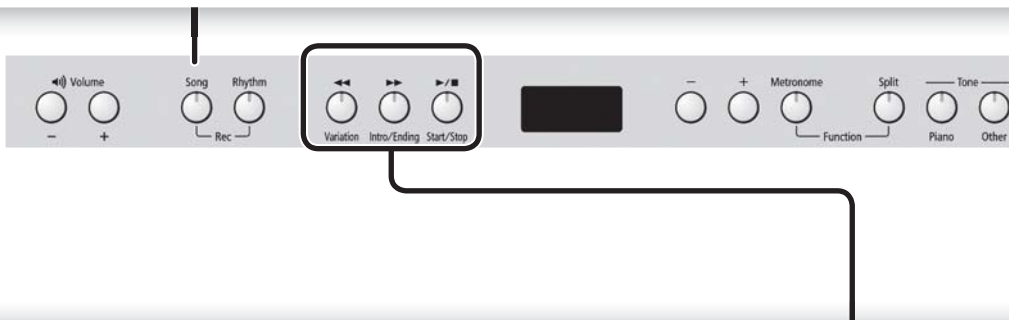

Кнопки [◀◀]/[▶▶]/[▶/■]

| | |
|--------------------------------------|--|
| Запуск/останов воспроизведения пьесы | <p>Нажмите на [▶/■]. Когда пьеса закончится, воспроизведение остановится.</p> |
| Перемотка вперед | <p>Нажмите на [▶▶]. Если, удерживая [▶▶] нажать на [◀◀], перемотка будет осуществляться быстрее.</p> |
| Перемотка назад | <p>Нажмите на [◀◀]. Если, удерживая [◀◀] нажать на [▶▶], перемотка будет осуществляться быстрее.</p> |

Выбор воспроизводимой партии

1. Удерживая [▶/■], кнопками [-]/[+] выберите воспроизводимые партии.
Последовательно нажимая на кнопки, можно включать/отключать партию аккомпанемента, партию левой или правой руки в целях определения необходимой структуры аранжировки.

Индикация состояния партий

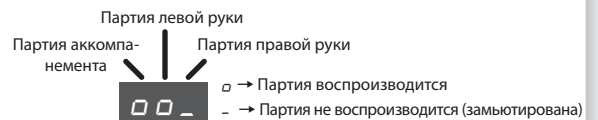

- * В режиме Twin Piano исполнение в левой секции записывается в партию левой руки, исполнение в правой секции записывается в партию правой руки.
- * В режиме Split тембр левой руки записывается в партию левой руки, тембр правой руки записывается в партию правой руки.
- * В режиме Dual, тембр 1 записывается в партию правой руки, тембр 2 записывается в партию аккомпанемента.
- * Во всех остальных режимах все исполнение записывается в партию правой руки.

Автоматический аккомпанемент (ритм)

Режим Rhythm (кнопка [Rhythm])

Нажмите на [Rhythm] для перехода в режим Rhythm.

Включится функция Split.

При воспроизведении ритма партия левой руки не звучит, поскольку эта секция используется для распознавания аккордов.

| | |
|---------------------------|--|
| Выбор ритма | Нажмите на [Rhythm] и используйте кнопки [-]/[+]. 1-1 - 9-6 |
| | См. "Список ритмов" в конце руководства. * Для выбора музыкального стиля ритма, удерживая [Rhythm] нажимайте на [-]/[+]. |
| Изменение темпа | Нажмите на [Metronome]. Кнопками [-]/[+] установите темп. 108 |
| | Диапазон 20 - 250 |
| Изменение громкости ритма | Удерживая [Rhythm], кнопками Volume установите громкость ритма. Громкость ритма – исполнения 91 - 99 - 19 (Ритм громче) (Одинаковая громкость) (Исполнение громче) |

Функция ритма

Инструмент содержит множество ритмов для разных музыкальных стилей, например джаз или рок.

Кроме партии ударных, ритм содержит аккомпанирующие партии инструментов, таких как бас, рояль, гитара и струнные.

Также к ритму можно добавить вступление и коду, а также вставить сбивки. Это позволит создать выразительную аранжировку.

Структура ритма

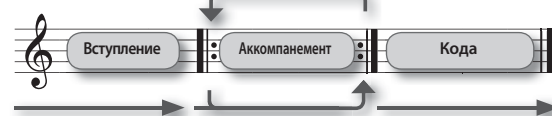

Доступны два типа ритма: исходные паттерны аккомпанемента и паттерны вариаций, отличающиеся от исходных.

Обычно в начале пьесы используются более спокойные исходные паттерны, а по мере развития пьесы — паттерны вариаций.

Способы взятия аккордов

При взятии на клавиатуре аккорда на его основе генерируется ритм. (При взятии нот, отмеченных "●" на рисунке, идентифицируется гармония "C")



Не обязательно брать все входящие в аккорд ноты; доступно использование упрощенной аппликуры. (При взятии нот, отмеченных "★" на рисунке, идентифицируется гармония "C")

См. стр. 13 и "Список распознаваемых аккордов" в конце руководства.

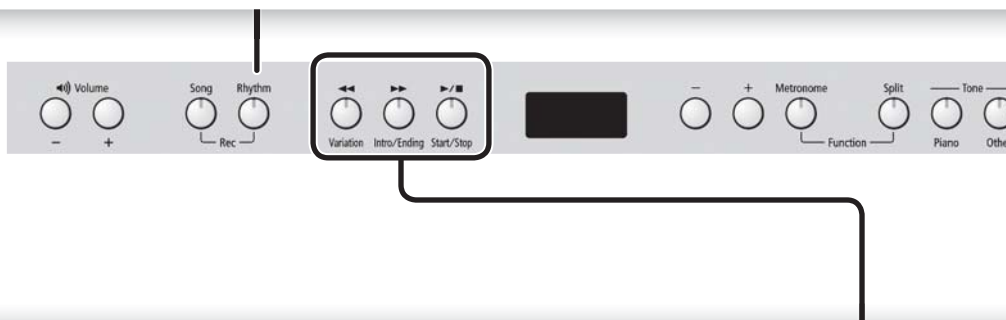

Кнопки [◀◀ (Variation)]/[▶▶ (Intro/Ending)]/[▶/■ (Start/Stop)]

| | |
|--|---|
| Запуск/останов ритма | Нажмите на [▶/■ (Start/Stop)]. |
| Добавление вступления | Включите кнопку [▶▶ (Intro/Ending)] и запустите воспроизведение ритма. |
| Добавление коды | В процессе воспроизведения ритма включите кнопку [▶▶ (Intro/Ending)]. После воспроизведения коды воспроизведение ритма остановится. |
| Добавление вариации ритма | Нажмите на [◀◀ (Variation)]. Off → Простой паттерн аккомпанемента. On → Паттерн аккомпанемента с более сложной фактурой. |
| Добавление сбивки при смене вариации (Auto Fill) | Удерживая [◀◀ (Variation)], кнопками [-]/[+] выберите "On" и затем переключите вариации. Понятие "сбивки" Сбивка представляет собой импровизированную фразу при переходе от одной вариации к другой. |
| Запуск ритма при взятии ноты (Sync) | Нажмите на [Rhythm]. Воспроизведение ритма начнется при взятии первой ноты. Sync |

Воспроизведение только ударных или другой выбранной партии

1. Удерживая [▶/■ (Start/Stop)], кнопками [-]/[+] выберите нужное значение установки мьютирования.

Последовательно нажимая на кнопки, можно включать/отключать партии ударных, баса и остальных инструментов в целях определения необходимой структуры аккомпанемента.

Индикация состояния партий ритма

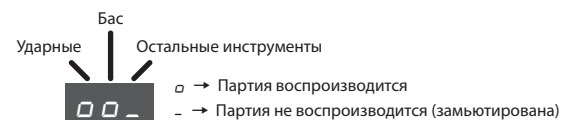

ЗАМЕЧАНИЕ

Для некоторых ритмов в партии баса могут звучать другие инструменты.

Запись исполнения



Доступна запись исполнения, включая аккомпанемент.

Можно прослушать сделанную запись, чтобы оценить качество исполнения, а также играть на инструменте под ранее записанный аккомпанемент.

Подготовка к записи

1. Выберите тембр для исполнения на клавиатуре (стр. 2).
2. При необходимости включите метроном.

Нажмите на [Metronome].

Включив метроном, определите темп и размер пьесы (стр. 3).

Для воспроизведения ритма

3. Для исполнения под ритм нажмите на [Rhythm].
Выберите ритм и определите его темп (стр. 5).

Если ритм воспроизводить не нужно

3. Нажмите на [Song], чтобы кнопка загорелась.

Вход в режим готовности к записи

4. Удерживая [Song], нажмите на [Rhythm].

Кнопки [Song] и [Rhythm] загорятся; инструмент перейдет в режим готовности к записи.

НАПОМИНАНИЕ

Для отмены записи (то есть выхода из режима готовности к записи), удерживая [Song], нажмите на [Rhythm].

Запуск записи

5. Нажмите на [▶/■].

После двух тактов отсчета начнется запись.

На дисплей сначала выведется "2", затем "1".

НАПОМИНАНИЕ

Если начать играть, когда инструмент находится в режиме готовности к записи, она начинается сразу без отсчета.

Останов записи

6. Нажмите на [▶/■].

Если по окончании записи нажать на [▶/■], записанная пьеса начнет воспроизводиться.

Выбор номера пьесы для сохранения

7. Кнопками [-]/[+] выберите номер, под которым необходимо сохранить пьесу, и нажмите на [Metronome].

U (User) U.0 1 - U. 10

П (USB) П.0 1 - П.99



Не содержащая данных пьеса (пустая)

- Номер пьесы начинается с буквы "U" (память User)
- Номер пьесы начинается с буквы "П" (память USB)
- Точка отсутствует



Пьеса с записанными данными

- Номер пьесы начинается с буквы "U" (память User)
- Номер пьесы начинается с буквы "П" (память USB)
- Отображается точка

НАПОМИНАНИЕ

Для отказа от сохранения, удерживая [Song], нажмите на [Rhythm].

ЗАМЕЧАНИЕ

Если выбрать пьесу, содержащую данные (номер которой начинается с заглавной буквы "U" или "П") и произвести запись, ранее записанные данные будут утеряны.

* В процессе сохранения пьесы в течение нескольких секунд на дисплей выводится вращающийся символ "o". При этом не отключайте питание инструмента, чтобы не утратить результаты записи.

Стирание записанной пьесы

Стереть пьесу можно с помощью записи пустой пьесы, как описано ниже.

1. Нажмите на [Song].
2. Удерживая [Song], нажмите на [Rhythm].
3. Нажмите на [▶/■] и после 2 тактов отсчета нажмите на [▶/■], не начиная играть на клавиатуре.
4. Выберите номер, соответствующий стираемой пьесе, и нажмите на [Metronome].

Будет записана пьеса, не содержащая нот; пьеса под выбранным номером будет стерта.

Воспроизведение пьес с накопителя USB

Подключение накопителя USB

ЗАМЕЧАНИЕ

- Если на накопителе USB находится большое количество файлов пьес, чтение данных может занять некоторое время.
- В именах файлов используйте только однобайтные алфавитно-цифровые символы.

1. С помощью компьютера скопируйте файлы пьес на накопитель USB (опциональный).

Инструмент распознает на накопителе USB файлы форматов SMF и WAV.

Поддерживаемые форматы

| Тип | Описание |
|-----|--------------------------------------|
| SMF | Стандартные MIDI-файлы (формат 0, 1) |
| WAV | Линейные WAV: 44.1 кГц/16 бит |

2. Подключите накопитель USB к порту USB MEMORY инструмента.

Воспроизведение пьес

1. Нажмите на [Song].
2. Кнопками [-]/[+] выберите пьесу.

П.01

НАПОМИНАНИЕ

- Для аудиофайла (WAV) после последней цифры отображается точка.

П.02.

Имена файлов на накопителе USB начинаются с "П". Номера им назначаются автоматически. Если в дальнейшем добавить или удалить файл, они автоматически перенумеруются.

- Имена всех файлов на накопителе USB начинаются с "П".
- Если с помощью кнопок [-]/[+] выбрать на дисплее группу файлов, начинающуюся с "U" или "D", будут показаны пьесы, находящиеся в памяти инструмента.

3. Нажмите на [▶/■], чтобы воспроизвести выбранную пьесу.

На дисплей выводится номер такта воспроизводимого файла SMF. Для файла WAV отображается истекшее время воспроизведения.

1.01

(Пример: прошло 1 минута, 1 секунда)

Ослабление звука в центре стереопанорамы

Функция Center Cancel позволяет ослабить громкость сигналов в центре стереопанорамы фонограммы.

1. После выбора пьесы, удерживая [▶/■], кнопками [-]/[+] выберите для этой функции значение "0n".

ЗАМЕЧАНИЕ

Результат воздействия этой функции достаточно непредсказуем, поскольку он сильно зависит от исходного материала.

Накопитель USB

Приобретенный накопитель USB необходимо отформатировать с помощью инструмента.

ЗАМЕЧАНИЕ

- Не вставляйте и не отключайте накопитель USB при включенном питании инструмента, иначе можно повредить данные, находящиеся на нем и в памяти инструмента.
- Аккуратно вставляйте накопитель USB в порт до упора.
- Используйте накопители USB от Roland. Поддержка изделий других производителей не гарантируется.

Форматирование накопителя USB

Используйте следующую процедуру.

ЗАМЕЧАНИЕ

- Процедура форматирования уничтожает все данные, находящиеся на накопителе USB.
- Перед использованием приобретенный накопитель USB необходимо отформатировать с помощью инструмента.

1. Подключите накопитель USB к порту USB MEMORY.

2. Удерживая [Song], включите питание.

Удерживайте [Song] до тех пор, пока на дисплее не появится "Song".

Для отмены нажмите на [▶▶].

3. Для выполнения форматирования нажмите на [▶/■].

После завершения операции индикаторы всех кнопок загорятся.

4. Выключите и снова включите питание инструмента.

Нижняя панель инструмента



Лицевая панель

Настройка громкости и баланса (кнопки Volume)

Общая громкость

Общая громкость устанавливается кнопками Volume.

Баланс громкости между пьесой/ритмом и исполнением (Song Balance) **M**

Удерживая [Song] или [Rhythm], кнопками Volume измените баланс.



Относительный баланс в режиме Dual (Dual Balance) **M**

При включенном режиме Dual, удерживая [Piano] и [Other], кнопками Volume измените баланс.



Относительный баланс в режиме Split (Split Balance) **M**

При включенном режиме Split, удерживая [Split], кнопками Volume измените баланс.

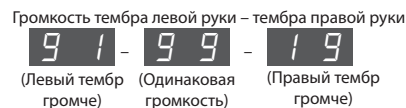

Дисплей

На дисплей выводятся номер тембра, номер пьесы, номер такта, темп, выбранная функция или значение.

| | | | | | |
|--------------|-----------|-----|----------------|------------|------|
| Номер тембра | Рояль | 1 | Номер пьесы | Встроенная | 2.01 |
| | Остальные | 1 | | Записанная | U.01 |
| Темп | | 108 | Накопитель USB | | П.01 |
| Номер такта | | 1 | Ритм | | 1-1 |

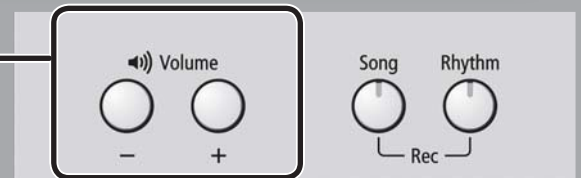

* Функции остальных кнопок описаны на стр. 2 – стр. 7.

Фиксаторы для нот (RP401R)

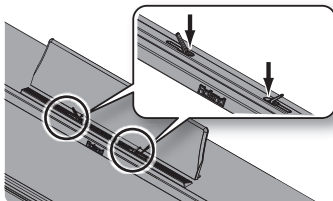

Служат для фиксации нотных листов. Если фиксаторы не используются, сложите их.

Кнопка [⏻]

Включает/выключает питание (стр. 11).

По умолчанию питание инструмента автоматически отключается через 30 минут простоя.

После автоматического отключения питания можно снова включить его кнопкой [⏻]. Чтобы питание автоматически не отключалось, установите параметр "Auto Off" в "OFF". См. стр. 14.



Крюк для наушников

Если наушники не используются, их можно повесить на специальный крюк.

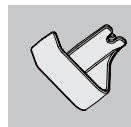

RP401R Тыльная панель

Нижняя панель

F-130R

Педаль Damper

Эта педаль управляет сустейном звука. При нажатии на нее ноты продолжают звучать даже после отпускания клавиш. Продолжительность звучания зависит от глубины нажатия на педаль. На акустическом фортепиано при нажатии демпферной педали отодвигается демпфер, что обеспечивает богатый общий резонанс струн. Инструмент имитирует эту особенность акустического фортепиано.

Педаль Sostenuto

Продлевает звук только тех нот, которые были взяты до нажатия на эту педаль.

Педаль Soft

Эта педаль используется для смягчения звука.

При нажатии педали звук приглушается. Это соответствует действию левой педали акустического фортепиано. Мягкость звучания тембра может изменяться в зависимости от глубины нажатия на педаль.



Фиксатор (RP401R)

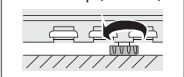

Выворачивайте винт фиксатора до тех пор, пока он не упрется в пол. Если инструмент ставится на ковер, необходимо добиться надежного соприкосновения фиксатора с полом.

Изменение значения (кнопки [-]/[+])

Изменяйте значение с помощью кнопок [-]/[+].

| | |
|-----------------------------------|--|
| Последовательный перебор значений | Удерживайте [+] или [-]. |
| Быстрое изменение значения | Удерживая [+], нажмите на [-] для увеличения значения. Удерживая [-], нажмите на [+] для уменьшения значения. |
| Возврат к исходному значению | Одновременно нажмите на [+] и [-]. |

Блокировка кнопок панели (Panel Lock)

С помощью данной функции можно заблокировать все кнопки инструмента. Это поможет избежать случайного изменения установок. Нажмите и удерживайте [Other] в течение нескольких секунд.

Отключение функции Panel Lock

Еще раз нажмите и удерживайте [Other] в течение нескольких секунд.

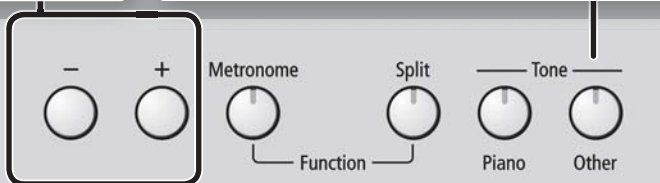

Разъемы тыльной панели

Разъем Output

Служит для подключения инструмента к внешней системе звукоусиления.



Разъем Input

Служит для подключения аудиооборудования и воспроизведения его сигналов через динамики инструмента. Громкость звука устанавливается в источнике аудиосигнала.



Порт USB Computer

Служит для подключения к порту USB компьютера опциональным кабелем USB и обмена с ним музыкальными данными.

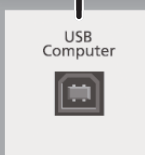

Разъем DC In

Разместите сетевой адаптер таким образом, чтобы сторона с индикатором (см. рис.) была обращена вверх, а сторона с текстовой информацией — вниз. При подключении сетевого адаптера к розетке индикатор загорается.

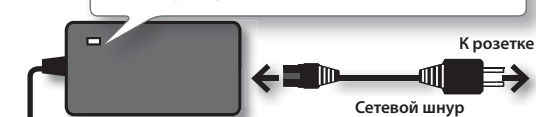

Разъем Pedal

Служит для подключения педалей, встроенных в стойку инструмента.

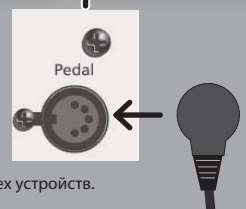

* Во избежание повреждения аппаратуры перед коммутацией установите все регуляторы громкости в минимум и выключите питание всех устройств.

Нижняя панель

Разъемы PHONES

Инструмент позволяет одновременно использовать две пары наушников. Звук в наушниках обрабатывается эффектом Headphones 3D Ambience, создающим ощущение игры на акустическом рояле (стр. 12).



Порт USB MEMORY

Служит для подключения накопителя USB или беспроводного адаптера USB (стр. 7, стр. 15). Используйте устройства USB, поставляемые Roland.



Подготовка к работе

Открывание/закрывание крышки (RP401R)

Открывать/закрывать крышку необходимо обеими руками.

Открывание крышки

1. Приподняв крышку за край обеими руками, надавите на нее от себя.

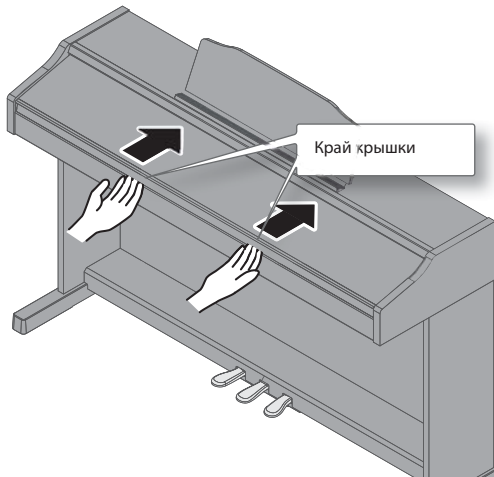

Закрывание крышки

1. Возьмитесь за край крышки обеими руками и аккуратно опустите ее.

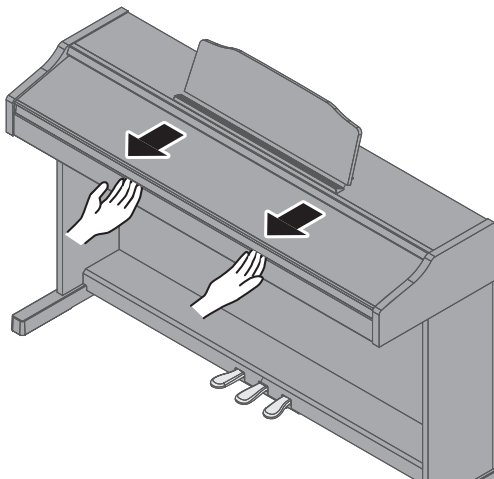

ЗАМЕЧАНИЕ

- При обращении с крышкой будьте осторожны, не прищемите пальцы. Использование инструмента детьми должно осуществляться под присмотром взрослых.
- Во избежание повреждений всегда закрывайте крышку перед перемещением инструмента.
- Не прилагайте избыточных физических усилий при обращении с пюпитром.
- Перед открыванием крышки уберите с нее все посторонние предметы, чтобы исключить их попадание внутрь инструмента.

Открывание/закрывание крышки (F-130R)

Открывать/закрывать крышку необходимо обеими руками.

Открывание крышки

1. Приподняв крышку за край обеими руками, надавите на нее от себя.

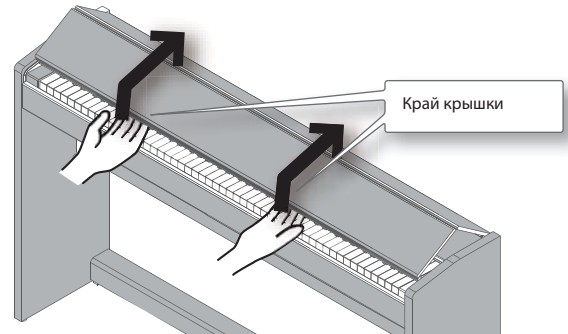

2. Отодвиньте крышку от себя до упора.

Закрывание крышки

1. Возьмитесь за край крышки обеими руками и аккуратно опустите ее.

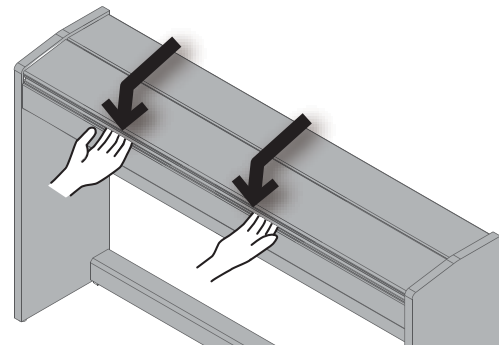

ЗАМЕЧАНИЕ

- При обращении с крышкой будьте осторожны, не прищемите пальцы. Использование инструмента детьми должно осуществляться под присмотром взрослых.
- Во избежание повреждений всегда закрывайте крышку перед перемещением инструмента.

Закрывая крышку, не защемите пальцы между складывающимися секциями.

Закрывая крышку, не надавливайте на нее сверху, чтобы не защемить пальцы между складывающимися секциями.

Открывая крышку, будьте аккуратны, чтобы не опрокинуть инструмент. Беритесь только за край крышки.

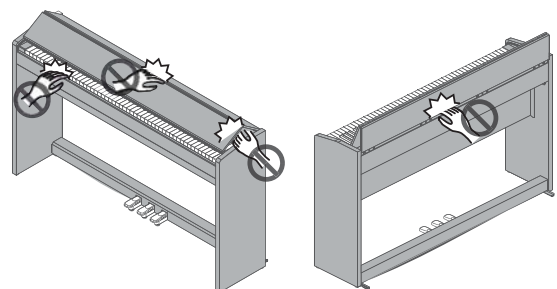

Включение/отключение питания

Завершив коммутацию (стр. 9), включите питание оборудования в описанной ниже последовательности. Нарушение очередности включения может привести к неисправностям и/или повреждению динамиков и других устройств.

Включение питания

1. Включите питание кнопкой [⏻].



Спустя небольшой промежуток времени инструмент войдет в рабочий режим.

* Данный инструмент оборудован схемой защиты, поэтому вход в рабочий режим осуществляется с задержкой в несколько секунд.

2. Кнопками **Volume** установите нужный уровень громкости.

Громкость увеличивается при нажатии на Volume [+] и уменьшается при нажатии на Volume [-].

Это воздействует на звук в динамиках или наушниках, когда они используются. Установки громкости (для динамиков или наушников) сохраняются автоматически.

НАПОМИНАНИЕ

Инструмент передает все нюансы динамики исполнения при любых уровнях громкости.

Отключение питания

1. Выключите питание кнопкой [⏻].

Установка опорного тона

При игре в ансамбле все инструменты должны быть настроены одинаково. Это делается с помощью установки Master Tuning. 

1. В процедуре "Различные установки (режим Function)" (стр. 12) выберите "F0 7" и нажмите на [▶/■].
2. Кнопками [-]/[+] установите опорный тон.

Примеры:

| Опорный тон | Экран |
|-------------------------|-------|
| 440.0 Гц (по умолчанию) | 40.0 |
| 442.0 Гц | 42.0 |

Нажмите на [▶/■] для перехода на предыдущий экран.

3. Чтобы сохранить установку, используйте функцию **Memory Backup** (стр. 12).
4. Удерживая [Metronome], нажмите на [Split] для выхода из режима Function.

Различные установки (режим Function)

Общая процедура

1. Удерживая [Metronome], нажмите на [Split].
Инструмент перейдет в режим Function.
2. Кнопками [-]/[+] выберите параметр, который требуется изменить и нажмите на [▶/■], чтобы открыть экран установок.
3. Кнопками [-]/[+] измените значение параметра.
Нажмите на [▶/■] для перехода на предыдущий экран.
4. Удерживая [Metronome], нажмите на [Split] для выхода из режима Function.

Функция Memory Backup

При выключении питания инструмента большинство установок сбрасывается в заводские значения. Однако некоторые из них можно сохранить в память инструмента, чтобы после включения питания снова работать с ними. Установки, отмеченные символом "M", можно сохранить с помощью функции Memory Backup.

1. В режиме Function выберите "F 19" (Memory Backup) и нажмите на [▶/■].

Установки параметров

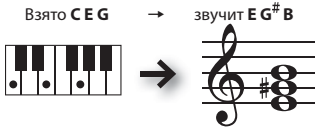
| Экран | Значение | Описание |
|-------|--|---|
| F01 | F (Fixed), L 2 (Super Light), L 1 (Light), M (Medium), H 1 (Heavy), H 2 (Super Heavy) | Чувствительность клавиатуры (Key Touch) M Позволяет определить чувствительность (жесткость) клавиатуры, чтобы адаптировать ее под манеру игры конкретного исполнителя. |
| F02 | 1 (Pair), 2 (Separate) | Выбор варианта звучания (Twin Piano Mode) M Можно выбрать один из двух вариантов озвучивания исполнения в режиме Twin Piano. стр. 3 |
| F03 | OFF, ON | Режим игры "в четыре руки" (Twin Piano) Включение/выключение режима Twin Piano. стр. 3 |
| F04 | 1 (Keyboard & Song), 2 (Keyboard), 3 (Song) | Режим транспонирования (Transpose Mode) M Установка определяет объект транспонирования. Доступно одновременное транспонирование клавиатуры и песни, только клавиатуры или только песни. |
| F05 | -6-0-5 (в полутонах) | Интервал транспонирования (Transpose) Функция Transpose позволяет транспонировать клавиатуру с шагом в полутонах. Например, чтобы для исполнения песни, написанной в тональности Ми-мажор, использовать аппликатуру До-мажор, установите параметр Transpose в значение "4".  * При установке "0" функция Transpose отключена. |
| F06 | OFF, ON | Эффект Headphones 3D Ambience (Headphones 3D Ambience) M Эффект Headphones 3D Ambience имитирует реалистичное звучание акустического рояля даже при работе в наушниках. * Эффект Headphones 3D Ambience распространяется только на тембры рояля и не воздействует на остальные. On → Эффект Headphones 3D Ambience включен. Off → Эффект Headphones 3D Ambience выключен. |
| F07 | 15.3 (415.3)- 40.0 (440.0)- 66.2 (466.2) [Гц] | Общая настройка (Master Tuning) M При игре в ансамбле можно подстроить высоту строя данного инструмента под другие. Стандартной считается высота, которая соответствует высоте центральной ноты А. стр. 11 |

| Экран | Значение | Описание |
|----------------------------|--|---|
| F 08 | 1, 2 | <h3>Растянутая настройка (Stretch Tuning)</h3> <p>Эта установка выбирает тип растянутой настройки, используемой для фортепиано, при которой высокие ноты настраиваются чуть выше, а низкие ноты — чуть ниже. Обычно используется значение "1" (стандартная кривая настройки).</p> |
| F 09 F 10 | 1 (Sostenuto, Soft), 2 (Start/Stop), 3 (Intro/Ending), 4 (Variation), 5 (Fill-in), 6 (Leading Bass) | <h3>Режим работы педалей</h3> <p>Доступно назначение функций на центральную (F 09) и левую (F 10) педали.</p> <p>1 → Педаль Sostenuto (F 09), педаль Soft (F 10) 2 → Выполнение функций кнопки [▶/■] (Start/Stop) 3 → Включение/выключение функций Intro/Ending (выполнение функций кнопки [▶▶] (Intro/Ending)) 4 → Включение/выключение вариаций (выполнение функций кнопки [◀◀] (Variation)) 5 → Сбивка 6 → Включение/выключение функции Leading Bass</p> |
| F 11 | Off, On | <h3>Воспроизведение партии баса (Leading Bass)</h3> <p>Функция "Leading Bass" позволяет воспроизводить в басу нижнюю ноту взятого аккорда.</p> <p>Off → Басовая партия ритма всегда воспроизводит тонику аккорда. Например, если взять аккорд E-G-C (До-мажор), нота C будет воспроизведена тембром баса.</p> <p>On → Басовая партия воспроизводит нижнюю ноту взятого аккорда. Если взять аккорд E-G-C (До-мажор), нота E будет воспроизведена тембром баса.</p> <p>Функция Leading Bass всегда включена при выключенном режиме Split.</p> |
| F 12 | 1 (Intelligent), 2 (Standard) | <h3>Распознавание аккордов в режиме Split</h3> <p>Режим распознавания аккордов при включенной функции Split (стр. 2).</p> <p>Intelligent → Для распознавания достаточно взять не все ступени аккорда. См. "Список распознаваемых аккордов". Standard → Стандартное распознавание аккордов.</p> |
| F 13 | Off, On | <h3>Предотвращение дублирования нот при работе с секвенсором (Local Control)</h3> <p>При коммутации инструмента с внешним MIDI-секвенсором параметр Local Control следует отключить (установить в значение Off). Поскольку обычно в секвенсоре параметр Thru включен, при игре на клавиатуре данные передаются на внутренний тон-генератор по двум путям (см. рис.). В результате при взятии одной ноты звук воспроизводится дважды. Чтобы этого избежать, отключите Local Control, тогда сообщения MIDI будут поступать на тон-генератор только из секвенсора.</p> |
| F 14 | U.D 1-U. 10 (USER 01 – 10) P.D 1-P.99 (USB 01 – 99) | <h3>Копирование пьесы (Copy Song)</h3> <p>Записанную в инструмент пьесу можно скопировать на накопитель USB.</p> <p>Выводится номер источника копирования, кнопками [-]/[+] выберите номер и нажмите на [▶/■] для подтверждения.</p> <p>Выводится номер приемника копирования, кнопками [-]/[+] выберите номер и нажмите на [▶/■] для подтверждения.</p> |
| F 15 | Нет | <h3>Подключение к Wireless LAN (WPS Connection)</h3> <p>Установка связи WPS.</p> <p>Когда на дисплей выводится "5ур", нажмите на [▶▶] (отмена) или [▶/■] (установление связи).</p> <p style="text-align: right;">стр. 15</p> |
| F 16 | Нет | <h3>Подключение К (Ad-Hoc Connection)</h3> <p>Установка связи Ad-Hoc.</p> <p>Когда на дисплей выводится "5ур", нажмите на [▶▶] (отмена) или [▶/■] (установление связи).</p> <p style="text-align: right;">стр. 15</p> |
| F 17 | 000-999 | <h3>Просмотр Ad-Hoc Key</h3> <p>Для пятизначного значения показаны три младшие цифры (две старшие равны 00).</p> <p style="text-align: right;">стр. 15</p> |

Восстановление заводских настроек (Factory Reset)

| Экран | Значение | Описание |
|-------------|-------------------------|---|
| F 18 | OFF, 10, 30, 240 [мин.] | <h3>Автоматическое отключение питания (Auto Off)</h3> <p>Установка автоматического отключения питания. Оставшееся до отключения питания время выводится на дисплей (мигает). Когда до отключения питания остается менее 1 минуты, начинается отсчет в секундах. * Эта установка сохраняется автоматически при ее изменении.</p> |
| F 19 | Нет | <h3>Сохранение установок (Memory Backup)</h3> <p>При выключении питания инструмента большинство установок возвращаются к своим заводским значениям. Однако, некоторые из них можно сохранить во внутреннюю память инструмента, чтобы после включения питания снова работать с ними. Когда на дисплей выводится "Sur", нажмите на [▶▶] (отмена) или [▶/■] (выполнение операции).</p> |

стр. 12

Восстановление заводских настроек (Factory Reset)

Установки режима Function можно вернуть к заводским настройкам. Эта операция называется "Factory Reset".

ЗАМЕЧАНИЕ

Операция "Factory Reset" стирает все установки, сохраняемые функцией Memory Backup, а также записанные во встроенную память пьесы.

1. Включите питание инструмента, удерживая нажатыми кнопки [Metronome] и [Split], .
Дождитесь появления на дисплее индикации "Sur".
Для отмены нажмите на [▶▶].
2. Для выполнения операции нажмите на [▶/■].
После выполнения операции на дисплее выведется "End".
* Не выключайте питание до тех пор, пока на дисплее не появится "End".
3. Кнопкой [⏻] выключите и снова включите питание.

Максимальная громкость (Volume Limit)

Установка максимальной громкости позволяет предотвратить случайное повышение выходного уровня инструмента во время работы с ним.



1. Удерживая Volume [-] и Volume [+], кнопками [-]/[+] изменяйте значение.

| | |
|----------|---------------------|
| Значение | 20, 40, 60, 80, 100 |
|----------|---------------------|

НАПОМИНАНИЕ

Установка сохраняется автоматически при ее изменении.

Функция Wireless LAN

Если к порту USB MEMORY инструмента подключить опциональный USB-адаптер WNA1100-RL, можно будет установить беспроводную связь с мобильным приложением (например, "Piano Partner").

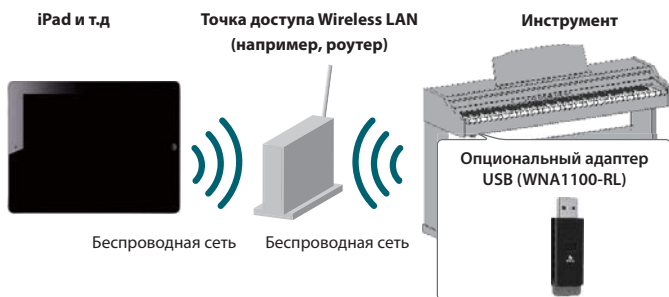

Необходимое оборудование

- Опциональный USB-адаптер WNA1100-RL *3
- Точка доступа Wireless LAN, например, роутер *1 *2
- iPad и т.д.

- *1 Используемая точка доступа Wireless LAN должна поддерживать работу протокола WPS. В противном случае используйте связь в режиме Ad-Нос.
- *2 Поддержка всех без исключения точек доступа Wireless LAN не гарантируется.
- *3 По вопросам, связанным с приобретением USB-адаптера, протестированного на радиосовместимость и разрешенного для использования в конкретном регионе, обращайтесь к представителям компании Roland.

Стандартный способ подключения (WPS)

При первом подключении инструмента к беспроводной сети необходимо выполнить описанную ниже процедуру (WPS).

Эта процедура выполняется только один раз. После первого входа в сеть повторно ее выполнять не требуется.)

Понятие WPS

WPS — это стандартный способ подключения к точке доступа беспроводной сети (Wireless LAN) с максимальной безопасностью. Для подключения к точке доступа Wireless LAN рекомендуется использовать WPS.

1. В режиме Function (кнопки [Metronome]+[Split]) выберите "F 15" и нажмите на [▶/■] (стр. 12).
2. Нажмите на [▶/■] еще раз.
Для отмены нажмите на [▶▶].
3. Произведите настройку WPS для точки доступа Wireless LAN.

Например, нажмите и удерживайте кнопку [WPS] на точке доступа (см. прилагаемую к точке доступа документацию).

Можно использовать беспроводное соединение с приложением iOS, например, "Piano Partner". Выберите "RP401R or F-130R" на экране выбора инструмента в приложении iOS.

ЗАМЕЧАНИЕ

Устройство (iPad), на котором работает приложение, должно быть подключено к той же сети.

НАПОМИНАНИЕ

- Данные о соединении после первого выполнения процедуры WPS сохраняются в памяти инструмента, и в дальнейшем беспроводная связь устанавливается автоматически.
- После выполнения процедуры восстановления заводских установок все данные о соединении теряются.

Соединение в режиме Ad-Нос

Понятие режима Ad-Нос

Режим Ad-Нос позволяет подключать инструмент непосредственно к iPad без точки доступа Wireless LAN. Это можно использовать в случае отсутствия точки доступа Wireless LAN в рабочей зоне.

Ограничения

iPad, подключенный в режиме Ad-Нос, не имеет возможности выхода в Интернет или связи с другим беспроводным устройством. Однако, iPad сохраняет функции сотового телефона, поэтому может выходить в Интернет с помощью сотовой связи. Имейте в виду, что выход в Интернет с помощью сотовой связи оплачивается по тарифу обслуживания сотовой телефонии.

1. В режиме Function (кнопки [Metronome]+[Split]), выберите "F 15" и нажмите на [▶/■] (стр. 12).
2. Нажмите на [▶/■] еще раз.
Для отмены нажмите на [▶▶].
3. В режиме Function (кнопки [Metronome]+[Split]), выберите "F 17" и нажмите на [▶/■] (стр. 12).

Из 5-значного значения Ad-Нос Key показываются младшие три цифры.

555

В приведенном примере экрана необходимо добавить две старшие цифры "00" и ввести в качестве значения Ad-Нос Key число "00555".

4. В iPad или в другом устройстве, с которым устанавливается связь, выберите показанное на экране инструмента значение Ad-Нос SSID.
Например, в iPad выберите [Settings] -> [Wi-Fi] -> [Choose a Network], чтобы перейти к вводу Ad-Нос SSID. В открывшемся окне введите показанное на экране инструмента значение Ad-Нос Key.
См. документацию на iPad или другое используемое устройство.
5. По завершении работы в режиме Ad-Нос приведите установки iPad в окне [Settings] -> [Wi-Fi] -> [Choose a Network] в исходное состояние.

Неисправности

| Неисправность | Причина/устранение |
|---|--|
| Даже при работе в наушниках слышен посторонний звук ударов при игре на клавиатуре | В инструменте используется клавиатура с молоточковым механизмом, имитирующим клавиатуру акустического фортепиано. Поэтому при игре на клавиатуре, особенно при отсутствии выходного сигнала, будет слышен звук ударов молоточков, что не является неисправностью. Чтобы уменьшить вибрации, передаваемые по полу или стенам помещения, отодвиньте инструмент подальше от стены или подстелите под него специальный антивибрационный коврик, продаваемый в музыкальных магазинах. |
| Питание самопроизвольно отключается | По умолчанию через 30 минут простоя инструмента его питание отключается. Чтобы этого не происходило, выключите функцию "Auto Off" (стр. 14). |
| Не включается питание | Правильно ли подключен сетевой адаптер? (стр. 9) |
| Педаль не работает или назначенный на нее эффект "зависает" | Правильно ли подключены педали? Вставьте разъем кабеля педали в гнездо до упора (стр. 9). |
| | Отсоединение шнура педали при включенном инструменте может привести к "зависанию" эффекта, назначенного на педаль. Поэтому, прежде чем подключать или отключать педаль, не забудьте выключить питание инструмента. |
| | Не включен ли режим Twin Piano? Если функция Twin Piano включена, правая педаль воздействует только на правую зону клавиатуры, а левая — на левую (стр. 3). |
| Низкий уровень выходного сигнала | Правильно ли определена установка Volume Limit? Громкость не может быть выше определенного ей значения. Измените значение установки Volume Limit (стр. 14). |
| Низкий уровень входного сигнала | Возможно, используемый для коммутации кабель содержит резистор. Используйте кабель без резистора. |
| Нет звука/нет звука при воспроизведении пьесы | Не установлены ли регуляторы громкости инструмента или подключенного устройства в минимум? |
| | Не подключены ли к инструменту наушники? Не скоммутирован ли с гнездом наушников какой-либо разъем? Динамики инструмента отключаются, если гнездо наушников задействовано (стр. 9). |
| | Не установлен ли режим Local Control в Off? В этом случае звук не воспроизводится. Установите Local Control в On (стр. 13). |
| | Максимальная полифония инструмента составляет 128 голосов. При использовании режима Dual (стр. 2), одновременной игре с пьесой и частом использовании педали Dampер максимально доступное число голосов может быть превышено. В этом случае возможно выпадение некоторых нот. |
| Некорректный строй клавиатуры или пьесы | Не выбран ли режим транспонирования Transpose? (стр. 12) |
| | Правильно ли определена установка Master Tune? (стр. 11) Клавиатура инструмента имеет растянутую настройку, при которой ноты верхнего регистра имеют несколько завышенный строй, а ноты нижнего регистра — заниженный. При этом высота этих нот будет отличаться от эталонной, но это используется для имитации звучания акустического фортепиано. |
| При нажатии клавиш ноты звучат дважды (дублируются) | Не используется ли наложение тембров? (стр. 2) |
| | Если инструмент подключен к внешнему секвенсору, отключите режим или Local Control в инструменте (Off), или Soft Thru в секвенсоре (стр. 13). |
| Инструмент не реагирует на отключение эффекта реверберации | Так как фортепианные звуки имитируют глубину и резонанс звучания акустического рояля, ощущение естественной реверберации акустического инструмента может остаться, несмотря на отключение эффекта реверберации. |
| В верхнем диапазоне клавиш неожиданно меняется звук | В акустическом фортепиано ноты в верхних полутора октавах продолжают звучать даже после отпускания клавиш независимо от положения педали Dampер, так как струны фортепиано в верхнем диапазоне не приглушаются демпферами. Поэтому их звучание модифицируется. |
| Возникает высокий неприятный для слуха звенящий звук | При использовании наушников: Некоторые фортепианные тембры содержат высокочастотную компоненту, которая напоминает металлическую реверберацию. Это полностью соответствует характеристикам акустического фортепиано и не является неисправностью. Рекомендуется уменьшить глубину эффекта реверберации. |
| | При использовании динамиков: Причина, вероятно, заключается в другом, например, резонируют детали инструмента. Проконсультируйтесь с дилером или в сервисном центре компании Roland. |

| Неисправность | Причина/устранение |
|--|---|
| Некорректное звучание низких нот (дребезжание) | Если громкость установлена в максимальное значение, при экспрессивной манере исполнения могут возникать искажения. Если это произошло, уменьшите громкость. |
| | Если в наушниках дребезг отсутствует: Очень громкий звук может вызвать резонанс динамиков или расположенных поблизости предметов. Резонировать могут также флуоресцентные лампы и стеклянные двери. Особенно часто это происходит, когда усилены басы, а уровень громкости слишком высокий. Для подавления этого резонанса необходимо сделать следующее. <ul style="list-style-type: none"> • Отодвиньте инструмент на расстояние 10 – 15 см от стен и других поверхностей. • Уменьшите громкость. • Отодвиньте резонирующие предметы подальше от динамиков. |
| | Если дребезг слышен и в наушниках: Причина, вероятно, в другом. Проконсультируйтесь у дилера или в сервисном центре фирмы Roland. |

Функция Wireless LAN

| Неисправность | Причина/Действие |
|--|--|
| Нет связи с точкой доступа Wireless LAN | Убедитесь, что выбранная точка доступа поддерживает протокол WPS. В противном случае для связи с ней используйте режим Ad-Hoc (стр. 15). |
| | Стандарт беспроводной связи 802.11a/b не поддерживается. Используйте стандарт беспроводной связи 802.11g/n (2.4 GHz). |
| | Способ идентификации WEP не поддерживается. Используйте способ идентификации WPA или WPA2. |
| | Убедитесь, что у выбранной точки доступа включена опция DHCP. Если при включении устройства ранее действующая связь с точкой доступа не устанавливается, убедитесь, что режим Ad-Hoc отключен. Существует ограничение на количество хранящихся в памяти данных о соединениях. Создание нового соединения может привести к утере данных об одном из предыдущих. После восстановления заводских установок все данные о соединениях будут утеряны. Установите связь с точкой доступа заново. |
| Связь неустойчивая | При наличии посторонних радиосигналов связь с точкой доступа может оказаться не стабильной. Чтобы исправить ситуацию, выполните следующие действия. <ul style="list-style-type: none"> • Сократите расстояние между точкой доступа Wireless LAN и инструментом. • Измените канал связи с точкой доступа Wireless LAN. |
| Инструмент не распознается приложением iOS (например, "Piano Partner") | Включено ли питание инструмента? |
| | Корректно ли подсоединен к инструменту беспроводной USB-адаптер WNA1100-RL? |
| | Подключен ли инструмент к беспроводной сети? Подключены ли инструмент и iPad к одной точке доступа Wireless LAN? Корректно ли сконфигурирована точка доступа Wireless LAN для поддержания связи между беспроводными устройствами? См. документацию на точку доступа Wireless LAN. |

Список сообщений

| Индикация | Описание |
|-----------------------|---|
| E.01 | Музыкальный файл имеет атрибут "только для чтения", и перезаписать его невозможно. |
| E.02 | Ошибка в процессе записи данных. Внешний накопитель может быть физически защищен от записи или не отформатирован. |
| E.10 | Накопитель USB не подключен. Подключите накопитель USB и повторите операцию. |
| E.11 | Для сохранения данных недостаточно свободной памяти. Подключите другой накопитель USB или удалите ненужные данные пьес и повторите операцию. |
| E.14 | Ошибка в процессе чтения данных. Накопитель USB может быть поврежден. Подключите другой накопитель USB и повторите операцию. Также можно попробовать отформатировать накопитель USB (стр. 7). |
| E.15 | Формат данных файла не распознается инструментом и прочитать их невозможно. |
| E.16 | Скорость считывания данных при воспроизведении пьесы недостаточна. Подождите несколько секунд и снова запустите воспроизведение кнопкой [▶/■]. |
| E.18 | Выбранный аудиоформат не поддерживается. Используйте линейные аудиофайлы WAV формата 44.1 кГц, 16 бит. |
| E.30 | Внутренняя память инструмента переполнена. |
| E.40 | С внешнего MIDI-устройства передается слишком плотный поток MIDI-данных, который инструмент не успевает обработать. Сократите объем передаваемой информации USB MIDI. |
| E.46 | Точка доступа не поддерживается. Используйте способ идентификации WPA или WPA2. |
| E.51 | Произошла системная ошибка. Попробуйте повторить операцию, после которой появилось это сообщение. Если оно появляется снова, обратитесь в сервисный центр Roland. |
| E.65 | На разъеме накопителя USB присутствует повышенный ток. Проверьте внешний накопитель, затем выключите и снова включите питание. |
| - - - | Включена функция Panel Lock (стр. 9). |
| PU | При воспроизведении пьесы, это сообщение обозначает, что пьеса стартует со слабой доли такта. |
| Мигающее число | Когда включена функция Auto Off, на дисплее мигает число, соответствующее оставшемуся времени до отключения питания. |

Техника безопасности

⚠ ПРЕДУПРЕЖДЕНИЕ

Полное отключение питания инструмента

Если выключить питание с помощью кнопки POWER, дисплей и индикаторы кнопок погаснут. Однако чтобы полностью обесточить прибор, необходимо также вынуть вилку из розетки. Розетка, которая используется для подключения инструмента, должна быть расположена как можно ближе к нему.



Автоматическое отключение питания

Питание прибора автоматически отключается через определенный промежуток времени после последней манипуляции с ним (функция Auto Off). Чтобы этого не произошло, выключите функцию Auto Off (стр. 14).



⚠ ПРЕДУПРЕЖДЕНИЕ

Используйте только прилагаемый сетевой адаптер

Используйте только прилагаемый сетевой адаптер. Убедитесь в соответствии сетевого напряжения указанного на корпусе адаптера. Другие блоки питания могут отличаться полярностью или напряжением, поэтому их применение способно повредить аппаратуру или привести к поражению электротоком.



Используйте только прилагаемый сетевой шнур

Пользуйтесь только входящим в комплект сетевым кабелем. Не используйте этот кабель с другим оборудованием.



⚠ ВНИМАНИЕ

Отключайте инструмент от сети

Отсоединяйте сетевой шнур от розетки при длительных перерывах в работе.



⚠ ВНИМАНИЕ

Транспортировка инструмента

При транспортировке инструмента соблюдайте описанные ниже меры безопасности. Переносить инструмент следует вдвоем. Необходимо делать это аккуратно, не наклоняя инструмент. Убедитесь, что держите его крепко, чтобы избежать травмы и повреждения инструмента.



- Следите за тем, чтобы не потерять винты, которыми инструмент крепится к стойке. Если они ослабли, затяните их.
- Отсоедините сетевой шнур.
- Отсоедините все шнуры от внешних устройств.
- Закрутите фиксаторы стойки (RP401R).
- Закройте крышку.
- Снимите пюпитр (RP401R).

Не прищемите пальцы

Осторожно открывайте и закрывайте крышку, чтобы не прищемить пальцы перечисленными ниже движущимися частями. Если инструмент используют дети, необходим контроль взрослых за ними.



- Крышка (стр. 10)
- Педали (стр. 8)

⚠ ВНИМАНИЕ

Хранение мелких деталей

Храните следующие компоненты инструмента и другие мелкие детали в местах, недоступных для детей во избежание их попадания в дыхательные пути.



- Винты для стойки

Остерегайтесь ожогов

Область тыльной панели, указанная на рисунке, может нагреваться во время работы, избегайте ожогов.



RP401R



F-130R



Важные замечания

Размещение

- Не допускайте попадания на прибор прямых солнечных лучей, не устанавливайте около источников тепла, внутри закрытого автомобиля и не подвергайте воздействию перепадов температуры. Иначе корпус прибора может деформироваться или изменить свой цвет.
- Не ставьте на клавиатуру инструмента никаких предметов, чтобы не повредить ее.
- В зависимости от материала и температуры поверхности, на которой установлен прибор, его резиновые ножки могут изменить цвет или испортить поверхность. Чтобы избежать этого, можно поместить под ножки кусок войлока или ткани. При этом следите, чтобы прибор случайно не соскользнул с поверхности (F-130R).

Уход

- Для чистки прибора используйте мягкую чистую ткань или аналогичный материал, слегка смоченный водой. Для удаления загрязнений используйте ткань, смоченную слабым неабразивным моющим средством. Затем протрите прибор мягкой сухой тканью.

Ремонт и данные

- Помните о том, что при отправке прибора в ремонт данные его внутренней памяти могут быть потеряны. Поэтому предварительно их необходимо записать на бумагу (при возможности). Во время ремонта инструмента особое внимание уделяется сохранности данных внутренней памяти. Однако возможны ситуации, например, выход из строя схем памяти, в которых этого добиться невозможно. Компания Roland несет ответственность за сохранность данных внутренней памяти прибора не несет.

Меры предосторожности

- Помните, что в результате поломки или несоблюдения правил эксплуатации прибора содержимое памяти может быть безвозвратно потеряно. Чтобы снизить риск потери данных, рекомендуется периодически архивировать их.
- Компания Roland несет ответственность за сохранность данных не несет.
- Не ударяйте по дисплею и не нажимайте на него.
- Звук и вибрации, производимые при игре на клавиатуре, могут передаваться по перекрытиям пола и стен с достаточно большой интенсивностью. Поэтому даже работая в наушниках, старайтесь не нарушать покой окружающих.
- Не прилагайте избыточных усилий при работе с пюпитром (RP401R).
- При обращении с крышкой будьте осторожны, чтобы не прищемить пальцы. Если инструментом пользуются дети, необходим контроль взрослых за ними.
- Не вешайте на держатель ничего кроме наушников и не прилагайте к нему избыточных усилий. В противном случае можно повредить держатель.

Использование USB-накопителей

- USB-накопитель собран с высокой точностью и требует аккуратного обращения. Соблюдайте следующие правила.
 - В процессе обмена данными с накопителем USB, не отключайте его.
 - Чтобы избежать повреждения накопителя статическим электричеством, прежде чем взять его в руки снимите заряд с тела и одежды.

Авторские права

- Несанкционированные запись, распространение, продажа, сдача в прокат, публичное воспроизведение и подобные действия, в целом или частично, любого произведения, авторские права на которое принадлежат третьей стороне, запрещены законом.
- Не используйте прибор в целях нелегального распространения аудиоматериалов или нарушающих авторские права третьей стороны. Производитель не несет ответственности ни за какие противоправные действия пользователя.
- Права на все данные, находящиеся в памяти прибора, принадлежат Roland Corporation.
- Приобретение прибора дает право на использование этих данных для создания, демонстрации, записи и распространения оригинального аудиоматериала.
- Приобретение данного прибора НЕ дает право на распространение этих данных в оригинальной или модифицированной форме на любых носителях или по сетям Интернет.
- XGlite (XG) является торговой маркой или зарегистрированной торговой маркой Yamaha Corporation.
- Roland, SuperNATURAL и GS являются торговыми марками или зарегистрированными торговыми марками Roland Corporation в США и/или других странах.
- Apple, iPad являются торговыми марками или зарегистрированными торговыми марками Apple Inc.

Список тембров

Кнопка [Piano]

| № | Имя |
|---|---------------|
| 1 | Concert Piano |
| 2 | Ballade Piano |
| 3 | Bright Piano |

| № | Имя |
|---|-----------------|
| 4 | Magical Piano |
| 5 | Piano + Strings |
| 6 | Piano + Pad |

| № | Имя |
|---|---------------|
| 7 | Piano + Choir |
| 8 | Rock Piano |
| 9 | Ragtime Piano |

| № | Имя |
|----|---------------------|
| 10 | Harpsichord |
| 11 | Coupled Harpsichord |

Кнопка [Other]

| № | Имя |
|----|--------------|
| 1 | Trem. TineEP |
| 2 | Pop E.Piano |
| 3 | Tine EP |
| 4 | FM E.Piano |
| 5 | Bright FM EP |
| 6 | Vib. ReedEP |
| 7 | Clav. |
| 8 | PhaserTineEP |
| 9 | Vibraphone |
| 10 | Marimba |
| 11 | Celesta |

| № | Имя |
|----|--------------|
| 12 | Mallet Isle |
| 13 | Morning Lite |
| 14 | SymphonicStr |
| 15 | Rich Strings |
| 16 | OrchestraStr |
| 17 | DecayStrings |
| 18 | Harp |
| 19 | PizzicatoStr |
| 20 | ChurchOrgan1 |
| 21 | ChurchOrgan2 |
| 22 | Combo Jz.Org |

| № | Имя |
|----|--------------|
| 23 | Ballad Organ |
| 24 | Full Stops |
| 25 | Mellow Bars |
| 26 | Accordion |
| 27 | Aerial Choir |
| 28 | Jazz Scat |
| 29 | Female Aahs |
| 30 | Male Aahs |
| 31 | Decay Choir |
| 32 | Thum Voice |
| 33 | Soft Pad |

| № | Имя |
|-----|--------------|
| 34 | Dcy ChoirPad |
| 35 | Nylon-str.Gt |
| 36 | Steel-str.Gt |
| 37 | Jazz Guitar |
| 38 | AcousticBass |
| 39 | A.Bass+CymbI |
| 40 | FingeredBass |
| 41 | : |
| 305 | GM2 tones |

Список ритмов

| Жанр | № | Имя |
|-------------|-----|------------------|
| Pop | 1-1 | Gold Medium Beat |
| | 1-2 | Frank's Way |
| | 1-3 | Gold Slow Beat |
| | 1-4 | Gold Beat |
| | 1-5 | Jessie Beat |
| | 1-6 | US Shuffle |
| | 1-7 | Strummin' Pop |
| | 1-8 | Unplugged Pop |
| | 1-9 | Amazing Gospel |
| Ballad Rock | 2-1 | Easy Ballad |
| | 2-2 | Acoustic Ballad |
| | 2-3 | Love Slow Rock |
| | 2-4 | Unplugged Ballad |
| | 2-5 | Spring Rock |
| | 2-6 | Joe's Rock |
| | 2-7 | Breaky Rock |
| Disco | 3-1 | Seventies |
| | 3-2 | Jamiro Dance |

| Жанр | № | Имя | |
|-----------|------------|-----------------|---------------------|
| Disco | 3-3 | Gold Disco | |
| | 3-4 | Survive Disco | |
| | 3-5 | Hitmix | |
| | 3-6 | Club House | |
| | 3-7 | Baby Beat | |
| | 3-8 | Breath Rap | |
| | 3-9 | Now Hip Hop | |
| | Jazz Blues | 4-1 | Gold Swing |
| | | 4-2 | Midnight Slow Swing |
| 4-3 | | Big Band Medium | |
| 4-4 | | Slow Jazz Waltz | |
| 4-5 | | Cool Soul | |
| 4-6 | | Cool Blues | |
| 4-7 | | Go! Rock'N | |
| 4-8 | | Blue Boogie | |
| 4-9 | | Rock'N Slow | |
| Ball Room | 5-1 | It Valzer | |
| | 5-2 | Gold Wien Waltz | |

| Жанр | № | Имя | |
|--------------|-------|-----------------|-------------|
| Ball Room | 5-3 | Gold Slow Waltz | |
| | 5-4 | Polka Disco | |
| | 5-5 | Gold Tango | |
| | 5-6 | Gold Foxtrot | |
| | 5-7 | Quick Step | |
| | 5-8 | Go! Twist | |
| | Latin | 6-1 | Gold Rhumba |
| | | 6-2 | Beguine |
| 6-3 | | Gold Cha Cha | |
| 6-4 | | That's Mambo | |
| 6-5 | | Cuba Salsa | |
| 6-6 | | Acoustic Samba | |
| 6-7 | | Jazz Bossa | |
| 6-8 | | Fast Bossa | |
| 6-9 | | Samba | |
| Tradit World | 7-1 | Pop Reggae | |
| | 7-2 | Love Reggae | |
| | 7-3 | Gospel Shuffle | |
| | 7-4 | Ska | |

| Жанр | № | Имя |
|--------------|-----|------------------|
| Tradit World | 7-5 | German Polka |
| | 7-6 | German Waltz |
| | 7-7 | 6_8 March |
| | 7-8 | US March |
| | 7-9 | Orchestral Waltz |
| Country | 8-1 | Country Rock |
| | 8-2 | Country Flyer |
| | 8-3 | Southern Twang |
| | 8-4 | Country Ballad |
| | 8-5 | Country Beat |
| | 8-6 | Country Pop |
| Pianist | 9-1 | P. Arpeggio |
| | 9-2 | P. Pop |
| | 9-3 | P. Classic Polka |
| | 9-4 | P. Waltz |
| | 9-5 | P. Boogie |
| | 9-6 | P. Ragtime |

Список распознаваемых аккордов

| | | | | | |
|----------|-----------|----------|------------|----------|----------|
| C | C# | D | Eb | E | F |
| C#M7 | C#m7 | DM7 | Eb M7 | EM7 | FM7 |
| C7 | C#7 | D7 | Eb 7 | E7 | F7 |
| Cm | C#m | Dm | Eb m | Em | Fm |
| Cm7 | C#m7 | Dm7 | Eb m7 | Em7 | Fm7 |
| CmM7 | C#mM7 | DmM7 | Eb mM7 | EmM7 | FmM7 |
| Cdim | C#dim | Ddim | Eb dim | Edim | Fdim |
| Cm7 (b5) | C#m7 (b5) | Dm7 (b5) | Eb m7 (b5) | Em7 (b5) | Fm7 (b5) |
| Caug | C#aug | Daug | Eb aug | Eaug | Faug |
| Csus4 | C#sus4 | Dsus4 | Eb sus4 | Esus4 | Fsus4 |
| C7sus4 | C#7sus4 | D7sus4 | Eb 7sus4 | E7sus4 | F7sus4 |
| C7/13 | C#7/13 | D7/13 | Eb 7/13 | E7/13 | F7/13 |

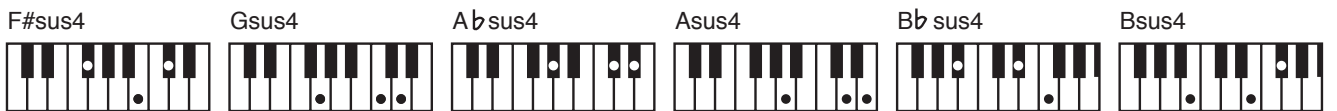
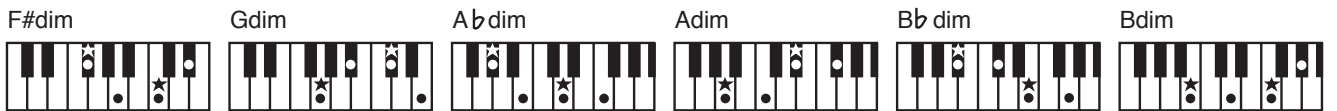
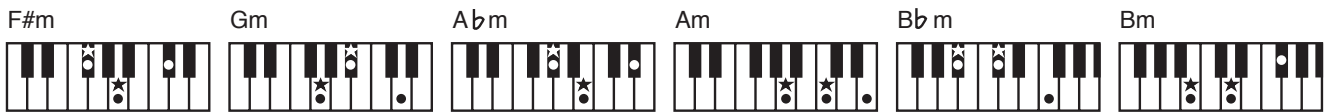
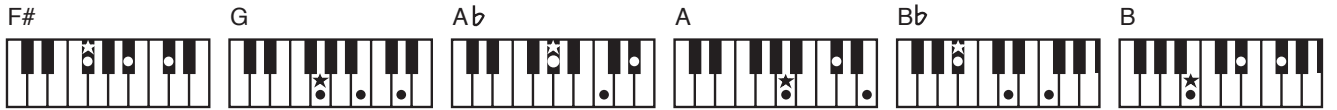

Список встроенных пьес

| № | Название | Композитор |
|------|------------------------------|--|
| 2.01 | Valse, op.34-1 | Fryderyk Franciszek Chopin |
| 2.02 | Polonaise op.53 | Fryderyk Franciszek Chopin |
| 2.03 | Nocturne No.20 | Fryderyk Franciszek Chopin |
| 2.04 | Die Forelle | Franz Peter Schubert, Arranged by Franz Liszt |
| 2.05 | Reflets dans l'Eau | Claude Achille Debussy |
| 2.06 | La Fille aux Cheveux de Lin | Claude Achille Debussy |
| 2.07 | La Campanella | Franz Liszt |
| 2.08 | Scherzo No.2 | Fryderyk Franciszek Chopin |
| 2.09 | Étude, op.10-12 | Fryderyk Franciszek Chopin |
| 2.10 | Sonate No.15 | Wolfgang Amadeus Mozart |
| 2.11 | Liebesträume 3 | Franz Liszt |
| 2.12 | Étude, op.10-3 | Fryderyk Franciszek Chopin |
| 2.13 | Je te veux | Erik Satie |
| 2.14 | Valse, op.64-1 | Fryderyk Franciszek Chopin |
| 2.15 | Golliwog's Cakewalk | Claude Achille Debussy |
| 2.16 | Fantaisie-Impromptu | Fryderyk Franciszek Chopin |
| 2.17 | Arabesque 1 | Claude Achille Debussy |
| 2.18 | An der schönen, blauen Donau | Johann Strauss, Sohn |
| 2.19 | Auf Flügeln des Gesanges | Felix Mendelssohn |
| 2.20 | Mazurka No.5 | Fryderyk Franciszek Chopin |
| 2.21 | Gymnopédie 1 | Erik Satie |
| 2.22 | Étude, op.25-1 | Fryderyk Franciszek Chopin |
| 2.23 | Clair de Lune | Claude Achille Debussy |
| 2.24 | Étude, op.10-5 | Fryderyk Franciszek Chopin |
| 2.25 | Dr. Gradus ad Parnassum | Claude Achille Debussy |
| 2.26 | Grande Valse Brillante | Fryderyk Franciszek Chopin |
| 2.27 | La prière d'une Vierge | Tekla Badarzewska |
| 2.28 | Course en Troïka | Peter Ilyich Tchaikovsky |
| 2.29 | To The Spring | Edvard Hagerup Grieg |
| 2.30 | Valse, op.64-2 | Fryderyk Franciszek Chopin |
| 2.31 | Radetzky Marsch | Johann Baptist Strauss |
| 2.32 | Träumerei | Robert Alexander Schumann |
| 2.33 | Moments Musicaux 3 | Franz Peter Schubert |
| 2.34 | Prélude, op.28-15 | Fryderyk Franciszek Chopin |
| 2.35 | Harmonious Blacksmith | Georg Friedrich Händel |
| 2.36 | Ungarische Tänze 5 | Johannes Brahms |
| 2.37 | Türkischer Marsch | Ludwig van Beethoven |
| 2.38 | Nocturne No.2 | Fryderyk Franciszek Chopin |
| 2.39 | Frühlingslied | Felix Mendelssohn |
| 2.40 | Präludium | Johann Sebastian Bach |
| 2.41 | Jägerlied | Felix Mendelssohn |
| 2.42 | Passepied | Claude Achille Debussy |
| 2.43 | Für Elise | Ludwig van Beethoven |
| 2.44 | Türkischer Marsch | Wolfgang Amadeus Mozart |
| 2.45 | Ständchen | Franz Peter Schubert |
| 2.46 | Humoreske | Antonín Dvořák |
| 2.47 | Blumenlied | Gustav Lange |
| 2.48 | Alpenglöckchen | Theodor Oesten |
| 2.49 | Menuett G dur | Ludwig van Beethoven |
| 2.50 | Venezianisches Gondellied | Felix Mendelssohn |
| 2.51 | Alpenabendröte | Theodor Oesten |
| 2.52 | Farewell to the Piano | Ludwig van Beethoven |
| 2.53 | Brautchor | Wilhelm Richard Wagner |
| 2.54 | Forget-Me-Not | Heinrich Lichner |
| 2.55 | Wiener Marsch | Carl Czerny |
| 2.56 | Le Coucou | Louis Claude Daquin |
| 2.57 | Menuett G dur | Johann Sebastian Bach |
| 2.58 | Spinnerlied | Albert Ellmenreich |
| 2.59 | Gavotte | François Joseph Gossec |
| 2.60 | Heidenröslein | Gustav Lange |

| № | Название | Композитор |
|------|----------------------------|---------------------------|
| 2.61 | Zigeuner Tanz | Heinrich Lichner |
| 2.62 | La Cinquanteine | Gabriel Marie |
| 2.63 | Csikos Post | Hermann Necke |
| 2.64 | Dolly's Dreaming Awakening | Theodor Oesten |
| 2.65 | La Violette | Louis Streabbog |
| 2.66 | Fröhlicher Landmann | Robert Alexander Schumann |
| 2.67 | Sonatine op.36-1 | Muzio Clementi |
| 2.68 | Sonatine op.20-1 | Friedrich Kuhlau |
| 2.69 | Sonatine No.5 | Ludwig van Beethoven |
| 6.01 | Czerny 100-1-99 | Carl Czerny |
| 6.99 | | |
| 6.10 | Czerny 100-100 | Carl Czerny |
| 6.01 | Hanon 1-20 | Charles Hanon |
| 6.20 | | |

* Все права защищены. Использование данных пьес разрешается только в частных целях, не преследующих извлечения прибыли. Использование их в других целях без разрешения правообладателя преследуется по закону.

* Партитуры в комплект поставки инструмента не входят. Их можно приобрести в музыкальном магазине.

* При воспроизведении встроенных пьес данные через разъем USB Computer не передаются.

Информация

При необходимости ремонта обращайтесь в ближайший техцентр Roland по адресу:

Roland

Roland Music

Дорожная ул., д. 3, корп.6

117 545 Москва, Россия

Тел: (495) 981-4964



Для стран Европы
Данное изделие соответствует требованиям директивы EMC от 2004/108/ЕС.



Данный символ означает, что отмеченное им изделие должно утилизироваться отдельно от домашних отходов, согласно принятому в конкретной стране законодательству.