

Attesa Streaming Amplifier

Attesa Integrated Amplifier

Руководство по эксплуатации

ROKSAN

Содержание

Введение	1	USB	6
Распаковка	1	Выход на наушники	6
Соответствие стандартам	2	Триггер 12 В	6
Электропитание	2	ИК-вход	6
Уход	2	Разъём питания	6
Размещение	2	Воспроизведение с помощью BluOS	6
Передняя панель Attessa Streaming Amplifier	3	Приложение MaestroUnite	7
Задняя панель Attessa Streaming Amplifier	3	Эксплуатация	8
Передняя панель Attessa Integrated Amplifier	4	Дисплей	8
Задняя панель Attessa Integrated Amplifier	4	Включение и режим ожидания	8
Пульт дистанционного управления	4	Регулировка громкости	8
Беспроводной USB-адаптер	5	Выбор источника	9
Подключение к Wi-Fi	5	Меню настроек	10
Attessa Streaming Amplifier	5	MQA	14
Attessa Integrated Amplifier	5	Обновления	15
Разъёмы	5	Гарантия	16
Акустические клеммы	5	Поиск и устранение неисправностей	17
Источник сигнала	6	Технические характеристики	18
LAN/ Ethernet	6		

Введение

Поздравляем вас с приобретением усилителя для потокового воспроизведения или интегрального усилителя Roksan Attessa! Эти изделия разработаны и изготовлены на самом высоком техническом уровне и прошли скрупулезные испытания, чтобы вы долгие годы могли наслаждаться прослушиванием музыки.

Усилитель для потокового воспроизведения или интегральный усилитель Attessa является неотъемлемой частью высококачественной музыкальной системы. Его правильная установка, настройка и эксплуатация окажут значительное влияние на акустические характеристики всей системы. Внимательно прочтите настоящее Руководство. Это будет способствовать более глубокому пониманию работы вашей системы и сделает прослушивание музыки ещё более приятным.

Распаковка

В упаковке с усилителем содержатся:

- кабель питания, оснащённый сетевой вилкой, соответствующей стандартам электропитания
- пульт дистанционного управления Attessa и элементы питания типа AAA (2 шт.)
- беспроводной USB-адаптер и удлинительный кабель (только для Attessa Streaming Amplifier)
- комплект информационных материалов, содержащий указания по технике безопасности и краткое руководство пользователя

После извлечения содержимого из упаковки, сохраняйте весь упаковочный материал и руководство по эксплуатации. Упаковка может понадобиться в будущем при транспортировке усилителя.

Соответствие стандартам



Monitor Audio Group настоящим заявляет, что «Atessa Streaming Amplifier» и «Atessa Integrated Amplifier» соответствуют основополагающим требованиям и иным положениям Директивы 2014/53/EU.



ПРИМЕЧАНИЕ: устройства должны быть заземлены. Убедитесь в том, что дополнительное оборудование, подключенное к данным устройствам, заземлено в соответствии с указаниями производителя устройств.



Monitor Audio Group настоящим заявляет под свою ответственность, что описанные в данном Руководстве устройства производства Monitor Audio соответствуют требованиям указанных ниже стандартов и основополагающим требованиям Технического регламента на радиоаппаратуру 2017 (**Radio Equipment Regulations 2017**).

Электропитание

Atessa Streaming или Integrated Amplifier предназначены для работы при напряжении питания, которое указано на этикетке, расположенной на кабеле питания. Входящий в комплект поставки кабель оснащён разъёмом стандарта IEC, который вставляют гнездо на задней панели устройства. Кроме того, кабель оснащён литой сетевой вилкой, соответствующей принятым в вашей стране стандартам электропитания.

В случае повреждения кабеля питания, приобретите новый у своего дилера Roksan.

При необходимости эксплуатации устройства в регионе, где используются другое напряжение питания или вилки, обратитесь к дистрибьютору компании Roksan за помощью.



Всегда соблюдайте полярность при подключении питания.

Предохранители расположены на задней панели устройства под разъёмом питания стандарта. Для замены используйте только предохранителями того типа и номинала, что указаны в табличке с техническими данными.

Если не планируется использовать устройство в течение некоторого времени, выньте вилку из розетки.



ПРИМЕЧАНИЕ: в конструкции устройства отсутствуют детали, требующие обслуживания пользователем. Самовольное обслуживание устройства лишает вас права на гарантийное обслуживание.

Уход

Корпус очищают при помощи слегка увлажнённой безворсовой ткани, предварительно отключив устройство от сети питания. Для очистки усилителя можно также использовать полироль для мебели. Избегайте использования для этих целей абразивных материалов и растворителей.

Размещение

Усилитель следует размещать в хорошо проветриваемом помещении вдали от источников тепла, пыли и влаги, так, чтобы на него не попадали прямые солнечные лучи.

Усилитель можно устанавливать отдельно или рядом с другой аудио-видео аппаратурой. Не допускается размещать усилитель под другой электронной аппаратурой, ковриками или любыми предметами, которые могут воспрепятствовать вентиляции устройства. Не допускайте разлива жидкостей и падения предметов на устройство.

Если вы используете усилитель вместе с CD-транспортом Atessa, рекомендуется располагать CD-транспорт под усилителем.

Передняя панель Attesa Streaming Amplifier

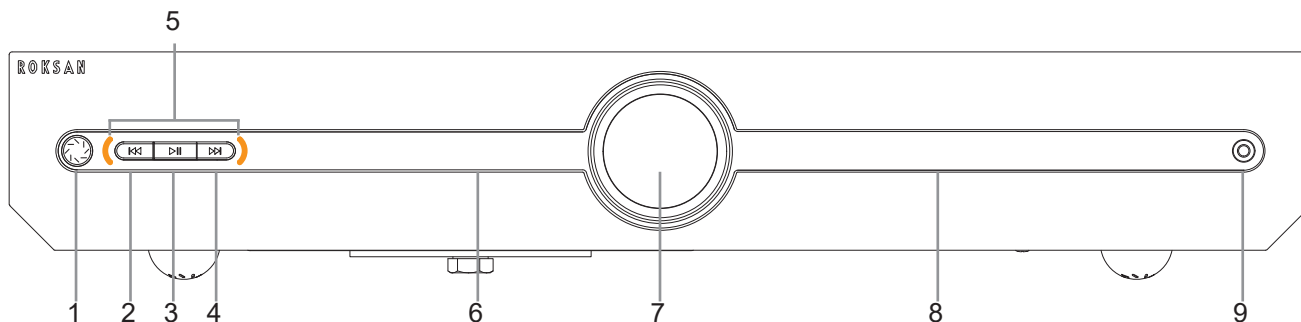

- | | |
|-------------------------------|---------------------------------------|
| 1. Кнопка режима ожидания | 6. OLED-дисплей |
| 2. Переход на предыдущий трек | 7. Регулятор громкости / выбора входа |
| 3. Воспроизведение / Пауза | 8. Индикатор уровня громкости |
| 4. Переход на следующий трек | 9. Разъём для наушников |
| 5. Светодиодные индикаторы | |

Задняя панель Attesa Streaming Amplifier

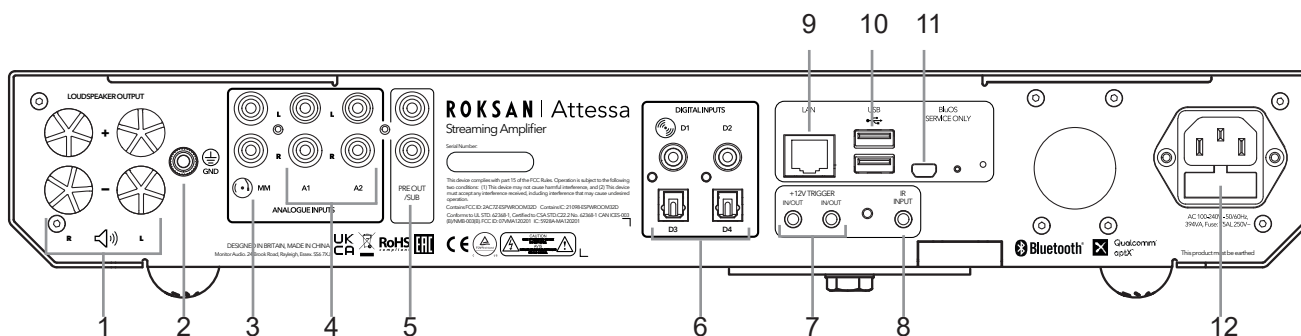

- | | |
|---|-------------------------------------|
| 1. Выходы на акустические системы | 7. Триггерный вход / выход 12 В |
| 2. Клемма заземления винилового проигрывателя | 8. ИК-вход |
| 3. Вход фоновкорректора | 9. Разъём Ethernet |
| 4. Аналоговые входы (A2 – Auto Music Sense) | 10. Входы USB |
| 5. RCA-Выход Pre / Sub | 11. Сервисный порт BluOS |
| 6. Цифровые входы – оптические и RCA (D1 – Attesa CD Transport) | 12. Разъём питания и предохранители |

Передняя панель Attesa Integrated Amplifier

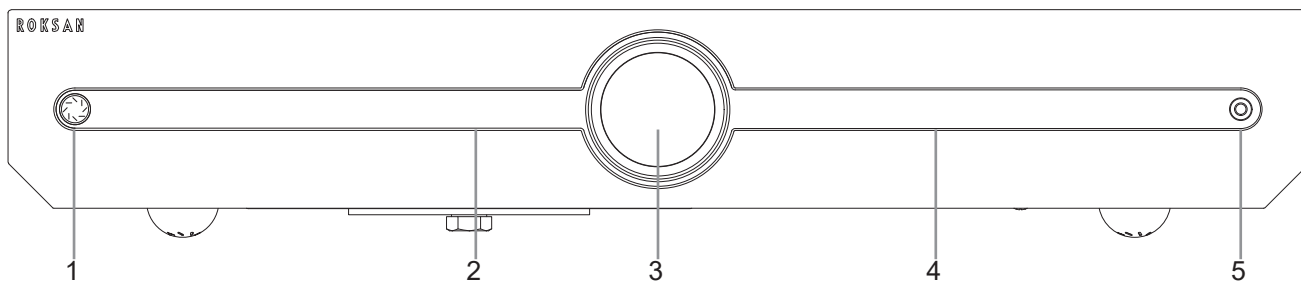

- | | |
|---------------------------------------|-------------------------------|
| 1. Кнопка режима ожидания | 4. Индикатор уровня громкости |
| 2. OLED-дисплей | 5. Разъём для наушников |
| 3. Регулятор громкости / выбора входа | |

Задняя панель Attesa Integrated Amplifier

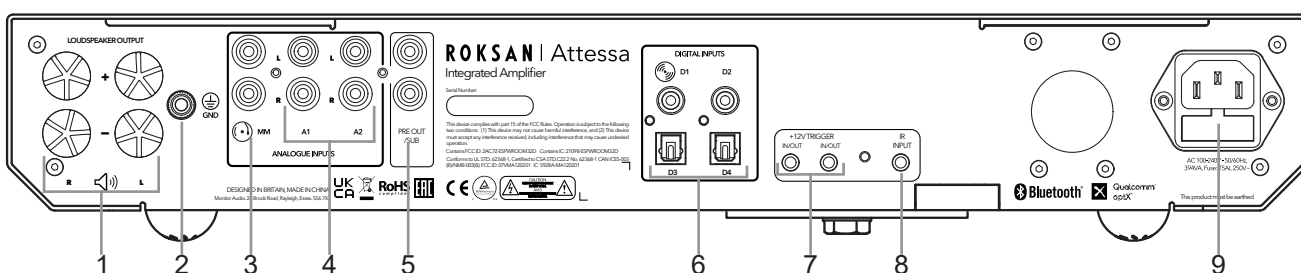

- | | |
|---|---|
| 1. Выходы на акустические системы | 5. RCA-Выход Pre / Sub |
| 2. Клемма заземления винилового проигрывателя | 6. Цифровые входы – оптические и RCA (D1 – Attesa CD Transport) |
| 3. Вход фоновкорректора | 7. Триггерный вход / выход 12 В |
| 4. Аналоговые входы (A2 – Auto Music Sense) | 8. ИК-вход |
| | 9. Разъём питания и предохранители |

Пульт дистанционного управления

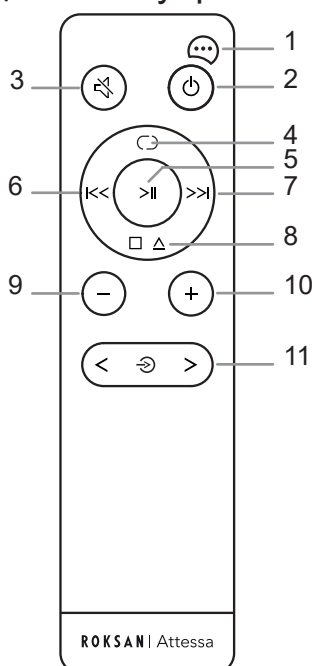

1. Меню настроек
2. Режим ожидания
3. Отключение звука
4. Повтор всех треков / Повтор одного трека / Воспроизведение в случайном порядке
5. Воспроизведение / Пауза
6. Предыдущий трек / Перемотка назад
7. Следующий трек / Перемотка вперёд
8. Остановка / Открыть / Закрыть
9. Уменьшение уровня громкости
10. Увеличение уровня громкости
11. Выбор источника сигнала (только для усилителей)

Беспроводной USB-адаптер

Только для Attessa Streaming Amplifier

В комплект поставки Attessa Streaming Amplifier входят беспроводной USB-адаптер и удлинительный кабель для него. Для стриминга музыкального контента с помощью приложения BluOS необходимо подключить Attessa Streaming Amplifier к компьютерной сети кабелем или по Wi-Fi.

Для подключения усилителя к Wi-Fi следует вставить адаптер в USB-порт, расположенный на задней панели. Если сигнал Wi-Fi ослаблен или усилитель размещён в закрытой стойке, рекомендуется воспользоваться входящим в комплект поставки удлинительным кабелем.

Подключение к Wi-Fi

Attessa Streaming Amplifier

Усилитель оснащён двумя модулями Wi-Fi. Один – для BluOS, второй – для обновления Over The Air (OTA). Они настраиваются одновременно с использованием приложения MaestroUnite (см. стр. 7). Если у вас возникли проблемы и необходимо заново настроить модуль BluOS, изучите раздел «Устранение неисправностей».

Для настройки OTA-обновлений установите MaestroUnite из магазина приложений. После загрузки следуйте указаниям в приложении.

Attessa Integrated Amplifier

У Attessa Integrated Amplifier имеется только модуль Wi-Fi для OTA-обновлений. Он настраивается при помощи приложения MaestroUnite и не предназначен для аудиостриминга.

Разъёмы

Акустические клеммы

Подключайте колонки к акустическим клеммам на усилителе. Для подключения можно использовать штекеры типа «банан», сняв с клемм пластиковые колпачки и вставив «бананы» в разъёмы. Как альтернативу для подключения можно использовать зачищенный конец кабеля, зажатый в сквозном отверстии акустической клеммы усилителя.

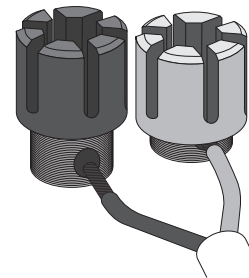

Соблюдение полярности при подключении

При подключении колонок обязательно соблюдайте полярность: красный (+) разъём на колонке должен быть подключён к красному (+) разъёму усилителя, а чёрный (-) – к чёрному (-).

После подключения обеих (правой и левой) акустических систем усилитель готов к использованию.

⚠ ВАЖНО: Перед подключением акустических систем к усилителю отключите его от сети электропитания.

⚠ ПРИМЕЧАНИЕ: Кабели со сложной конструкцией, используемые для подключения колонок, могут оказаться высокой ёмкостной нагрузкой для усилителя. Их применение может привести к повреждению усилителя и/или к ухудшению качества воспроизводимого звука. Для подключения динамиков выбирайте кабели с простой структурой, изготовленные из высококачественных материалов. За консультацией по этому вопросу следует обратиться к дилеру ROKSAN.

⚠ ПРИМЕЧАНИЕ: При использовании для подключения колонок зачищенного кабеля НЕ ДОПУСКАЕТСЯ применение кабеля калибром менее 16 AWG (Ø 1.6 мм) и более 12 AWG (Ø 2.05 мм).

⚠ ПРИМЕЧАНИЕ: Настоятельно рекомендуем использовать кабели фабричной заделки с разъёмами 4 мм. Неверно выполненное подключение может привести к повреждению усилителя.

Источник сигнала

Подключите источник сигнала к усилителю соответствующим кабелем. Например, в комплект поставки Atessa CD Transport входит коаксиальный цифровой кабель, который можно подключить ко входу D1 усилителя.

При подключении Atessa Turntable переключите выход проигрывателя в режим PASSIVE и подключите его ко входу Phono усилителя. Используйте комплектный RCA-кабель, поскольку он оптимизирован для работы с картриджем DANA.

При использовании проигрывателя винила, не оснащённого встроенным фонокорректором, подключите проигрыватель к аналоговому входу Phono на усилителе. Провод заземления следует подсоединить к клемме заземления на задней панели усилителя. Если проигрыватель оснащен встроенным фонокорректором, подключите его ко входу A1 или A2.

Atessa Turntable не требует использования провода заземления.

LAN/ Ethernet

(Только для Atessa Streaming Amplifier)

Для наилучшего качества подключения к сети компания Roksan рекомендует использовать кабельное соединение. Подключение к сети необходимо для работы с BluOS.

USB

(Только для Atessa Streaming Amplifier)

USB-разъёмы предназначены для подключения USB-адаптера беспроводной сети или удлинительного кабеля. Также к ним можно подключить USB-накопитель с аудиоконтентом и воспроизводить его с помощью BluOS.

Выход на наушники

Наушники подключаются к разъёму 3.5 мм на передней панели усилителя. При подключении наушников трансляция сигнала на акустические клеммы прекращается, уровень громкости автоматически снижается для прослушивания через наушники. Индикатор громкости показывает новый уровень громкости. После отключения наушников возобновляется трансляция на колонки, при этом уровень громкости также снижается до «безопасного».



ВАЖНО: Не допускается пользование наушниками во время возврата к заводским настройкам или обновления прошивки усилителя.

Триггер 12 В

Эти разъёмы 3.5 мм служат для включения или отключения усилителя с помощью триггерного сигнала 12 В. Выход работает только при наличии соответствующего входа в сопрягаемом с усилителем аппарате.

В качестве входа может использоваться любой из разъёмов. Второй разъём используется в качестве выхода для подключения к сопрягаемому устройству.

ИК-вход

При размещении усилителя в другой комнате или в закрытой стойке, ИК-команды могут подаваться на него с помощью кабеля, подключаемого к разъёму Wired IR на задней панели аппарата. Поддерживается совместимость с распространёнными системами управления, в том числе – Logitech Harmony, Crestron или Control 4. Разъём Wired IR работает только как вход и не обеспечивает передачу электропитания, поэтому непригоден для подключения «ИК-удлинителей» без автономного питания.

Разъём питания

Разъём штатного кабеля питания следует вставить в гнездо стандарта IEC на задней панели усилителя. После чего вилку кабеля следует подключить к розетке сети питания.

Сетевой предохранитель типа T5AL размещён в отсеке под разъёмом питания.



ПРИМЕЧАНИЕ: При переходе в режим ожидания, в течении 10 – 15 секунд после включения красного индикатора питания, диафрагмы динамиков подключённых к усилителю колонок будут перемещаться вперёд-назад. Это нормально и не приносит вреда аппаратуре.

Воспроизведение с помощью BluOS

(Только для Atessa Streaming Amplifier)

Для полноценного функционирования стримерной части аппарата рекомендуется использовать приложение BluOS. Оно доступно в магазинах приложений Apple, Android и Microsoft. После загрузки следуйте указаниям в приложении.

После активации Standby Plus, Atessa Streaming Amplifier отображается в приложении BluOS и может быть выведен из режима ожидания с началом воспроизведения.

⚠ ВАЖНО: Для того, чтобы усилитель обнаруживался приложением, нужно выбрать вход BluOS.

Встроенный в усилитель модуль для работы с BluOS оснащён индикатором. Это позволяет отслеживать состояние модуля. Ниже приводится перечень цветов и режимов свечения индикатора. В меню приложения BluOS имеется возможность отключения индикатора или изменения яркости его свечения.

Непрерывный зелёный: Аппарат готов к подключению к сети. Для подключения настройте кабельное или беспроводное соединение с помощью инструкции, которую можно найти на странице

<https://support.bluos.net/hc/en-us/articles/360000057968>

Мигающий зелёный: Аппарат пытается подключиться к сети или отключён сетевой кабель.

Непрерывный пурпурный: Аппарат не настроен, время ожидания истекло.

Непрерывный синий: Аппарат подключён к сети и готов к стримингу музыки.

Мерцающий синий: Приём ИК-команд.

Мигающий синий: Звук отключён.

Непрерывный белый: Аппарат индексирует библиотеку музыкальных треков в локальной сети.

Чередование белого и синего: Аппарат передаёт ли принимает обновлённый перечень с других плееров.

Непрерывный красный: Режим обновления прошивки, ожидание обновления. Если аппарат внезапно перешёл в режим обновления, проверьте настройки на странице

<https://support1.bluesound.com/hc/en-us/articles/204492653-My-Bluesound-Player-s-Mute-LED-Button-stays-Red-when-Upgrading>

Чередование красного и зелёного: Режим обновления прошивки, идёт процесс обновления.

Приложение MaestroUnite

Устройства линейки Atessa совместимы с приложением MaestroUnite. Оно служит для настройки работы Atessa CD Transport, Integrated Amplifier и Streaming Amplifier в составе системы. Оно даёт доступ к инструкциям, OTA-обновлениям и позволяет настраивать подключение к сети Wi-Fi.

Доступно для скачивания в магазинах приложений iOS или Android.

После установки выполните следующие шаги для настройки Atessa:



1. Нажмите "+" для создания новой системы

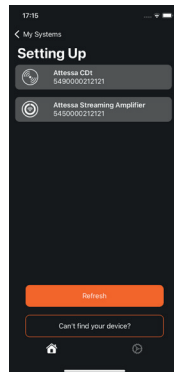

2. Выберите первое устройство для добавления в систему

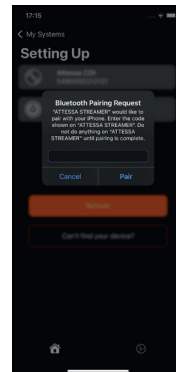

3. Подключитесь к устройству по Bluetooth, введя код на экране

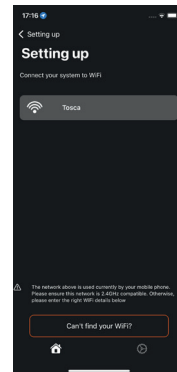

4. Подключитесь к локальной сети Wi-Fi

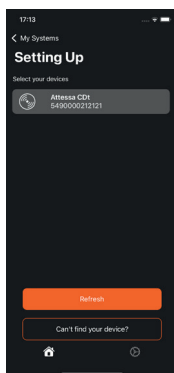

5. Добавьте следующее устройство и повторите для него шаги 3 и 4

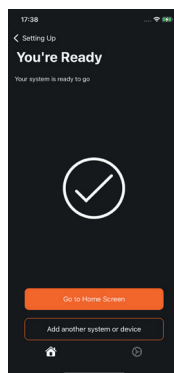

6. После добавления в систему двух устройств она готова к работе; нажмите Home

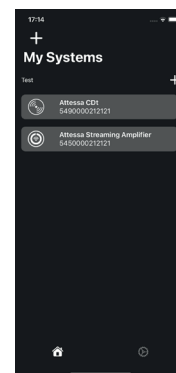

7. Устройства системы показаны на главной странице; выберите устройство для настройки

⚠ ПРИМЕЧАНИЕ: В режиме «System» ИК-приёмник CD-транспорта отключён, а команды передаются от усилителя по Bluetooth (Bluetooth Low Energy). Если при включении усилителя не выбран вход CD-транспорта, индикаторы CD-транспорта будут неактивны.

Эксплуатация

Дисплей

Для продления срока службы дисплея предусмотрен автоматический его переход в режим экономии.

При отсутствии входящих команд в течении 2 минут дисплей отключается до получения новой команды.

Включение и режим ожидания

Однократное нажатие на кнопку режима ожидания устройства или на кнопку пульта дистанционного управления выводит устройство из режима ожидания. При этом индикатор кнопки будет постоянно светиться оранжевым. На дисплее слева от рукоятки регулировки громкости появится логотип компании Roksan. При выходе из режима ожидания будет выбран вход, использовавшийся последним перед переходом в режим ожидания. При первом включении автоматически выбирается вход A2.

Повторное нажатие на кнопку режима ожидания на усилителе или пульте переводит аппарат в режим ожидания. Индикатор при этом светится красным.

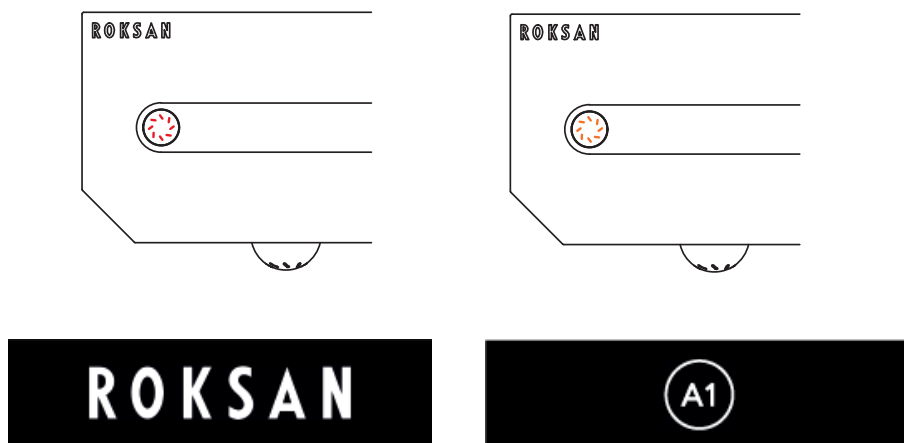

Регулировка громкости

Громкость регулируется либо поворотом рукоятки регулировки громкости (по часовой стрелке для увеличения громкости и против часовой стрелки – для её уменьшения), либо нажатием на соответствующие кнопки пульта дистанционного управления. Расположенные справа от рукоятки регулировки громкости светодиодные индикаторы отображают текущий уровень громкости.

Звук можно полностью отключить поворотом рукоятки против часовой стрелки до упора или нажатием на кнопку отключения звука пульта дистанционного управления. Быстрое нажатие на рукоятку также приводит к отключению звука, а повторное быстрое нажатие – к его включению.



ПРИМЕЧАНИЕ: Если при выключении уровень громкости был выше 75%, то для защиты колонок и усилителя от повреждений при следующем включении уровень громкости будет снижен до безопасного значения.

Выбор источника

Выбор источника сигнала осуществляется нажатием, удержанием и вращением рукоятки регулировки громкости / выбора источника входного сигнала по часовой стрелке или против часовой стрелки. Также источник сигнала можно выбрать нажатием на кнопки перебора источников пульта дистанционного управления. По умолчанию назначается вход A1, если при помощи отключения триггера 12 В не будет активирована функция Standby Plus. В этом случае в качестве входа по умолчанию будет выбран разъем A2 (Music Sense). При переходе в режим ожидания усилитель запоминает последний выбранный вход.

Перебор входов осуществляется в следующем порядке:

Phono < A1 > A2 > CD (D1) > D2 > D3 > D4 > Bluetooth > BluOS > Пресет 1 > Пресет 2 > Пресет 3.

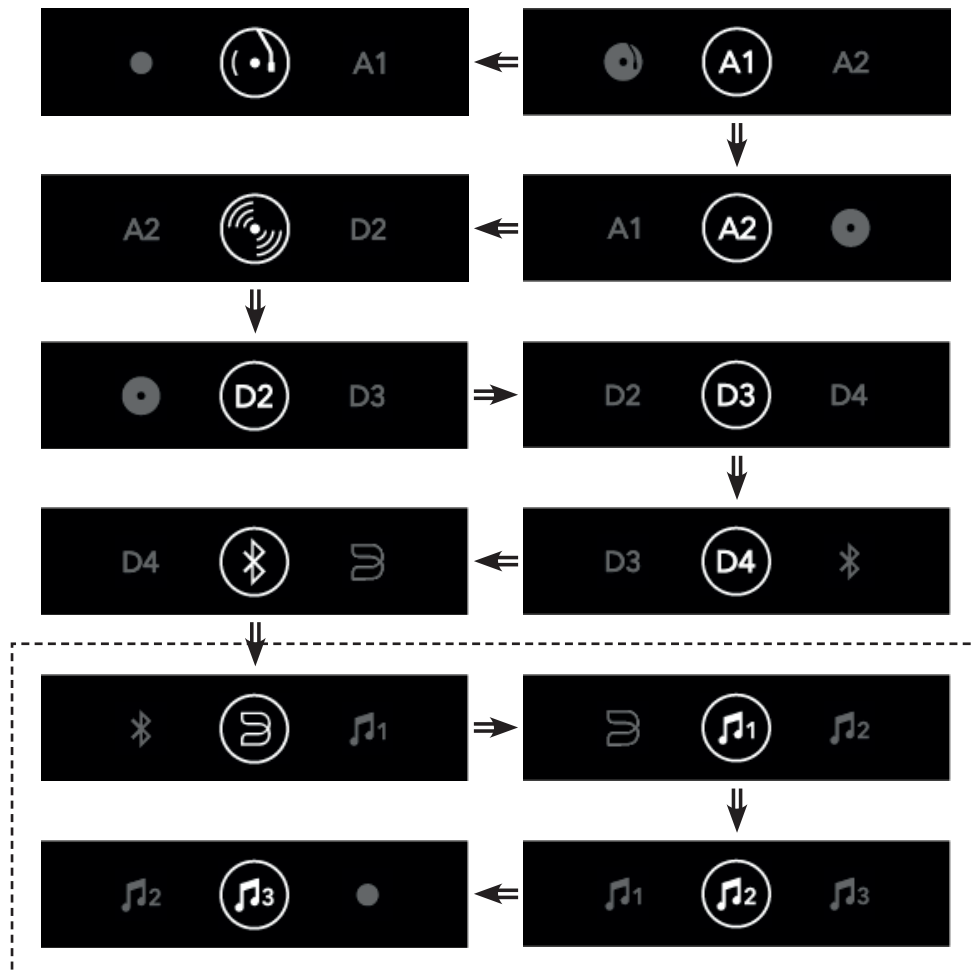

ПРИМЕЧАНИЕ: BluOS, Пресеты 1, 2 & 3 доступны только для Attesa Streaming Amplifier.

Меню настроек

Кнопка Settings Menu на пульте дистанционного управления даёт доступ к опциям настройки усилителя:

- Триггер 12 В
- Функция Standby Plus
- Автоматический переход в режим ожидания
- Настройка чувствительности наушников
- Настройка чувствительности входа A1
- Настройка чувствительности входа A2
- Регулировка усиления для ММ-картриджа
- Регулировка баланса
- Режим обхода для работы в составе домашнего кинотеатра
- Усилитель мощности
- MAC-адреса
- Версия прошивки
- Версия BluOS и IP-адрес (только для Attesa Streaming Amplifier)
- Серийный номер

Часть из этих опций регулируются также из приложения Maestro Unit.

Находясь в меню настроек, используйте кнопки воспроизведения предыдущего и следующего треков для пролистывания опций, а кнопку воспроизведения/паузы – для включения и отключения выбранных опций.

Триггер 12 В

При использовании триггера 12 В для включения и отключения усилителя, сначала необходимо активировать его в меню настроек или приложении MaestroUnite. Активация или деактивация осуществляются нажатием на кнопку Воспроизведение / Пауза на пульте или через приложение MaestroUnite.

ПРИМЕЧАНИЕ: При включении триггера функция Music Sense на входе A2 будет неактивна.

ПРИМЕЧАНИЕ: Триггерный сигнал имеет приоритет перед функцией Auto-Standby. Например, если триггер активен, то таймер автоматического перехода в режим ожидания будет отключён.



Функция Standby Plus

Standby Plus предоставляет несколько возможностей:

- Для систем в приложении MaestroUnite Systems выход из режима ожидания и определение статуса
- Автоматическое включение Music Sense для входа A2 (только если триггер 12 В отключён)
- Плеер BluOS определяется в сети и выходит из режима ожидания

Функция способствует снижению энергопотребления усилителя (см. технические характеристики). При этом усилитель находится в состоянии готовности и может быть вызван из режима ожидания при помощи приложения MaestroUnite, функции Music Sense или приложения BluOS.

При отключении Standby Plus, связь по Bluetooth с приложением MaestroUnite и другими устройствами в системе невозможна.

Включение осуществляется нажатием Воспроизведение / Пауза или через приложение MaestroUnite.



ПРИМЕЧАНИЕ: Из всех кабельных входов только A2 автоматически поддерживает Music Sense.

Как триггер 12 В и Standby Plus взаимодействуют друг с другом:

	Триггер 12 В ОТКЛ	Триггер 12 В ВКЛ
Standby Plus ОТКЛ	Music Sense ОТКЛ	Music Sense ОТКЛ
Standby Plus ВКЛ	Music Sense ВКЛ	Music Sense ОТКЛ

Автоматический переход в режим ожидания

Активируется по умолчанию, при этом усилитель переходит в режим ожидания при отсутствии входящего сигнала в течение 20 минут. Если функция автоматического перехода в режим ожидания деактивирована, усилитель не перейдёт в режим ожидания до тех пор, пока пользователь не переведет его в этот режим при помощи пульта или кнопки включения/выключения на усилителе, или же при помощи триггера 12 В.

Триггер 12 В продолжать управлять питанием усилителя, даже когда функция автоматического перехода в режим ожидания ДЕАКТИВИРОВАНА.



Уровень чувствительности наушников

Три уровня выходного сигнала устанавливаются для наилучшего соответствия типу используемых наушников, их техническим параметрам, а также желаемому режиму прослушивания. Мы рекомендуем установить низкий уровень «Low» для вставных наушников типа In-Ear, и выбрать между более громкими уровнями «Mid» и «High» для накладных наушников типа Over The Ear. Эта настройка позволяет прийти к тому же уровню индикации громкости на дисплее, что и при прослушивании через колонки. После подключения наушников громкость уменьшится до низкого уровня (на дисплее отобразится звуковое давление, равное 4 бар), а после их отключения восстановится первоначальный уровень громкости.

Уровень чувствительности можно изменять нажатием на кнопку воспроизведения/паузы пульта дистанционного управления или при помощи приложения MaestroUnite.



Настройка чувствительности входов A1 и A2

Можно настроить чувствительность указанных входов, выбирая её уровни: низкий, средний или высокий. По умолчанию для работы с большинством источников сигнала со среднеквадратическим напряжением приблизительно 3 В задан низкий уровень чувствительности. Средний уровень чувствительности используют для сигналов со среднеквадратическим напряжением около 1.5 В. Высокий уровень чувствительности используют для сигналов с низким среднеквадратическим напряжением – порядка 0.75 В.

Уровень чувствительности можно изменять нажатием на кнопку воспроизведения/паузы пульта дистанционного управления или при помощи приложения MaestroUnite.



Регулировка усиления для ММ-картриджа

Позволяет настраивать усиление в зависимости от выходного напряжения головки звукоснимателя (только ММ-типа). По умолчанию для картриджей с выходным сигналом напряжением < 6 мВ задаётся усиление «Mid Gain», что соответствует настройкам для картриджей производства Roksan – например, моделей Corus 2 или Dana.

«Low Gain» используют для картриджей с высоким уровнем выходного сигнала – около 12 мВ.

«High Gain» используют для картриджей с уровнем сигнала в 3 мВ.

Уровень усиления можно изменять нажатием на кнопку воспроизведения/паузы пульта дистанционного управления или при помощи приложения MaestroUnite.



Регулировка баланса

Регулировка баланса усилителя способствует адаптации воспроизведения к условиям помещения посредством изменения звукового давления относительно центрального положения при прослушивании. Звуковое давление можно регулировать на величину 3 дБ относительно центрального положения для каналов, расположенных слева или справа от него.

Баланс можно устанавливать нажатием на кнопку воспроизведения/паузы пульта дистанционного управления или при помощи приложения MaestroUnite.

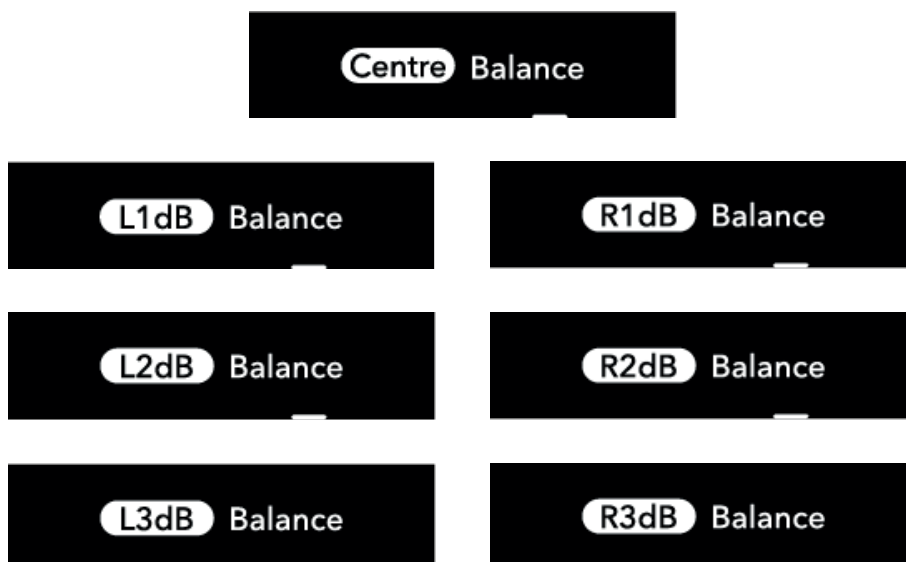

Режим AV Bypass для работы в составе домашнего кинотеатра

 **ПРЕДУПРЕЖДЕНИЕ:** При активации режима AV Bypass для входа A2 перед подключением сигнальных кабелей убедитесь, что компоненты отключены от сети питания.

 **ПРЕДУПРЕЖДЕНИЕ:** При первой активации режима AV Bypass убедитесь, что громкость AV-ресивера установлена на минимальный уровень, иначе возможно повреждение компонентов системы.

Возможно использование усилителя Atessa в составе многоканальной системы с AV- ресивером, в качестве усилителя для фронтальных каналов системы. При этом остальные каналы системы будут усиливаться AV ресивером. Подключите выходные RCA разъёмы AV ресивера Front L и Front R к коннекторам входа A2 на усилителе Atessa. Переведите вход A2 в режим AV Bypass, с помощью соответствующего раздела меню. Выбирайте вход A2 во время работы в составе многоканальной системы, при этом возле него должен отображаться значок Mute. На индикаторе громкости должны светиться три крайних правых полоски.

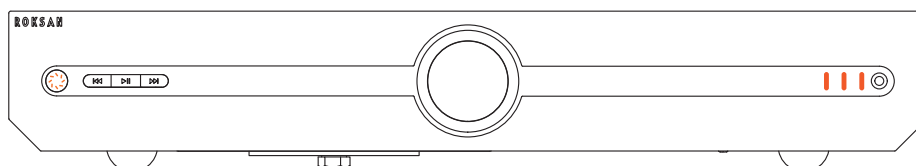



OFF AV Bypass



ON AV Bypass



A2 Bypass

В этом случае рекомендуется использовать триггер 12 В. Если ресивер оснащён единственным триггерным выходом, а вы озабочены автоматическим включением сабвуфера, имейте в виду: он станет работать сразу после подачи ресивером сигнала на вход, так что триггер ресивера можно использовать для подключения усилителя Attesa.

Чтобы включить режим обхода AV (когда он выбран в меню), нажмите и удерживайте кнопку отключения звука на пульте дистанционного управления, чтобы активировать его. затем вы должны выйти из меню, и если в A2 уже циклически выходите из него и снова входите. Если вы не были в A2, то переключитесь на A2, и режим AV Bypass будет активирован. Чтобы деактивировать его, нажмите кнопку воспроизведения/паузы на пульте дистанционного управления, снова циклически выйдите из или к A2, чтобы деактивировать его.

 **ПРИМЕЧАНИЕ:** Коннектор наушников будет отключён при выборе входа A2 и активированном режиме AV Bypass. Если вы подключите наушники в этот момент, выход на акустические системы и линейный выход также будут отключены. Индикация на дисплее и шкале громкости не изменится.

 **ПРИМЕЧАНИЕ:** Режим AV Bypass будет полностью задействован, как только вы переключите вход с A2 на любой другой, а потом снова вернётесь на A2. Дисплей усилителя будет соответствовать изображению выше, и включится режим максимума усиления.

Усилитель мощности

При использовании Attesa Streaming/Integrated Amplifier в качестве предусилителя сторона усилителя мощности может быть отключена для экономии энергии. Чтобы включить или выключить это, нажмите кнопку «Воспроизведение/Пауза».



ON Power Amp



OFF Power Amp

MAC-адреса

В меню настроек имеется возможность найти MAC-адреса Wi-Fi и Bluetooth-модулей усилителя.

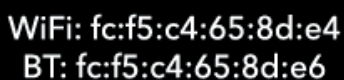

WiFi: fc:f5:c4:65:8d:e4
BT: fc:f5:c4:65:8d:e6

Версия прошивки

Здесь можно уточнить версию прошивки для усилителя или CD-транспорта.

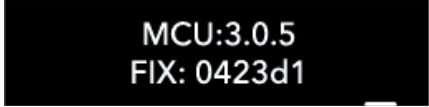

MCU:3.0.5
FIX: 0423d1

Версия BluOS и IP-адрес

Доступна только для Attesa Streaming Amplifier. Здесь можно уточнить версию BluOS и IP-адрес модуля BluOS, присвоенный ему маршрутизатором.

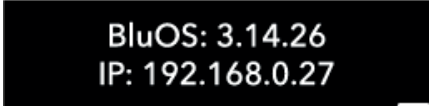

BluOS: 3.14.26
IP: 192.168.0.27

ПРИМЕЧАНИЕ: Показанные версии прошивки и MAC-адреса используются только в качестве иллюстрации.

Серийный номер

Здесь вы найдете серийный номер продукта.



SN: xxxxxxxxxxxxxx

MQA

Master Quality Authenticated

(Только для Attessa Streaming Amplifier)

MQA – технология сжатия аудиоданных без ухудшения качества. При этом мастер-файл MQA достаточно компактен для стриминга или скачивания. Подробнее – на сайте mqa.co.uk.

Attessa Streaming Amplifier поддерживает MQA, что позволяет воспроизводить музыкальный контент с качеством, идентичным оригинальной записи. Поддерживается два типа MQA: «MQA» и «MQA.». «MQA» указывает на то, что устройство декодирует и воспроизводит аудиофайлы и потоковые аудиоданные с использованием технологии MQA. «MQA.» говорит о том, что воспроизводится аудиофайл формата MQA Studio, качество которого было одобрено в студии или было заверено правообладателем.

«OFS» (Original Sample Rate) подтверждает, что устройство принимает контент с использованием технологии MQA, обеспечивая воспроизведение с исходной частотой дискретизации.



Индивидуальные настройки

В приложении MaestroUnite и в меню настроек имеется возможность индивидуального задания отдельных настроек. Также можно выбирать из созданной нами библиотеки иконки для обозначения входов.

В приложении MaestroUnite перейдите в меню My System, а затем коснитесь наименования устройства, настройки для которого хотите задать.

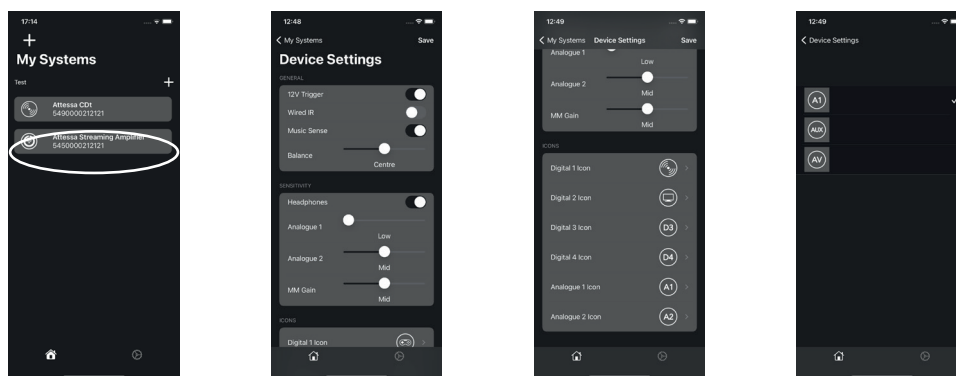

Альтернативные иконки

Ниже приведены альтернативные иконки, которые можно настроить для обозначения различных источников сигнала: Aux, AV, игровая консоль, компьютер, телевизор.

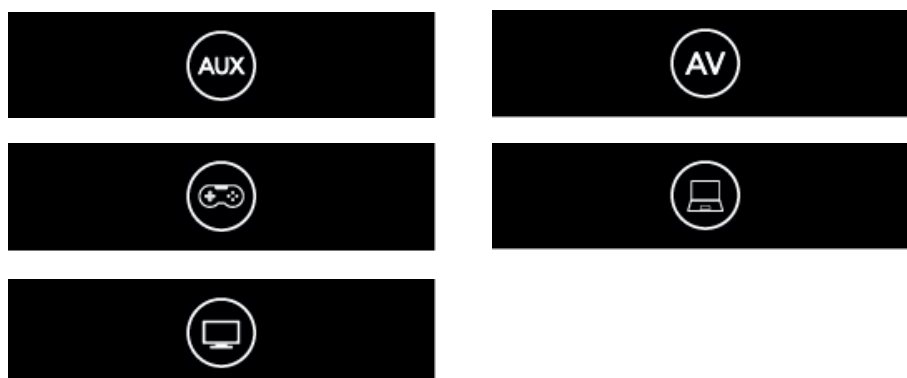

Обновления

Для получения обновлений усилителю необходимо подключение к интернет. Подключение настраивается при настройке приложения MaestroUnite.

⚠️ ПРИМЕЧАНИЕ: Atessa Integrated Amplifier подключается к интернет только для обновления. Никакие другие задачи, доступные этому аппарату, подключения к интернет не требуют.

Если вы хотите вручную проверить наличие прошивки, нажмите и удерживайте кнопку режима ожидания, пока индикатор не загорится синим. При обнаружении обновления на дисплее отразится последовательность сообщений:

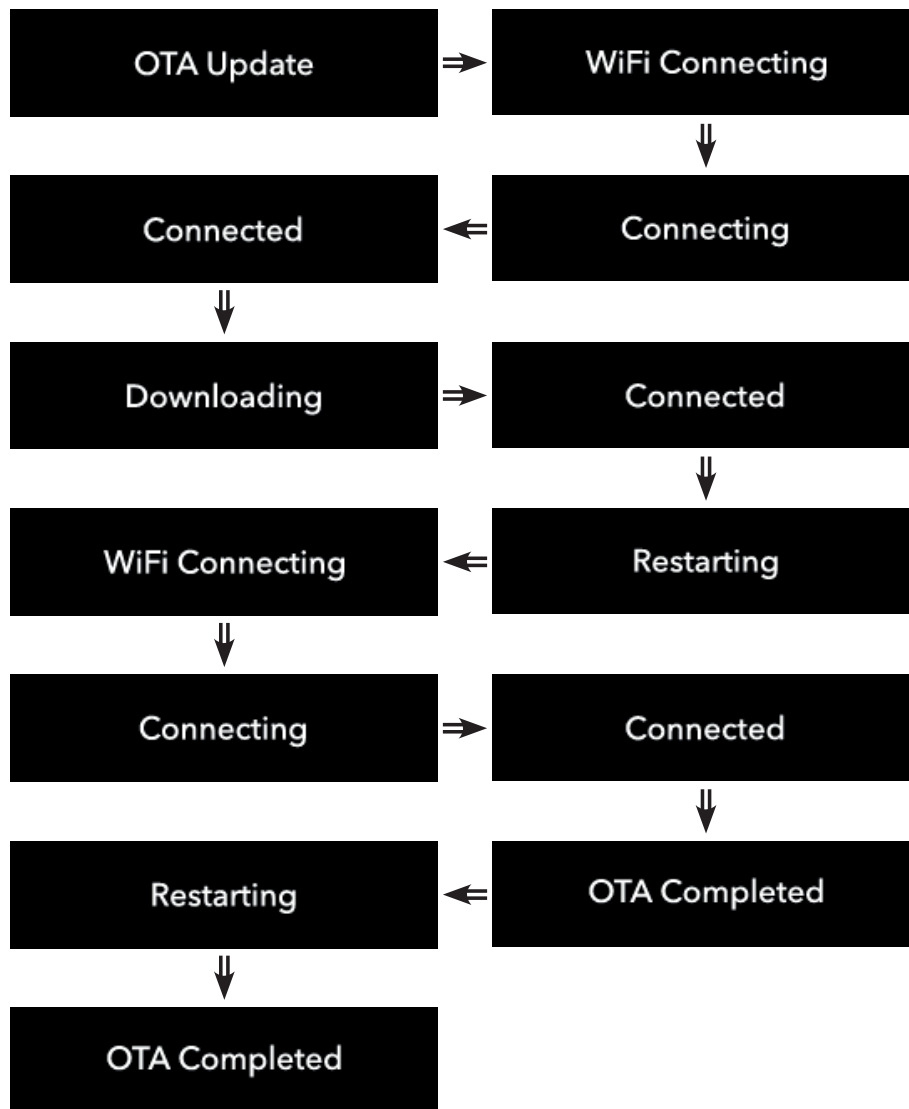

При отсутствии обновления появится следующее сообщение:

No Updates

При возникновении ошибки пользователь будет уведомлён об этом следующими сообщениями:

OTA Failed

Server Fail

Возврат к заводским настройкам

Для возврата усилителя к заводским настройкам, выполните следующие шаги:

1. Нажмите кнопку перехода в режим ожидания и удерживайте нажатой в течение 20 секунд. Индикатор питания начнёт светиться синим. Продолжайте удерживать кнопку нажатой.
2. На дисплее появится сообщение «Hold For Factory Reset», индикатор засветится зелёным. Продолжайте удерживать кнопку нажатой.



Hold For Factory Reset

3. На дисплее появится сообщение «Factory Reset». Отпустите кнопку. Произойдёт перезагрузка аппарата.



Factory Reset

4. Для завершения процедуры после перехода усилителя в режим ожидания отключите его от сети питания. Затем снова включите усилитель в сеть питания и выведите его из режима ожидания.

 **ПРИМЕЧАНИЕ:** После выполнения этой процедуры никакие ранее установленные настройки не сохраняются. /

Гарантия

Гарантия производителя распространяется на сами устройства и их рабочие характеристики на случай обнаружения производственных дефектов при условии, что устройство было поставлено зарегистрированным предприятием розничной торговли компании Roksan в соответствии с договором поставки, заключённым с потребителем. Гарантийный срок для устройства указан на его странице на сайте roksan.com.

После приобретения устройства компании Roksan сохраняйте товарный чек, являющийся основанием для предоставления гарантии.

Компания Roksan не несёт ответственности за дефекты, являющиеся следствием чрезвычайного происшествия, неправильной эксплуатации устройства, неправильного обращения с ним, внесения в конструкцию изделия изменений и его эксплуатации в условиях, выходящих за пределы, указанные в настоящем Руководстве. Компания также не несёт ответственности за повреждение и утерю устройства, произошедшие в процессе его доставки сторонам (или от этих сторон), предъявивших претензии по настоящей гарантии.

Настоящая гарантия распространяется на запасные части и работы по ремонту. Ответственность компании Roksan ограничивается затратами на ремонт или замену дефектных деталей (на усмотрение компании Roksan) и ни при каких обстоятельствах не покрывает косвенные убытки.

Поиск и устранение неисправностей

Ниже приведены объяснения каждой из неисправностей и каждого сообщения об ошибке, которые могут отображаться на дисплее усилителя.

Перегрев

Это состояние усилителя, когда его температура повышена вследствие длительного воспроизведения на высокой громкости. Перегрев может возникнуть, если перекрыты вентиляционные отверстия в корпусе. На дисплее отображается показанный значок, усилитель переходит в режим с отключением звука на 15 минут.



При появлении предупреждения о перегреве на дисплее отображается соответствующее сообщение, и усилитель можно будет запустить снова после подтверждения прочтения данного сообщения нажатием кнопки перехода в режим ожидания. При повторном запуске усилителя уровень громкости будет автоматически задан равным 1/3 от максимальной громкости.

Перегрузка

Может возникнуть вследствие короткого замыкания кабелей колонок. При её возникновении на дисплее отображается показанный ниже значок, а сам усилитель переходит в режим с отключением звука.



Проверьте подключение акустических кабелей и перезапустите устройство.

Слишком высокое напряжение в сети

Если при включении усилителя происходит превышение напряжения сети питания, на дисплее отображается показанный ниже значок, а сам усилитель не включается.



Для сброса ошибки отключите усилитель от сети и повторите попытку включения после небольшой паузы. Информацию о диапазоне рабочего напряжения усилителя можно найти в технических характеристиках.

Слишком низкое напряжение в сети

Если при включении усилителя напряжение сети питания слишком низкое, на дисплее отображается показанный ниже значок, а сам усилитель не включается.



Для сброса ошибки отключите усилитель от сети и повторите попытку включения после небольшой паузы. Информацию о диапазоне рабочего напряжения усилителя можно найти в технических характеристиках.

BluOS не подключается к Wi-Fi

Если обнаружилось, что модуль BluOS не подключился к Wi-Fi, следуйте инструкциям «Wireless Manual Setup», приведённым на странице:

<https://support.bluos.net/hc/en-us/articles/360000057968-How-do-I-connect-my-BluOS-Player-to-the-network->



Технические характеристики

Встроенный усилитель мощности

Мощность при 8 Ом:	80 Вт на канал (RMS), оба канала нагружены, КНИ + шум <1%
Мощность при 4 Ом:	130 Вт на канал (RMS), оба канала нагружены, КНИ + шум <1%
КНИ + шум:	< 0.02% (1 кГц, 2 канала, 1 Вт при 8 Ом, А-взвешенное)
Класс усиления:	АВ
Коэффициент усиления:	29 дБ
Согласование каналов:	< 0.5 дБ
Соотношение сигнал / шум:	> 80 дБА 1 Вт / 8 R, > 98 дБА 75 Вт / 8 R
Разделение каналов:	> 75 дБ @10 кГц
Частотный диапазон:	5 Гц – 50 кГц (-3 дБ)

Встроенный предварительный усилитель*

Согласование каналов:	< 0.25 дБ
КНИ + шум:	0.002 % (1 кГц, 2 В RMS, А-взвешенное)
Разделение каналов:	> 102 дБ (1 кГц, 100 мВ)
Соотношение сигнал / шум:	>104 дБ (невзвешенное)
Стандарт RIAA (Phono):	Нагрузка 47 кОм / 56 пф, настройка коэффициента усиления для картриджей с напряжением на выходе 12 мВ, 6 мВ, 3 мВ

* измерено на предварительном выходе

BluOS

(только для Atessa Streaming Amplifier)

Поддерживаемые аудиоформаты	MP3, AAC, WMA, OGG, WMA-L, ALAC, OPUS
Аудиоформаты Hi-Res	MQA, FLAC, WAV, AIFF, поддержка воспроизведения конвертированных DSD только через приложение BluOS для компьютеров
Частоты дискретизации	До 32 бит / 192 кГц
Операционные системы	Microsoft Windows XP, 2000, Vista, 7, 8 to 10 Mac OS X
Поддержка мобильных устройств	Бесплатное приложение BluOS для Android & iOS Доступно в магазинах мобильных приложений
Управление с мобильного устройства	Приложение BluOS Управляет входами, громкостью и настройками самого приложения
Поддержка стриминговых сервисов	Amazon Alexa, Amazon Music, Spotify, TIDAL, Deezer, Qobuz, HDTracks, HighResAudio, Murfie, JUKE, Napster, Slacker Radio, KKBox, Bugs
Интернет-радио	TuneIn Radio, iHeartRadio, Calm Radio, Radio Paradise
Системы управления	Crestron, Control4 (OS 3), Control4 (2.9.1), RTI, URC, Push, Lutron, ELAN, iPort

Bluetooth

Bluetooth:	A2DP Audio
Кодеки Bluetooth:	SBC, aptX и AAC
Радиус действия:	15 м (в пределах прямой видимости)

Цифровые входы

Коаксиальный:	До 24 бит / 192 кГц PCM
Оптический:	До 24 бит / 96 кГц PCM

ЦАП

Формат сигнала:	PCM
Частота дискретизации:	До 192 кГц / 24 бит
КНИ + шум:	0.001% (1 кГц, 2 В RMS на предварительном выходе)
Соотношение сигнал / шум:	106 дБ (А-взвешенное)

Прочее

ИК-приёмник	5 – 14 В, 3.5 мм моно-jack (полярность любая)
Триггерный вход 12 В	5 – 14 В, 3.5 мм моно-jack (двойная полярность)
Триггерный выход 12 В	3.5 мм jack, передаёт сигнал от триггерного входа
Конструкция	Корпус из штампованной стали Передняя панель из анодированного алюминия
Габариты (В x Ш x Г)	76 x 432 x 373 мм
Вес (Atessa Streaming Amplifier)	10.48 кг
Вес (Atessa Integrated Amplifier)	10.37 кг
Электропитание (автовыбор)	100 – 130 В 50/60 Гц 210 – 240 В 50/60 Гц (работают до напряжения 85 В, выходная мощность снижается)
Потребляемая мощность	Рабочая: 400 Вт Режим ожидания: < 0.5 Вт Режим ожидания с подключением к сети: 6 Вт

Roksan
24 Brook Road
Rayleigh, Essex
SS6 7XJ
Великобритания
Тел.: +44 (0)1268 798900
E-mail: info@roksan.com
roksan.com

© Monitor Audio Group Ltd. V3-2022

Протестировано для прошивки версии 3.2.1

Авторизованный сервисный центр Roksan в России
127106 Москва,
Сигнальный проезд, дом 3, строение 1
Телефон: +7 495 150-0139
E-mail: service@rominox.ru

