

DJM-2000NXS DJM-2000nexus

MIXER PER DJ
DJ MENGPAHEEL
MESA DE MEZCLAS DJ
DJ микшерный пульт

<http://pioneerdj.com/support/>

Il sito di supporto DJ Pioneer indicato qui sopra offre una sezione FAQ, informazioni sul software ed informazioni e servizi di vario tipo, per permettere un uso più confortevole dei nostri prodotti.

De bovengenoemde Pioneer DJ ondersteuningswebsite biedt een overzicht van de vaak gestelde vragen, informatie over software en allerlei andere soorten informatie en diensten die u in staat stellen dit product met meer gemak te gebruiken.

El sitio de asistencia Pioneer DJ mostrado arriba ofrece las preguntas frecuentes, información del software y varios otros tipos de información y servicios que le permitirán usar su producto con mayor confort.

На указанном выше сайте поддержки Pioneer DJ содержатся раздел часто задаваемых вопросов, информация по программному обеспечению, а также различные другие типы информации и услуг, позволяющие использовать ваше изделие более лучшим образом.

<http://rekordbox.com/>

Per quanto riguarda vari tipi di informazione e servizi riguardanti rekordbox™, vedere il sito Pioneer menzionato qui sopra.

Zie de hierboven genoemde Pioneer website voor allerlei soorten informatie en diensten met betrekking tot rekordbox™.

Para varios tipos de información y servicios acerca del rekordbox™, visite el sitio web de Pioneer indicado arriba.

Относительно различных типов информации и услуг относительно rekordbox™ смотрите вебсайт Pioneer выше.

Istruzioni per l'uso

Handleiding

Manual de instrucciones

Инструкции по эксплуатации

Italiano

Nederlands

Español

Русский



Vi ringraziamo per avere acquistato questo prodotto Pioneer. Vi preghiamo di leggere queste istruzioni per l'uso in modo da sapere usare correttamente il proprio modello. Dopo aver letto queste istruzioni, riporle in un luogo sicuro per poterle consultare di nuovo al momento del bisogno. In alcuni paesi o regioni, la forma della spina di alimentazione e della presa di corrente possono non essere quelle delle illustrazioni. Il metodo di collegamento e di uso dell'unità però non cambia.

IMPORTANTE



Il simbolo del lampo con terminale a forma di freccia situato all'interno di un triangolo equilatero serve ad avvisare l'utilizzatore della presenza di una "tensione pericolosa" non isolata nella struttura del prodotto che potrebbe essere di un'intensità tale da provocare scosse elettriche all'utilizzatore.

CAUTION

RISK OF ELECTRIC SHOCK
DO NOT OPEN



ATTENZIONE:

PER EVITARE IL RISCHIO DI SCOSSE ELETTRICHE, NON RIMUOVERE IL COPERCHIO (O IL RETRO). NON CI SONO PARTI INTERNE LA CUI MANUTENZIONE POSSA ESSERE EFFETTUATA DALL'UTENTE. IN CASO DI NECESSITÀ, RIVOLGERSI ESCLUSIVAMENTE A PERSONALE DI SERVIZIO QUALIFICATO.

Il punto esclamativo in un triangolo equilatero serve ad avvisare l'utilizzatore della presenza di importanti istruzioni di funzionamento e manutenzione riportate nel libretto allegato al prodotto.

D3-4-2-1-1_A1_It



Se si vuole eliminare questo prodotto, non gettarlo insieme ai rifiuti domestici. Esiste un sistema di raccolta differenziata in conformità alle leggi che richiedono appositi trattamenti, recupero e riciclo.

I privati cittadini dei paesi membri dell'UE, di Svizzera e Norvegia, possono restituire senza alcun costo i loro prodotti elettronici usati ad appositi servizi di raccolta o a un rivenditore (se si desidera acquistarne uno simile).

Per i paesi non citati qui sopra, si prega di prendere contatto con le autorità locali per il corretto metodo di smaltimento.

In questo modo, si è sicuri che il proprio prodotto eliminato subirà il trattamento, il recupero e il riciclo necessari per prevenire gli effetti potenzialmente negativi sull'ambiente e sulla vita dell'uomo.

K058b_A1_It

ATTENZIONE

Questo apparecchio non è impermeabile. Per prevenire pericoli di incendi o folgorazioni, non posizionare nelle vicinanze di questo apparecchio contenitori pieni di liquidi (quali vasi da fiori, o simili), e non esporre l'apparecchio a sgoccioli, schizzi, pioggia o umidità.

D3-4-2-1-3_A1_It

ATTENZIONE

Prima di collegare per la prima volta l'apparecchio alla sorgente di alimentazione leggere attentamente la sezione che segue.

La tensione della sorgente di elettricità differisce da Paese a Paese e da regione a regione. Verificare che la tensione di rete della zona in cui si intende utilizzare l'apparecchio sia quella corretta, come indicato sul pannello laterale dell'apparecchio stesso (ad es.: 230 V o 120 V).

D3-4-2-1-4*_A1_It

Condizioni ambientali di funzionamento

Gamma ideale della temperatura ed umidità dell'ambiente di funzionamento:

da +5 °C a +35 °C, umidità relativa inferiore all'85 % (fessure di ventilazione non bloccate)

Non installare l'apparecchio in luoghi poco ventilati, o in luoghi esposti ad alte umidità o alla diretta luce del sole (o a sorgenti di luce artificiale molto forti).

D3-4-2-1-7c*_A1_It

ATTENZIONE

Per evitare il pericolo di incendi, non posizionare sull'apparecchio dispositivi con fiamme vive (ad esempio una candela accesa, o simili).

D3-4-2-1-7a_A1_It

AVVERTENZA PER LA VENTILAZIONE

Installare l'apparecchio avendo cura di lasciare un certo spazio all'intorno dello stesso per consentire una adeguata circolazione dell'aria e migliorare la dispersione del calore (almeno 5 cm sul retro, e 3 cm su ciascuno dei lati).

ATTENZIONE

L'apparecchio è dotato di un certo numero di fessure e di aperture per la ventilazione, allo scopo di garantirne un funzionamento affidabile, e per proteggerlo dal surriscaldamento. Per prevenire possibili pericoli di incendi le aperture non devono mai venire bloccate o coperte con oggetti vari (quali giornali, tovaglie, tende o tendaggi, ecc.), e l'apparecchio non deve essere utilizzato appoggiandolo su tappeti spessi o sul letto.

D3-4-2-1-7b*_A1_It

ATTENZIONE

Conservare i piccoli ricambi fuori dalla portata dei bambini e dei bébé. Se inghiottiti accidentalmente, recarsi immediatamente dal medico.

D41-6-4_A1_It

Se la spina del cavo di alimentazione di questo apparecchio non si adatta alla presa di corrente alternata di rete nella quale si intende inserire la spina stessa, questa deve essere sostituita con una adatta allo scopo. La sostituzione della spina del cavo di alimentazione deve essere effettuata solamente da personale di servizio qualificato. Dopo la sostituzione, la vecchia spina, tagliata dal cavo di alimentazione, deve essere adeguatamente eliminata per evitare possibili scosse o folgorazioni dovute all'accidentale inserimento della spina stessa in una presa di corrente sotto tensione.

Se si pensa di non utilizzare l'apparecchio per un relativamente lungo periodo di tempo (ad esempio, durante una vacanza), staccare la spina del cavo di alimentazione dalla presa di corrente alternata di rete.

D3-4-2-2-1a_A1_It

AVVERTENZA

L'interruttore principale (**POWER**) dell'apparecchio non stacca completamente il flusso di corrente elettrica dalla presa di corrente alternata di rete. Dal momento che il cavo di alimentazione costituisce l'unico dispositivo di distacco dell'apparecchio dalla sorgente di alimentazione, il cavo stesso deve essere staccato dalla presa di corrente alternata di rete per sospendere completamente qualsiasi flusso di corrente. Verificare quindi che l'apparecchio sia stato installato in modo da poter procedere con facilità al distacco del cavo di alimentazione dalla presa di corrente, in caso di necessità. Per prevenire pericoli di incendi, inoltre, il cavo di alimentazione deve essere staccato dalla presa di corrente alternata di rete se si pensa di non utilizzare l'apparecchio per periodi di tempo relativamente lunghi (ad esempio, durante una vacanza).

D3-4-2-2-2a*_A1_It

AVVERTIMENTO RIGUARDANTE IL FILO DI ALIMENTAZIONE

Prendete sempre il filo di alimentazione per la spina. Non tiratelo mai agendo per il filo stesso e non toccate mai il filo con le mani bagnate, perchè questo potrebbe causare cortocircuiti o scosse elettriche. Non collocate l'unità, oppure dei mobili sopra il filo di alimentazione e controllate che lo stesso non sia premuto. Non annodate mai il filo di alimentazione nè collegatelo con altri fili. I fili di alimentazione devono essere collocati in tal modo che non saranno calpestati. Un filo di alimentazione danneggiato potrebbe causare incendi o scosse elettriche. Controllate il filo di alimentazione regolarmente. Quando localizzate un eventuale danno, rivolgetevi al più vicino centro assistenza autorizzato della PIONEER oppure al vostro rivenditore per la sostituzione del filo di alimentazione.

S002*_A1_It

Indice

Come leggere questo manuale

In questo manuale, i nomi dei canali e dei pulsanti indicati sul prodotto, i nomi dei menu nel software, ecc. sono indicati fra parentesi quadre ([]), ad esempio canale [MASTER], [ON/OFF], menu [File].

01 Prima di cominciare

Caratteristiche.....	5
Contenuto della confezione.....	5

02 Collegamenti

Pannello posteriore	6
Collegamento dei terminali di ingresso.....	7
Collegamento dei terminali di uscita.....	7
Collegamento ad un pannello di controllo.....	8
Collegamento ad un computer	8
Il software driver audio USB	8

03 Impiego

Pannello di controllo	11
Uso di base.....	12
Uso avanzato	14
Lista dei messaggi MIDI.....	20
Tipi di BEAT EFFECT	25

04 Modifica delle impostazioni

Impostazione delle preferenze.....	27
La funzione auto standby	27

05 Informazioni aggiuntive

Diagnostica.....	28
Il display a cristalli liquidi.....	29
A proposito dei marchi di fabbrica o marchi di fabbrica depositati	29
Diagramma a blocchi.....	30
Dati tecnici	31

Prima di cominciare

Caratteristiche

Questa unità è un mixer DJ dalle alte prestazioni progettato per DJ professionisti che, oltre ad suono di alta qualità, possiede un pannello multi-touch e vari tipi di interfaccia ed effetti che permettono performance DJ nuove.

TOUCH PANEL EFFECT

Questa unità impiega un grande pannello LCD multi-touch da 5,8 pollici. Se usate in combinazione con funzioni di effetto (**[BEAT SLICE REMIX]**, **[FREQUENCY MIX]** e **[SIDECHAIN REMIX]**), le operazioni possono venire fatte intuitivamente mentre si controllano gli effetti con la vista e l'udito.

❖ BEAT SLICE REMIX

Il brano del canale specificato può essere campionato e trasformato in un loop. Un brano usato in un loop può venire arrangiato usando il pannello a sfioramento, di modo che delle nuove fasi del loop possono venire create istantaneamente.

❖ FREQUENCY MIX

Le frequenze dei brani vengono divise in sette bande e visualizzate graficamente. Il controllo della dissolvenza del pannello a sfioramento facilita la comprensione dei dettagli, il missaggio di due canali e lo scambio di due canali (o parti).

❖ SIDECHAIN REMIX

L'audio di un particolare canale può venire usato come trigger per applicare effetti al suono di altri canali. L'uso del pannello a sfioramento col comando del pannello a sfioramento rende possibile processare dinamicamente il suono.

INST FX

Questa unità possiede sei tipi di effetto (**[NOISE]**, **[ZIP]**, **[CRUSH]**, **[JET]**, **[HPF]**, **[LPF]**). Gli effetti possono venire ottenuti girando i comandi **[FILTER]** dei vari canali durante improvvisazioni e gli effetti desiderati possono venire raggiunti semplicemente regolando il comando **[PARAMETER]**.

BEAT EFFECT

La celebrata funzione BEAT EFFECT della serie DJM è stata trasferita e potenziata. Questa unità possiede una funzione **[EFFECT FREQUENCY]** che permette di regolare l'intensità di un effetto da regolare per bande particolari di frequenza, garantendo una libertà ancora maggiore.

PRO DJ LINK

Se un lettore DJ Pioneer che supporta PRO DJ LINK (ad es. CDJ-2000nexus, CDJ-2000, CDJ-900), un computer su cui rekordbox sia installato e questa unità sono collegati via cavi LAN, le funzioni PRO DJ LINK che seguono possono venire usate.

Per dettagli, vedere *Informazioni su PRO DJ LINK* a pagina 14.

❖ SD & USB Export

❖ rekordbox LINK Export

❖ SYNC MASTER

❖ LIVE SAMPLER

❖ LINK MONITOR

❖ STATUS INFORMATION

SCHEMA AUDIO

Questa unità possiede una scheda audio/interfaccia USB audio che permette di assegnare fino a quattro sorgenti audio da un computer a canali differenti e missarle. Inoltre, i segnali di uscita audio del canale principale possono venire mandati al computer, cosa conveniente ad esempio per registrare suoni missati.

CH FADER

A differenza del DJM-2000 precedente, questa unità fa uso di un fader dei canali ad alte prestazioni con una resistenza superiore al deterioramento dovuto alla polvere ed al liquido. Il funzionamento è scorrevole anche in condizioni di uso difficili.

ALTA QUALITÀ' AUDIO

Sono state prese misure per migliorare la qualità dell'audio di ingressi ed uscita sia digitali che analogiche. L'elaborazione audio con campionamento a 96 kHz, un convertitore A/D dal suono di alta qualità a 24 bit ed un convertitore D/A dal suono di alta qualità a 32 bit produce suoni più potenti e di maggior qualità.

Questa unità supporta segnali audio trasmessi via USB da 48 kHz 16 bit, 48 kHz 24 bit e 44,1 kHz 16 bit.

Contenuto della confezione

- CD-ROM
- Cavo USB
- Cavo di alimentazione
- Documento di garanzia
- Istruzioni per l'uso (questo documento)

Collegamenti

Prima di fare o modificare collegamenti, non mancare di spegnere l'apparecchio e di scollegare il cavo di alimentazione.

Consultare le istruzioni per l'uso del componente da collegare.

Collegare il cavo di alimentazione dopo che tutti i collegamenti fra dispositivi sono stati fatti.

Usare solo il cavo di alimentazione accluso.

Pannello posteriore

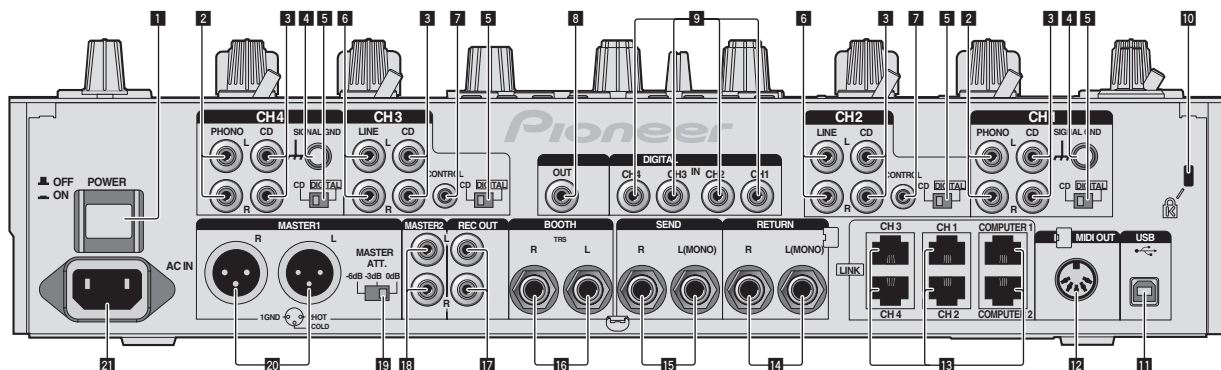

1 Pulsante POWER (a pagina 12)

Accende e spegne questa unità.

2 Terminali PHONO (a pagina 7)

Collegare un dispositivo di riproduzione fono (con puntina MM). Non ricevere segnali a livello di linea.

3 Terminali CD (a pagina 7)

Collegare un lettore DJ o un componente di uscita a livello di linea.

4 Terminale SIGNAL GND(a pagina 7)

Collega qui il filo di terra di lettori analogici. Questo aiuta a ridurre il rumore quando si usano lettori analogici.

5 CD, DIGITAL (a pagina 12)

Sceglie i terminali di ingresso analogici (CD) o digitali (DIGITAL IN).

6 Terminali LINE (a pagina 7)

Collegare un registratore a cassette o un componente di uscita a livello di linea.

7 CONTROL (a pagina 7)

Collegare con un cavo di controllo (accluso ai lettori DJ Pioneer).

8 Terminale DIGITAL OUT (a pagina 7)

Emette i segnali audio del canale principale.

9 Terminale DIGITAL IN(a pagina 7)

Collegare questi ai terminali di uscita digitali coassiali di lettori DJ, ecc. L'audio potrebbe temporaneamente interrompersi quando la frequenza di campionamento del segnale in uscita viene cambiata.

10 Slot di sicurezza Kensington

11 USB (a pagina 8)

Collegare ad un computer.

12 Terminale MIDI OUT(a pagina 7)

Collega questo al terminale MIDI IN di un sequencer MIDI esterno.

13 Terminale LINK(a pagina 7)

Vanno collegati ai terminali LINK di lettori DJ Pioneer o alle porte LAN di computer su cui è installato rekordbox (PRO DJ LINK).

Usare solo cavi LAN di tipo STP (schermati).

14 Terminali RETURN (a pagina 7)

Collegare al terminale di uscita di un'unità effetti esterna. Se si è collegato solo il canale [L (MONO)], l'ingresso del canale viene mandato simultaneamente al canale [L (MONO)] [R].

15 Terminali SEND (a pagina 7)

Collegare al terminale di ingresso di un'unità effetti esterna. Collegando il solo canale [L (MONO)] si emette un segnale monofonico.

16 Terminali BOOTH (a pagina 7)

Terminali di uscita per un monitor da cabina, compatibili con uscite bilanciate o non bilanciate per un connettore TRS.

17 Terminali REC OUT (a pagina 7)

Questi sono i terminali di uscita per la registrazione.

18 Terminali MASTER2 (a pagina 7)

Da collegare ad un amplificatore di potenza, ecc.

19 MASTER ATT.

Imposta il livello di attenuazione dell'audio emesso dai terminali [MASTER1] e [MASTER2].

20 Terminali MASTER1 (a pagina 7)

Da collegare ad un amplificatore di potenza, ecc.

Usare queste uscite come uscite bilanciate. **Fare attenzione a non collegare accidentalmente il cavo di alimentazione di un'altra unità.**

21 AC IN

Si collega ad una presa di corrente col cavo di alimentazione accluso. Collegare il cavo di alimentazione solo a collegamenti fra unità completati.

Usare solo il cavo di alimentazione accluso.

AVVERTENZA

Tenere gli spinotti a spillo di corto circuito fuori dalla portata di bambini e lattanti. Se vengono inghiottiti accidentalmente, chiamare subito un medico.

Collegamento dei terminali di ingresso

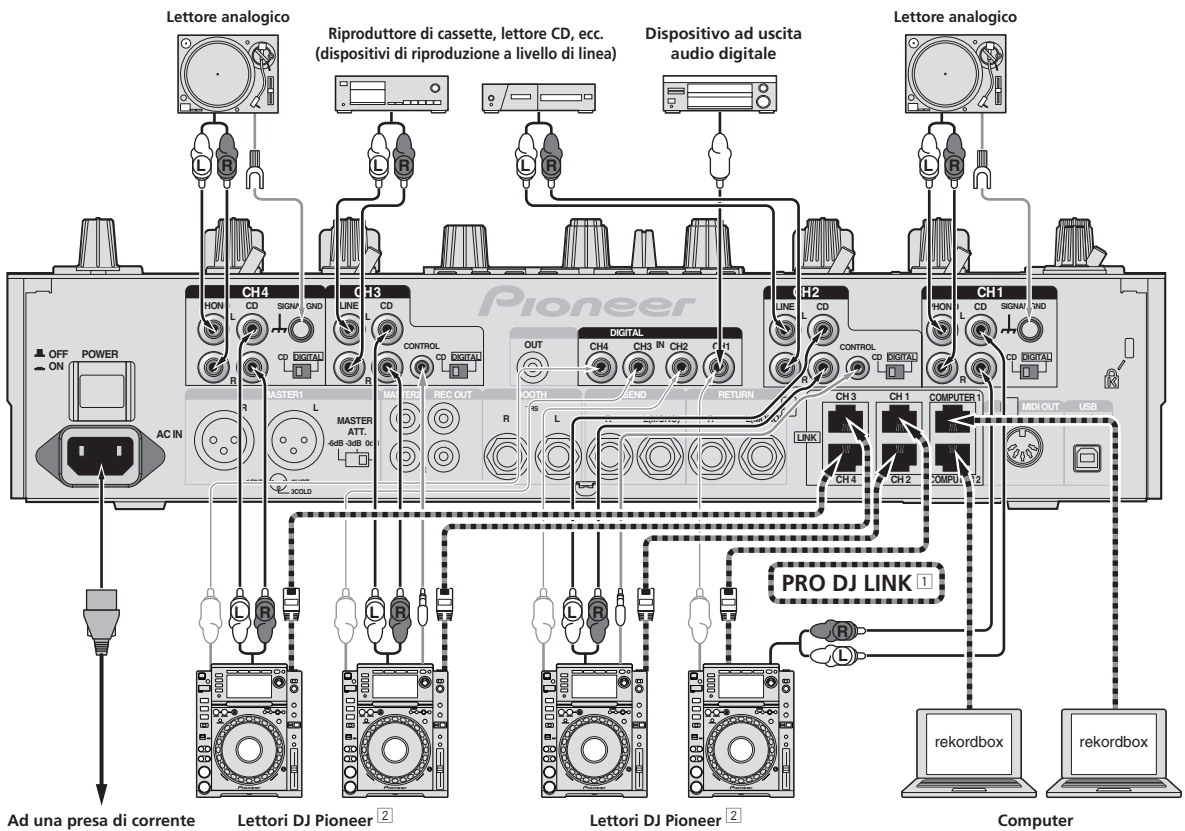

¹ Per dettagli su PRO DJ LINK, vedere *Informazioni su PRO DJ LINK* a pagina 14.

Collegare lettori DJ Pioneer **sempre facendo uso di un cavo STP (schermato)**.

² Per poter fare uso della caratteristica apertura in dissolvenza, collegare un cavo LAN o di controllo (a pagina 13).

Collegamento dei terminali di uscita

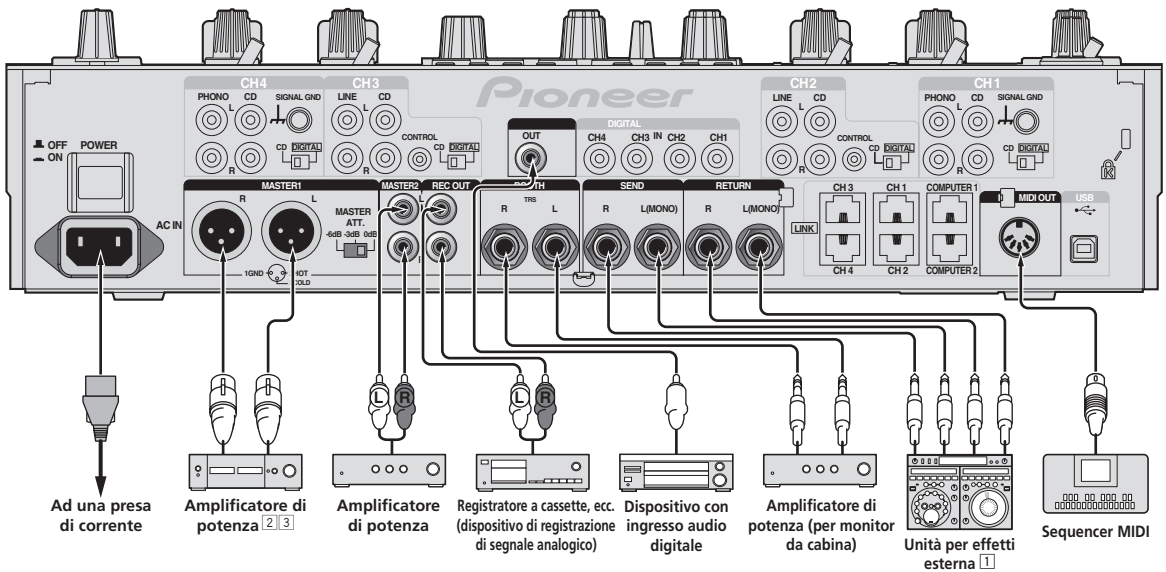

¹ Collegare anche un'unità effetti esterna al terminale [RETURN] (terminale di ingresso).

² Usare i terminali [MASTER1] solo per un'uscita bilanciata (a pagina 31).

³ Fare attenzione a non collegare accidentalmente il cavo di alimentazione di un'altra unità al terminale [MASTER1].

Collegamento ad un pannello di controllo

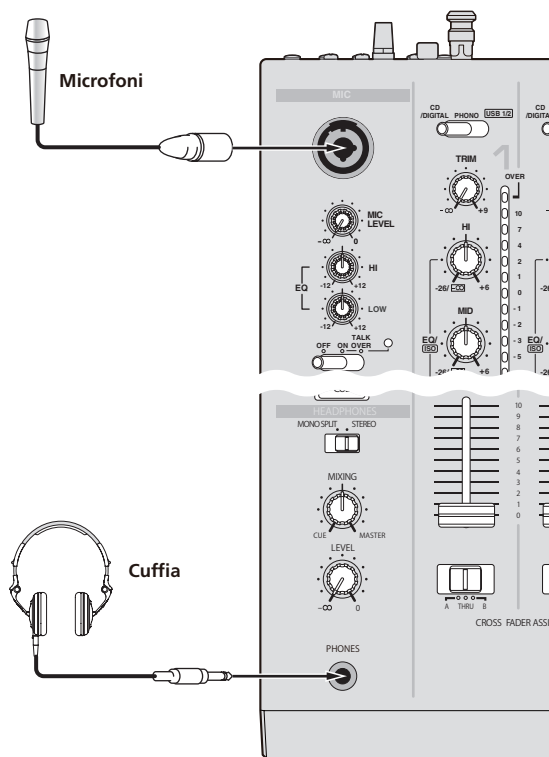

Collegamento ad un computer

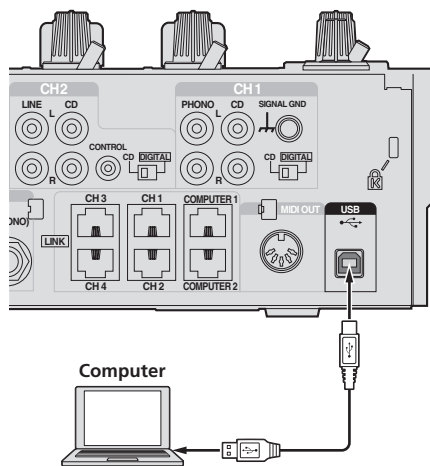

Collegare col cavo USB accluso.

Il software driver audio USB

Questo software del driver è un programma proprietario per la ricezione ed emissione di segnali audio da parte del computer. Per usare questa unità collegata ad un computer su cui è installato Windows o Mac OS, installare prima il driver sul computer.

Contratto di licenza d'uso del software

Il presente Contratto di licenza d'uso del software (d'ora in avanti semplicemente chiamato "Contratto") è stipulato tra l'utente finale (sia esso la persona fisica che installa il software o qualsiasi singola persona giuridica in nome della quale la persona fisica agisce) (d'ora in avanti chiamata semplicemente "Voi" o "il vostro") e PIONEER CORPORATION (d'ora in avanti semplicemente chiamata "Pioneer").
QUALSIASI AZIONE INTRAPRESA PER INSTALLARE O AVVIARE IL PROGRAMMA COMPORTA L'ACCETTAZIONE DEI TERMINI DEL CONTRATTO. L'AUTORIZZAZIONE DI SCARICARE E/O USARE IL PROGRAMMA È ESPRESSAMENTE CONDIZIONATA DALL'ACCETTAZIONE DA PARTE DELL'UTENTE DEI TERMINI DI SEGUITO RIPORTATI. PER RENDERE VALIDO E APPLICABILE IL CONTRATTO NON È NECESSARIA ALCUNA APPROVAZIONE FORNITA PER ISCRITTO O IN FORMA ELETTRONICA. QUALORA L'UTENTE NON ACCETTI TUTTI E CIASCUNO DEI TERMINI DEL CONTRATTO NON POTRÀ USARE IL PROGRAMMA, NON LO DOVRÀ INSTALLARE O SARÀ TENUTO A DISINSTALLARLO SECONDO QUANTO PERTINENTE.

1 DEFINIZIONI

- 1 Per "Documentazione" s'intendono i documenti scritti, le caratteristiche tecniche e il contenuto della guida resi pubblicamente disponibili da Pioneer per fornire assistenza durante l'installazione e l'uso del Programma.
- 2 Per "Programma" s'intende tutto o parte del software concesso in licenza da Pioneer all'utente in virtù del Contratto.

2 LICENZA DEL PROGRAMMA

- 1 Limitazione di licenza. In dipendenza dalle restrizioni del Contratto, Pioneer concede all'utente la licenza limitata, non esclusiva e non trasferibile (priva di qualsiasi diritto di concessione in sublicenza a terzi) di:
 - a Installare una singola copia del Programma sul vostro computer o dispositivo mobile, usare il Programma per uso solo personale nei termini di questo Contratto e della Documentazione ("Uso autorizzato");
 - b Usare la Documentazione fornita a supporto dell'uso autorizzato da parte dell'utente; e
 - c Eseguire una copia del Programma esclusivamente a titolo di riserva e a condizione che essa rechi tutti i titoli, i marchi e gli avvisi relativi ai diritti d'autore e alla restrizione dei diritti.
- 2 Restrizioni. All'utente non è concesso copiare od usare il Programma o la Documentazione salvo nei casi esplicitamente previsti dal Contratto. All'utente non è concesso trasferire, cedere in sublicenza, cedere a pagamento o in prestito il Programma, né usarlo per l'addestramento di terze parti, partecipazione commerciale o fornitura di servizi. All'utente stesso o ad altri per proprio conto non è concesso modificare, decodificare, disassemblare o decompilare il Programma, salvo quanto esplicitamente consentito dalla legge applicabile e in ogni caso solo dopo che egli abbia notificato Pioneer per iscritto le attività cui intende dar luogo.
- 3 Proprietà. Pioneer o i propri concessionari di licenza mantengono tutti i diritti, titoli e interessi in tutti e verso tutti i diritti brevettuali, di copyright, di marchio, di segreto industriale ed altri diritti ancora relativi alla proprietà intellettuale nel Programma e nella Documentazione, nonché in ogni derivato di questi. L'utente non acquisisce alcun altro diritto, sia esso esplicito o implicito, oltre quelli previsti dal Contratto.
- 4 Negazione di assistenza. Pioneer non è soggetta ad alcun obbligo di fornire supporto, manutenzione, aggiornamenti, modifiche o nuove versioni del Programma o della Documentazione in virtù del Contratto.

3 NEGAZIONE DI GARANZIA

IL PROGRAMMA E LA DOCUMENTAZIONE SONO FORNITI "NELLO STATO IN CUI SI TROVANO" SENZA ALCUNA DICHIARAZIONE O

GARANZIA, E L'UTENTE ACCETTA DI USARLI A SOLO PROPRIO RISCHIO. PER QUANTO E NELLA TOTALE MISURA CONSENTITA DALLA LEGGE, PIONEER ESPLICITAMENTE NEGA QUALSIVOGLIA TIPO DI GARANZIA SUL PROGRAMMA E LA DOCUMENTAZIONE, SIA ESSA ESPlicita, IMPLICITa, STATUTARIA O DERIVANTE DALL'ESECUZIONE, LA TRANSAZIONE O L'USO COMMERCIALE, COMPRESA OGNI GARANZIA SULLA COMMERCIALITÀ, IDONEITÀ AD IMPIEGHI PARTICOLARI, REQUISITI QUALITATIVI, PRECISIONE, TITOLO O NON VIOLAZIONE.

4 DANNI E PROVVEDIMENTI CONTRO LE VIOLAZIONI

L'utente concorda che qualsiasi violazione delle restrizioni specificate nel Contratto arrecherebbe a Pioneer un danno irreparabile per il quale il solo rimborso in denaro risulterebbe inadeguato. Oltre ai danni e a qualsiasi altro provvedimento cui Pioneer potrebbe avere diritto, l'utente concorda che Pioneer stessa ricerchi allevio ingiuntivo allo scopo di prevenire la violazione effettiva, minacciata o continua del Contratto.

5 CESSAZIONE DEL CONTRATTO

Pioneer ha la facoltà di porre termine al Contratto in qualsiasi momento qualora l'utente ne violi una delle clausole. Alla cessazione del Contratto, l'utente è tenuto a cessare l'uso del Programma, a rimuoverlo permanentemente dal vostro computer o dispositivo mobile su cui è installato e a distruggerne tutte le copie, nonché della Documentazione in proprio possesso, dando quindi conferma scritta a Pioneer di avere provveduto a ciò. Le sezioni 2.2, 2.3, 2.4, 3, 4, 5 e 6 rimarranno valide anche dopo la cessazione del Contratto.

6 TERMINI GENERALI

1 Limite di responsabilità. In nessun caso Pioneer o le proprie sussidiarie assumeranno responsabilità, in relazione al Contratto o all'oggetto da esso trattato e per qualsivoglia ipotesi di responsabilità, per i danni indiretti, accessori, speciali, consequenziali o punitivi, oppure per perdita di profitto, reddito, lavoro, risparmio, dati, uso o per costi di acquisti sostitutivi, anche qualora esse sono state informate della possibilità del verificarsi di tali danni o qualora questi siano prevedibili. In nessun caso la responsabilità di Pioneer per qualsivoglia tipo di danno eccederà il valore già pagato dall'utente a Pioneer stessa o alle proprie sussidiarie per il Programma. Le parti riconoscono che i limiti di responsabilità e l'allocatione dei rischi nel Contratto sono riflessi nel prezzo del Programma e sono elementi essenziali della transazione tra le parti, senza i quali Pioneer non avrebbe fornito il Programma stesso né avrebbe stipulato il Contratto.

2 I limiti o le esclusioni di garanzia e di responsabilità stabiliti nel Contratto non hanno effetto né pregiudicano i diritti conferiti per legge all'utente e si applicano solo nella misura in cui tali limiti o esclusioni sono consentiti dalle leggi di giurisdizione del luogo in cui l'utente stesso risiede.

3 Separazione e rinuncia. Qualora una qualsiasi delle clausole del Contratto venga dichiarata illecita, non valida o altrimenti non applicabile, essa sarà applicata per quanto possibile o, qualora tale capacità non sia praticabile, sarà esclusa e rimossa dal Contratto stesso ferma restando la totale validità ed effetto delle rimanenti clausole. La rinuncia di una delle parti alla rivendicazione su qualsivoglia inadempimento o violazione del Contratto non comporta la rinuncia alla rivendicazione su eventuali inadempimenti o violazioni successive.

4 Divieto di cessione. All'utente non è concesso cedere, vendere, trasferire, delegare o altrimenti disporre del Contratto o di qualsiasi diritto od obbligo da esso derivante, sia volontariamente sia involontariamente, per effetto di legge o in altro modo, senza avere prima ottenuto l'autorizzazione scritta di Pioneer. Qualsiasi cessione, trasferimento o delega dichiarata sarà resa nulla e inefficace. Per quanto precede, il Contratto vincolerà e deriverà vantaggio alle parti nonché ai rispettivi successori e aventi diritto.

5 Indivisibilità del Contratto. Il presente Contratto costituisce l'intero accordo tra le parti e supera gli altri eventuali accordi o dichiarazioni, precedenti o contemporanei, siano essi forniti in forma scritta o verbale, relativi all'oggetto dello stesso. Il Contratto non potrà essere modificato o corretto senza la preventiva ed esplicita autorizzazione scritta di Pioneer e nessun altro atto, documento, uso o consuetudine potrà essere posto in essere per modificarlo o correggerlo.

6 Vi dichiarate d'accordo che il presente Contratto deve venire governato ed interpretato dalle leggi in vigore in Giappone.

Precauzioni per l'installazione

- Prima di installare il driver, non mancare di spegnere quest'unità e scollegare il cavo USB sia da questa unità che dal computer.
- Collegando questa unità ad un computer senza installare prima il driver in certi casi si può avere un errore nel computer.
- Se si è interrotto il processo di installazione in corso, ripeterlo dall'inizio nel modo descritto di seguito.
- Prima di installare il driver con licenza esclusiva di questa unità, leggere attentamente *Contratto di licenza d'uso del software*.
- Prima di installare il driver, chiudere tutti i programmi al momento attivi nel computer.
- Il driver è compatibile con i seguenti sistemi operativi.

Sistemi operativi supportati

Mac OS X (10.3.9, 10.4, 10.5, 10.6, 10.7, 10.8)		✓
Windows® 7 Home Premium/Professional/Ultimate	Versione a 32 bit	✓
	Versione a 64 bit	✓
Windows Vista® Home Basic/Home Premium/Business/Ultimate	Versione a 32 bit	✓
	Versione a 64 bit	✓
Windows® XP Home Edition/Professional (SP2 o successivo)	Versione a 32 bit	✓

Windows® XP Professional di versione a 64 bit non è supportato.

- Il CD-ROM accluso contiene programmi di installazione nelle seguenti 12 lingue.
Inglese, francese, tedesco, italiano, olandese, spagnolo, portoghese, russo, cinese semplificato, cinese tradizionale, coreano e giapponese
Se si usano sistemi operativi in altre lingue, seguire le istruzioni sullo schermo e scegliere **[English (inglese)]**.

Installazione del driver

❖ Procedura di installazione (Windows)

Prima di installare il driver, leggere attentamente *Precauzioni per l'installazione*.

- Per installare o disinstallare il driver si devono possedere diritti di amministrazione. Entrare nel sistema (log on) come amministratore del computer prima di procedere con l'installazione.

1 Inserire il CD-ROM accluso nell'unità disco del computer.

La cartella del CD-ROM appare.

- Se il CD-ROM non appare anche se è stato caricato, aprire l'unità disco da **[Computer (o Risorse del computer)]** nel menu **[Start]**.

2 Fare doppio clic su **[DJM-2000_X.XXX.exe]**.

La schermata di installazione del driver appare.

3 Quando la schermata di scelta della lingua appare, scegliere **[Italiano]** e fare clic su **[OK]**.

Potete scegliere una delle lingue in accordo con quella del vostro ambiente operativo.

4 Leggere attentamente *l'Contratto di licenza d'uso del software* e, se si è d'accordo col suo contenuto, spuntare **[Accetto.]** e fare clic su **[OK]**.

Se non si è d'accordo con il contenuto dell'*Contratto di licenza d'uso del software*, fare clic su **[Annulla]** e fermare l'installazione.

5 Procedere con l'installazione seguendo le istruzioni sullo schermo.

Se **[Protezione di Windows]** appare sullo schermo durante l'installazione, far clic su **[Installa il software del driver]** e continuare l'installazione.

- Installazione in Windows XP
Se **[Installazione hardware]** appare sullo schermo durante l'installazione, far clic su **[Continua]** e continuare l'installazione.
- Ad installazione completa, appare un messaggio di conferma.
- Installato il driver, il computer deve venire riavviato.

❖ Procedura di installazione (Macintosh)

Prima di installare il driver, leggere attentamente *Precauzioni per l'installazione*.

- Per installare o disinstallare il driver si devono possedere diritti di amministrazione. Avere pronti il nome ed il password dell'amministratore del computer.

1 Inserire il CD-ROM accluso nell'unità disco del computer.

La cartella del CD-ROM appare.

- Se le cartelle non vengono visualizzate quando un CD-ROM è stato caricato, fare doppio clic sull'icona del CD sul desktop.

2 Fare doppio clic su [DJM-2000_M_X.X.X.dmg].

Appare la schermata del menu [DJM-2000AudioDriver].

3 Fare doppio clic su [DJM-2000AudioDriver.pkg].

La schermata di installazione del driver appare.

4 Controllare il contenuto della schermata e fare clic su [Continua].

5 Se l'Accordo di licenza del software appare, scegliere [Italiano], leggere attentamente l'Contratto di licenza d'uso del software e fare clic su [Continua].

Potete scegliere una delle lingue in accordo con quella del vostro ambiente operativo.

6 Se si è d'accordo col contenuto dell'Contratto di licenza d'uso del software, fare clic su [Accetto].

Se non si è d'accordo con il contenuto dell'Contratto di licenza d'uso del software, fare clic su [Non sono d'accordo] e fermare l'installazione.

7 Procedere con l'installazione seguendo le istruzioni sullo schermo.

- Fare clic su [Annulla] per cancellare l'installazione quando è in corso.
- Installato il driver, il computer deve venire riavviato.

Collegamento di questa unità al computer

1 Collegare questa unità al computer via cavi USB.

Questa unità funziona come un dispositivo audio conforme agli standard ASIO.

- Se si usano applicativi che supportano ASIO, [USB 1/2], [USB 3/4], [USB 5/6] e [USB 7/8] possono venire usati come ingressi. A seconda delle impostazioni di ingresso/uscita, è possibile usare tre dei set di ingressi di questa unità.
- Se si usano applicativi che supportano DirectX, è possibile usare come ingresso solo [USB 1/2].
- L'ambiente operativo raccomandato del computer dipende dall'applicativo DJ da usare. Controllare sempre l'ambiente operativo raccomandato per l'applicativo DJ che state usando.
- Se un altro dispositivo audio USB è collegato al computer nello stesso momento, potrebbe non funzionare e venire riconosciuto correttamente.
Si raccomanda di collegare solo il computer e questa unità.
- Se si collega un computer a questa unità, collegarlo direttamente alla porta USB di questa unità.

2 Premere il pulsante [POWER].

Accendere questa unità.

- Quando questa unità viene collegata la prima volta al computer oppure quando viene collegata ad una porta USB diversa del computer potrebbe apparire il messaggio [Installazione driver di dispositivo in corso]. Attendere che il messaggio [È ora possibile utilizzare i dispositivi] appaia.
- Installazione in Windows XP
 - [Consentire la connessione a Windows Update per la ricerca di software?] potrebbe apparire nel corso dell'installazione. Scegliere [No, non ora] and fare clic su [Avanti] per continuare l'installazione.
 - [Scegliere una delle seguenti opzioni:] potrebbe apparire nel corso dell'installazione. Scegliere [Installa il software automaticamente (scelta consigliata)] and fare clic su [Avanti] per continuare l'installazione.
 - Se [Protezione di Windows] appare sullo schermo durante l'installazione, far clic su [Installa il software del driver] e continuare l'installazione.

Modifica delle impostazioni di ingresso/uscita

Usare questa procedura per cambiare l'impostazioni di ingresso/uscita del computer quando si fa uso del driver.

- Se gli applicativi che fanno uso di questa unità come dispositivo audio predefinito (applicativi per DJ, ecc.) sono in uso, chiuderli prima di cambiare le impostazioni di ingresso/uscita.
- È necessario qualche tempo perché il computer venga aggiornato dopo che le impostazioni di ingresso/uscita sono state modificate. Le impostazioni di ingresso/uscita non possono venire modificate mentre il computer sta venendo aggiornato.
- L'audio potrebbe non venire riprodotto se ci sono differenze fra le impostazioni di ingresso/uscita di questa unità e del computer. Se questo accade, accendere questa unità e rifare le impostazioni di ingresso/uscita con il cavo USB collegato.
- Se le impostazioni di ingresso/uscita vengono cambiate mentre DirectX è in uso, l'applicativo potrebbe non riconoscere il driver.
- Le comunicazioni MIDI vengono interrotte se le impostazioni di ingresso/uscita vengono modificate mentre sono in corso.

❖ Procedura di commutazione (Windows)

Fare clic sul menu [Start] di Windows >[Tutti i programmi]>[Pioneer]>[DJM-2000]>[Utility di impostazione del DJM-2000].

Modificare le impostazioni di ingresso/uscita del computer.

- ASIO 4 uscite 0 ingressi 16 bit DirectX 1 uscita 0 ingressi
- ASIO 3 uscite 1 ingresso 16 bit DirectX 1 uscita 1 ingresso
- ASIO 3 uscite 0 ingressi 24 bit DirectX 1 uscita 0 ingressi

❖ Procedura di commutazione (Macintosh)

Fare clic su [Apple]>[Preferenze di Sistema]>[Accessori]>[Impostazioni del DJM-2000].

Modificare le impostazioni di ingresso/uscita del computer.

- Uscita a 8 canali Nessun ingresso 16 bit
- Uscita a 6 canali Ingresso a 2 canali 16 bit
- Uscita a 6 canali Nessun ingresso 24 bit

Regolazione delle dimensioni del buffer (Windows)

Usare questa procedura per regolare le dimensioni del buffer quando si usa un driver ASIO.

Fare clic sul menu [Start] di Windows >[Tutti i programmi]>[Pioneer]>[DJM-2000]>[Utility di impostazione del DJM-2000].

Una dimensione grande del buffer diminuisce la probabilità che il suono si interrompa, ma aumenta il ritardo di trasmissione del segnale audio (latenza).

- Se gli applicativi che fanno uso di questa unità come dispositivo audio predefinito (applicativi per DJ, ecc.) sono in uso, chiuderli prima di cambiare le dimensioni del buffer.

Controllo delle dimensioni del driver

❖ Procedura di controllo (Windows)

Fare clic sul menu [Start] di Windows >[Tutti i programmi]>[Pioneer]>[DJM-2000]>[Utilità di visualizzazione della versione del DJM-2000].

Appare la schermata del menu [Versione].

❖ Procedura di controllo (Macintosh)

Fare clic su [Apple]>[Informazioni su questo Mac]>[Più informazioni]>[Estensioni]>[DJM-2000 USB Audio].

Appare la schermata del menu [Versione].

Controllo dell'ultima versione del driver

Per informazioni sull'ultima versione del driver ad uso esclusivo con questa unità, visitare il nostro sito Web indicato di seguito.

<http://pioneerdj.com/support/>

Pannello di controllo

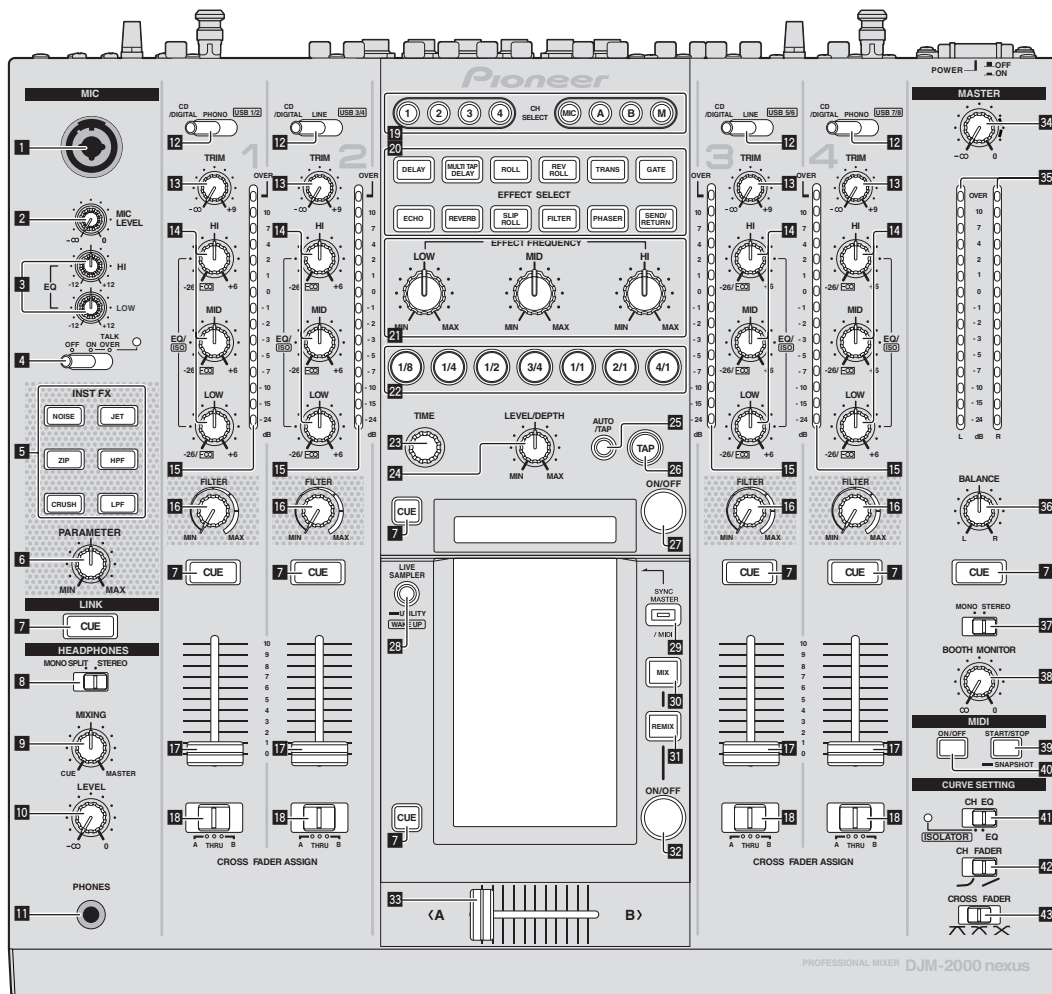

1 Presa di ingresso del microfono (a pagina 13)

2 Controllo MIC LEVEL (a pagina 13)

3 Controlli EQ (HI, LOW) (a pagina 13)

4 Selettore OFF, ON, TALK OVER (a pagina 13)

5 Pulsanti INST FX (a pagina 17)

6 Controllo PARAMETER (a pagina 17)

7 Pulsante CUE (a pagina 12)

8 Selettore MONO SPLIT, STEREO (a pagina 12)

9 Controllo MIXING (a pagina 12)

10 Controllo LEVEL (a pagina 12)

11 Terminale PHONES (pagina 12)

12 Selettore CD/DIGITAL, PHONO, LINE, USB */* (a pagina 12)

13 Controllo TRIM (a pagina 12)

14 Controlli EQ/ISO (HI, MID, LOW) (a pagina 12)

15 Indicatore del livello del canali (a pagina 12)

16 Controllo FILTER (a pagina 17)

17 Fader canali (a pagina 12)

18 Selettore CROSS FADER ASSIGN (A, THRU, B) (a pagina 12)

19 Pulsanti CH SELECT (a pagina 18)

20 Pulsanti EFFECT SELECT (a pagina 18)

21 Controlli EFFECT FREQUENCY (HI, MID, LOW) (a pagina 18)

22 Pulsanti delle battute (a pagina 18)

23 Controllo TIME (a pagina 18)

24 Controllo LEVEL/DEPTH (a pagina 18)

25 Pulsante AUTO/TAP (a pagina 18)

- 26 Pulsante TAP (a pagina 18)
- 27 Pulsante ON/OFF (a pagina 18)
- 28 Pulsanti LIVE SAMPLER (UTILITY, WAKE UP) (a pagina 17, a pagina 27)
- 29 Pulsante SYNC MASTER/MIDI (a pagina 19)
- 30 Pulsante MIX (a pagina 15)
- 31 Pulsante REMIX (a pagina 16)
- 32 Pulsante ON/OFF (TOUCH PANEL EFFECT) (a pagina 15)
- 33 Crossfader (a pagina 12)
- 34 Controllo MASTER (a pagina 12)
- 35 Indicatore del livello principale (a pagina 12)
- 36 Controllo BALANCE (a pagina 14)
- 37 Selettore MONO, STEREO (a pagina 14)
- 38 Controllo BOOTH MONITOR (a pagina 14)
- 39 Pulsante START/STOP (SNAPSHOT) (a pagina 19)
- 40 Pulsante ON/OFF (MIDI) (a pagina 19)
- 41 Selettore CH EQ (ISOLATOR, EQ) (a pagina 12)
- 42 Selettore CH FADER (↵, ↶) (a pagina 13)
- 43 Selettore CROSS FADER (↵, ↶, ✕) (a pagina 13)

Non tirare le manopole del fader dei canali e del crossfader con forza eccessiva. Le manopole sono costruite in modo da non poter venir tolte facilmente. Tirandole con forza le si possono quindi danneggiare.

Uso di base

Emissione di suono

1 Premere il pulsante [POWER].

Accendere questa unità.

2 Commutazione dell'interruttore [CD/DIGITAL, PHONO, LINE, USB */*].

Sceglie le sorgenti di segnale per i vari canali fra i vari dispositivi collegati a questa unità.

- [CD/DIGITAL]: Sceglie il lettore DJ collegato ai terminali [CD]. Per scegliere il lettore DJ collegato al terminale [DIGITAL IN] portare l'interruttore [CD, DIGITAL] del pannello posteriore su [DIGITAL].
- [PHONO]: Sceglie il lettore analogico collegato ai terminali [PHONO].
- [LINE]: Sceglie il lettore a cassette o lettore CD collegato ai terminali [LINE].
- [USB */*]: Sceglie l'audio del computer collegato alla porta [USB].

3 Girare il controllo [TRIM].

Regola il livello dei segnali audio ricevuti da ciascun canale.

L'indicatore del livello dei canali corrispondente si accende quando i segnali audio vengono regolarmente ricevuti da quel canale.

4 Allontanare da sé il fader del canale.

Regola il livello dei segnali audio emessi da ciascun canale.

5 Cambiare la posizione dell'interruttore [CROSS FADER ASSIGN (A, THRU, B)].

Cambia la destinazione di uscita di ciascun canale.

- [A]: Assegnazione a [A] (sinistra) del crossfader.
- [B]: Assegnazione a [B] (destra) del crossfader.
- [THRU]: Scegliere questa opzione per non fare uso del crossfader. (Il segnale non passa per il crossfader.)

6 Regolazione del crossfader.

Questa operazione non è necessaria se [CROSS FADER ASSIGN (A, THRU, B)] (selettore della curva del crossfader) si trova su [THRU].

7 Girare il controllo [MASTER].

I terminali [MASTER1] e [MASTER2] emettono segnale audio.

L'indicatore del livello principale si illumina.

Regolazione della qualità dell'audio

Girare i controlli [EQ/ISO (HI, MID, LOW)] dei vari canali.

Per quanto riguarda la gamma audio di ciascun comando, consultare *Dati tecnici* a pagina 31.

❖ Commutazione della funzione dei controlli [EQ/ISO (HI, MID, LOW)]

Cambiare di posizione il selettore [CH EQ (ISOLATOR, EQ)].

- [ISOLATOR]: La funzione isolatore è impostata. L'indicatore si illumina.
- [EQ]: La funzione equalizzatore è impostata.

Monitoraggio audio in cuffia

1 Collegare una cuffia al terminale [PHONES].

2 Premere il pulsante o pulsanti [CUE] del canale o canali da monitorare.

3 Cambiare di posizione il selettore [MONO SPLIT, STEREO].

- [MONO SPLIT]: L'audio dei canali per cui pulsante [CUE] è premuto viene emesso dal canale sinistro in cuffia, mentre l'audio del canale [MASTER] viene emesso dal destro.
- [STEREO]: L'audio dei canali per cui il pulsante [CUE] è premuto viene emesso in stereo in cuffia.

4 Girare il controllo [MIXING].

Regola il bilanciamento del volume di monitoraggio dell'audio dei canali il cui pulsante [CUE] viene premuto e l'audio del canale [MASTER].

5 Girare il controllo [LEVEL] per [HEADPHONES].

L'audio dei canali il cui pulsante della cuffia [CUE] è stato premuto viene riprodotto in cuffia.

- Se il pulsante della cuffia [CUE] viene premuto di nuovo, il monitoraggio viene cancellato.
- Se [LIVE SAMPLER] è attivato, il tasto [CUE] per TOUCH PANEL EFFECT e quello [CUE] per [LINK] non possono venire premuti insieme.

Monitoraggio dell'audio del computer

Controllare anticipatamente [Usare "LINK MONITOR" dei mixer DJ Pioneer] di [File] > [Preferenze] > [Audio] in rekordbox. Consultare anche le istruzioni per l'uso di rekordbox.

1 Collegare una cuffia al terminale [PHONES].

2 Collegarsi ad un computer su cui rekordbox è installato.

Per istruzioni sui collegamenti, vedere *Collegamento dei terminali di ingresso* a pagina 7.

3 Scelta del brano da monitorare con rekordbox.

4 Premere il pulsante [CUE] di [LINK].

Il brano scelto con rekordbox viene riprodotto in cuffia.

- Se il pulsante della cuffia [CUE] viene premuto di nuovo, il monitoraggio viene cancellato.
- La stessa operazione vista in *Monitoraggio audio in cuffia* (fasi da 3 a 5) può venire eseguita.

Commutazione della curva del fader

❖ Scegliere le caratteristiche della curva del fader.

Cambiare la posizione dell'interruttore [CH FADER (↘, ↗)].

- [↘]: La curva sale improvvisamente sul retro.
- [↗]: La curva sale gradualmente (l'audio sale gradualmente mentre il fader dei canali viene allontanato all'indietro).

❖ Scegliere le caratteristiche della curva del crossfader.

Cambiare di posizione il selettore [CROSS FADER (↖, ↗, ×)].

- [↖]: Produce una curva che sale rapidamente (se il crossfader viene allontanato da [A], i segnali vengono immediatamente emessi dal lato [B]).
- [↗]: Produce una curva intermedia fra quella precedente e quella seguente.
- [×]: Produce una curva che sale gradualmente (se crossfader viene allontanato dal lato [A], l'audio del lato [B] aumenta gradualmente e quello del lato [A] diminuisce gradualmente).

Inizio della riproduzione con un lettore DJ usando il fader (apertura con fader)

Se questa unità viene collegata ad un lettore DJ Pioneer via cavo LAN o cavo di controllo (accluso al lettore DJ), le operazioni come l'inizio della riproduzione col lettore DJ possono venire controllate con il fader di questa unità.

Collegare anticipatamente questa unità ed il lettore DJ Pioneer. Per istruzioni sui collegamenti, vedere *Collegamento dei terminali di ingresso* a pagina 7.

❖ Inizio della riproduzione con il fader di canale

1 Portare il selettore [CROSS FADER ASSIGN (A, THRU, B)] su [THRU].

2 Portare [FADER START] su [ON].

Per istruzioni sulle impostazioni, vedere *Modifica delle impostazioni* a pagina 27.

3 Portare il fader di canale sulla posizione più vicina a sé.

4 Impostare il punto cue del lettore DJ.

Il lettore DJ si porta in pausa di riproduzione presso il punto cue.

5 Allontanare da sé il fader del canale.

La riproduzione del lettore DJ inizia.

- Portando il fader di canale sulla sua posizione originaria, il lettore torna istantaneamente al punto cue già impostato e si porta in pausa di riproduzione (back cue).

❖ Inizio della riproduzione col crossfader

1 Portare il selettore [CROSS FADER ASSIGN (A, THRU, B)] su [A] o [B].

2 Portare [FADER START] su [ON].

Per istruzioni sulle impostazioni, vedere *Modifica delle impostazioni* a pagina 27.

3 Regolazione del crossfader.

Regolarlo sul lato opposto a quello sul quale è regolato il canale da usare con la funzione volete usare l'avvio con i cursori.

4 Impostare il punto cue del lettore DJ.

Il lettore DJ si porta in pausa di riproduzione presso il punto cue.

5 Regolazione del crossfader.

La riproduzione del lettore DJ inizia.

- Portando il crossfader sulla sua posizione originaria, il lettore torna istantaneamente al punto cue già impostato e si porta in pausa di riproduzione (back cue).

Uso di un microfono

1 Collegare il microfono alla presa di ingresso del microfono.

2 Portare il selettore [OFF, ON, TALK OVER] su [ON] o [TALK OVER].

- [ON]: L'indicatore si illumina.
- [TALK OVER]: L'indicatore lampeggia.
- Se regolato su [TALK OVER], l'audio diverso da quello del canale [MIC] viene attenuato di 18 dB (default) quando al microfono arriva segnale da -10 dB o più.

3 Girare il controllo [MIC LEVEL].

Regola il volume del suono emesso dal canale [MIC].

- Tenere presente che scegliendo la posizione più a destra si produce un volume estremamente alto.

4 Vengono ricevuti segnali audio dal microfono.

❖ Regolazione della qualità dell'audio

Girare i controlli [EQ (HI, LOW)] dei canali [MIC].

Per quanto riguarda la gamma audio di ciascun comando, consultare *Dati tecnici* a pagina 31.

Passaggio dall'audio mono a quello stereo

Fa passare l'audio emesso dai terminali [MASTER1], [MASTER2], [BOOTH], [REC OUT], [PHONES], [DIGITAL OUT] e [USB] dalla modalità mono a quella stereo.

Cambiare di posizione il selettore [MONO, STEREO].

- [MONO]: L'audio emesso è mono.
- [STEREO]: L'audio emesso è stereo.

❖ Regolazione del bilanciamento dei canali audio L/R

Il bilanciamento sinistro/destro dell'uscita audio dei terminali [MASTER1], [MASTER2], [BOOTH], [REC OUT], [PHONES], [DIGITAL OUT] e [USB] è regolabile.

1 Portare il selettore [MONO, STEREO] su [STEREO].

2 Girare il controllo [BALANCE].

Il bilanciamento sinistra/destra cambia a seconda della direzione in cui viene girato il controllo [BALANCE] e della sua posizione.

- Raggiungendo l'estremità destra si emette solo il canale stereo destro. Raggiungendo l'estremità sinistra si emette solo il canale stereo sinistro.

L'audio viene emesso dal terminale [BOOTH].

Girare il controllo [BOOTH MONITOR].

Regola il livello dei segnali audio emessi dal terminale [BOOTH].

Uso avanzato

Informazioni su PRO DJ LINK

Se un lettore DJ Pioneer PRO DJ LINK compatibile (CDJ-2000, CDJ-900 ecc.), un computer su cui rekordbox sia installato e questa unità sono collegati via cavi LAN, le funzioni PRO DJ LINK che seguono possono venire usate.

Per maggiori dettagli sulla funzione PRO DJ LINK, consultare anche le istruzioni per l'uso del lettore DJ e quelle di rekordbox.

Per istruzioni sui collegamenti, vedere *Collegamento dei terminali di ingresso* a pagina 7.

- Possono venire collegati fino a quattro lettori DJ. Possono venire collegati fino a due computer.
- Collegare i lettori DJ al terminale [LINK] (da [CH1] a [CH4]) dello stesso numero del canale al quale i cavi audio sono collegati.
- Collegare i computer al terminale [COMPUTER 1] o [COMPUTER 2].

❖ SD & USB Export

E' possibile trasferire fra lettori DJ Pioneer attraverso questa unità file musicali e dati di gestione di rekordbox usando una scheda di memoria SD o un dispositivo USB collegato ad un lettore DJ che supporti PRO DJ LINK (ad es. CDJ-2000nexus, CDJ-2000, CDJ-900).

❖ rekordbox LINK Export

Questa funzione permette il trasferimento di file musicali e dati di gestione di rekordbox direttamente, senza esportare i dati con schede di memoria SD/dispositivi USB.

❖ SYNC MASTER

Le battute (tempi e posizione delle battute) di brani CDJ-2000nexus possono venire sincronizzate con l'orologio principale di questa unità per fino a quattro unità. Le battute dei brani possono venire gestite collettivamente sul mixer, permettendovi di concentrarvi sulla performance (messaggio, effetti, ecc.).

❖ LIVE SAMPLER

L'audio che arriva al terminale [MIC] o emesso dai terminali [MASTER] può venire campionato e riprodotto con lettori DJ.

❖ LINK MONITOR

Con questa funzione, i file audio rekordbox memorizzati nel computer possono venire rapidamente ascoltati in cuffia.

❖ STATUS INFORMATION

Questa funzione informa i lettori DJ dello status dei canali collegati (in uso, numero del canale, ecc.).

❖ QUANTIZE Funzione

Sulla base delle informazioni GRID dei brani analizzati con rekordbox, gli effetti possono essere applicati all'audio senza uscire dal tempo del brano riprodotto.

QUANTIZE

Perché sia possibile usare la funzione QUANTIZE, i brani devono venire analizzati in anticipo con rekordbox. Per istruzioni sull'analisi di file audio con rekordbox, vedere le Operating Instructions di rekordbox.

- La funzione QUANTIZE non è utilizzabile se [REVERB], [GATE] o [SEND/RETURN] è stata scelta.
- Per usare la funzione QUANTIZE, impostare la modalità di misurazione BPM su **AUTO**.
- Prima dell'uso insieme a CDJ-2000 o CDJ-900, aggiornare il firmware del lettore DJ alla versione 4.0 o successiva.

1 Premere [LIVE SAMPLER (UTILITY, WAKE UP)] per almeno 1 secondo.

Viene visualizzata la schermata [USER SETUP].

2 Premere il pulsante dell'elemento delle impostazioni e scegliere [QUANTIZE].

La schermata delle impostazioni della funzione QUANTIZE appare.

- [QUANTIZE] viene aggiunto al pulsante dell'elemento delle impostazioni della schermata [USER SET UP].

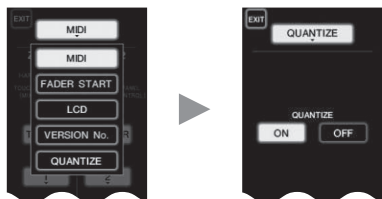

3 Premere [ON].

La funzione QUANTIZE si attiva.

L'indicatore QUANTIZE ([QTZ]) e quello GRID ([GRID]) del display dell'unità principale si illumina o lampeggia.

- A seconda della condizione del lettore DJ (off air, scratching, reverse playing, ecc.), potrebbe non essere possibile ricevere le informazioni GRID.



Le condizioni di illuminazione dell'indicatore QUANTIZE

Schermata [USER SET UP] > [QUANTIZE]	Condizione della funzione QUANTIZE	[QTZ]
[ON]	Funzione QUANTIZE attivata (effetti sincronizzati col tempo del brano).	Acceso
[OFF]	Funzione QUANTIZE non attivata (effetti non sincronizzati col tempo del brano o modalità di misurazione BPM impostata su TAP).	Lampeggia
[OFF]		Off

Le condizioni di illuminazione dell'indicatore GRID

Stato di ricezione delle informazioni sulla griglia dal lettore DJ	[GRID]
Informazione GRID in fase di ricezione.	Acceso
Informazione GRID non in fase di ricezione.	Off

4 Premere il pulsante delle battute, poi premere quello [ON/ OFF] di [BEAT EFFECT].

L'effetto viene aggiunto all'audio della battuta col tempo del brano al momento riprodotto.

La posizione delle battute ed i BPM di brani riprodotti con lettori DJ Pioneer che supportano la funzione di sincronizzazione delle battute, (ad es. CDJ-2000nexus, CDJ-2000, CDJ-900) può essere sincronizzata.

STATUS INFORMATION

L'indicazione dello stato di lettori DJ collegati a differenti canali e le informazioni sulla sincronizzazione delle battute si concentrano qui.



1	FS	Indica canali per cui è attivata la funzione di apertura in dissolvenza.
2	LINK	Indica i canali i cui lettori DJ sono collegati correttamente ai terminali [LINK].
3	SYNC	Indica la condizione della funzione di sincronizzazione del lettore DJ collegato al terminale [LINK].
4	MASTER	Indica il sync master delle battute attuale.
5	MASTER BPM	Indica il master BPM attuale.

FREQUENCY MIX

L'audio al momento riprodotto viene diviso in sette bande di frequenza visualizzate graficamente. Il controllo della dissolvenza del pannello a sfioramento facilita la comprensione dei dettagli, il missaggio di due canali e lo scambio di due canali (o parti).

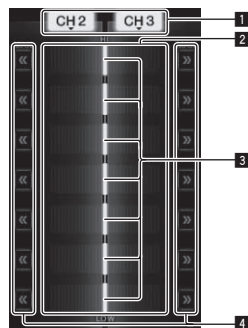

1	Pulsanti di assegnazione dei canali	Scelgono i canali da missare.
2	Display del livello del volume	Il livello del volume in ingresso di questa funzione è visualizzato con colori chiari, quello di uscita da questa funzione in colori scuri.
3	Fader a sfioramento	Regolano il bilanciamento del volume dei canali da missare per bande di frequenza diverse.
4	<< >>	Muovono i fader a sfioramento immediatamente al bordo sinistro o destro.

❖ Per missare [CH2] e [CH3]:

Preparare questa unità in anticipo in modo che il suono [CH3] venga emesso dai terminali [MASTER].

1 Regolare gli interruttori [CROSS FADER ASSIGN (A, THRU, B)] per [CH2] e [CH 3] su [THRU].

- Regolare gli interruttori [CROSS FADER ASSIGN (A, THRU, B)] dei canali da missare su [THRU].
- Se si usa il crossfader, si raccomanda di portarlo in posizione centrale.

2 Premere [MIX].

La schermata [FREQUENCY MIX] appare sul pannello a sfioramento.

3 Premere i pulsanti di assegnazione dei canali per scegliere [CH2] per il lato sinistro, [CH3] per quello destro.

Il volume delle varie bande di frequenza dell'audio riprodotto in [CH3] sono visualizzate sulla metà destra del pannello a sfioramento.

4 Premere tutti i pulsanti [>>].

Tutti i fader a sfioramento si portano all'estremità destra.

5 Premere il pulsante [ON/ OFF].

Questo attiva gli effetti.

Il pulsante [ON/ OFF] lampeggia quando l'effetto è attivato.

6 Muovere il fader del canale per [CH2] verso il retro.

Il volume delle varie bande di frequenza dell'audio riprodotto in [CH2] sono visualizzate sulla metà sinistra del pannello a sfioramento.

7 Portare il fader a sfioramento sul lato sinistro.

Il suono delle bande di frequenza i cui crossfader sono stati messi viene missato ed emesso.

- Premendo il pulsante [ON/ OFF] di nuovo si disattiva l'effetto.
- Per passare dalla funzione [FREQUENCY MIX] a quella REMIX, premere il pulsante [ON/OFF] per disattivare l'effetto, poi [REMIX].

BEAT SLICE REMIX

Se viene riprodotto un brano analizzato con rekordbox, il suono viene campionato a tempo col brano e il campione ottenuto viene riprodotto in un loop.

Il suono campionato è divisibile in parti uguali ed è possibile cambiare l'ordine in cui queste vengono riprodotte. I brani con un ordine e tempi modificati possono venire usati più volte in unità della lunghezza del suono campionato (4 o 8 battute).

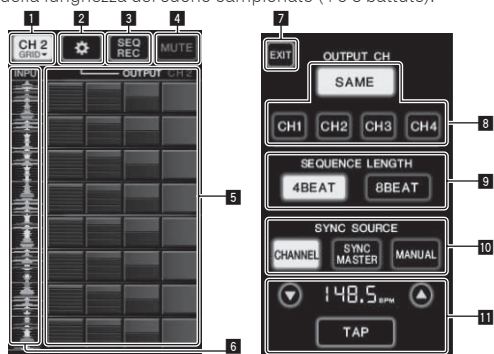

1	Menu di selezione dei canali	Usato per scegliere il canale con cui ricevere l'audio da campionare.
2	SETTING	Visualizza la schermata delle impostazione, che permette di modificarle.
3	SEQ REC	Registra l'ordine ed il tempo in cui la roll pad viene premuta.
4	MUTE	Inserisce del silenzio nel suono rollato.
5	ROLL PAD	Rolla il suono campionato diviso in 8 parti uguali della lunghezza specificata.
6	Controllo della sequenza	Visualizza la forma d'onda del suono campionato. La riproduzione può essere iniziata dall'audio di tale forma d'onda toccandola (cue).
7	EXIT	Chiude questa schermata riportando a quella BEAT SLICE REMIX.
8	OUTPUT CH select	Sceglie il canale di uscita della funzione beat slice remix. <ul style="list-style-type: none"> SAME: Imposta il canale di ingresso come canale di uscita. CH1 - 4: Imposta il canale scelto come canale di uscita.
9	SEQUENCE LENGTH select	Sceglie la lunghezza del campione audio. <ul style="list-style-type: none"> 4BEAT: Campiona 4 battute di suono. 8BEAT: Campiona 8 battute di suono.
10	SYNC SOURCE	Sceglie le informazioni sulle battute come base per il funzionamento. <ul style="list-style-type: none"> CHANNEL: Sceglie le informazioni sulle battute del canale d'ingresso audio come base del funzionamento. SYNC MASTER: Sceglie le informazioni sulle battute del parametro master BPM come base del funzionamento. MANUAL: Sceglie il parametro BPM e la posizione delle battute impostata col parametro BPM come base del funzionamento.
11	Impostazione BPM	Se [MANUAL] viene scelto in SYNC SOURCE , specificare qui il BPM e la posizione delle battute da usare come base. <ul style="list-style-type: none"> ▲/▼: Aumenta o diminuisce il valore BPM. Display BPM: Visualizza il valore BPM da usare come base per il funzionamento. Se le informazioni sulle battute non sono disponibili, il display lampeggia. TAP: Se questo pulsante viene toccato 2 o più volte, l'intervallo fra i tocchi viene calcolato e visualizzato nell'area di visualizzazione del BPM come valore BPM.

1 Premere [REMIX].

La schermata **[BEAT SLICE REMIX]** appare sul pannello a sfioramento.

- Ad ogni pressione del pulsante **[REMIX]** la funzione cambia tra **[BEAT SLICE REMIX]** e **[SIDECHAIN REMIX]**.

2 Premere uno dei pulsanti nel menu di scelta dei canali.

Scegliere il canale in ingresso.

3 Premere il pulsante [ON/ OFF] (TOUCH PANEL EFFECT).

Il campionamento dell'audio inizia.

Una volta che il suono viene campionato per il numero di battute specificato in **[SEQUENCE LENGTH]**, il rolling di tale suono inizia.

- Il suono campionato viene diviso in parti uguali sulla base delle informazioni sulla posizione delle battute ottenuta con PRO DJ LINK o dei tempi di battuta calcolati dal valore BPM, poi le parti vengono assegnate al roll pad per le lunghezze da riprodurre.

4 Premere il roll pad.

Viene riprodotto il suono assegnato.

Se il roll pad viene tenuto premuto più a lungo del suono assegnato, questo viene riprodotto più volte.

SIDECHAIN REMIX

Usando questa funzione, il suono della banda di frequenza specificata per il canale specificato può venire usato come trigger per applicare effetti al suono di altri canali.

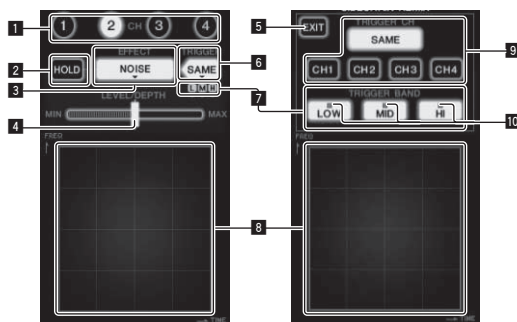

1	CH	Sceglie il canale cui si applica l'effetto. Questo memorizza le informazioni sui parametri degli effetti (la posizione nella quale l'area di controllo era stata toccata).
2	HOLD	Sceglie il tipo di effetto.
3	EFFECT	Usare questo per regolare la quantità di effetto applicata.
4	LEVEL/DEPTH	Usare questo per chiudere il menu [TRIGGER] .
5	EXIT	Usare questo per aprire il menu [TRIGGER] .
6	TRIGGER (SAMPLING/ TRIGGER)	Usare questi per scegliere la banda di frequenza da usare come trigger.
7	TRIGGER BAND	Usare questo per cambiare i parametri dell'effetto.
8	Area di controllo	Questo sceglie il canale da usare come trigger per un effetto.
9	TRIGGER CH (SAMPLING/ TRIGGER CH)	Lampeggiano in armonia col ritmo rilevato automaticamente per le varie bande di frequenza.
10	Indicatori di trigger	

❖ Per impostare il canale per il campionamento ed il trigger su [CH3] e miscelare i suoni campionati con quelli di [CH2] da emettere:

Preparare questa unità in anticipo in modo che il suono **[CH2]** venga emesso dai terminali **[MASTER]**.

1 Premere [REMIX] due volte.

La schermata **[SIDECHAIN REMIX]** appare sul pannello a sfioramento.

2 Premere il tasto [2] della sezione [CH].

Sceglie il canale cui si applica l'effetto.

3 Premere [EFFECT] e scegliere [SAMPLER].

Questo sceglie il tipo di effetto.

Nome dell'effetto	Descrizioni
NOISE	Il suono viene creato all'interno di questa unità, miscelato a quello del canale scelto nella sezione [CH] , poi emesso in accordo col trigger [TRIGGER CH (SAMPLING/TRIGGER CH)] .
HI-HAT	
CLAP	
SNARE	
SAMPLER	Il suono del canale scelto con [TRIGGER CH (SAMPLING/TRIGGER CH)] viene campionato, miscelato a quello del canale scelto nella sezione [CH] , poi emesso in accordo col trigger [TRIGGER CH (SAMPLING/TRIGGER CH)] .
PITCH	L'altezza del suono del canale scelto nella sezione [CH] viene cambiato, miscelato con canale scelto nella sezione [CH] ed emesso in accordo con il trigger [TRIGGER CH (SAMPLING/TRIGGER CH)] .
GATE	Il suono arrivato a [CH] viene emesso in accordo con il trigger [TRIGGER CH (SAMPLING/TRIGGER CH)] .

- Non è possibile scegliere vari effetti contemporaneamente.

4 Premere [TRIGGER (SAMPLING/TRIGGER)].

Appare il menu [TRIGGER].

5 In [TRIGGER CH (SAMPLING/TRIGGER CH)], scegliere [CH3].

Questo sceglie il canale da usare come trigger dell'effetto.

- Se [SAME] viene premuto, viene scelto come trigger lo stesso canale scelto nella sezione [CH].

6 In [TRIGGER BAND], premere [MID] e [HI].

Questo sceglie la banda di frequenza impostata come trigger di un effetto.

Viene scelto solo [LOW] (i suoni bassi).

7 Premere il pulsante [ON/ OFF].

Questo attiva gli effetti.

Il pulsante [ON/ OFF] lampeggia quando l'effetto è attivato.

8 Toccare l'area di controllo.

[O] appare nel punto nel cui il pannello è stato toccato.

Viene campionato il suono [CH3] nel punto in cui l'area di controllo era stata toccata.

In un'azione avviata dai bassi di [CH3], il suono campionato viene miscelato a quello di [CH2] (che viene riprodotto normalmente) e emesso dai terminali [MASTER].

L'effetto cambia a quando cambia la posizione toccata dell'area di controllo.

- Premendo il pulsante [ON/ OFF] di nuovo si disattiva l'effetto.
- Il suono campionato è valido solo quando l'area di controllo viene toccata.
- Per passare dalla modalità [SIDECHAIN REMIX] a quella [FREQUENCY MIX], premere il tasto [ON/OFF] per disattivare l'effetto, poi [MIX].

❖ Usando [HOLD]

Se [HOLD] è attivato, le informazioni sui parametri degli effetti vengono memorizzate anche ad effetto disattivato. Le informazioni sul parametro vengono cancellate se [HOLD] viene disattivato.

- Le informazioni sui parametri ed i suoni campionati vengono cancellate anche quando l'effetto viene cambiato.

LIVE SAMPLER

L'audio che arriva al terminale [MIC] o emesso dai terminali [MASTER] può venire campionato e riprodotto con lettori DJ Pioneer compatibili con PRO DJ LINK.

Collegare in anticipo quest'unità e un lettore DJ Pioneer PRO DJ LINK compatibile. Per istruzioni sui collegamenti, vedere *Collegamento dei terminali di ingresso* a pagina 7.

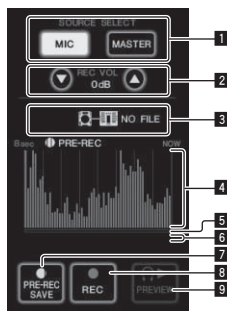

1	SOURCE SELECT	Scegliere qui la sorgente da campionare.
2	REC VOLUME	Usare questi per regolare il volume della registrazione. Il volume è regolabile nella gamma che va da -9 dB a +9 dB.
3	Indicatore di status	Indica lo status di questa unità e se i dati di campionatura sono disponibili.
4	Display delle forme d'onda	Questo fa visualizzare il suono come una forma d'onda.

5	Display posizione riproduzione	Questo fa visualizzare il suono come un grafico a barre. Viene visualizzato solo durante l'anteprima di un suono.
6	cursore	L'audio viene riprodotto dalla posizione in cui il pannello a sfioramento viene toccato. Viene visualizzato solo durante l'anteprima di un suono.
7	PRE-REC SAVE	Il suono viene campionato da un punto 8 secondi prima che il pulsante venisse premuto.
8	REC (REC STOP)	Il suono viene campionato per fino ad 8 secondi dal punto di pressione del pulsante.
9	PREVIEW (STOP)	Usare questo per ottenere un'anteprima del suono campionato in cuffia.

❖ Campionamento della riproduzione

1 Premere [LIVE SAMPLER].

La schermata [LIVE SAMPLER] appare sul pannello a sfioramento.

2 Premere [MIC] o [MASTER] in [SOURCE SELECT].

Questo sceglie il canale da campionare.

3 Premere [REC (REC STOP)].

Il suono del canale scelto nella fase 2 viene campionato dal punto in cui [REC (REC STOP)] era stato premuto.

- La campionatura è possibile per fino ad 8 secondi.
- Una volta trascorsi 8 secondi dalla pressione di [REC (REC STOP)], la campionatura cessa.

4 Premere [REC (REC STOP)].

Il campionamento cessa. La schermata di salvataggio dei campioni viene visualizzata.

❖ Campionamento del suono da un punto 8 secondi prima

1 Premere [LIVE SAMPLER].

La schermata [LIVE SAMPLER] appare sul pannello a sfioramento.

2 Premere [MIC] o [MASTER] in [SOURCE SELECT].

Questo sceglie il canale da campionare.

3 Premere [PRE-REC SAVE].

Il suono del canale scelto nella fase 2 viene campionato dal punto 8 secondi prima della pressione di [PRE-REC SAVE].

- La campionatura è possibile per fino ad 8 secondi.

❖ Anteprima del suono campionato

1 Premere il pulsante [CUE] alla sinistra del pannello a sfioramento.

2 Premere [PREVIEW (STOP)].

La posizione riprodotta viene visualizzata presso l'indirizzo di riproduzione ed appare un cursore.

- Quando il cursore del pannello a sfioramento viene toccato, il suono campionato viene riprodotto da quella posizione.

❖ Riproduzione di suoni campionati sul lettore DJ

Usare PRO DJ LINK per raggiungere questa unità dal lettore DJ. Il suono campionato (file audio) può venire caricato e riprodotto sul lettore DJ.

INST FX

Questo effetto cambia in sintonia con i comandi [FILTER] dei vari canali.

1 Premere uno dei tasti [INST FX].

Questo sceglie il tipo di effetto.

Il pulsante premuto lampeggia.

- Lo stesso effetto viene impostato per i canali da [CH1] a [CH4].

2 Girare il controllo [FILTER].

L'effetto viene applicato al canale o canali il cui controllo era stato premuto.

Nome dell'effetto	Descrizioni	FILTER (parametro 1)	PARAMETER (parametro 2)
NOISE	Del rumore bianco viene generato da questa unità e misurato con il suono del canale attraverso il filtro, quindi viene emesso.	Imposta la frequenza di taglio del filtro attraverso cui passa il rumore bianco.	Imposta il volume del rumore bianco.
ZIP	Abbassa l'altezza del suono del canale da emettere.	Imposta l'estensione dell'abbassamento dell'altezza.	Imposta il bilanciamento fra suono originale ed effetto.
CRUSH	Sottopone il suono del canale all'effetto crush e lo emette.	Imposta il grado di applicazione dell'effetto crush al segnale in ingresso.	Più il comando viene girato in senso orario, più forte è l'effetto.
JET	Aggiunge un effetto flanger al segnale in uscita.	Imposta l'effetto flanger.	Più il comando viene girato in senso orario, più forte è l'effetto.
HPF	Emette il suono attraverso un filtro passa alto.	Imposta la frequenza di taglio del filtro.	Più il comando viene girato in senso orario, più forte è l'effetto.
LPF	Emette il suono attraverso un filtro passa basso.	Imposta la frequenza di taglio del filtro.	Più il comando viene girato in senso orario, più forte è l'effetto.

❖ Regolazione di un effetto audio

Girare il controllo [PARAMETER].

Più il comando viene girato in senso orario, più forte è l'effetto. L'effetto è minimo a manopola del tutto girata in senso antiorario.

BEAT EFFECT

Questa funzione permette di impostare istantaneamente vari effetti a seconda del tempo (BPM = Battute Per Minuto) del brano riprodotto.



1	Display del valore BPM (3 cifre)	Nella modalità automatica, questo visualizza il valore BPM rilevato automaticamente. Se il valore BPM non è misurabile, quello rilevato precedentemente viene visualizzato e lampeggia. In modalità di digitazione manuale, visualizza il valore BPM introdotto manualmente.
2	AUTO (TAP)	[AUTO] si accende quando la modalità di misurazione BPM è impostata su automatico. [TAP] si illumina nella modalità di digitazione manuale.
3	BPM	È sempre acceso.
4	% (ms)	Si accendono a seconda delle unità per effetti diversi.

1 Premere il pulsante [AUTO/TAP].

Scegliere la modalità di misurazione BPM.

- [AUTO]: Misura automaticamente le BPM dei segnali audio riprodotti. La modalità [AUTO] viene impostata all'accensione di questa unità.
- [TAP]: Il valore BPM viene impostato automaticamente picchiando il pulsante [TAP] con un dito.
- La gamma di misurazione BPM di [AUTO] è BPM = da 70 a 180. Il valore BPM di alcuni brani può non poter essere misurato correttamente. Se il valore BPM non è misurabile, esso lampeggia sul display. In questi casi, usare il pulsante [TAP] per digitare manualmente il valore BPM.

2 Premere uno dei tasti [CH SELECT].

Sceglie il canale cui si applica l'effetto.

- [1] – [4]: L'effetto viene applicato al suono dei vari canali.
- [MIC]: L'effetto viene applicato al suono del canale [MIC].
- [A], [B]: L'effetto viene applicato al suono del lato [A] (sinistro) o [B] (destro) del crossfader.
- [M]: L'effetto viene applicato al suono del canale [MASTER].

3 Premere uno dei tasti [EFFECT SELECT].

Sceglie il tipo di effetto.

- Per quanto riguarda i tipi di effetto, vedere *Tipi di BEAT EFFECT* a pagina 25.
- Per usare [SEND/RETURN], vedere *Uso di unità effetti esterne* di seguito.

4 Premere uno dei pulsanti di battuta.

Scegliere la frazione di battuta per sincronizzare il suono di un effetto. Il tempo di effetto corrispondente alla frazione della battuta viene impostato automaticamente.

- La frazione di battuta può venire modificata girando [TIME] mentre si preme il pulsante delle battute.

5 Premere il pulsante [ON/ OFF].

L'effetto viene applicato al suono.

Il parametro di tempo dell'effetto è regolabile girando il controllo [TIME].

Il parametro di quantità dell'effetto è regolabile girando il controllo [LEVEL/DEPTH].

Il pulsante [ON/ OFF] lampeggia quando l'effetto è attivato.

- Premendo il pulsante [ON/ OFF] di nuovo si disattiva l'effetto.

❖ Introduzione manuale delle BPM

Picchiare il pulsante [TAP] almeno due volte a ritmo (in note da un quarto) col suono da riprodurre.

Il valore medio degli intervalli presso cui il pulsante [TAP] è stato premuto con un dito viene fissato come BPM.

- Se il valore BPM viene impostato col pulsante [TAP], la frazione della battuta viene impostata su [1/1], e la durata di una battuta (un quarto di nota) viene impostato come durata dell'effetto.
- Il BPM può venire regolato manualmente girando il controllo [TIME] mentre si preme il pulsante [TAP].
- Il BPM può venire regolato manualmente premendo il pulsante delle battute mentre si preme il tasto [TAP].
- Il BPM può venire regolato in unità da 0,1 girando il controllo [TIME] mentre si preme il pulsante [TAP] ed i pulsanti [AUTO/TAP].

❖ Regolazione dell'effetto applicato a diverse bande di frequenza

Girare il controllo [EFFECT FREQUENCY (HI, MID, LOW)].

Per quanto riguarda i parametri degli effetti che possono venire regolati coi vari controlli, vedere *Tipi di BEAT EFFECT* a pagina 25.

❖ Uso di unità effetti esterne

1 Collegare questa unità ed un'unità effetti esterna.

[SEND/RETURN] si accende.

Per istruzioni sui collegamenti, vedere *Collegamento dei terminali di uscita* a pagina 7.

2 Premere uno dei tasti [CH SELECT].

Sceglie il canale cui si applica l'effetto.

3 Premere [SEND/RETURN].

[SEND/RETURN] lampeggia.

4 Premere il pulsante [ON/ OFF].

Il suono passato attraverso l'unità effetti esterna viene emesso dal canale [MASTER].

- Premendo il pulsante [ON/ OFF] di nuovo si disattiva l'effetto.

Controllo dei dispositivi collegati

❖ Uso della funzione SYNC MASTER

La posizione delle battute ed i BPM di brani riprodotti con lettori DJ Pioneer che supportano la funzione di sincronizzazione delle battute (CDJ-2000nexus) possono essere sincronizzati.

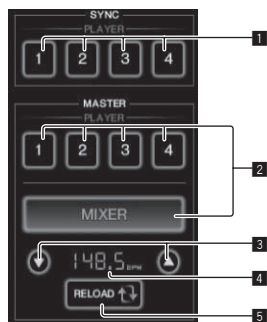

1 SYNC	Determina la sincronizzazione sulla base del master BPM dei lettori collegati ai canali 1 – 4.
2 MASTER	Sceglie il sync master.
3 Impostazione BPM	Aumenta o diminuisce il valore BPM visualizzato nell'area di visualizzazione dei BPM.
4 Area di visualizzazione dei BPM	Visualizza uno dei due valori seguenti, a seconda della condizione di questa unità. <ul style="list-style-type: none">• Se questa unità è sync master: Visualizza il valore master BPM.• Se questa unità non è sync master: Visualizza il valore master BPM visualizzato se questa unità fosse sync master.
5 RELOAD	Se questa unità non è il sync master, il valore master BPM viene visualizzato nell'area di visualizzazione dei BPM.

1 Premere il pulsante [SYNC MASTER/MIDI].

[SYNC MASTER] appare sullo schermo.

- La funzione cambia ad ogni pressione del pulsante [SYNC MASTER/MIDI].

2 Attivare lo stato di sincronizzazione del lettore.

Pulsante [SYNC]: Lo stato di sincronizzazione dei vari lettori è modificabile premendo **PLAYER 1 – 4**.

Ad ogni pressione di questo pulsante il modo di sincronizzazione viene attivato o disattivato.

I pulsanti dei canali cui sono collegati lettori che non supportano la funzione beat sync non funzionano.

3 Cambia il sync master.

Premere il pulsante del lettore o mixer da impostare come sync master.

- Non è possibile impostare come sync master più di un dispositivo.

4 Rendere questa unità il sync master.

Premere il pulsante [RELOAD] per visualizzare il valore master BPM attuale.

Premere [▲] o [▼] per impostare il valore master BPM.

Premere il pulsante [MIXER] per rendere questa unità il sync master.

- Se questa unità è sync master, il valore master BPM può essere cambiato premendo [▲] o [▼].

Uso della funzione MIDI

❖ Uso del software DJ

Il DJM-2000NXS emette anche dati operativi dei pulsanti e manopole in formato MIDI. Collegandosi ad un computer dotato di software DJ MIDI compatibile attraverso un cavo USB è possibile usare il software per DJ per controllare questa unità.

Installare anticipatamente il software DJ nel proprio computer. Regolare anche i parametri audio e MIDI del software per DJ.

- Per istruzioni sulle impostazioni dei canali MIDI, vedere *Modifica delle impostazioni* a pagina 27.

1 Collegare il terminale [USB] di questa unità al computer.

Per dettagli sui collegamenti, vedere *Collegamento ad un computer* a pagina 8.

2 Lanciare il software DJ.

3 Premere [ON/OFF] della sezione [MIDI].

Attivare la funzione MIDI.

La trasmissione di segnali MIDI inizia.

- Se i fader ed i comandi vengono mossi, i messaggi vengono mandati a seconda delle nuove posizioni. Per quanto riguarda i messaggi emessi da quest'unità, vedere *Lista dei messaggi MIDI* a pagina 20.
- Se il pulsante [START/STOP] viene tenuto premuto per oltre 2 secondi, viene mandata una sequenza di segnali MIDI corrispondente alle posizioni del pulsante, del fader o del controllo (istantanea).
- Le informazioni dell'orologio di sincronizzazione MIDI (informazioni BPM) vengono mandate a prescindere dal pulsante [ON/OFF].
- Premendo di nuovo il pulsante [ON/OFF] per [MIDI], la trasmissione di messaggi MIDI cessa.

❖ Invio di messaggi di avvio MIDI e arresto MIDI

Premere il pulsante [START/STOP] di [MIDI].

- I messaggi di inizio MIDI e fine MIDI vengono mandati alternatamente ogni volta che il pulsante [START/STOP] viene premuto a prescindere che la funzione MIDI sia attivata o meno.

Uso delle schermate di controllo MIDI

Questa unità possiede quattro tipi di schermate di controllo MIDI. Usarle in accordo col software DJ posseduto.

1 Premere ripetutamente il pulsante [SYNC MASTER/MIDI] alla destra del pannello a sfioramento.

La schermata [MIDI CONTROL] viene visualizzata dopo quella [SYNC MASTER].

- La funzione cambia ad ogni pressione del pulsante [SYNC MASTER/MIDI].

2 Scegliere uno dei tipi da [TYPE A] a [TYPE D].

Questo sceglie il tipo di schermo di controllo MIDI.

- Quando [PAGE1] o [PAGE2] viene premuto, la pagina visualizzata cambia.

3 Azionare i pulsanti o fader del pannello a sfioramento.

La trasmissione di segnali MIDI inizia.

Per quanto riguarda i messaggi emessi da quest'unità, vedere *Lista dei messaggi MIDI* a pagina 20.

Uso di un sequencer MIDI esterno

Questa unità manda il tempo del brano riprodotto (informazioni BPM) per l'orologio di sincronizzazione MIDI. Può venire usato per sincronizzare un sequencer MIDI esterno col tempo di una sorgente.

- I sequencer MIDI esterni che non supportano gli orologi di sincronizzazione MIDI non sono sincronizzabili.
- I sequencer MIDI esterni non sono sincronizzabili per brani il cui BPM non è misurabile con esattezza.
- Il clock di sincronizzazione MIDI viene emesso con i valori BPM digitati manualmente picchiettando il pulsante [TAP] con un dito. La gamma di uscita del clock di sincronizzazione MIDI va da 40 BPM a 250 BPM.

1 Collegare il terminale [MIDI OUT] al terminale MIDI IN del sequencer MIDI esterno con un cavo MIDI standard.

2 Impostare la modalità di sincronizzazione Slave del sequencer MIDI esterno.

3 Premere [START/STOP].

Il messaggio MIDI di inizio viene inviato.

4 Premere [ON/OFF] della sezione [MIDI].

La trasmissione di segnali MIDI inizia.

Lista dei messaggi MIDI

Pannello di controllo

Categoria	Nome SW	Tipo SW	Messaggi MIDI						Trigger/Toggle	Note
			MSB			LSB				
CH1	TRIM	VR	Bn	01	dd	—	—	—	—	0-127
	HI	VR	Bn	02	dd	—	—	—	—	0-127
	MID	VR	Bn	03	dd	—	—	—	—	0-127
	LOW	VR	Bn	04	dd	—	—	—	—	0-127
	FILTER	VR	Bn	05	dd	—	—	—	—	0-127
	Fader canali	VR	Bn	11	dd	—	—	—	—	0-127
	CROSS FADER ASSIGN	SW	Bn	41	dd	—	—	—	—	0, 64, 127
CH2	CUE	BTN	Bn	46	dd	—	—	—	Trigger/Toggle	OFF=0, ON=127
	TRIM	VR	Bn	06	dd	—	—	—	—	0-127
	HI	VR	Bn	07	dd	—	—	—	—	0-127
	MID	VR	Bn	08	dd	—	—	—	—	0-127
	LOW	VR	Bn	09	dd	—	—	—	—	0-127
	FILTER	VR	Bn	0A	dd	—	—	—	—	0-127
	Fader canali	VR	Bn	12	dd	—	—	—	—	0-127
CH3	CROSS FADER ASSIGN	SW	Bn	42	dd	—	—	—	—	0, 64, 127
	CUE	BTN	Bn	47	dd	—	—	—	Trigger/Toggle	OFF=0, ON=127
	TRIM	VR	Bn	0C	dd	—	—	—	—	0-127
	HI	VR	Bn	0E	dd	—	—	—	—	0-127
	MID	VR	Bn	0F	dd	—	—	—	—	0-127
	LOW	VR	Bn	15	dd	—	—	—	—	0-127
	FILTER	VR	Bn	16	dd	—	—	—	—	0-127
CH4	Fader canali	VR	Bn	13	dd	—	—	—	—	0-127
	CROSS FADER ASSIGN	SW	Bn	43	dd	—	—	—	—	0, 64, 127
	CUE	BTN	Bn	48	dd	—	—	—	Trigger/Toggle	OFF=0, ON=127
	TRIM	VR	Bn	50	dd	—	—	—	—	0-127
	HI	VR	Bn	51	dd	—	—	—	—	0-127
	MID	VR	Bn	5C	dd	—	—	—	—	0-127
	LOW	VR	Bn	52	dd	—	—	—	—	0-127
Crossfader	FILTER	VR	Bn	53	dd	—	—	—	—	0-127
	Fader canali	VR	Bn	14	dd	—	—	—	—	0-127
	CROSS FADER ASSIGN	SW	Bn	44	dd	—	—	—	—	0, 64, 127
	CUE	BTN	Bn	49	dd	—	—	—	Trigger/Toggle	OFF=0, ON=127
	Crossfader	VR	Bn	0B	dd	—	—	—	—	0-127
	CH EQ (ISOLATOR, EQ)	SW	Bn	21	dd	—	—	—	—	0, 127
	CURVE SETTING	CH FADER (↘, ↗)	SW	Bn	5E	dd	—	—	—	—
CROSS FADER (↖, ↗, ↘)		SW	Bn	5F	dd	—	—	—	—	0, 64, 127
BALANCE		VR	Bn	17	dd	—	—	—	—	0-127
MASTER	Livello MASTER	VR	Bn	18	dd	—	—	—	—	0-127
	CUE	BTN	Bn	4A	dd	—	—	—	Trigger/Toggle	OFF=0, ON=127
	BOOTH MONITOR	VR	Bn	19	dd	—	—	—	—	0-127
	CH SELECT	1	BTN	Bn	22	dd	—	—	—	Trigger/Toggle ^[1]
2		BTN	Bn	23	dd	—	—	—	Trigger/Toggle ^[1]	OFF=0, ON=127
3		BTN	Bn	24	dd	—	—	—	Trigger/Toggle ^[1]	OFF=0, ON=127
4		BTN	Bn	25	dd	—	—	—	Trigger/Toggle ^[1]	OFF=0, ON=127
MIC		BTN	Bn	26	dd	—	—	—	Trigger/Toggle ^[1]	OFF=0, ON=127
A		BTN	Bn	27	dd	—	—	—	Trigger/Toggle ^[1]	OFF=0, ON=127
B		BTN	Bn	28	dd	—	—	—	Trigger/Toggle ^[1]	OFF=0, ON=127
M		BTN	Bn	29	dd	—	—	—	Trigger/Toggle ^[1]	OFF=0, ON=127
BEAT EFFECT	TIME	VR	Bn	0D	MSB	Bn	2D	LSB	—	Valore TIME (metà di quello quando FILTER o PHASER è scelto per EFFECT SELECT)
	ON/OFF	BTN	Bn	40	dd	—	—	—	Trigger/Toggle	OFF=0, ON=127
	AUTO/TAP	BTN	Bn	45	dd	—	—	—	Trigger/Toggle	OFF=0, ON=127
	CUE	BTN	Bn	4B	dd	—	—	—	Trigger/Toggle	OFF=0, ON=127
	TAP	BTN	Bn	4E	dd	—	—	—	Trigger/Trigger	OFF=0, ON=127
	LEVEL/DEPTH	VR	Bn	5B	dd	—	—	—	—	0-127
EFFECT SELECT	DELAY	BTN	Bn	2A	dd	—	—	—	Trigger/Toggle ^[1]	OFF=0, ON=127
	MULTI TAP DELAY	BTN	Bn	2B	dd	—	—	—	Trigger/Toggle ^[1]	OFF=0, ON=127
	ROLL	BTN	Bn	2E	dd	—	—	—	Trigger/Toggle ^[1]	OFF=0, ON=127
	REV ROLL	BTN	Bn	2F	dd	—	—	—	Trigger/Toggle ^[1]	OFF=0, ON=127
	TRANS	BTN	Bn	35	dd	—	—	—	Trigger/Toggle ^[1]	OFF=0, ON=127
	GATE	BTN	Bn	3D	dd	—	—	—	Trigger/Toggle ^[1]	OFF=0, ON=127
	ECHO	BTN	Bn	37	dd	—	—	—	Trigger/Toggle ^[1]	OFF=0, ON=127
	REVERB	BTN	Bn	36	dd	—	—	—	Trigger/Toggle ^[1]	OFF=0, ON=127
	SLIP ROLL	BTN	Bn	3A	dd	—	—	—	Trigger/Toggle ^[1]	OFF=0, ON=127
	FILTER	BTN	Bn	3B	dd	—	—	—	Trigger/Toggle ^[1]	OFF=0, ON=127
	PHASER	BTN	Bn	39	dd	—	—	—	Trigger/Toggle ^[1]	OFF=0, ON=127
	SEND/RETURN	BTN	Bn	3E	dd	—	—	—	Trigger/Toggle ^[1]	OFF=0, ON=127

Categoria	Nome SW	Tipo SW	Messaggi MIDI						Trigger/Toggle	Note
			MSB			LSB				
EFFECT FREQUENCY	HI	VR	Bn	66	dd	—	—	—	—	0-127
	MID	VR	Bn	67	dd	—	—	—	—	0-127
	LOW	VR	Bn	68	dd	—	—	—	—	0-127
INST FX	NOISE	BTN	Bn	55	dd	—	—	—	Trigger/Toggle ¹⁾	OFF=0, ON=127
	ZIP	BTN	Bn	56	dd	—	—	—	Trigger/Toggle ¹⁾	OFF=0, ON=127
	CRUSH	BTN	Bn	57	dd	—	—	—	Trigger/Toggle ¹⁾	OFF=0, ON=127
	JET	BTN	Bn	69	dd	—	—	—	Trigger/Toggle ¹⁾	OFF=0, ON=127
	HPF	BTN	Bn	6A	dd	—	—	—	Trigger/Toggle ¹⁾	OFF=0, ON=127
	LPF	BTN	Bn	6B	dd	—	—	—	Trigger/Toggle ¹⁾	OFF=0, ON=127
	PARAMETER	VR	Bn	6C	dd	—	—	—	—	0-127
MIC	HI	VR	Bn	1E	dd	—	—	—	—	0-127
	LOW	VR	Bn	1F	dd	—	—	—	—	0-127
HEADPHONES	LEVEL	VR	Bn	1A	dd	—	—	—	—	0-127
	MIXING	VR	Bn	1B	dd	—	—	—	—	0-127
LINK	CUE	BTN	Bn	73	dd	—	—	—	Trigger/Toggle	OFF=0, ON=127
	CUE	BTN	Bn	6E	dd	—	—	—	Trigger/Toggle	OFF=0, ON=127
Pannello di controllo a sfioramento	SYNC MASTER/MIDI	BTN	Bn	6F	dd	—	—	—	Trigger/Toggle	OFF=0, ON=127
	MIX	BTN	Bn	70	dd	—	—	—	Trigger/Toggle ¹⁾	OFF=0, ON=127
	REMIX	BTN	Bn	71	dd	—	—	—	Trigger/Toggle ¹⁾	OFF=0, ON=127
	ON/OFF	BTN	Bn	72	dd	—	—	—	Trigger/Toggle	OFF=0, ON=127
	START	BTN	FA	—	—	—	—	—	—	—
MIDI	STOP	BTN	FC	—	—	—	—	—	—	—

- ¹⁾ Se attivando un tasto se ne disattiva un altro, ambedue i pulsanti mandano messaggi MIDI di attivazione e disattivazione. Se nessun tasto si disattiva, viene mandato solo il messaggio MIDI di attivazione dal pulsante premuto.

Pannello a sfioramento

❖ FREQUENCY MIX, SIDECHAIN REMIX

Categoria	Nome SW	Tipo SW	Messaggi MIDI						Trigger/Toggle	Note
			MSB			LSB				
FREQUENCY MIX	Fader a sfioramento 1	VR	Bn	38	dd	—	—	—	—	0 - 127 (in cima allo schermo)
	Fader a sfioramento 2	VR	Bn	4C	dd	—	—	—	—	0-127
	Fader a sfioramento 3	VR	Bn	4D	dd	—	—	—	—	0-127
	Fader a sfioramento 4	VR	Bn	74	dd	—	—	—	—	0-127
	Fader a sfioramento 5	VR	Bn	75	dd	—	—	—	—	0-127
	Fader a sfioramento 6	VR	Bn	76	dd	—	—	—	—	0-127
	Fader a sfioramento 7	VR	Bn	77	dd	—	—	—	—	0 - 127 (in fondo allo schermo)
SIDECHAIN REMIX	Asse X dell'area di controllo	VR	Bn	1C	dd	—	—	—	—	0-127
	Asse Y dell'area di controllo	VR	Bn	3C	dd	—	—	—	—	0-127
	LEVEL/DEPTH	VR	Bn	31	dd	—	—	—	—	0-127
	CH1	BTN	9n	49	dd	—	—	—	Trigger/Toggle	OFF=0, ON=127
	CH2	BTN	9n	4A	dd	—	—	—	Trigger/Toggle	OFF=0, ON=127
	CH3	BTN	9n	4B	dd	—	—	—	Trigger/Toggle	OFF=0, ON=127
	CH4	BTN	9n	4C	dd	—	—	—	Trigger/Toggle	OFF=0, ON=127
	TRIGGER CH (SAMPLING/TRIGGER CH) SAME	BTN	9n	51	dd	—	—	—	Trigger/Toggle	OFF=0, ON=127
	TRIGGER CH (SAMPLING/TRIGGER CH) CH1	BTN	9n	52	dd	—	—	—	Trigger/Toggle	OFF=0, ON=127
	TRIGGER CH (SAMPLING/TRIGGER CH) CH2	BTN	9n	53	dd	—	—	—	Trigger/Toggle	OFF=0, ON=127
	TRIGGER CH (SAMPLING/TRIGGER CH) CH3	BTN	9n	54	dd	—	—	—	Trigger/Toggle	OFF=0, ON=127
	TRIGGER CH (SAMPLING/TRIGGER CH) CH4	BTN	9n	55	dd	—	—	—	Trigger/Toggle	OFF=0, ON=127
	TRIGGER BAND LOW	BTN	9n	59	dd	—	—	—	Trigger/Toggle	OFF=0, ON=127
	TRIGGER BAND MID	BTN	9n	5A	dd	—	—	—	Trigger/Toggle	OFF=0, ON=127
TRIGGER BAND HI	BTN	9n	5B	dd	—	—	—	Trigger/Toggle	OFF=0, ON=127	

❖ BEAT SLICE REMIX

Categoria	Posizione dell'interruttore	Tipo SW	Messaggi MIDI						Trigger/Toggle	Note
			MSB			LSB				
	1	BTN	9n	5D	dd	—	—	—	Trigger/Toggle	OFF=0, ON=127
	2	BTN	9n	5E	dd	—	—	—	Trigger/Trigger	OFF=0, ON=127
	3	BTN	9n	41	dd	—	—	—	Trigger/Trigger	OFF=0, ON=127
	4	BTN	9n	60	dd	—	—	—	Trigger/Trigger	OFF=0, ON=127
	5	BTN	9n	61	dd	—	—	—	Trigger/Trigger	OFF=0, ON=127
	6	BTN	9n	62	dd	—	—	—	Trigger/Trigger	OFF=0, ON=127
	7	BTN	9n	63	dd	—	—	—	Trigger/Trigger	OFF=0, ON=127
	8	BTN	9n	42	dd	—	—	—	Trigger/Trigger	OFF=0, ON=127
	9	BTN	9n	64	dd	—	—	—	Trigger/Trigger	OFF=0, ON=127
	10	BTN	9n	65	dd	—	—	—	Trigger/Trigger	OFF=0, ON=127
	11	BTN	9n	66	dd	—	—	—	Trigger/Trigger	OFF=0, ON=127
	12	BTN	9n	67	dd	—	—	—	Trigger/Trigger	OFF=0, ON=127
	13	BTN	9n	43	dd	—	—	—	Trigger/Trigger	OFF=0, ON=127
	14	BTN	9n	68	dd	—	—	—	Trigger/Trigger	OFF=0, ON=127
	15	BTN	9n	69	dd	—	—	—	Trigger/Trigger	OFF=0, ON=127
	16	BTN	9n	6A	dd	—	—	—	Trigger/Trigger	OFF=0, ON=127
	17	BTN	9n	6B	dd	—	—	—	Trigger/Trigger	OFF=0, ON=127
	18	BTN	9n	44	dd	—	—	—	Trigger/Trigger	OFF=0, ON=127
	19	BTN	9n	6C	dd	—	—	—	Trigger/Trigger	OFF=0, ON=127
	20	BTN	9n	6D	dd	—	—	—	Trigger/Trigger	OFF=0, ON=127
	21	BTN	9n	6E	dd	—	—	—	Trigger/Trigger	OFF=0, ON=127
	22	BTN	9n	6F	dd	—	—	—	Trigger/Trigger	OFF=0, ON=127
	23	BTN	9n	45	dd	—	—	—	Trigger/Trigger	OFF=0, ON=127
	24	BTN	9n	70	dd	—	—	—	Trigger/Trigger	OFF=0, ON=127
	25	BTN	9n	71	dd	—	—	—	Trigger/Trigger	OFF=0, ON=127
	26	BTN	9n	72	dd	—	—	—	Trigger/Trigger	OFF=0, ON=127
	27	BTN	9n	73	dd	—	—	—	Trigger/Trigger	OFF=0, ON=127
	28	BTN	9n	46	dd	—	—	—	Trigger/Trigger	OFF=0, ON=127
	29	BTN	9n	74	dd	—	—	—	Trigger/Trigger	OFF=0, ON=127
	30	BTN	9n	75	dd	—	—	—	Trigger/Trigger	OFF=0, ON=127
	31	BTN	9n	76	dd	—	—	—	Trigger/Trigger	OFF=0, ON=127
	32	BTN	9n	77	dd	—	—	—	Trigger/Trigger	OFF=0, ON=127
	33	BTN	9n	47	dd	—	—	—	Trigger/Trigger	OFF=0, ON=127
	34	BTN	9n	78	dd	—	—	—	Trigger/Trigger	OFF=0, ON=127
	35	BTN	9n	79	dd	—	—	—	Trigger/Trigger	OFF=0, ON=127
	36	BTN	9n	7A	dd	—	—	—	Trigger/Trigger	OFF=0, ON=127
	37	BTN	9n	7B	dd	—	—	—	Trigger/Trigger	OFF=0, ON=127
	38	BTN	9n	48	dd	—	—	—	Trigger/Trigger	OFF=0, ON=127
	39	BTN	9n	7C	dd	—	—	—	Trigger/Trigger	OFF=0, ON=127
	40	BTN	9n	7D	dd	—	—	—	Trigger/Trigger	OFF=0, ON=127
	41	BTN	9n	7E	dd	—	—	—	Trigger/Trigger	OFF=0, ON=127
	42	BTN	9n	7F	dd	—	—	—	Trigger/Trigger	OFF=0, ON=127

BEAT SLICE REMIX

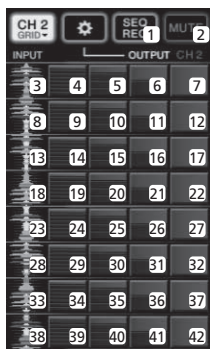

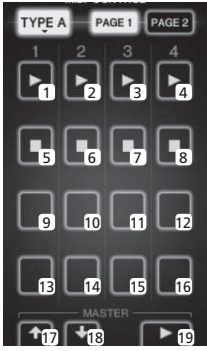
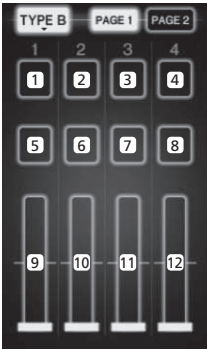
Categoria	Posizione dell'interruttore	Tipo SW	Messaggi MIDI						Trigger/Toggle	Note
			MSB			LSB				
TYPE A 	[PAGE1]-9	BTN	9n	5D	dd	—	—	—	Trigger/Toggle	OFF=0, ON=127
	[PAGE1]-10	BTN	9n	5E	dd	—	—	—	Trigger/Toggle	OFF=0, ON=127
	[PAGE1]-11	BTN	9n	5F	dd	—	—	—	Trigger/Toggle	OFF=0, ON=127
	[PAGE1]-12	BTN	9n	60	dd	—	—	—	Trigger/Toggle	OFF=0, ON=127
	[PAGE1]-13	BTN	9n	61	dd	—	—	—	Trigger/Toggle	OFF=0, ON=127
	[PAGE1]-14	BTN	9n	62	dd	—	—	—	Trigger/Toggle	OFF=0, ON=127
	[PAGE1]-15	BTN	9n	63	dd	—	—	—	Trigger/Toggle	OFF=0, ON=127
	[PAGE1]-16	BTN	9n	64	dd	—	—	—	Trigger/Toggle	OFF=0, ON=127
	[PAGE1]-5	BTN	9n	65	dd	—	—	—	Trigger/Toggle	OFF=0, ON=127
	[PAGE1]-6	BTN	9n	66	dd	—	—	—	Trigger/Toggle	OFF=0, ON=127
	[PAGE1]-7	BTN	9n	67	dd	—	—	—	Trigger/Toggle	OFF=0, ON=127
	[PAGE1]-8	BTN	9n	68	dd	—	—	—	Trigger/Toggle	OFF=0, ON=127
	[PAGE1]-1	BTN	9n	69	dd	—	—	—	Trigger/Toggle	OFF=0, ON=127
	[PAGE1]-2	BTN	9n	6A	dd	—	—	—	Trigger/Toggle	OFF=0, ON=127
	[PAGE1]-3	BTN	9n	6B	dd	—	—	—	Trigger/Toggle	OFF=0, ON=127
	[PAGE1]-4	BTN	9n	6C	dd	—	—	—	Trigger/Toggle	OFF=0, ON=127
	[PAGE1], [PAGE2]-17	BTN	9n	7D	dd	—	—	—	Trigger/Toggle	OFF=0, ON=127
	[PAGE1], [PAGE2]-18	BTN	9n	7E	dd	—	—	—	Trigger/Toggle	OFF=0, ON=127
	[PAGE1], [PAGE2]-19	BTN	9n	7F	dd	—	—	—	Trigger/Toggle	OFF=0, ON=127
	[PAGE2]-9	BTN	9n	6D	dd	—	—	—	Trigger/Toggle	OFF=0, ON=127
	[PAGE2]-10	BTN	9n	6E	dd	—	—	—	Trigger/Toggle	OFF=0, ON=127
	[PAGE2]-11	BTN	9n	6F	dd	—	—	—	Trigger/Toggle	OFF=0, ON=127
	[PAGE2]-12	BTN	9n	70	dd	—	—	—	Trigger/Toggle	OFF=0, ON=127
	[PAGE2]-13	BTN	9n	71	dd	—	—	—	Trigger/Toggle	OFF=0, ON=127
	[PAGE2]-14	BTN	9n	72	dd	—	—	—	Trigger/Toggle	OFF=0, ON=127
	[PAGE2]-15	BTN	9n	73	dd	—	—	—	Trigger/Toggle	OFF=0, ON=127
	[PAGE2]-16	BTN	9n	74	dd	—	—	—	Trigger/Toggle	OFF=0, ON=127
	[PAGE2]-5	BTN	9n	75	dd	—	—	—	Trigger/Toggle	OFF=0, ON=127
	[PAGE2]-6	BTN	9n	76	dd	—	—	—	Trigger/Toggle	OFF=0, ON=127
	[PAGE2]-7	BTN	9n	77	dd	—	—	—	Trigger/Toggle	OFF=0, ON=127
	[PAGE2]-8	BTN	9n	78	dd	—	—	—	Trigger/Toggle	OFF=0, ON=127
	[PAGE2]-1	BTN	9n	79	dd	—	—	—	Trigger/Toggle	OFF=0, ON=127
	[PAGE2]-2	BTN	9n	7A	dd	—	—	—	Trigger/Toggle	OFF=0, ON=127
	[PAGE2]-3	BTN	9n	7B	dd	—	—	—	Trigger/Toggle	OFF=0, ON=127
[PAGE2]-4	BTN	9n	7C	dd	—	—	—	Trigger/Toggle	OFF=0, ON=127	
TYPE B 	[PAGE1]-9	VR	Bn	01	dd	—	—	—	—	0-127
	[PAGE1]-10	VR	Bn	02	dd	—	—	—	—	0-127
	[PAGE1]-11	VR	Bn	03	dd	—	—	—	—	0-127
	[PAGE1]-12	VR	Bn	04	dd	—	—	—	—	0-127
	[PAGE2]-9	VR	Bn	05	dd	—	—	—	—	0-127
	[PAGE2]-10	VR	Bn	06	dd	—	—	—	—	0-127
	[PAGE2]-11	VR	Bn	07	dd	—	—	—	—	0-127
	[PAGE2]-12	VR	Bn	08	dd	—	—	—	—	0-127
	[PAGE1]-1	BTN	9n	30	dd	—	—	—	Trigger/Toggle	OFF=0, ON=127
	[PAGE1]-2	BTN	9n	31	dd	—	—	—	Trigger/Toggle	OFF=0, ON=127
	[PAGE1]-3	BTN	9n	32	dd	—	—	—	Trigger/Toggle	OFF=0, ON=127
	[PAGE1]-4	BTN	9n	33	dd	—	—	—	Trigger/Toggle	OFF=0, ON=127
	[PAGE1]-5	BTN	9n	34	dd	—	—	—	Trigger/Toggle	OFF=0, ON=127
	[PAGE1]-6	BTN	9n	35	dd	—	—	—	Trigger/Toggle	OFF=0, ON=127
	[PAGE1]-7	BTN	9n	36	dd	—	—	—	Trigger/Toggle	OFF=0, ON=127
	[PAGE1]-8	BTN	9n	37	dd	—	—	—	Trigger/Toggle	OFF=0, ON=127
	[PAGE2]-1	BTN	9n	38	dd	—	—	—	Trigger/Toggle	OFF=0, ON=127
	[PAGE2]-2	BTN	9n	39	dd	—	—	—	Trigger/Toggle	OFF=0, ON=127
	[PAGE2]-3	BTN	9n	3A	dd	—	—	—	Trigger/Toggle	OFF=0, ON=127
	[PAGE2]-4	BTN	9n	3B	dd	—	—	—	Trigger/Toggle	OFF=0, ON=127
	[PAGE2]-5	BTN	9n	48	dd	—	—	—	Trigger/Toggle	OFF=0, ON=127
	[PAGE2]-6	BTN	9n	49	dd	—	—	—	Trigger/Toggle	OFF=0, ON=127
	[PAGE2]-7	BTN	9n	4A	dd	—	—	—	Trigger/Toggle	OFF=0, ON=127
	[PAGE2]-8	BTN	9n	4B	dd	—	—	—	Trigger/Toggle	OFF=0, ON=127

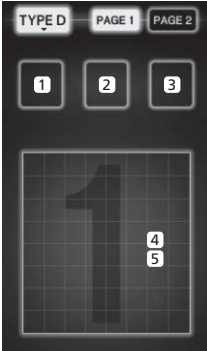
Categoria	Posizione dell'interruttore	Tipo SW	Messaggi MIDI				Trigger/Toggle	Note		
			MSB		LSB					
TYPE C 	[PAGE1]-1	BTN	9n	3C	dd	—	—	—	Trigger/Toggle	OFF=0, ON=127
	[PAGE1]-2	BTN	9n	3D	dd	—	—	—	Trigger/Toggle	OFF=0, ON=127
	[PAGE1]-3	BTN	9n	3E	dd	—	—	—	Trigger/Toggle	OFF=0, ON=127
	[PAGE1]-4	BTN	9n	3F	dd	—	—	—	Trigger/Toggle	OFF=0, ON=127
	[PAGE1]-5	BTN	9n	40	dd	—	—	—	Trigger/Toggle	OFF=0, ON=127
	[PAGE1]-6	BTN	9n	41	dd	—	—	—	Trigger/Toggle	OFF=0, ON=127
	[PAGE1]-7	BTN	9n	42	dd	—	—	—	Trigger/Toggle	OFF=0, ON=127
	[PAGE1]-8	BTN	9n	43	dd	—	—	—	Trigger/Toggle	OFF=0, ON=127
	[PAGE1]-9	BTN	9n	44	dd	—	—	—	Trigger/Toggle	OFF=0, ON=127
	[PAGE1]-10	BTN	9n	45	dd	—	—	—	Trigger/Toggle	OFF=0, ON=127
	[PAGE1]-11	BTN	9n	46	dd	—	—	—	Trigger/Toggle	OFF=0, ON=127
	[PAGE1]-12	BTN	9n	47	dd	—	—	—	Trigger/Toggle	OFF=0, ON=127
	[PAGE2]-1	BTN	9n	24	dd	—	—	—	Trigger/Toggle	OFF=0, ON=127
	[PAGE2]-2	BTN	9n	25	dd	—	—	—	Trigger/Toggle	OFF=0, ON=127
	[PAGE2]-3	BTN	9n	26	dd	—	—	—	Trigger/Toggle	OFF=0, ON=127
	[PAGE2]-4	BTN	9n	27	dd	—	—	—	Trigger/Toggle	OFF=0, ON=127
	[PAGE2]-5	BTN	9n	28	dd	—	—	—	Trigger/Toggle	OFF=0, ON=127
	[PAGE2]-6	BTN	9n	29	dd	—	—	—	Trigger/Toggle	OFF=0, ON=127
	[PAGE2]-7	BTN	9n	2A	dd	—	—	—	Trigger/Toggle	OFF=0, ON=127
	[PAGE2]-8	BTN	9n	2B	dd	—	—	—	Trigger/Toggle	OFF=0, ON=127
	[PAGE2]-9	BTN	9n	2C	dd	—	—	—	Trigger/Toggle	OFF=0, ON=127
	[PAGE2]-10	BTN	9n	2D	dd	—	—	—	Trigger/Toggle	OFF=0, ON=127
	[PAGE2]-11	BTN	9n	2E	dd	—	—	—	Trigger/Toggle	OFF=0, ON=127
	[PAGE2]-12	BTN	9n	2F	dd	—	—	—	Trigger/Toggle	OFF=0, ON=127
TYPE D 	[PAGE1]-1	BTN	9n	57	dd	—	—	—	Trigger/Toggle	OFF=0, ON=127
	[PAGE1]-2	BTN	9n	58	dd	—	—	—	Trigger/Toggle	OFF=0, ON=127
	[PAGE1]-3	BTN	9n	59	dd	—	—	—	Trigger/Toggle	OFF=0, ON=127
	[PAGE1]-4	VR	Bn	1C	dd	—	—	—	—	0-127
	[PAGE1]-5	VR	Bn	3C	dd	—	—	—	—	0-127
	[PAGE2]-1	BTN	9n	5A	dd	—	—	—	Trigger/Toggle	OFF=0, ON=127
	[PAGE2]-2	BTN	9n	5B	dd	—	—	—	Trigger/Toggle	OFF=0, ON=127
	[PAGE2]-3	BTN	9n	5C	dd	—	—	—	Trigger/Toggle	OFF=0, ON=127
	[PAGE2]-4	VR	Bn	31	dd	—	—	—	—	0-127
	[PAGE2]-5	VR	Bn	32	dd	—	—	—	—	0-127

Tipi di BEAT EFFECT

DELAY ¹ ²



Questa funzione emette un suono ritardato una volta in accordo con la frazione di battuta del pulsante.

Se viene aggiunto il suono ritardato di 1/2 battuta, 4 battute divengono 8.

Pulsanti di battuta (parametro 1)	Usare questi comandi per impostare il tempo di ritardo da 1/8 a 4/1 rispetto ad 1 battuta del tempo BPM.
Controllo TIME (parametro 2)	Usare questo per impostare il tempo di ritardo. 1 a 4000 (ms)
Controllo LEVEL/DEPTH (parametro 3)	Usare questo per regolare il bilanciamento fra il suono originale e quello ritardato.
EFFECT FREQUENCY (parametro 4)	Usare questi per regolare il bilanciamento fra il suono originale e quello ritardato di differenti bande.

ECHO ¹ ²



Questa funzione emette suoni sempre più attenuati varie volte in accordo con la frazione di battuta del pulsante.

Con gli eco da 1/1 di battuta, i suoni ritardati vengono chiusi in dissolvenza in accordo col tempo del brano anche dopo che il suono in ingresso è stato eliminato.

Pulsanti di battuta (parametro 1)	Usare questi comandi per impostare il tempo di ritardo da 1/8 a 4/1 rispetto ad 1 battuta del tempo BPM.
Controllo TIME (parametro 2)	Usare questo per impostare il tempo di ritardo. 1 a 4000 (ms)
Controllo LEVEL/DEPTH (parametro 3)	Usare questo per regolare il bilanciamento fra il suono originale e quello di eco.
EFFECT FREQUENCY (parametro 4)	Usare questi per regolare il bilanciamento fra il suono originale e quello di eco di differenti bande.

MULTI TAP DELAY ¹

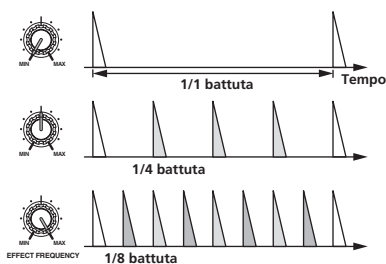

Questa funzione emette fino a 7 suoni ritardati in unità da 1/8 in accordo con la frazione del pulsante delle battute.

Il volume del suono ritardato è regolabile con i comandi **[EFFECT FREQUENCY]**.

Il volume dei suoni ritardati dispari viene regolato da **[MIN]** sulla posizione centrale, quello dei suoni ritardati pari viene regolato dalla posizione centrale su **[MAX]**.

Pulsanti di battuta (parametro 1)	Il tempo di effetto viene mandato da 1/8 a 4/1 in un rapporto da 1 battuta delle BPM.
Controllo TIME (parametro 2)	Usare questo per impostare il tempo di ritardo. 10 a 4000 (ms)
Controllo LEVEL/DEPTH (parametro 3)	Usare questo per regolare il bilanciamento fra il suono originale e quello ritardato.
EFFECT FREQUENCY (parametro 4)	Imposta il volume del suono ritardato per differenti bande di frequenza.

REVERB ¹ ²

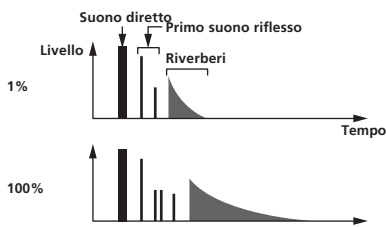

Questa funzione aggiunge riverbero al suono in ingresso.

Pulsanti di battuta (parametro 1)	Impostazione dell'effetto di riverbero e delle dimensioni della stanza.
Controllo TIME (parametro 2)	Impostazione dell'effetto di riverbero e delle dimensioni della stanza su di un numero fra 1 e 100 (%).
Controllo LEVEL/DEPTH (parametro 3)	Imposta il bilanciamento fra suono originale ed effetto.
EFFECT FREQUENCY (parametro 4)	Usare questi per regolare il bilanciamento fra il suono originale e quello di effetto di differenti bande.

ROLL ¹ ²

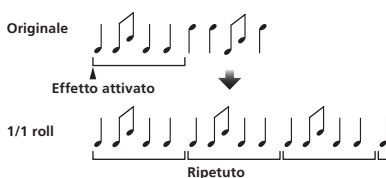

Questa funzione registra il suono in ingresso nel punto in cui il tasto **[ON/OFF]** viene premuto e ripete il suono registrato a seconda della frazione del tasto della battuta.

Pulsanti di battuta (parametro 1)	Il tempo di effetto viene mandato da 1/8 a 4/1 in un rapporto da 1 battuta delle BPM.
Controllo TIME (parametro 2)	Usare questo per impostare il tempo di effetto. 10 a 4000 (ms)
Controllo LEVEL/DEPTH (parametro 3)	Usare questo per regolare il bilanciamento fra il suono originale e quello ROLL .
EFFECT FREQUENCY (parametro 4)	Usare questi per regolare il bilanciamento fra il suono originale e quello ROLL di differenti bande.

SLIP ROLL ¹ ²



Questa funzione registra il suono in ingresso nel punto in cui il tasto **[ON/OFF]** viene premuto e ripete il suono registrato a seconda della frazione del tasto della battuta.

Quando il tempo dell'effetto cambia, il suono in ingresso viene reregistrato.

Pulsanti di battuta (parametro 1)	Il tempo di effetto viene mandato da 1/8 a 4/1 in un rapporto da 1 battuta delle BPM.
Controllo TIME (parametro 2)	Usare questo per impostare il tempo di effetto. 10 a 4000 (ms)
Controllo LEVEL/DEPTH (parametro 3)	Usare questo per regolare il bilanciamento fra il suono originale e quello ROLL .
EFFECT FREQUENCY (parametro 4)	Usare questi per regolare il bilanciamento fra il suono originale e quello ROLL di differenti bande.

REV ROLL ^{1 2}



Questa funzione registra il suono in ingresso nel punto in cui il tasto [ON/OFF] viene premuto e ripete il suono registrato a seconda della frazione del tasto della battuta.

Pulsanti di battuta (parametro 1)	Il tempo di effetto viene mandato da 1/8 a 4/1 in un rapporto da 1 battuta delle BPM.
Controllo TIME (parametro 2)	Usare questo per impostare il tempo di effetto. 10 a 4000 (ms)
Controllo LEVEL/DEPTH (parametro 3)	Usare questo per regolare il bilanciamento fra il suono originale e quello ROLL .
EFFECT FREQUENCY (parametro 4)	Usare questi per regolare il bilanciamento fra il suono originale e quello ROLL di differenti bande.

FILTER ¹

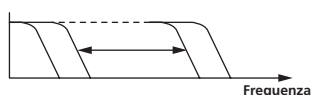

Questa funzione cambia la frequenza di taglio del filtro a seconda della frazione del pulsante delle battute.

Pulsanti di battuta (parametro 1)	Impostano il ciclo di movimento della frequenza di taglio da 1/8 a 4/1 rispetto ad 1 battuta del tempo BPM.
Controllo TIME (parametro 2)	Usare questo per impostare il ciclo nel quale la frequenza di taglio viene mossa. 10 a 32000 (ms)
Controllo LEVEL/DEPTH (parametro 3)	Più il comando viene girato in senso orario, più forte è l'effetto. Il suono originale viene usato girando il controllo del tutto in senso antiorario.
EFFECT FREQUENCY (parametro 4)	Impostano il bilanciamento fra il suono originale e quello dell'effetto per bande differenti.

TRANS ¹

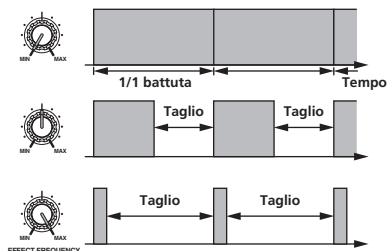

Questa funzione taglia il suono a seconda della frazione del pulsante delle battute.

La quantità di suono da tagliare può venire cambiata con [EFFECT FREQUENCY].

Pulsanti di battuta (parametro 1)	Impostano 1/8 sul tempo di taglio 4/1 rispetto ad 1 battuta del tempo BPM.
Controllo TIME (parametro 2)	Usare questo per impostare il tempo di effetto. 10 a 16000 (ms)
Controllo LEVEL/DEPTH (parametro 3)	Imposta il bilanciamento fra suono originale ed effetto.
EFFECT FREQUENCY (parametro 4)	Imposta la quantità di segnale originale da tagliare per le varie bande.

PHASER ¹

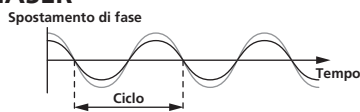

L'effetto phaser cambia a seconda della frazione impostata col pulsante delle battute.

Pulsanti di battuta (parametro 1)	Impostano il ciclo di movimento dell'effetto phaser con 1/8 a 4/1 rispetto al tempo di una battuta BPM.
Controllo TIME (parametro 2)	Imposta il ciclo secondo cui si muove l'effetto phaser. 10 a 32000 (ms)
Controllo LEVEL/DEPTH (parametro 3)	Più il comando viene girato in senso orario, più forte è l'effetto. Se girato del tutto in senso antiorario, viene emesso solo il suono originale.
EFFECT FREQUENCY (parametro 4)	Usare questi per regolare il bilanciamento fra il suono originale e quello di effetto di differenti bande.

GATE ¹

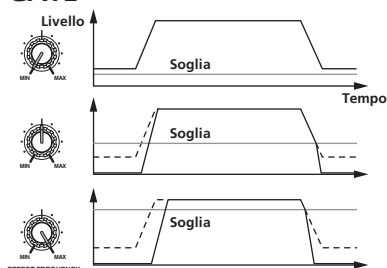

Questa funzione emette i suoni in ingresso di livello sopra la soglia, tagliando quello di livello inferiore.

Il livello di soglia può venire cambiato con [EFFECT FREQUENCY].

Pulsanti di battuta (parametro 1)	Imposta il tempo di rilascio fra 1 e 100 %.
Controllo TIME (parametro 2)	Imposta il tempo di rilascio. Da 1 a 100 (%)
Controllo LEVEL/DEPTH (parametro 3)	Imposta il livello di soglia. Più il comando viene girato in senso orario, più forte è l'effetto e più viene tagliato il suono.
EFFECT FREQUENCY (parametro 4)	Usare questi per impostare il livello di soglia di bande differenti.

SEND/RETURN ¹

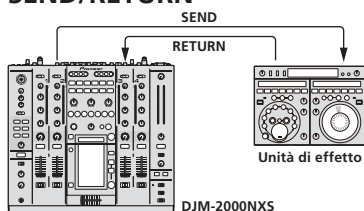

Collegare qui una unità effetti esterna o altro.

[EFFECT FREQUENCY] può venire usato come isolatore.

Pulsanti di battuta (parametro 1)	—
Controllo TIME (parametro 2)	—
Controllo LEVEL/DEPTH (parametro 3)	Regola il livello dell'audio che arriva al terminale [RETURN].
EFFECT FREQUENCY (parametro 4)	Imposta il livello dell'audio di uscita di RETURN per differenti bande di frequenza.

¹ Se "A", "B" o "M" viene scelto con i pulsanti [CH SELECT], il suono di effetto non può venire monitorato premendo [CUE] (BEAT EFFECT) a meno che il suono del canale desiderato non venga emesso dal canale [MASTER].

² Se BEAT EFFECT è disattivato, gli effetti non possono venire monitorati premendo [CUE] (BEAT EFFECT).

Modifica delle impostazioni

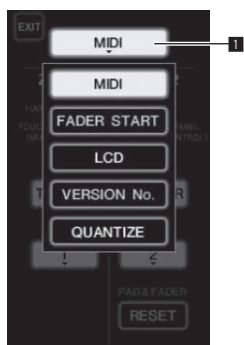

1 Pulsante di impostazione elementi

1 Premere [LIVE SAMPLER (UTILITY, WAKE UP)] per almeno 1 secondo.

Viene visualizzata la schermata di impostazione della modalità [USER SETUP].

L'indicatore [LIVE SAMPLER (UTILITY, WAKE UP)] lampeggia.

- Per visualizzare la schermata [CLUB SETUP], prima spegnere questa unità e poi premere [POWER] mentre si preme [LIVE SAMPLER (UTILITY, WAKE UP)].

2 Premere il pulsante di impostazione elementi.

Appaiono gli elementi da scegliere.

3 Scegliere un elemento da impostare.

Scegliere l'elemento dal pannello a sfioramento e attivarlo.

4 Cambiare l'impostazione dell'elemento.

Scegliere l'elemento dal pannello a sfioramento e attivarlo.

- Premere [SAVE] per salvare le modifiche della schermata [CLUB SETUP].

5 Premere [EXIT].

Chiudere la schermata di impostazione della modalità [USER SETUP].

- Per chiudere la schermata di impostazione della modalità [CLUB SETUP], premere il pulsante [POWER] per spegnere questa unità.

Impostazione delle preferenze

Le impostazioni in corsivo sono quelle predefinite al momento di acquisto.

Modalità	Impostazione delle opzioni	Voce da scegliere 1	Voce da scegliere 2	Voce da scegliere 3	Descrizioni
USER SETUP	MIDI	ZONE1 ¹	BUTTON ACTION	<i>TOGGLE</i> <i>TRIGGER</i>	Scegliere il metodo di invio di segnale MIDI [<i>TOGGLE</i>] o [<i>TRIGGER</i>].
			MIDI CHANNEL	Da 1 2 , a 16	Imposta il canale MIDI.
		ZONE2 ²	BUTTON ACTION	<i>TOGGLE</i> <i>TRIGGER</i>	Scegliere il metodo di invio di segnale MIDI [<i>TOGGLE</i>] o [<i>TRIGGER</i>].
			MIDI CHANNEL	Da 1 2 , a 16	Imposta il canale MIDI.
	FADER START	LINK	CH1 a CH4	<i>ON, OFF</i>	Attiva e disattiva la funzione fader start di tutti i lettori DJ collegati ai terminali [<i>LINK</i>].
		CONTROL	CH2, CH3	<i>ON, OFF</i>	Attiva e disattiva la funzione di avvio della dissolvenza di lettori DJ collegati ai terminali [<i>CONTROL</i>].
		LCD	BACK LIGHT	1 2 3 4 5	Regola la luminosità del pannello a sfioramento.
		VERSION No.	—	—	Visualizza la versione del software di questa unità.
		QUANTIZE	QUANTIZE	<i>ON, OFF</i>	Attiva o disattiva l'uso delle informazioni sulle battute ottenute dal lettore.
		SYSTEM	DIGITAL OUT MAX LEVEL	<i>-19 dB, -15 dB, -10 dB, -5 dB</i>	—
DIGITAL SAMPLING RATE	<i>48 kHz, 96 kHz</i>		—	Imposta la frequenza di campionamento digitale del segnale.	
AUTO STANDBY	<i>ON, OFF</i>		—	Attiva e disattiva la funzione di auto standby.	
OUTPUT TO BOOTH MONITOR	<i>ON, OFF</i>		—	Determina se viene emesso o no il segnale audio del microfono dai terminali [<i>BOOTH</i>].	
CLUB SETUP	MIC		TALK OVER THRESHOLD LEVEL	<i>-25 dB, -20 dB, -15 dB, -10 dB</i>	—
		TALK OVER LEVEL	<i>-25 dB, -20 dB, -15 dB, -10 dB</i>	—	Imposta il livello di attenuazione per suoni diversi da quello del microfono a funzione di talkover attivata.
	TOUCH PANEL	—	—	—	La taratura del pannello a sfioramento viene regolata premendo [+] in ordine.
PEAK LIMITER	PEAK LIMITER	<i>ON, OFF</i>	—	Allevia l'improvviso e sgradevole taglio digitale dell'uscita master.	
FACTORY RESET	FACTORY RESET	<i>YES, NO</i>	—	Riporta tutte le impostazioni ai valori predefiniti.	

¹ Cambia le impostazioni MIDI dei pulsanti [FREQUENCY MIX] e [SIDECHAIN REMIX] del pannello di controllo.

² Cambia le impostazioni MIDI per [TYPE A] su [TYPE D] nella schermata di controllo MIDI.

La funzione auto standby

Se [AUTO STANDBY] si trova su [ON], la modalità di standby inizia automaticamente se 4 ore passano dal verificarsi di tutto quanto segue.

— Nessun pulsante o controllo di questa unità viene usato.

— Nessun segnale audio di **-10 dB** o più arriva ai terminali di ingresso di questa unità.

— Nessun collegamento PRO DJ LINK è stato fatto.

- La modalità di standby viene cancellata quando [LIVE SAMPLER (UTILITY, WAKE UP)] viene premuto.

Informazioni aggiuntive

Diagnostica

- L'uso scorretto dell'apparecchio viene spesso scambiato per un guasto. Se si ritiene che questo componente non funzioni bene, controllare la sezione che segue. A volte il problema risiede in un altro componente. Controllare tutti i componenti ed apparecchi elettronici usati. Se il problema non può venire eliminato neppure dopo aver fatto i controlli suggeriti, chiedere assistenza tecnica al più vicino centro assistenza o rivenditore autorizzato Pioneer.
- Il lettore non funziona a causa di elettricità statica o altre influenze esterne. In tali casi, il funzionamento normale può venire ripristinato scollegando il cavo di alimentazione e ricollegandolo.

Problema	Controllare	Rimedio
L'apparecchio non è acceso.	Il cavo di alimentazione è collegato correttamente?	Collegare il cavo di alimentazione ad una presa di c.a.
Audio assente o insufficiente.	L'interruttore [CD/DIGITAL, PHONO, LINE, USB */*] si trova in posizione corretta? Gli interruttori [CD, DIGITAL] del pannello posteriore sono regolati correttamente? I cavi di collegamento sono collegati correttamente? I terminali o gli spinotti sono sporchi?	Portare l'interruttore [CD/DIGITAL, PHONO, LINE, USB */*] sulla sorgente di ingresso del canale. (pagina 12) Regolare gli interruttori [CD, DIGITAL] a seconda del dispositivo con cui riprodurre. (Pagina 12) Collegare correttamente i cavi di collegamento. (pagina 7) Pulire i terminali e gli spinotti prima di procedere con i collegamenti.
Non viene emesso suono digitale.	L'interruttore [MASTER ATT.] del pannello posteriore è regolato su [-6 dB], ecc.?	Cambiare la posizione dell'interruttore [MASTER ATT.]. (a pagina 6)
Audio distorto.	La frequenza di campionamento (fs) dell'uscita audio digitale è adatta alle caratteristiche del dispositivo collegato?	Nella schermata [CLUB SETUP], regolare [DIGITAL SAMPLING RATE] a seconda delle caratteristiche tecniche del dispositivo collegato. (a pagina 27)
Il crossfader non funziona.	Il volume del suono emesso dal canale [MASTER] è regolato correttamente? Il livello dell'ingresso audio di ciascun canale è regolato correttamente?	Regolare controllo [MASTER] in modo che l'indicatore del livello del canale principale si illumini a circa [0 dB] al livello di picco. (Pagina 12) Portare [MASTER ATT.] su [-3 dB] o [-6 dB]. (a pagina 6) Regolare controllo [TRIM] in modo che l'indicatore del livello del canale si illumini vicino a [0 dB] al livello di picco. (Pagina 12)
L'apertura in dissolvenza con un lettore DJ è impossibile.	I selettori CROSS FADER ASSIGN (A, THRU, B) sono regolati correttamente? [FADER START] è su [OFF]? Il lettore DJ è collegato correttamente al terminale [CONTROL]? Il lettore DJ è collegato correttamente al terminale [LINK]? I cavi audio sono collegati correttamente?	Regolare correttamente i selettori [CROSS FADER ASSIGN (A, THRU, B)] dei vari canali. (Pagina 12) Nella schermata [USER SETUP], portare [FADER START] su [ON]. (a pagina 13) Collegare il terminale [CONTROL] ed il lettore DJ con un cavo di controllo. (pagina 7) Collegare correttamente il lettore DJ al terminale [LINK] usando un cavo LAN. (pagina 7) Collegare i terminali di ingresso audio di questa unità e quelli di uscita audio del lettore DJ con un cavo audio. (pagina 7)
La funzione BEAT EFFECT non funziona.	I tasti [CH SELECT] sono regolati correttamente?	Premere il tasto o tasti [CH SELECT] per scegliere il o i canali cui aggiungere un effetto.
[INST FX] non funziona.	Il comando [FILTER] è in posizione corretta?	Girare il controllo [FILTER] in senso orario. (a pagina 17)
Non è possibile usare unità effetti esterne.	Il pulsante [ON/OFF] di [BEAT EFFECT] è impostato su [ON]? L'unità effetti esterna è collegata correttamente al terminale [SEND] o [RETURN]?	Premere [ON/OFF] di BEAT EFFECT per attivare [SEND/RETURN]. (a pagina 18) Collegare l'unità effetti esterna correttamente al terminale [SEND] e a quello [RETURN]. (a pagina 7)
L'audio di un'unità effetti esterna è distorto.	Il livello di uscita audio dell'unità effetti esterna è regolata su valori appropriati?	Regolare il livello di uscita audio dell'unità effetti esterna.
Il tempo (BPM) non è misurabile o la misura ottenuta (BPM) è sospetta.	Il livello audio è troppo basso o alto?	Regolare controllo [TRIM] in modo che l'indicatore del livello del canale si illumini vicino a [0 dB] al livello di picco. (Pagina 12) Il tempo (BPM) di alcuni brani potrebbe non essere misurabile. Usare il pulsante [TAP] per impostare il tempo manualmente. (a pagina 18)
Il tempo misurato (BPM) differisce da quello indicato sul CD.	—	I valori possono differire leggermente a causa dei differenti modi in cui il valore BPM viene misurato.
Il sequencer MIDI non sincronizza.	La modalità di sincronizzazione Slave del sequencer MIDI esterno è impostata? Il sequencer MIDI che usate supporta i clock di sincronizzazione MIDI?	Impostare la modalità di sincronizzazione Slave del sequencer MIDI esterno. I sequencer MIDI esterni che non supportano gli orologi di sincronizzazione MIDI non sono sincronizzabili.
Il controllo MIDI non funziona.	Il canale MIDI funziona? Le impostazioni MIDI sono corrette?	Premere il pulsante [ON/OFF] di [MIDI]. (a pagina 19) Per usare software DJ con questa unità, i messaggi MIDI di questa devono venire assegnati al software DJ usato. Per ulteriori dettagli sull'assegnazione di messaggi, vedere il manuale di istruzioni del software DJ.
Questa unità non viene riconosciuta da un computer cui è collegata.	Il driver è stato installato nel computer?	Installare il driver software. Se è già installato, reinstallarlo. (a pagina 8)
Questa unità non può riprodurre il segnale di un computer.	Questa unità ed il computer sono collegati bene? Le impostazioni del dispositivo di uscita audio sono corrette? Il selettore d'ingresso di questa unità è regolato correttamente?	Collegare questa unità ed il computer con un cavo USB. (a pagina 8) Scegliere questa unità con le impostazioni del dispositivo di uscita audio. Per istruzioni sulle impostazioni per il proprio applicativo, consultarne le istruzioni per l'uso. Portare il selettore d'ingresso del canale sulla posizione [USB */*]. (Pagina 12)
Anche toccando il pannello a sfioramento non accade nulla.	La taratura del pannello a sfioramento è scadente.	Regolare il pannello a sfioramento con le impostazioni [TOUCH PANEL] della schermata [CLUB SETUP]. (a pagina 27)
Il suono di un effetto non è monitorabile neppure se il pulsante [CUE] di [BEAT EFFECT] è premuto.	—	Il circuito che genera l'eco per gli effetti [ECHO], [REVERB], [ROLL], [SLIP ROLL] e [REV ROLL] si trova dopo il circuito di effetto, così il segnale di effetto non è monitorabile. Ciò non è dovuto ad un guasto.

Il display a cristalli liquidi

- Sul display a cristalli liquidi potrebbero apparire dei piccoli punti neri o luccicanti. Questo è un fenomeno inerente ai display a cristalli liquidi; non rappresenta alcuna disfunzione.
- Quando utilizzato in luoghi freddi, il display a cristalli liquidi potrebbe rimanere scuro per un breve tempo dopo che l'alimentazione di questa unità è stata attivata. Esso raggiunge la luminosità normale dopo un breve intervallo.
- Quando il display a cristalli liquidi viene esposto alla luce solare diretta, la luce si riflette su di esso rendendo difficile la visione. Bloccare la luce solare diretta.

A proposito dei marchi di fabbrica o marchi di fabbrica depositati

- Pioneer è un marchio di fabbrica depositato della PIONEER CORPORATION.
- Microsoft®, Windows Vista® e Windows® sono marchi di fabbrica o marchi di fabbrica depositati della Microsoft Corporation negli Stati Uniti e/o altri paesi.
- Pentium è un marchio di fabbrica depositato della Intel Corporation.
- Adobe e Reader sono marchi di fabbrica depositati o marchi di fabbrica della Adobe Systems Incorporated negli Stati Uniti e/o altri paesi.
- Apple, Macintosh e Mac OS sono marchi di fabbrica di Apple Inc., registrati negli Stati Uniti ed in altri Paesi.
- ASIO è un marchio di fabbrica della Steinberg Media Technologies GmbH.
- I nomi delle aziende e dei prodotti menzionati sono marchi di fabbrica dei rispettivi proprietari.

Diagramma a blocchi

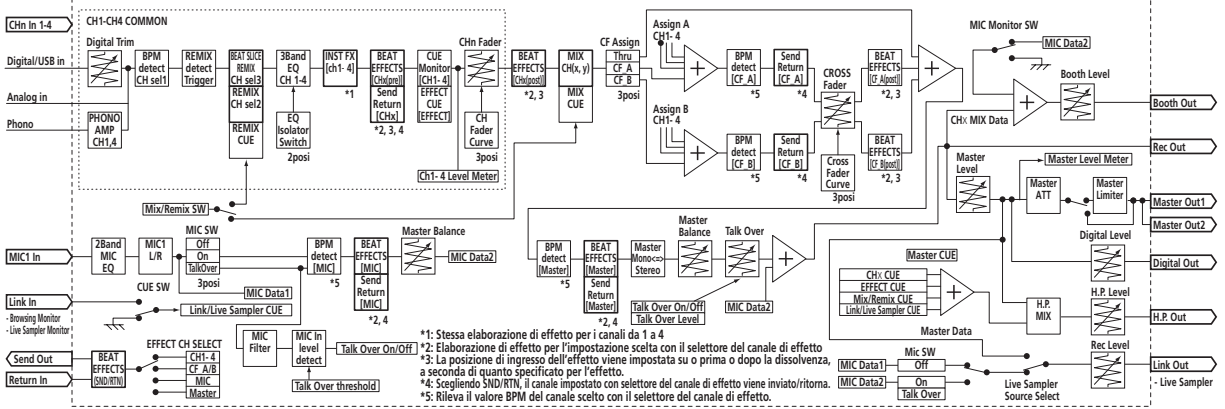
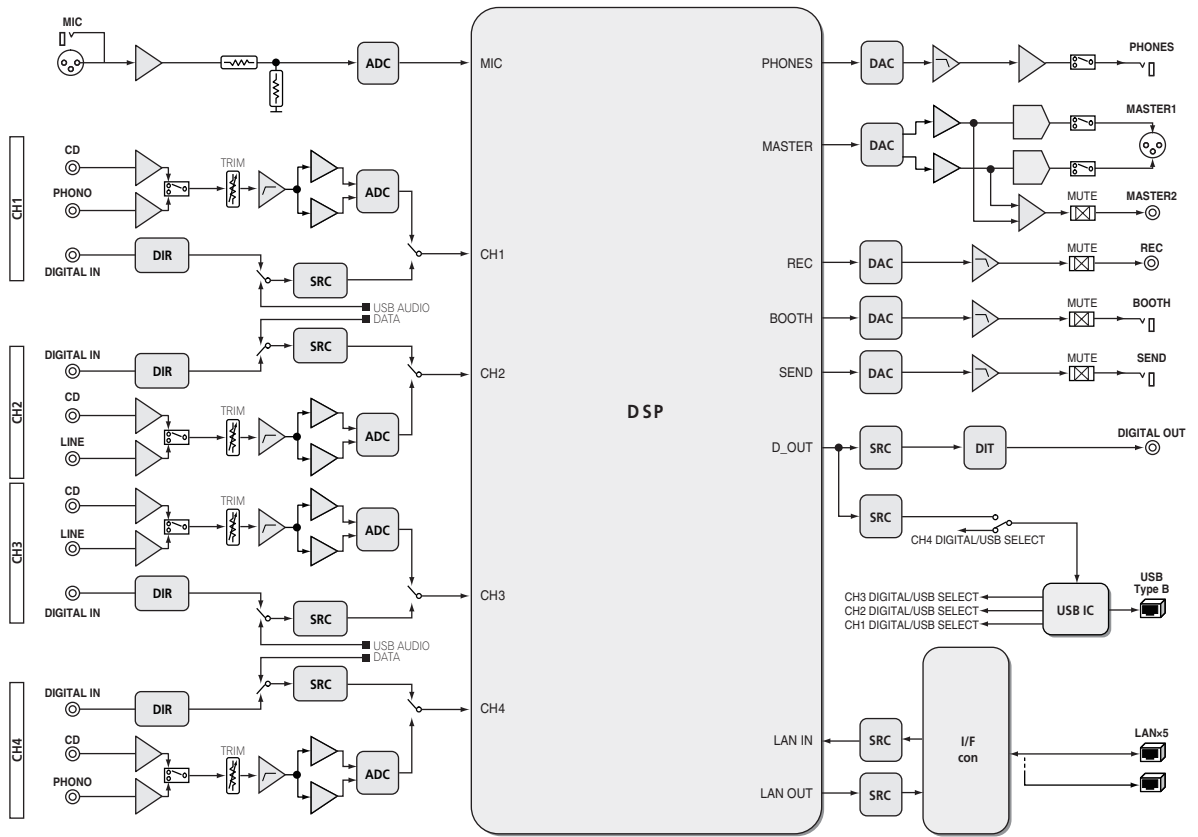

- *1: Stessa elaborazione di effetto per i canali da 1 a 4
- *2: Elaborazione di effetto per l'impostazione scelta con il selettore del canale di effetto
- *3: La posizione di ingresso dell'effetto viene impostata su o prima o dopo la dissolvenza, a seconda di quanto specificato per l'effetto.
- *4: Scegliendo SND/RTN, il canale impostato con selettore del canale di effetto viene inviato/ritorna.
- *5: Rileva il valore BPM del canale scelto con il selettore del canale di effetto.

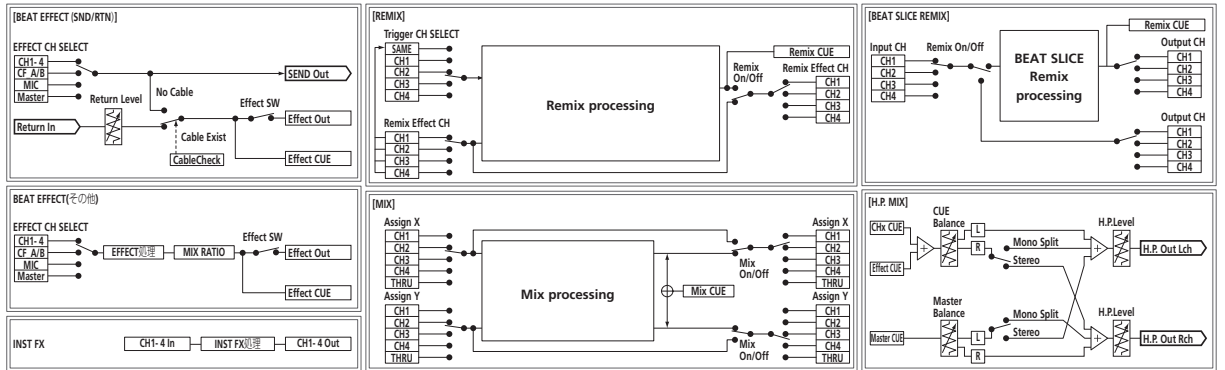

Dati tecnici

Generale

Requisiti di alimentazione	CA da 220 V a 240 V, 50 Hz/60 Hz
Consumo di corrente	42 W
Consumo di corrente (in attesa)	0,4 W
Peso unità principale	8,6 kg
Dimensioni esterne.....	430 mm (L) × 107,9 mm (A) × 404 mm (P)
Temperature di funzionamento tollerabili	Da +5 °C a +35 °C
Umidità di funzionamento tollerabile	Da 5 % a 85 % (senza condensa)

Sezione audio

Frequenza di campionamento	96 kHz
Convertitore A/D, D/A	24 bit
Caratteristiche di frequenza	

CD/LINE/MIC..... Da 20 Hz a 20 kHz

Rapporto S/R (uscita dichiarata)

PHONO..... 93 dB

CD/DIGITAL, LINE..... 107 dB

MIC..... 85 dB

Distorsione armonica complessiva (**LINE — MASTER1**).....0,004 %

Livello/impedenza di ingresso standard

PHONO..... -52 dBu/47 k Ω

CD/LINE..... -12 dBu/47 k Ω

MIC..... -52 dBu/8,5 k Ω

RETURN..... -12 dBu/49 k Ω

Livello di uscita/impedenza di carico/impedenza di uscita standard

MASTER1..... +8 dBu/10 k Ω /3 Ω o meno

MASTER2..... +2 dBu/10 k Ω /22 Ω o meno

REC OUT..... -8 dBu/10 k Ω /22 Ω o meno

BOOTH..... +8 dBu/10 k Ω /1 k Ω o meno

SEND..... -12 dBu/10 k Ω /1 k Ω o meno

PHONES..... +8,5 dBu/32 Ω /1 Ω o meno

Livello di uscita/impedenza di carico dichiarati

MASTER1..... +26 dBu/10 k Ω

MASTER2..... +20 dBu/10 k Ω

Diafonia (**LINE**)..... 82 dB

Caratteristiche di equalizzazione dei canali

HI..... Da -26 dB a +6 dB (13 kHz)

MID..... Da -26 dB a +6 dB (1 kHz)

LOW..... Da -26 dB a +6 dB (70 Hz)

Caratteristiche di equalizzazione del microfono

HI..... Da -12 dB a +12 dB (10 kHz)

LOW..... Da -12 dB a +12 dB (100 Hz)

Terminali di ingresso/uscita

Terminale di ingresso **PHONO**

Prese a spinotto RCA..... 2 set

Terminale di ingresso **CD**

Prese a spinotto RCA..... 4 set

Terminale di ingresso **LINE**

Prese a spinotto RCA..... 2 set

Terminale di ingresso **MIC**

Connettore XLR /presa fono (\varnothing 6,3 mm) 1 set

Terminali di ingresso **RETURN**

Presa fono (\varnothing 6,3 mm)..... 1 set

Terminale di ingresso coassiale **DIGITAL IN**

Prese a spinotto RCA..... 4 set

Terminale di uscita **MASTER**

Connettore XLR 1 set

Prese a spinotto RCA..... 1 set

Terminale di uscita **BOOTH**

Presa fono (\varnothing 6,3 mm)..... 1 set

Terminale di uscita **REC OUT**

Prese a spinotto RCA..... 1 set

Terminale di uscita **SEND**

Presa fono (\varnothing 6,3 mm)..... 1 set

Terminale di uscita coassiale **DIGITAL OUT**

Prese a spinotto RCA..... 1 set

Terminale **MIDI OUT**

5P DIN 1 set

Terminale di uscita **PHONES**

Presa fono stereo (\varnothing 6,3 mm) 1 set

Terminale **USB**

Tipo B..... 1 set

Terminale **CONTROL**

Mini spinotto fono (\varnothing 3,5 mm) 2 set

Terminale **LINK**

Terminale LAN (100Base-TX) 6 set

— I dati tecnici ed il design di questo prodotto sono soggetti a modifiche senza preavviso.

— Non mancare di usare i terminali [**MASTER1**] solo per una uscita bilanciata. Il collegamento ad un ingresso non bilanciato (ad esempio RCA) facendo uso di un cavo convertitore da XLR a RCA (o di un adattatore di conversione), ecc., può far abbassare la qualità dell'audio e/o causare rumore.

Per il collegamento con un ingresso non bilanciato (ad esempio RCA), usare i terminali [**MASTER2**].

- © 2012 PIONEER CORPORATION. Tutti i diritti riservati.

Hartelijk dank voor uw aankoop van dit Pioneer product. Lees deze gebruiksaanwijzing aandachtig door om bekend te raken met de juiste bediening van uw apparaat. Na het doorlezen van de gebruiksaanwijzing dient u deze te bewaren op een veilige plaats, voor latere naslag. In bepaalde landen of gebieden kan de vorm van de netsnoerstekker en het stopcontact verschillen van de afbeeldingen bij de onderstaande uitleg. De aansluitmethode blijft overigens gelijk, evenals de bediening van het apparaat.

BELANGRIJK



De lichtflash met pijlpuntssymbool in een gelijkzijdige driehoek is bedoeld om de aandacht van de gebruikers te trekken op een niet geïsoleerde "gevaarlijke spanning" in het toestel, welke voldoende kan zijn om bij aanraking een elektrische shock te veroorzaken.

CAUTION

RISK OF ELECTRIC SHOCK
DO NOT OPEN



WAARSCHUWING:
OM HET GEVAAR VOOR EEN ELEKTRISCHE SHOCK TE VOORKOMEN, DEKSEL (OF RUG) NIET VERWIJDEREN. AAN DE BINNENZIJDE BEVINDEN ZICH GEEN ELEMENTEN DIE DOOR DE GEBRUIKER KUNNEN BEDIEND WORDEN. ENKEL DOOR GEKwalificeerd personeel te bedienen.

Het uitroepteken in een gelijkzijdige driehoek is bedoeld om de aandacht van de gebruiker te trekken op de aanwezigheid van belangrijke bedienings- en onderhoudsinstructies in de handleiding bij dit toestel.

D3-4-2-1-1_A1_NI



Deponeer dit product niet bij het gewone huishoudelijk afval wanneer u het wilt verwijderen. Er bestaat een speciaal wettelijk voorgeschreven verzamelsysteem voor de juiste behandeling, het opnieuw bruikbaar maken en de recycling van gebruikte elektronische producten.

In de lidstaten van de EU, Zwitserland en Noorwegen kunnen particulieren hun gebruikte elektronische producten gratis bij de daarvoor bestemde verzamelplaatsen of een verkooppunt (indien u aldaar een gelijkwaardig nieuw product koopt) inleveren.

Indien u zich in een ander dan bovengenoemd land bevindt kunt u contact opnemen met de plaatselijke overheid voor informatie over de juiste verwijdering van het product.

Zodoende zorgt u ervoor dat het verwijderde product op de juiste wijze wordt behandeld, opnieuw bruikbaar wordt gemaakt, gerecycled en het niet schadelijk is voor de gezondheid en het milieu.

K058b_A1_NI

WAARSCHUWING

Dit apparaat is niet waterdicht. Om brand of een elektrische schok te voorkomen, mag u geen voorwerp dat vloeistof bevat in de buurt van het apparaat zetten (bijvoorbeeld een bloemenvaas) of het apparaat op andere wijze blootstellen aan waterdruppels, opspattend water, regen of vocht.

D3-4-2-1-3_A1_NI

WAARSCHUWING

Lees zorgvuldig de volgende informatie voordat u de stekker de eerste maal in het stopcontact steekt.

De bedrijfsspanning van het apparaat verschilt afhankelijk van het land waar het apparaat wordt verkocht. Zorg dat de netspanning in het land waar het apparaat wordt gebruikt overeenkomt met de bedrijfsspanning (bijv. 230 V of 120 V) aangegeven op het zijpaneel van het apparaat.

D3-4-2-1-4*_A1_NI

BELANGRIJKE INFORMATIE BETREFFENDE DE VENTILATIE

Let er bij het installeren van het apparaat op dat er voldoende vrije ruimte rondom het apparaat is om een goede doorstroming van lucht te waarborgen (tenminste 5 cm achter en 3 cm aan de zijkanten van het apparaat).

WAARSCHUWING

De gleuven en openingen in de behuizing van het apparaat zijn aangebracht voor de ventilatie, zodat een betrouwbare werking van het apparaat wordt verkregen en oververhitting wordt voorkomen. Om brand te voorkomen, moet u ervoor zorgen dat deze openingen nooit geblokkeerd worden of dat ze afgedekt worden door voorwerpen (kranten, tafelkleed, gordijn e.d.) of door gebruik van het apparaat op een dik tapijt of een bed.

D3-4-2-1-7b*_A1_NI

WAARSCHUWING

Om brand te voorkomen, mag u geen open vuur (zoals een brandende kaars) op de apparatuur zetten.

D3-4-2-1-7a*_A1_NI

Gebruiksomgeving

Temperatuur en vochtigheidsgraad op de plaats van gebruik:

+5 °C tot +35 °C, minder dan 85 % RH
(ventilatieopeningen niet afgedekt)

Zet het apparaat niet op een slecht geventileerde plaats en stel het apparaat ook niet bloot aan hoge vochtigheid of direct zonlicht (of sterke kunstmatige verlichting).

D3-4-2-1-7c*_A1_NI

Als de netstekker van dit apparaat niet geschikt is voor het stopcontact dat u wilt gebruiken, moet u de stekker verwijderen en een geschikte stekker aanbrengen. Laat het vervangen en aanbrengen van een nieuwe netstekker over aan vakkundig onderhoudspersoneel. Als de verwijderde stekker per ongeluk in een stopcontact zou worden gestoken, kan dit resulteren in een ernstige elektrische schok. Zorg er daarom voor dat de oude stekker na het verwijderen op de juiste wijze wordt weggegooid. Haal de stekker van het netsnoer uit het stopcontact wanneer u het apparaat geruime tijd niet denkt te gebruiken (bijv. wanneer u op vakantie gaat).

D3-4-2-2-1a_A1_NI

LET OP

De **POWER** schakelaar van dit apparaat koppelt het apparaat niet volledig los van het lichtnet. Aangezien er na het uitschakelen van het apparaat nog een kleine hoeveelheid stroom blijft lopen, moet u de stekker uit het stopcontact halen om het apparaat volledig van het lichtnet los te koppelen. Plaats het apparaat zodanig dat de stekker in een noodgeval gemakkelijk uit het stopcontact kan worden gehaald. Om brand te voorkomen, moet u de stekker uit het stopcontact halen wanneer u het apparaat langere tijd niet denkt te gebruiken (bijv. wanneer u op vakantie gaat).

D3-4-2-2-2a*_A1_NI

WAARSCHUWING

Berg kleine onderdelen op buiten het bereik van kinderen en peuters. Raadpleeg onmiddellijk een arts indien kleine onderdelen per ongeluk worden ingeslikt.

D41-6-4_A1_NI

WAARSCHUWING NETSNOER

Pak het netsnoer beet bij de stekker. Trek de stekker er niet uit door aan het snoer te trekken en trek nooit aan het netsnoer met natte handen aangezien dit kortsluiting of een elektrische schok tot gevolg kan hebben. Plaats geen toestel, meubelstuk o.i.d. op het netsnoer, en klem het niet vast. Maak er nooit een knoop in en verbind het evenmin met andere snoeren. De netsnoeren dienen zo te worden geleid dat er niet per ongeluk iemand op gaat staan. Een beschadigd netsnoer kan brand of een elektrische schok veroorzaken. Controleer het netsnoer af en toe. Wanneer u de indruk krijgt dat het beschadigd is, dient u bij uw dichtstbijzijnde erkende PIONEER onderhoudscentrum of uw dealer een nieuw snoer te kopen.

S002*_A1_NI

Inhoud

Opmerkingen over deze handleiding

In deze handleiding worden namen van kanalen en toetsen die staan aangegeven op het product, namen van menu's in de software enz. aangegeven in vierkante haken ([]). (bijv. [MASTER]-kanaal, [ON/OFF], [File]-menu)

01 Alvorens te beginnen

Kenmerken	5
Inhoud van de doos	5

02 Aansluitingen

Achterpaneel	6
Aansluiten van ingangsaansluitingen	7
Aansluiten van uitgangsaansluitingen	7
Aansluiten op het bedieningspaneel	8
Aansluiten van een computer	8
Omtrent het USB-audiostuurprogramma	8

03 Bediening

Regelpaneel	12
Basisbediening	13
Geavanceerde bedieningsfuncties	15
Lijst van MIDI-berichten	22
Soorten BEAT EFFECT	27

04 Instellingen aanpassen

Voorkeurstellingen maken	29
Omtrent de automatische ruststandfunctie	29

05 Aanvullende informatie

Verhelpen van storingen	30
Omtrent het LCD-scherm	31
Over handelsmerken en gedeponeerde handelsmerken	31
Blokschema	32
Specificaties	33

Alvorens te beginnen

Kenmerken

Dit apparaat is een topklasse DJ-mengpaneel, ontworpen voor professionele DJ's, dat naast de uitstekende geluidskwaliteit tevens de voordelen biedt van een meervoudig aanraakpaneel en diverse interface- en effectfuncties, om zo uw DJ-optredens extra dimensies en nieuwe stijlen te bieden.

TOUCH PANEL EFFECT

Dit toestel maakt gebruik van een groot 5,8-inch multi-touch LCD-aanraakpaneel. In combinatie met effectfuncties ([**BEAT SLICE REMIX**], [**FREQUENCY MIX**] en [**SIDECHAIN REMIX**]) kan de bediening op een intuïtieve manier worden uitgevoerd en kan het effect tegelijk met het oog en het oor worden beoordeeld.

❖ BEAT SLICE REMIX

Het muziekstuk voor het opgegeven kanaal kan worden gesampled en als lus worden weergegeven. Het muziekstuk dat als lus wordt weergegeven kan worden gearrangeerd met het aanraakpaneel zodat onmiddellijk nieuwe lusfrases kunnen worden gecreëerd.

❖ FREQUENCY MIX

De muzikfrequenties worden verdeeld in zeven toonbereiken voor een grafische weergave. De schuifregelaars van het aanraakpaneel bieden een duidelijk overzicht voor het mengen van twee kanalen of het verwisselen van instrumenten (delen).

❖ SIDECHAIN REMIX

Het geluid van een bepaald kanaal kan worden gebruikt als "trigger" voor de toepassing van effecten op het geluid van de andere kanalen. Bediening via het aanraakpaneel maakt een zeer dynamische geluidsverwerking mogelijk.

INST FX

Dit apparaat is voorzien van zes verschillende effecten (**NOISE**, **ZIP**, **CRUSH**, **JET**, **HPF**, **LPF**). De effecten zijn eenvoudig te gebruiken door aan de [**FILTER**]-knoppen te draaien voor de diverse kanalen voor improvisatie tijdens een optreden, en de gewenste effecten kunnen fijn geregeld worden door te draaien aan de [**PARAMETER**]-knop.

BEAT EFFECT

De populaire BEAT EFFECT-functie van de DJM-serie is ook hierin toegepast en nog verder ontwikkeld. Dit apparaat is voorzien van een [**EFFECT FREQUENCY**]-functie waarmee de mate van het effect voor elke frequentieband afzonderlijk kan worden bijgesteld, hetgeen meer vrijheid biedt dan ooit tevoren.

PRO DJ LINK

Wanneer een Pioneer DJ-speler die PRO DJ LINK ondersteunt (bijv. CDJ-2000nexus, CDJ-2000, CDJ-900), een computer waarop rekordbox is geïnstalleerd-programma en dit toestel onderling worden verbonden met LAN-kabels, kunt u de volgende PRO DJ LINK-functies gebruiken. Zie *Omtrent PRO DJ LINK* op bladzijde 15 voor verdere informatie.

❖ SD & USB Export

❖ rekordbox LINK Export

❖ SYNC MASTER

❖ LIVE SAMPLER

❖ LINK MONITOR

❖ STATUS INFORMATION

GELUIDSKAART

Dit apparaat is toegerust met een audio-interface voor geluidskaarten/USB-audio, waarmee u tot vier geluidsbronnen van een computer kunt toewijzen aan de diverse kanalen, om die te mengen of samen te voegen. Bovendien kunnen de audio-uitgangssignalen van het hoofdkanaal worden uitgestuurd naar de computer, hetgeen bijzonder nuttig is voor het opnemen van het gemengde geluid.

CH FADER

Vergeleken met de vorige DJM-2000 maakt dit toestel gebruik van een kanaalfader met hogere prestaties en verbeterde bestendigheid tegen slijtage door roest of door vloeistoffen die op de fader terecht kunnen komen. Ook onder zware omstandigheden blijft het toestel goed te bedienen.

UITSTEKENDE GELUIDSKWALITEIT

Er zijn vindingen toegepast voor de verbetering van de geluidskwaliteit, voor zowel de digitale als de analoge ingangen en uitgangen. Geluidsverwerking met 96 kHz sampling, een 24-bit topklasse A/D-omzetter en een 32-bit D/A-omzetter met superieure geluidskwaliteit geeft een krachtig, bijzonder fraai totaalgeluid.

Dit apparaat is geschikt voor 48 kHz 16 bit, 48 kHz 24 bit en 44,1 kHz 16 bit USB-audiosignalen.

Inhoud van de doos

- CD-ROM
- USB-kabel
- Stroomsnoer
- Garantiekaart
- Handleiding (dit document)

Aansluitingen

Schakel altijd eerst de stroom uit en trek de stekker uit het stopcontact alvorens u enige aansluiting maakt of verbreekt.

Zie tevens de gebruiksaanwijzingen van de aan te sluiten apparatuur.

Sluit het netnoer pas aan nadat alle aansluitingen tussen de apparatuur volledig zijn gemaakt.

Gebruik alleen het bijgeleverde netsnoer.

Achterpaneel

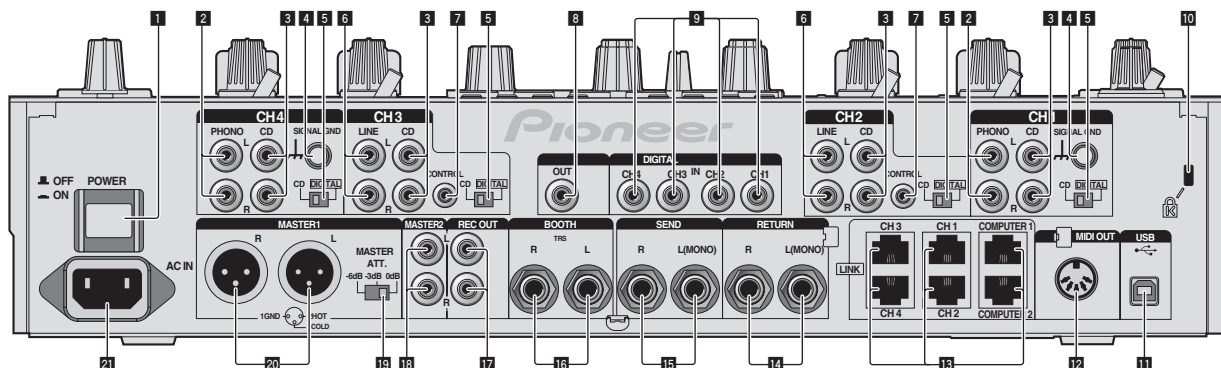

1 POWER toets (bladzijde 13)

Voor aanzetten en uitschakelen van dit apparaat.

2 PHONO aansluitingen (bladzijde 7)

Voor aansluiten op de phono-aansluiting (MM-element) van een weergave-apparaat. Geen lijnniveau-ingangssignalen op aansluiten.

3 CD aansluitingen (bladzijde 7)

Aansluiten op een DJ-speler of een lijnuitgangskomponent.

4 SIGNAL GND aansluiting (bladzijde 7)

Sluit hierop de aardingsdraad van een analoge platenspeler aan. Dit vermindert storende geluiden bij aansluiten van een analoge platenspeler.

5 CD, DIGITAL (bladzijde 13)

Kies de analoge signaalingsaansluitingen (CD) of de digitale signaalingsaansluitingen (DIGITAL IN).

6 LINE aansluitingen (bladzijde 7)

Aansluiten op een cassetdeck of een lijnuitgangskomponent.

7 CONTROL (bladzijde 7)

Aansluiten via een bedieningssnoer (inbegrepen bij Pioneer DJ-spelers).

8 DIGITAL OUT aansluiting (bladzijde 7)

Voor uitsturen van de hoofdkanaal-audiosignalen.

9 DIGITAL IN aansluiting (bladzijde 7)

Sluit deze aan op de coaxiale digitale uitgangsaansluitingen van DJ-spelers, enz. Bij omschakelen van de bemonsteringsfrequentie van het uitgangssignaal kan het geluid een ogenblik wegvallen.

10 Kensington-beveiligingsgleuf

11 USB (bladzijde 8)

Voor aansluiten van een computer.

12 MIDI OUT aansluiting (bladzijde 7)

Verbind deze met de MIDI IN-aansluiting van een externe MIDI-sequencer.

13 LINK aansluiting (bladzijde 7)

Verbind deze met de LINK-aansluiting van Pioneer DJ-spelers of de LAN-aansluiting van een computer waarop rekordbox is geïnstalleerd (PRO DJ LINK).

U moet een STP (afgeschermd) kabel gebruiken wanneer u een LAN-kabel aansluit.

14 RETURN aansluitingen (bladzijde 7)

Voor aansluiten van de uitgang van een externe effectgenerator. Wanneer alleen het [L (MONO)]-kanaal is aangesloten, wordt het ingangssignaal van het [L (MONO)]-kanaal tegelijkertijd doorgegeven aan het [R]-kanaal.

15 SEND aansluitingen (bladzijde 7)

Voor aansluiten van de ingang van een externe effectgenerator. Wanneer alleen het [L (MONO)]-kanaal is aangesloten, wordt er alleen een mono-geluidssignaal uitgestuurd.

16 BOOTH aansluitingen (bladzijde 7)

Uitgangsaansluitingen voor een booth-monitor, geschikt voor symmetrische of asymmetrische TRS-uitgangsaansluiting.

17 REC OUT aansluitingen (bladzijde 7)

Dit zijn uitgangsaansluitingen voor opname.

18 MASTER2 aansluitingen (bladzijde 7)

Voor aansluiten van een eindversterker e.d.

19 MASTER ATT.

Stelt het verzwakingsniveau in van het geluid dat wordt weergegeven via de [MASTER1] en [MASTER2]-aansluitingen.

20 MASTER1 aansluitingen (bladzijde 7)

Voor aansluiten van een eindversterker e.d. U moet deze gebruiken als gebalanceerde uitgangsaansluitingen. **Wees voorzichtig dat u niet per ongeluk het stroomsnoer van een ander toestel probeert aan te sluiten.**

21 AC IN

Aansluiten op een stopcontact met het bijgeleverde netsnoer. Wacht met aansluiten van het netsnoer totdat eerst alle aansluitingen tussen de apparatuur onderling compleet zijn gemaakt. Gebruik alleen het bijgeleverde netsnoer.

WAARSCHUWING

Houd de kortsluitstekkers buiten bereik van kinderen. Raadpleeg onmiddellijk een arts indien er onverhoopt één wordt ingeslikt.

Aansluiten van ingangsaansluitingen

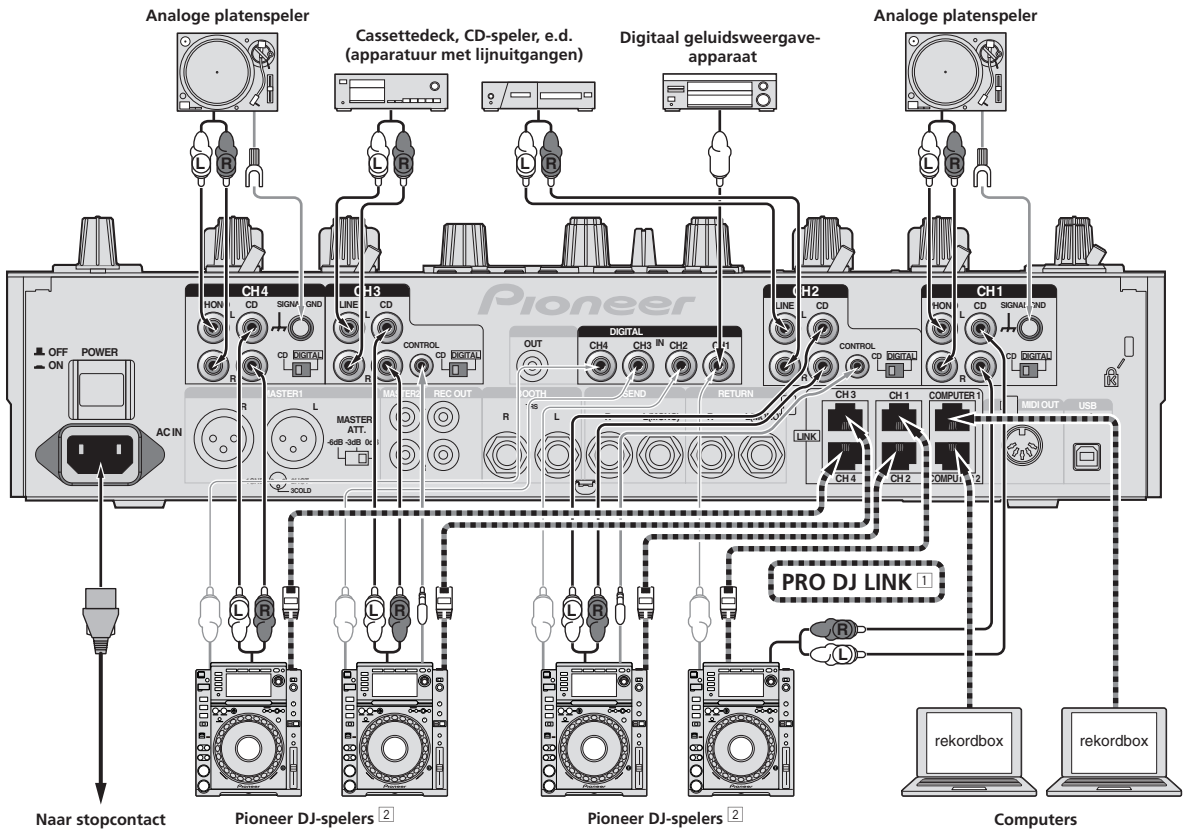

- 1 Nadere informatie over PRO DJ LINK vindt u op *Omtrent PRO DJ LINK* op bladzijde 15.
U moet een STP (afgeschermde) kabel gebruiken wanneer u een Pioneer DJ-speler aansluit.
- 2 Voor het gebruik van de fader-startfunctie sluit u een LAN-kabel of bedieningskabel aan (bladzijde 14).

Aansluiten van uitgangsaansluitingen

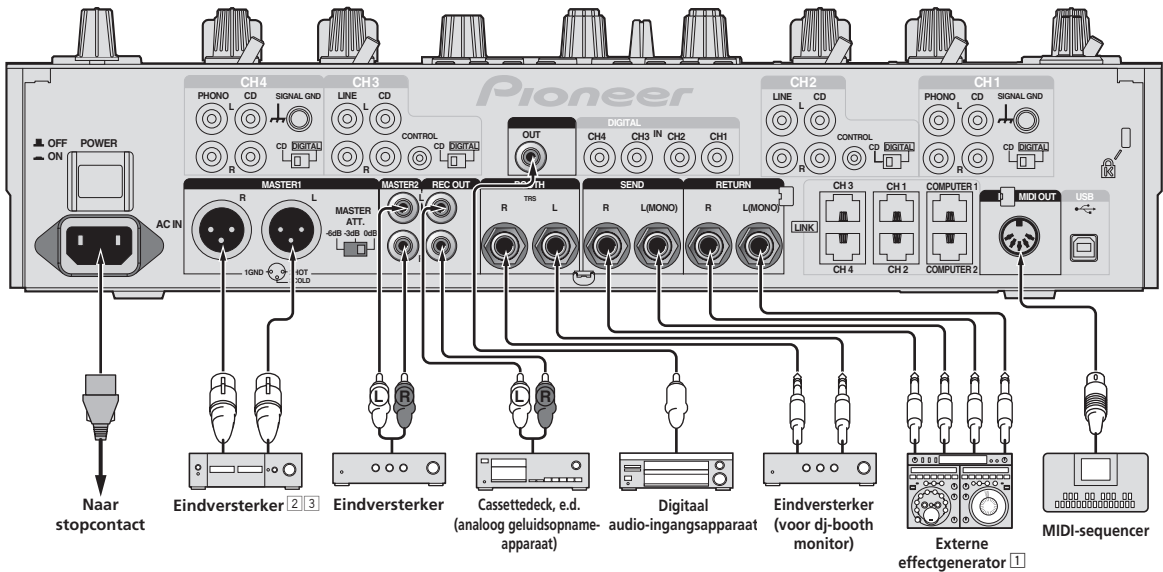

- 1 Sluit tevens een externe effectgenerator aan op de [RETURN]-aansluiting (ingangsaansluiting).
- 2 U moet de [MASTER1] aansluitingen alleen voor een gebalanceerd uitgangssignaal gebruiken (bladzijde 33).
- 3 Wees voorzichtig dat u niet per ongeluk het stroom snoer van een ander toestel probeert aan te sluiten op de [MASTER1] aansluiting.

Aansluiten op het bedieningspaneel

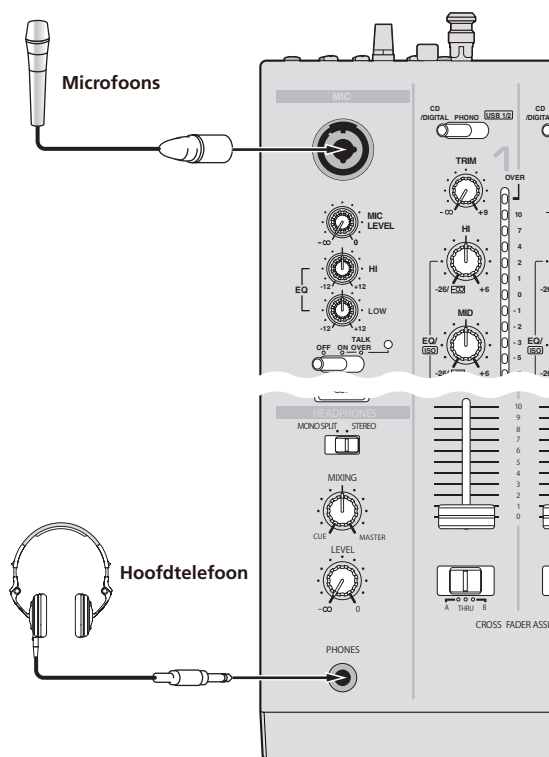

Omtrent het USB-audiostuurprogramma

Dit stuurprogramma is een exclusief programma voor het insturen en uitsturen van geluidsignalen van en naar een computer. Om dit apparaat te gebruiken in aansluiting op een computer waarop Windows of Mac-OS draait, installeert u van tevoren het stuurprogramma op de computer.

Licentie-overeenkomst voor deze Software

Deze Licentie-overeenkomst voor deze Software ("de Overeenkomst") geldt tussen u (zowel voor u als u als individu het programma installeert, als voor een eventuele rechtspersoon waarvoor u optreedt) ("u" of "uw") en PIONEER CORPORATION ("Pioneer").

UITVOEREN VAN ENIGE HANDELING VOOR SET-UP OF INSTALLATIE VAN HET PROGRAMMA BETEKENT DAT U AKKOORD GAAT MET ALLE VOORWAARDEN VAN DEZE LICENTIE-OVEREENKOMST. TOESTEMMING VOOR HET DOWNLOADEN EN/OF GEBUIKEN VAN HET PROGRAMMA IS EXPLICIET AFHANKELIJK VAN HET OPVOLGEN DOOR U VAN DEZE VOORWAARDEN. SCHRIFTELIJKE OF ELEKTRONISCHE TOESTEMMING IS NIET VEREIST OM DEZE OVEREENKOMST GELDIG EN AFDWINGBAAR TE MAKEN. ALS U NIET AKKOORD GAAT MET ALLE VOORWAARDEN VAN DEZE OVEREENKOMST, KRIJGT U GEEN TOESTEMMING HET PROGRAMMA TE GEBUIKEN EN MOET U STOPPEN MET DE INSTALLATIE OF, INDIEN VAN TOEPASSING, HET PROGRAMMA VERWIJDEREN.

1 DEFINITIES

- 1 "Documentatie" betekent in dit verband de schriftelijke documentatie, specificaties en de hulpbestanden beschikbaar gesteld door Pioneer ter assistentie bij de installatie en het gebruik van het Programma.
- 2 "Programma" betekent in dit verband alle Pioneer software, of gedeeltes daarvan, waarop door Pioneer aan u licentie verleend is onder deze Overeenkomst.

2 PROGRAMMA LICENTIE

- 1 Beperkte licentie. Onder de voorwaarden van deze Overeenkomst verleent Pioneer u een beperkte, niet-exclusieve, nietoverdraagbare licentie (zonder het recht sub-licenties te verlenen):
 - a Om een enkele kopie van het Programma te installeren op uw computer of mobiele apparatuur, om het Programma uitsluitend voor uw persoonlijk gebruik in te zetten in overeenstemming met deze Overeenkomst en de Documentatie ("toegestaan gebruik");
 - b Om de Documentatie te gebruiken in het kader van uw Toegestaan gebruik; en
 - c Om één kopie te maken van het Programma uitsluitend als reservekopie, met dien verstande dat alle titels en handelsmerken, meldingen met betrekking tot auteursrechten en andere beperkte rechten op de kopie worden vermeld.
- 2 Beperkingen. Behalve indien uitdrukkelijk toegestaan door deze Overeenkomst mag u het Programma of de Documentatie niet kopiëren of gebruiken. U mag het Programma niet overdragen aan derden, er sublicenties op verlenen, het verhuren, uitleasen of uitlenen, noch het gebruiken voor het opleiden van derden, voor gedeeld gebruik op commerciële basis, of voor gebruik op een servicefaciliteit. U mag niet zelf of via een derde het Programma modificeren, reverse engineeren, disassembleren of decompileren, behalve in zoverre toegestaan door ter zake geldende regelgeving, en ook dan alleen nadat u Pioneer schriftelijk op de hoogte hebt gesteld van uw intenties.
- 3 Eigendom. Pioneer of de licentiegever behoudt zich alle rechten, titels en belangen van met betrekking tot alle octrooien, auteursrechten, handelsgeheimen en andere intellectuele eigendomsrechten op het Programma en de Documentatie en op eventuele afleidingen daarvan. U verwerft geen andere rechten, expliciet of impliciet dan de beperkte licentie zoals vervat in deze Overeenkomst.
- 4 Geen ondersteuning. Pioneer heeft geen enkele verplichting tot het verlenen van ondersteuning, uitvoeren van onderhoud, of

Aansluiten van een computer

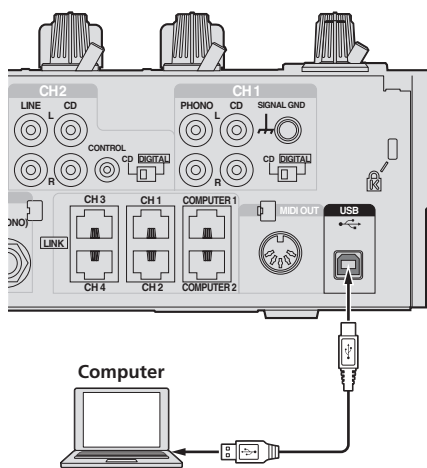

Aansluiten met de bijgeleverde USB-kabel.

het uitgeven van upgrades, wijzigingen of nieuwe versies van het Programma of de Documentatie onder deze Overeenkomst.

3 BEPERKING GARANTIE

HET PROGRAMMA EN DE DOCUMENTATIE WORDEN GELEVERD IN HUN HUIDIGE STAAT ("AS IS") ZONDER ENIGE AANSPRAAK OF GARANTIE, EN U GAAT ERMEE AKKOORD DEZE GEHEEL OP EIGEN RISICO TE GEBRUIKEN. VOORZOVER WETTELIJK TOEGESTAAN WIJST PIONEER ELKE GARANTIE AANGAANDE HET PROGRAMMA EN DE DOCUMENTATIE IN WELKE FORM DAN OOK AF, EXPLICIET OF IMPLICIET, STATUTAIR, OF TEN GEVOLGE VAN DE PRESTATIES, TEN GEVOLGE VAN DE DISTRIBUTIE OF VERHANDELING ERVAN, MET INBEGRIJ VAN ENIGE GARANTIE VAN VERHANDELBAARHEID, GESCHIKTHEID VOOR EEN BEPAALD DOEL, VOLDOENDE KWALITEIT, ACCURATESSE, TITEL OF NIET MAKEN VAN INBREUK.

4 SCHADE EN MAATREGELEN BIJ INBREUK

U gaat ermee akkoord dat enige inbreuk op de bepalingen van deze Overeenkomst Pioneer schade berokkent die niet alleen door geld vergoed kan worden. In aanvulling op enige geldelijke schadeloosstelling en eventueel andere maatregelen waartoe Pioneer gerechtigd is, gaat u ermee akkoord dat Pioneer eventueel gerechtelijke stappen mag ondernemen om toekomstig, daadwerkelijk, of doorgaande inbreuken op deze Overeenkomst te voorkomen.

5 ONTBINDING

Pioneer kan deze Overeenkomst op elk moment beëindigen, zodra u een bepaling schendt. Als deze Overeenkomst wordt beëindigd, moet u stoppen met het gebruiken van het Programma, moet u het blijvend verwijderen van uw computer of mobiele apparatuur waarop het aanwezig is, en moet u alle kopieën van het Programma en de Documentatie in uw bezit vernietigen, waarna u Pioneer schriftelijk in kennis stelt van het feit dat u zulks gedaan heeft. De paragrafen 2.2, 2.3, 2.4, 3, 4, 5 en 6 blijven van kracht nadat deze Overeenkomst is beëindigd.

6 ALGEMENE VOORWAARDEN

1 Beperking aansprakelijkheid. In geen geval en onder geen enkele interpretatie aanvaardt Pioneer of een dochterbedrijf aansprakelijkheid met betrekking tot deze Overeenkomst of het onderwerp daarvan, voor enige indirecte, bijkomende, bijzondere of gevolgschade, of voor als strafmaatregel opgelegde vergoedingen, of voor gederfde winst, niet gerealiseerde opbrengsten, omzet of besparingen, verloren gegane gegevens, of voor gebruiks- of vervangingskosten, ook niet indien zij van tevoren op de hoogte gesteld is van de mogelijkheid van dergelijke schade of indien dergelijke schade voorzienbaar geacht moest worden. In geen geval zal de aansprakelijkheid van Pioneer voor geleden schade het bedrag dat u aan Pioneer of één van haar dochtermaatschappijen voor het Programma heeft betaald overschrijden. Partijen erkennen hierbij dat de beperking van de aansprakelijkheid en de risicoverdeling in deze Overeenkomst worden weerspiegeld in de prijs van het Programma en essentieel onderdeel uitmaken van de wilsovereenkomst tussen de partijen, zonder welke Pioneer het Programma niet ter beschikking zou hebben gesteld of deze Overeenkomst niet zou zijn aangegaan.

2 Eventuele beperkingen op of uitsluitingen van garantie en aansprakelijkheid zoals vervat in deze Overeenkomst hebben geen invloed op uw wettelijke rechten als consument en zijn alleen op u van toepassing voorzover dergelijke beperkingen en uitsluitingen zijn toegestaan onder de regelgeving zoals die geldt in de jurisdictie waar u zich bevindt.

3 Annulering en afstand. Als een bepaling in deze Overeenkomst wederrechtelijk, ongeldig of anderszins niet afdwingbaar blijkt te zijn, zal deze bepaling voor zover mogelijk toepassing vinden, of, indien dit niet mogelijk is, geannuleerd worden en worden geschrapt uit deze Overeenkomst, terwijl de rest daarvan onverkort van kracht blijft. Wanneer één van beide partijen afstand doet van haar rechten als gevolg van een inbreuk op deze Overeenkomst, wordt daarmee niet vanzelfsprekend afstand van deze rechten gedaan bij een eventuele volgende inbreuk daarop.

4 Geen overdracht. U mag deze Overeenkomst of enig recht of verplichting daaronder verkregen of aangegaan, niet overdragen, verkopen, overdoen aan anderen, of op andere wijze daarover beschikken, vrijwillig of onvrijwillig, van rechtswege of op een andere wijze, zonder voorafgaande schriftelijke toestemming daartoe van Pioneer. Een eventuele poging door u tot overdracht

of verdeling is nietig. Overeenkomstig het hierboven bepaalde is deze Overeenkomst van kracht om reden van en zal strekken tot voordeel van beide partijen en hun respectievelijke rechtsopvolgers.

5 Volledige overeenkomst. Deze Overeenkomst omvat alle van kracht zijnde bepalingen tussen de partijen en treedt in de plaats van alle voorgaande of nog geldige overeenkomsten of aanspraken, schriftelijk of mondeling, met betrekking tot het onderwerp daarvan. Deze Overeenkomst mag niet worden gewijzigd of geamendeerd zonder uitdrukkelijke en voorafgaande schriftelijke toestemming daartoe van Pioneer, en geen andere handeling, document, gebruik of gewoonte kan deze Overeenkomst wijzigen of amenderen.

6 U gaat ermee akkoord dat deze overeenkomst en alle mogelijke geschillen met betrekking tot deze overeenkomst zijn onderworpen aan Japans recht.

Voorzorgen bij het installeren

- Voor het installeren van het stuurprogramma dient u eerst dit apparaat uit te schakelen en de USB-kabel los te maken van dit apparaat en van uw computer.
- Als u dit apparaat aansluit op uw computer zonder eerst het stuurprogramma te installeren, kan er iets fout gaan in uw computer, afhankelijk van uw besturingssysteem.
- Als u een eenmaal gestart installatieproces hebt onderbroken, dient u opnieuw vanaf het allereerste begin te beginnen, volgens de hieronder beschreven procedure.
- Lees eerst aandachtig *Licentie-overeenkomst voor deze Software* door voordat u de specifieke stuurprogramma's voor dit apparaat gaat installeren.
- Sluit voor het installeren van het stuurprogramma eerst alle andere programma's die op uw computer actief zijn.
- Het stuurprogramma is geschikt voor de volgende besturingssystemen.

Gesichte besturingssystemen

Mac OS X (10.3.9, 10.4, 10.5, 10.6, 10.7, 10.8)		✓
Windows® 7 Home Premium/Professional/ Ultimate	32-bit versie	✓
	64-bit versie	✓
Windows Vista® Home Basic/Home Premium/ Business/Ultimate	32-bit versie	✓
	64-bit versie	✓
Windows® XP Home Edition/ Professional Edition (SP2 of recenter)	32-bit versie	✓

Windows® XP Professional x64 Edition wordt niet ondersteund.

- De bijgeleverde CD-ROM bevat installatieprogramma's in de volgende 12 talen.
Engels, Frans, Duits, Italiaans, Nederlands, Spaans, Portugees, Russisch, Vereenvoudigd Chinees, Traditioneel Chinees, Koreaans en Japans
Als u gebruikt maakt van een besturingssysteem in een andere taal, volgt u dan de aanwijzingen op het scherm om in te stellen op **[English (Engels)]**.

Installeren van het stuurprogramma

❖ Installatieprocedure (Windows)

Lees eerst aandachtig *Voorzorgen bij het installeren* door alvorens een stuurprogramma te installeren.

- Voor het installeren of verwijderen van het stuurprogramma zult u wellicht toestemming nodig hebben van de beheerder van uw computer. Meld u aan als de beheerder van uw computer voordat u begint met het installeren.

1 Plaats de bijgeleverde CD-ROM in het CD-station van de computer.

De CD-ROM map verschijnt.

- Als er na het laden van de CD-ROM geen CD-ROM map verschijnt, opent u dan het CD-station via **[Computer (of Deze computer)]** in het **[Starten]**-menu.

2 Dubbelklik op [DJM-2000_X.XXX.exe].

Het installatiescherm voor het stuurprogramma verschijnt.

3 Wanneer het taalkeuzescherm verschijnt, kiest u [Nederlands] en klikt u op [OK].

U kunt kiezen uit diverse talen, afhankelijk van het besturingssysteem van uw computer.

4 Lees zorgvuldig de *Licentie-overeenkomst voor deze Software* en als u akkoord gaat met de voorwaarden, plaats u een vinkje in [Akkoord.] en klikt u op [OK].

Als u niet akkoord gaat met de voorwaarden in de *Licentie-overeenkomst voor deze Software*, klikt u op [Annuleren] om het installeren te stoppen.

5 Volg voor de installatieprocedure de aanwijzingen die op uw scherm verschijnen.

Als er [Windows-beveiliging] op het scherm verschijnt tijdens het installatieproces, klikt u op [Dit stuurprogramma toch installeren] om door te gaan met installeren.

- Bij installeren onder Windows XP
Als er [Hardware-installatie] op het scherm verschijnt tijdens het installatieproces, klikt u op [Toch doorgaan] om door te gaan met installeren.
- Wanneer het installatieproces voltooid is, verschijnt er een mededeling ter afsluiting.
- Wanneer de installatieprocedure voor het stuurprogramma voltooid is, zult u uw computer opnieuw moeten opstarten.

❖ Installatieprocedure (Macintosh)

Lees eerst aandachtig *Voorzorgen bij het installeren* door alvorens een stuurprogramma te installeren.

- Voor het installeren of verwijderen van het stuurprogramma zult u wellicht toestemming nodig hebben van de beheerder van uw computer. Zorg dat u van tevoren de naam en het wachtwoord van uw beheerder paraat heeft.

1 Plaats de bijgeleverde CD-ROM in het CD-station van de computer.

De CD-ROM map verschijnt.

- Dubbelklik op het CD-pictogram op uw bureaublad als er na het laden van een CD-ROM geen mappen worden aangegeven.

2 Dubbelklik op [DJM-2000_M_X.X.X.dmg].

Het [DJM-2000AudioDriver] menuscherm verschijnt.

3 Dubbelklik op [DJM-2000AudioDriver.pkg].

Het installatiescherm voor het stuurprogramma verschijnt.

4 Controleer de details op het scherm en klik op [Toch doorgaan].

5 Wanneer het scherm met de gebruiksovereenkomst voor de software verschijnt, kiest u [Nederlands], leest u de *Licentie-overeenkomst voor deze Software* aandachtig door en klikt u op [Toch doorgaan].

U kunt kiezen uit diverse talen, afhankelijk van het besturingssysteem van uw computer.

6 Als u akkoord gaat met de voorwaarden in de *Licentie-overeenkomst voor deze Software*, klikt u op [Akkoord.].

Als u niet akkoord gaat met de voorwaarden in de *Licentie-overeenkomst voor deze Software*, klikt u op [Niet akkoord] om het installeren te stoppen.

7 Volg voor de installatieprocedure de aanwijzingen die op uw scherm verschijnen.

- Klik op [Annuleren] om het installeren te stoppen, nadat het al is begonnen.
- Wanneer de installatieprocedure voor het stuurprogramma voltooid is, zult u uw computer opnieuw moeten opstarten.

Verbinding maken tussen dit toestel en een computer

1 Sluit dit apparaat aan op uw computer via een USB-kabel.

Dit apparaat functioneert als een audio-apparaat volgens de ASIO-normen.

- Tijdens het gebruik van applicaties die geschikt zijn voor ASIO, kunt u [USB 1/2], [USB 3/4], [USB 5/6] en [USB 7/8] gebruiken als ingangsbronnen. Afhankelijk van de ingang/uitganginstelling kunt u drie van de diverse ingangsaansluitingen van dit apparaat gebruiken.
- Tijdens het gebruik van applicaties die geschikt zijn voor DirectX, kunt u alleen [USB 1/2] gebruiken als ingangsbron.
- De aanbevolen werkomgeving voor de computer is afhankelijk van het DJ-applicatieprogramma. Controleer altijd de aanbevolen computer-werkomgeving voor het DJ-applicatieprogramma dat u gebruikt.
- Wanneer er tegelijkertijd een ander USB-geluidsapparaat op de computer is aangesloten, kan dat niet altijd werken of naar behoren herkend worden. Wij raden u aan om alleen de computer en dit apparaat aan te sluiten.
- Bij aansluiten van de computer en dit apparaat raden we u aan om de aansluiting rechtstreeks op de USB-aansluitbus van dit apparaat te maken.

2 Druk op de [POWER] toets.

Schakel dit apparaat in.

- De melding [Apparaatstuurprogramma installeren] kan verschijnen wanneer dit toestel voor het eerst op de computer wordt aangesloten of wanneer het wordt aangesloten op een andere USB-poort van de computer. Wacht eventjes tot de mededeling [De apparaten zijn gereed voor gebruik] verschijnt.
- Bij installeren onder Windows XP
 - [Mag Windows verbinding met Windows Update maken om te zoeken naar software?] kan verschijnen tijdens de installatieprocedure. Kies dan [Nee, nu niet] en klik op [Volgende] om door te gaan met installeren.
 - [Wat moet de wizard doen?] kan verschijnen tijdens de installatieprocedure. Kies dan [De software automatisch installeren (aanbevolen)] en klik op [Volgende] om door te gaan met installeren.
 - Als er [Windows-beveiliging] op het scherm verschijnt tijdens het installatieproces, klikt u op [Dit stuurprogramma toch installeren] om door te gaan met installeren.

Omschakelen van de ingang/uitganginstelling

Ga als volgt te werk om de ingang/uitganginstelling van de computer om te schakelen bij gebruik van het stuurprogramma.

- Als er applicatieprogramma's dit apparaat gebruiken als hun vaste audio-apparaat (zoals DJ-programma's, enz.), sluit u die programma's dan voordat u de ingang/uitganginstelling omschakelt.
- Na het omschakelen van de ingang/uitganginstelling kan het even duren voordat de computer is bijgewerkt. De ingang/uitganginstelling kan niet worden omgeschakeld terwijl er iets op de computer wordt bijgewerkt.
- Er kan geen geluid worden weergegeven als er verschillen zijn tussen de ingang/uitganginstelling van dit apparaat en die van de computer. Als dat zich voordoet, schakelt u dit apparaat in en maakt u de ingang/uitganginstellingen opnieuw terwijl de USB-kabel is aangesloten.
- Als de ingang/uitganginstelling wordt omgeschakeld tijdens het gebruik van DirectX, bestaat de kans dat de applicatie het stuurprogramma niet herkent.
- MIDI-communicaties worden onderbroken als u de ingang/uitganginstelling omschakelt tijdens gebruik van de MIDI-communicatie.

❖ Omschakelprocedure (Windows)

Klik op het Windows [Starten]-menu >[Alle programma's]>[Pioneer]>[DJM-2000]>[DJM-2000 Instelfunctie].

Schakel de ingang/uitganginstelling van de computer om.

- ASIO 4 uitgangen, 0 ingangen 16 bits DirectX 1 uitgang, 0 ingangen
- ASIO 3 uitgangen, 1 ingang 16 bits DirectX 1 uitgang, 1 ingang
- ASIO 3 uitgangen, 0 ingangen 24 bits DirectX 1 uitgang, 0 ingangen

❖ Omschakelprocedure (Macintosh)

Klik op [Apple]>[Systeemvoorkeuren]>[Overige]>[DJM-2000 Instellingen].

Schakel de ingang/uitganginstelling van de computer om.

- 8-kanaals uitgang, Geen ingang 16 bits
- 6-kanaals uitgang, 2-kanaals ingang 16 bits
- 6-kanaals uitgang, Geen ingang 24 bits

Aanpassen van de buffercapaciteit (Windows)

Volg deze methode om de buffercapaciteit van de computer aan te passen bij gebruik van een ASIO-audiostuurprogramma.

Klik op het Windows [Starten]-menu >[Alle programma's]>[Pioneer]>[DJM-2000]>[DJM-2000 Instelfunctie].

Een ruime buffercapaciteit is nuttig om de kans op het wegvallen van geluid (dropouts) te voorkomen, maar verhoogt daarentegen de geringe vertraging in de audiosignaaltransmissie (latency).

- Als er applicatieprogramma's dit apparaat gebruiken als hun vaste audio-apparaat (zoals DJ-programma's, enz.), sluit u die programma's dan voordat u de buffercapaciteit aanpast.

Controleren welke versie van het stuurprogramma u heeft

❖ Controlemethode (Windows)

Klik op het Windows [Starten]-menu >[Alle programma's]>[Pioneer]>[DJM-2000]>[Hulpprogramma voor het tonen van de versie van de DJM-2000].

Het [Version] scherm verschijnt.

❖ Controlemethode (Macintosh)

Klik op [Apple]>[Over deze Mac]>[Meer info]>[Extensies]>[DJM-2000 USBAudio].

Het [Version] scherm verschijnt.

Controleren van de meest recente informatie over het stuurprogramma

Bezoek onze webiste, hieronder vermeld, voor de meest recente informatie over het stuurprogramma voor exclusief gebruik met dit apparaat.

<http://pioneerdj.com/support/>

Bediening

Regelpaneel

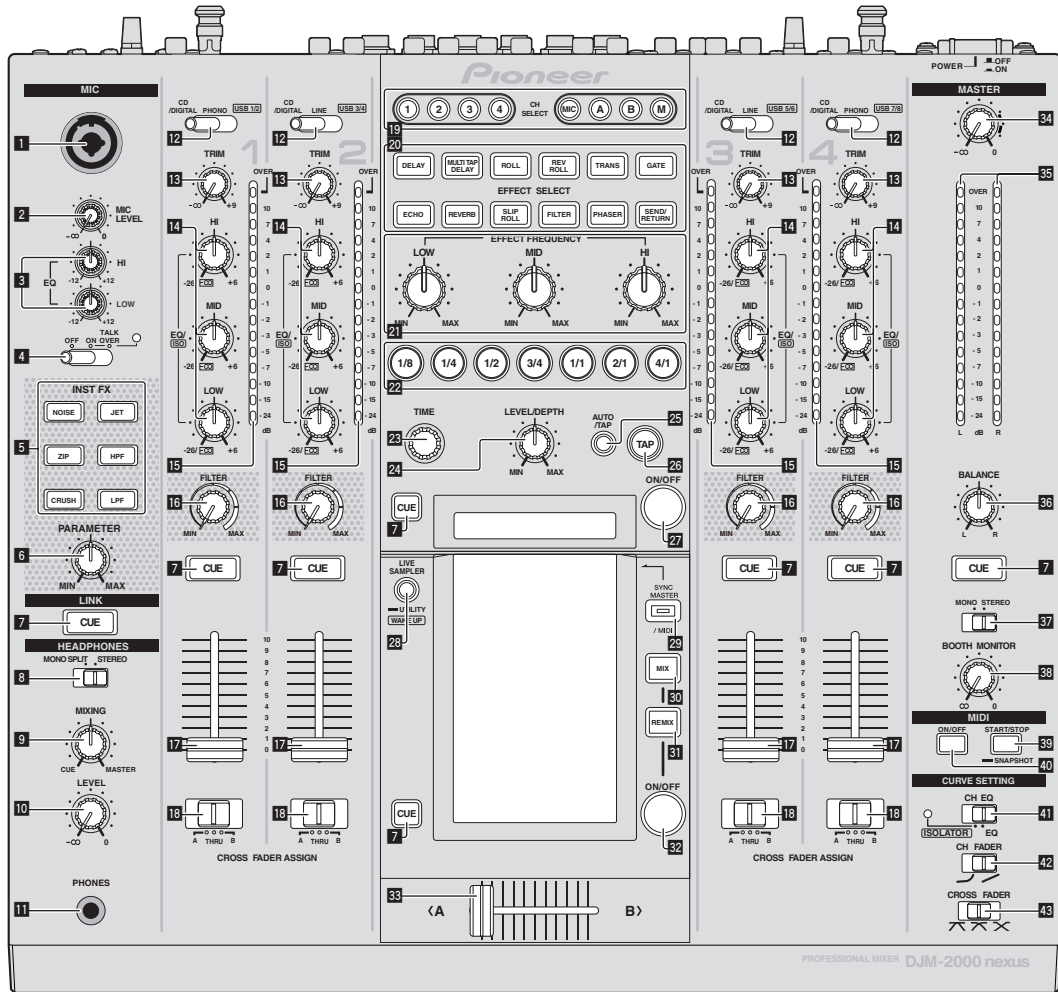

1 Microfooningaansluiting (bladzijde 15)

2 MIC LEVEL instelling (bladzijde 15)

3 EQ (HI, LOW) instellingen (bladzijde 15)

4 OFF, ON, TALK OVER keuzeschakelaar (bladzijde 15)

5 INST FX-toetsen (bladzijde 19)

6 PARAMETER instelling (bladzijde 19)

7 CUE toets (bladzijde 14)

8 MONO SPLIT, STEREO keuzeschakelaar (bladzijde 14)

9 MIXING instelling (bladzijde 14)

10 LEVEL instelling (bladzijde 14)

11 PHONES-aansluiting (pagina 14)

12 CD/DIGITAL, PHONO, LINE, USB */* keuzeschakelaar (bladzijde 13)

13 TRIM instelling (bladzijde 13)

14 EQ/ISO (HI, MID, LOW) instellingen (bladzijde 13)

15 Kanaalniveau-aanduiding (bladzijde 13)

16 FILTER instelling (bladzijde 19)

17 Kanaal-fader (bladzijde 13)

18 CROSS FADER ASSIGN (A, THRU, B) keuzeschakelaar (bladzijde 13)

19 CH SELECT toetsen (bladzijde 20)

20 EFFECT SELECT toetsen (bladzijde 20)

21 EFFECT FREQUENCY (HI, MID, LOW) instellingen (bladzijde 20)

22 Beat toetsen (bladzijde 20)

23 TIME instelling (bladzijde 20)

24 LEVEL/DEPTH instelling (bladzijde 20)

25 AUTO/TAP toets (bladzijde 20)

- 26 TAP toets (bladzijde 20)
- 27 ON/OFF toets (bladzijde 20)
- 28 LIVE SAMPLER (UTILITY, WAKE UP) toetsen (bladzijde 18, bladzijde 29)
- 29 SYNC MASTER/MIDI toets (bladzijde 21)
- 30 MIX toets (bladzijde 16)
- 31 REMIX toets (bladzijde 18)
- 32 ON/OFF toets (TOUCH PANEL EFFECT) (bladzijde 16)
- 33 Crossfader-regelaar (bladzijde 13)
- 34 MASTER instelling (bladzijde 13)
- 35 Hoofdniveau-aanduiding (bladzijde 13)
- 36 BALANCE instelling (bladzijde 15)
- 37 MONO, STEREO keuzeschakelaar (bladzijde 15)
- 38 BOOTH MONITOR instelling (bladzijde 15)
- 39 START/STOP (SNAPSHOT) toets (bladzijde 21)
- 40 ON/OFF (MIDI) toets (bladzijde 21)
- 41 CH EQ (ISOLATOR, EQ) keuzeschakelaar (bladzijde 13)
- 42 CH FADER (↵, ↶) keuzeschakelaar (bladzijde 14)
- 43 CROSS FADER (↶, ↷, ✕) keuzeschakelaar (bladzijde 14)

Trek niet te hard aan de knoppen voor de kanaalfader en crossfader. De knoppen zijn zo gemaakt dat ze niet gemakkelijk los kunnen komen. Te hard aan de knoppen trekken kan leiden tot schade aan het toestel.

Basisbediening

Geluid weergeven

1 Druk op de [POWER] toets.

Schakel dit apparaat in.

2 Overschakelen met de [CD/DIGITAL, PHONO, LINE, USB */*]-schakelaar

Kiest de ingangsbronnen voor de diverse kanalen uit de componenten die op dit apparaat zijn aangesloten.

- [CD/DIGITAL]: Kiest de DJ-speler die is aangesloten op de [CD]-aansluitingen. Voor keuze van de DJ-speler die is aangesloten op de [DIGITAL IN]-aansluiting, zet u de [CD, DIGITAL]-schakelaar op het achterpaneel op [DIGITAL].
- [PHONO]: Voor keuze van een analoge muziekspeler aangesloten op de [PHONO]-aansluiting.
- [LINE]: Voor keuze van een cassettedeck of CD-speler die is aangesloten op de [LINE]-aansluitingen.
- [USB */*]: Voor keuze van het geluid van de computer die is aangesloten op de [USB]-aansluitbus.

3 Draai aan de [TRIM] instelling.

Regelt het niveau van de geluidssignalen die binnenkomen via elk kanaal.

Bij elk van de kanalen licht de kanaalniveau-indicator op wanneer er geluidssignalen goed doorkomen voor dat kanaal.

4 Beweeg de kanaalfader van u af.

Regelt het niveau van de geluidssignalen die worden uitgestuurd via elk kanaal.

5 Schakel over met de [CROSS FADER ASSIGN (A, THRU, B)]-schakelaar.

Schakelt de uitgangsbepemming om, voor elk kanaal.

- [A]: Toewijzen aan [A] (links) van de crossfader.
- [B]: Toewijzen aan [B] (rechts) van de crossfader.
- [THRU]: Selecteer deze stand wanneer u de crossfader niet wilt gebruiken. (De signalen passeren niet door de crossfader.)

6 Stel de crossfader in.

Deze handeling is niet nodig als de [CROSS FADER ASSIGN (A, THRU, B)] keuzeschakelaar in de [THRU] stand is gezet.

7 Draai aan de [MASTER] instelling.

Geluidssignalen worden uitgestuurd via de [MASTER1] en [MASTER2]-aansluitingen.

De hoofdniveau-indicator licht op.

Bijregelen van de geluidskwaliteit

Draai aan de [EQ/ISO (HI, MID, LOW)]-instellingen voor de diverse kanalen.

Zie *Specificaties* op bladzijde 33 voor het bereik van het geluid dat kan worden bijgesteld met elk van deze regelaars.

❖ Omschakelen van de functie van de [EQ/ISO (HI, MID, LOW)] instellingen

Schakelt de [CH EQ (ISOLATOR, EQ)] keuzeschakelaar om.

- [ISOLATOR]: De isolatiefunctie wordt ingesteld. De aanduiding licht op.
- [EQ]: De equalizerfunctie wordt ingesteld.

Meeluisteren via een hoofdtelefoon

1 Sluit een hoofdtelefoon aan op de [PHONES]-aansluiting.

2 Druk op de [CUE] toets(en) voor het kanaal (de kanalen) waarmee u wilt meeluisteren.

3 Schakelt de [MONO SPLIT, STEREO] keuzeschakelaar om.

- [MONO SPLIT]: Het geluid van de kanalen waarvoor [CUE] wordt ingedrukt, wordt weergegeven via de linker oorschelp van de hoofdtelefoon en het geluid van het [MASTER] kanaal via de rechter oorschelp.
- [STEREO]: Het geluid van de kanalen waarvoor u op [CUE] drukt wordt in stereo weergegeven door de hoofdtelefoon.

4 Draai aan de [MIXING] instelling.

Hiermee kunt u de balans regelen van het meeluistervolume voor het geluid van de kanalen waarvoor [CUE] wordt ingedrukt en het geluid van het [MASTER] kanaal.

5 Draai aan de [LEVEL] instelling voor de [HEADPHONES].

Het geluid van de kanalen waarvoor [CUE] toets is ingedrukt wordt weergegeven via de hoofdtelefoon.

- Wanneer er nog een keer op [CUE] toets wordt gedrukt, wordt het meeluisteren geannuleerd.
- Wanneer de [LIVE SAMPLER] is ingeschakeld, kunnen de [CUE] toets voor het TOUCH PANEL EFFECT en de [CUE] toets voor [LINK] niet tegelijk ingedrukt worden.

Controleren van het geluid van de computer

Controleer [Gebruik de "LINK MONITOR" functie van Pioneer DJ-mengpanelen.] bij [bestand] > [Voorkeuren] > [Audio] in rekordbox van tevoren. Raadpleeg ook de handleiding van de rekordbox.

1 Sluit een hoofdtelefoon aan op de [PHONES]-aansluiting.

2 Sluit een computer aan waarop rekordbox is geïnstalleerd.

Nadere aanwijzingen voor het aansluiten vindt u onder *Aansluiten van ingangsaansluitingen* op bladzijde 7.

3 Keuze van een muziekstuk ter controle met rekordbox.

4 Druk op de [CUE] toets voor [LINK].

Het muziekstuk dat u kiest met rekordbox wordt weergegeven via de hoofdtelefoon.

- Wanneer er nog een keer op [CUE] toets wordt gedrukt, wordt het meeluisteren geannuleerd.
- U kunt nu dezelfde procedure volgen als voor *Meeluisteren via een hoofdtelefoon* (stappen 3 t/m 5).

Omschakelen van de kanaalregelcurve

❖ **Kies de kanaalregelcurve-karakteristiek.**

Kies de stand van de [CH FADER (↘, ↗)]-schakelaar.

- [↘]: De curve stijgt plotseling aan het verre uiteinde.
- [↗]: De curve stijgt geleidelijk (het geluid zwelt geleidelijk aan wanneer u de kanaalregelcurve van voren naar achteren beweegt).

❖ **Kies de crossfadercurve-karakteristiek.**

Schakelt de [CROSS FADER (↖, ↗, ×)] keuzeschakelaar om.

- [↖]: Geeft een steile, stijgende curve (als de crossfader-schuifregelaar wordt weggeschoven van de [A]-kant, worden er onmiddellijk geluidsignalen uitgestuurd via de [B]-kant).
- [↗]: Geeft een curve die het gemiddelde vormt van de curves hierboven en hieronder.
- [×]: Geeft een heel geleidelijk stijgende (als de crossfader-schuifregelaar wordt weggeschoven van de [A]-kant, zal het geluid aan de [B]-kant geleidelijk aanzwellen, terwijl het geluid aan de [A]-kant geleidelijk wordt afgezwakt).

Start de weergave van een DJ-speler met behulp van de schuifregelaar (fader-start)

Wanneer dit apparaat is aangesloten op een Pioneer DJ-speler met een LAN-kabel of een bedieningssnoer (inbegrepen bij de DJ-speler), kunt u bepaalde handelingen zoals het starten van de weergave op de DJ-speler ook bedienen met de schuifregelaar van dit apparaat.

Sluit vooraf dit apparaat aan op een Pioneer DJ-speler. Nadere aanwijzingen voor het aansluiten vindt u onder *Aansluiten van ingangsaansluitingen* op bladzijde 7.

❖ **Beginnen met afspelen met de kanaal-fader**

1 Stel [CROSS FADER ASSIGN (A, THRU, B)] keuzeschakelaar in op [THRU].

2 Stel [FADER START] in op [ON].

Nadere aanwijzingen voor het instellen vindt u onder *Instellingen aanpassen* op bladzijde 29.

3 Zet de kanaalfader zoveel mogelijk naar uzelf toe.

4 Stel de cue in op de DJ-speler.

De DJ-speler pauzeert de weergave bij het cue-punt.

5 Beweeg de kanaalfader van u af.

Het afspelen begint op de DJ-speler.

- Wanneer u de kanaal-fader terugzet in de oorspronkelijke stand, keert de speler onmiddellijk terug naar het eerder ingestelde cue-punt, om daar de weergave te pauzeren (back-cue).

❖ **Beginnen met afspelen met de crossfader**

1 Stel de [CROSS FADER ASSIGN (A, THRU, B)] keuzeschakelaar in op [A] of [B].

2 Stel [FADER START] in op [ON].

Nadere aanwijzingen voor het instellen vindt u onder *Instellingen aanpassen* op bladzijde 29.

3 Stel de crossfader in.

Schuif de regelaar naar de tegenovergestelde rand van het kanaal waarvoor u de fader-startfunctie wilt gebruiken.

4 Stel de cue in op de DJ-speler.

De DJ-speler pauzeert de weergave bij het cue-punt.

5 Stel de crossfader in.

Het afspelen begint op de DJ-speler.

- Wanneer u de crossfader terugzet in de oorspronkelijke stand, keert de speler onmiddellijk terug naar het eerder ingestelde cue-punt, om daar de weergave te pauzeren (back-cue).

Gebruik van een microfoon

1 Sluit een microfoon aan op de microfooningangsaansluiting.

2 Stel de [OFF, ON, TALK OVER] keuzeschakelaar in op [ON] of [TALK OVER].

- [ON]: De aanduiding licht op.
- [TALK OVER]: De aanduiding knippert.
- Wanneer u instelt op [TALK OVER] zal het geluid van alle kanalen behalve dat van het [MIC] kanaal met 18 dB (standaardinstelling) worden verzwakt wanneer er een geluid van meer dan -10 dB binnenkomt via de microfoon.

3 Draai aan de [MIC LEVEL]-regelknop.

Regel het uitgangsniveau van de geluidswaergave via het [MIC] kanaal.

- Onthoud dat helemaal naar rechts draaien een enorm hard geluid oplevert.

4 Geef geluidssignalen door via de microfoon.

❖ Bijregelen van de geluidskwaliteit

Draai aan de [EQ (HI, LOW)] instellingen voor het [MIC] kanaal.

Zie *Specificaties* op bladzijde 33 voor het bereik van het geluid dat kan worden bijgesteld met elk van deze regelaars.

Overschakelen tussen mono- en stereo-geluid

Hiermee wordt de waergave via de [MASTER1], [MASTER2], [BOOTH], [REC OUT], [PHONES], [DIGITAL OUT] en [USB]-aansluitingen omgeschakeld tussen mono en stereo.

Schakelt de [MONO, STEREO] keuzeschakelaar om.

- [MONO]: Voor waergave van mono-geluid.
- [STEREO]: Voor waergave van stereo-geluid.

❖ De links/rechts-balans van het geluid regelen

De links/rechts-balans van het geluid dat wordt waergegeven via de [MASTER1], [MASTER2], [BOOTH], [REC OUT], [PHONES], [DIGITAL OUT] en [USB]-aansluitingen kan worden bijgesteld.

1 Stel [MONO, STEREO] keuzeschakelaar in op [STEREO].

2 Draai aan de [BALANCE] instelling.

De links/rechts balans van de geluidswaergave verandert, al naar gelang de richting waarin u de [BALANCE] instelling draait en hoe ver.

- Door draaien naar de uiterste rechterkant wordt alleen het rechter kanaal van stereo-geluid waergegeven. Door draaien naar de uiterste linkerkant wordt alleen het linker kanaal van stereo-geluid waergegeven.

Het geluid wordt waergegeven via de [BOOTH]-aansluiting.

Draai aan de [BOOTH MONITOR] instelling.

Regelt het niveau van de geluidssignalen die worden waergegeven via de [BOOTH]-aansluiting.

Geavanceerde bedieningsfuncties

Omtrent PRO DJ LINK

Wanneer een PRO DJ LINK-compatibele Pioneer DJ-speler (een CDJ-2000, CDJ-900, enz.), een computer met het rekordbox-programma en dit apparaat onderling worden verbonden met LAN-kabels, kunt u de volgende PRO DJ LINK-functies gebruiken.

Nadere bijzonderheden over de PRO DJ LINK-functie vindt u tevens in de gebruiksaanwijzing van de DJ-speler en de bedieningsaanwijzingen voor rekordbox.

Nadere aanwijzingen voor het aansluiten vindt u onder *Aansluiten van ingangsaansluitingen* op bladzijde 7.

- Er kunnen tot vier DJ-spelers worden aangesloten. Er kunnen tot twee computers worden aangesloten.
- Sluit de DJ-speler(s) aan op de [LINK]-aansluiting ([CH1] tot [CH4]) met hetzelfde nummer als het kanaal waarop de audiosnoeren zijn aangesloten.
- Sluit de computer(s) aan op de [COMPUTER 1] of [COMPUTER 2]-aansluiting.

❖ SD & USB Export

rekordbox muziekbestanden en beheergegevens op een SD-geheugenkaart of USB-apparaat aangesloten op een Pioneer DJ-speler die PRO DJ LINK ondersteunt (bijv. CDJ-2000nexus, CDJ-2000, CDJ-900) kunnen worden uitgewisseld tussen DJ-spelers via dit toestel.

❖ rekordbox LINK Export

Met deze functie kunt u rekordbox-muziekbestanden en beheergegevens direct overbrengen, zonder dat het nodig is de gegevens eerst te exporteren naar een SD-geheugenkaart/USB-apparaat.

❖ SYNC MASTER

De beats (tempo's en beatposities) van CDJ-2000nexus muziekstukken kunnen gesynchroniseerd worden waergegeven met de masterklok van dit toestel voor maximaal 4 toestellen. De beats van de muziekstukken kunnen gezamenlijk worden beheerd op het mengpaneel zodat u zich kunt concentreren op de uitvoering (mengen, effecten enz.).

❖ LIVE SAMPLER

Het geluid dat binnenkomt via de [MIC]-aansluiting of dat wordt uitgestuurd via de [MASTER]-aansluitingen kan worden gesampled en afgespeeld met een DJ-speler.

❖ LINK MONITOR

Met deze functie kunt u rekordbox-muziekbestanden die zijn opgeslagen op de computer vlot controleren via een hoofdtelefoon.

❖ STATUS INFORMATION

Deze functie geeft aan de DJ-spelers de status van het aangesloten kanaal door (on-air status, kanaalnummer, enz.).

❖ QUANTIZE functie

Op basis van de GRID-informatie van muziekstukken die al geanalyseerd zijn met rekordbox, kunnen effecten worden toegevoegd aan het geluid zonder het tempo van het spelende muziekstuk te verliezen.

QUANTIZE

Muziekbestanden moeten van tevoren geanalyseerd worden met rekordbox om de QUANTIZE-functie te kunnen gebruiken. Zie voor instructies over het analyseren van muziekbestanden met rekordbox de rekordbox Operating Instructions.

- De QUANTIZE-functie kan niet worden gebruikt wanneer [REVERB], [GATE] of [SEND/RETURN] is geselecteerd.
- Om de QUANTIZE-functie te gebruiken, moet u de BPM-meetmethode instellen op **AUTO**.
- Voor gebruik in combinatie met een CDJ-2000 of CDJ-900 moet de firmware van de DJ-speler worden bijgewerkt naar versie 4.0 of nieuwer.

1 Houd [LIVE SAMPLER (UTILITY, WAKE UP)] tenminste 1 seconde lang ingedrukt.

Het [USER SETUP]-scherm verschijnt.

2 Druk op de toets voor het in te stellen item en selecteer [QUANTIZE].

Het instelscherm voor de QUANTIZE-functie verschijnt.

- [QUANTIZE] wordt toegevoegd aan de in te stellen items onder de insteltoets op het [USER SET UP]-scherm.

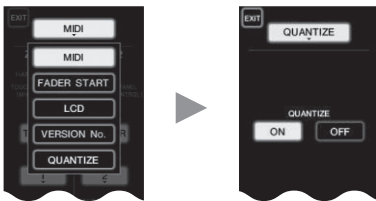

3 Druk op [ON].

De QUANTIZE-functie wordt ingeschakeld.

De QUANTIZE-indicator ([QTZ]) en de GRID-indicator ([GRID]) op het hoofdtoestel lichten op of knipperen.

- Afhankelijk van de status van de DJ-speler (off-air, scratchen, achteruit spelen enz.), is het wellicht niet mogelijk om de GRID-informatie te ontvangen.



Over de verlichtingstoestand van de QUANTIZE-indicator

[USER SET UP]-scherm > [QUANTIZE]	QUANTIZE Functiestatus	[QTZ]
[ON]	QUANTIZE-functie ingeschakeld (effecten gesynchroniseerd met het tempo van het muziekstuk).	Brandend
[OFF]	QUANTIZE-functie niet ingeschakeld (effecten niet gesynchroniseerd met het tempo van het muziekstuk, of BPM-meetmethode ingesteld op TAP).	Knippert
[OFF]		Uit

Over de verlichtingstoestand van de GRID-indicator

Status ontvangst beatpatrooninformatie van de DJ-speler	[GRID]
GRID-informatie wordt ontvangen.	Brandend
GRID-informatie wordt niet ontvangen.	Uit

4 Druk op de beattoets en druk dan op de [ON/ OFF] toets van [BEAT EFFECT].

Het effect wordt toegevoegd aan het geluid op de beat met het tempo van het spelende muziekstuk.

De beatposities en BPM's van muziekstukken die worden afgespeeld op Pioneer DJ-spelers die de beat-synchronisatiefunctie ondersteunen (bijv. CDJ-2000nexus, CDJ-2000, CDJ-900) kunnen worden gesynchroniseerd.

STATUS INFORMATION

De weergave van de status van DJ-spelers die zijn verbonden met de verschillende kanalen en de beat-synchronisatie informatie worden hier geconcentreerd.



1 FS	Geeft kanalen aan waarvoor de fader-startfunctie is ingeschakeld.
2 LINK	Geeft kanalen aan waarvoor de DJ-spelers correct zijn aangesloten op de [LINK]-aansluiting.
3 SYNC	Geeft de status van de synchronisatiefunctie van de DJ-speler aan die is verbonden met de [LINK] aansluiting.
4 MASTER	Geeft de huidige master aan voor de beat-synchronisatie.
5 MASTER BPM	Geeft de huidige master BPM aan.

FREQUENCY MIX

De huidige weergegeven muziek wordt in zeven frequentiebanden gesplitst en grafisch afgebeeld. De schuifregelaars van het aanraakpaneel bieden een duidelijk overzicht voor het mengen van twee kanalen of het verwisselen van instrumenten (delen).

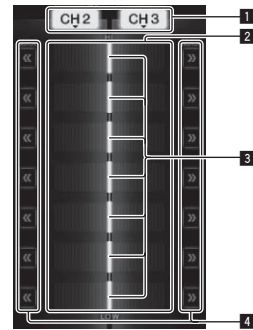

1 Kanaaltoewijzingstoetsen	Hiermee kiest u de kanalen voor het mengen.
2 Aanduiding volumeniveau	Het ingangsvolume voor deze functie wordt aangegeven in een lichte kleur, terwijl het uitgangsvolume van de functie in een donkere kleur wordt getoond.
3 Aanraak-fader	Hiermee regelt u de volumebalans van de te mengen kanalen in de afzonderlijke frequentiebanden.
4 <<>>	Hiermee worden de aanraakfader-regelaars ineens direct naar de uiterste linker- of rechterkant geschoven.

❖ Voor mengen van [CH2] en [CH3]:

Stel dit apparaat van tevoren zo in dat het geluid van [CH3] wordt weergegeven via de [MASTER]-aansluitingen.

1 Zet de [CROSS FADER ASSIGN (A, THRU, B)]-schakelaars voor [CH2] en [CH 3] op [THRU].

- Zet de [CROSS FADER ASSIGN (A, THRU, B)]-schakelaars van de te mengen kanalen op [THRU].
- Bij gebruik van de crossfader-regelaar is het aanbevolen die in de middenpositie te zetten.

2 Druk op [MIX].

Het [FREQUENCY MIX]-scherm wordt aangegeven in het aanraakpaneel.

3 Druk op de kanaaltoewijzingstoetsen om [CH2] te kiezen voor de linkerkant of [CH3] voor de rechterkant.

De volumenniveaus voor de verschillende frequentiebanden van het spelende geluid van [CH3] worden aangegeven in de rechterhelft van het aanraakpaneel.

4 Druk op al de [>>] toetsen.

Alle aanraakfader-regelaars worden naar de uiterste rechterkant geschoven.

5 Druk op de [ON/ OFF] toets.

Hiermee schakelt u het effect in.

De [ON/ OFF] toets knippert wanneer het effect wordt ingeschakeld.

6 Schuif de kanaalfader-regelaar voor [CH2] naar achteren toe.

De volumeniveaus voor de verschillende frequentiebanden van het spelende geluid van [CH2] worden aangegeven in de linkerhelft van het aanraakpaneel.

7 Schuif de aanraakfader naar de linkerkant.

Het geluid van de frequentiebanden waarvan de crossfader-regelaars zijn verschoven, wordt gemengd en weergegeven.

- Wanneer er opnieuw op de [ON/ OFF] toets wordt gedrukt, wordt het effect uitgeschakeld.
- Om over te schakelen van de [FREQUENCY MIX] naar de REMIX-functie, drukt u eerst op [ON/OFF] om het effect uit te schakelen en dan op [REMIX].

BEAT SLICE REMIX

Wanneer een muziekstuk dat is geanalyseerd met rekordbox wordt afgespeeld, wordt het geluid gesampled in de beat van het muziekstuk en zal het sample in een lus worden weergegeven wanneer samplen klaar is. Het gesampled geluid kan in gelijke delen worden verdeeld en de volgorde waarin die delen worden weergegeven kan worden veranderd. De veranderde volgorde en timing kunnen herhaaldelijk worden weergegeven in eenheden gelijk aan de lengte van het gesampled geluid (4 of 8 beats).

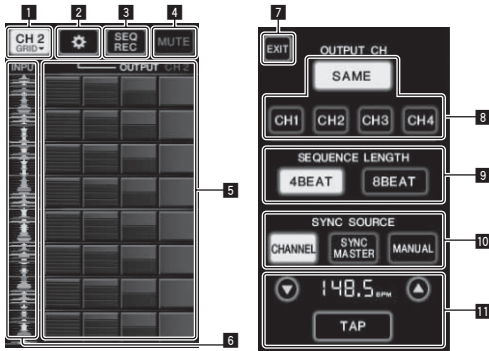

1	Kanaalkeuze-menu	Gebruikt om het kanaal te selecteren waarop het geluid dat u wilt samplen zal binnenkomen.
2	SETTING	Toont het instelscherm waarop de diverse instellingen worden gemaakt.
3	SEQ REC	Neemt de volgorde en tijd op waarop er op het rol-vlak wordt gedrukt.
4	MUTE	Voegt een stil gedeelte in het rollende geluid in.
5	ROLL PAD	Rolt het gesampled geluid dat in 8 gelijke delen is verdeeld voor de opgegeven lengte.
6	Sequence (reeks) bediening	Toont de golfvorm van het gesampled geluid. De weergave kan worden gestart vanaf het geluid van die golfvorm door de golfvorm aan te raken (cue).
7	EXIT	Sluit dit scherm af en keert terug naar het BEAT SLICE REMIX-scherm.
8	OUTPUT CH keuze	Selecteert het uitgangskanaal voor de beatslice remixfunctie. <ul style="list-style-type: none"> • SAME: Stelt het ingangskanaal in op dezelfde instelling als het uitgangskanaal. • CH1 - 4: Stelt het geselecteerde kanaal in als het uitgangskanaal.
9	SEQUENCE LENGTH keuze	Selecteert de lengte voor het samplen van het geluid. <ul style="list-style-type: none"> • 4BEAT: Samplet 4 beats geluid. • 8BEAT: Samplet 8 beats geluid.

Selecteert de beat-informatie die als basis voor de handeling moet dienen.

10 SYNC SOURCE

- **CHANNEL**: Selecteert de beat-informatie van het audio-ingangskanaal als basis.
- **SYNC MASTER**: Selecteert de beat-informatie van de master BPM als basis.
- **MANUAL**: Selecteert de BPM en beatpositie ingesteld bij de BPM-instelling als basis.

Wanneer [MANUAL] is geselecteerd bij SYNC SOURCE moet u hier de BPM en de beatpositie instellen die als basis moeten dienen.

11 BPM instelling

- **▲/▼**: Verhoogt of verlaagt de BPM-waarde.
- **BPM display**: Selecteert de BPM-waarde die als basis voor de handeling moet dienen. Als de beatinformatie niet kan worden verkregen, gaat het display knipperen.
- **TAP**: Wanneer er 2 of meer keer op deze toets getikt wordt, wordt de interval waarmee getikt wordt berekend en getoond in het BPM displaygebied als de BPM-waarde.

1 Druk op [REMIX].

Het [BEAT SLICE REMIX]-scherm wordt aangegeven in het aanraakpaneel.

- De functie wordt omgeschakeld tussen [BEAT SLICE REMIX] en [SIDECHAIN REMIX], telkens wanneer er op de [REMIX] toets wordt gedrukt.

2 Druk op een van de toetsen van het kanaalkeuzemenu.

Selecteer het ingangskanaal.

3 Druk op de [ON/ OFF] toets (TOUCH PANEL EFFECT).

Het samplen van het geluid begint.

Wanneer het geluid is gesampled voor het aantal beats dat is opgegeven bij [SEQUENCE LENGTH], zal het rollen van dat geluid beginnen.

- Het gesampled geluid wordt in gelijke delen verdeeld op basis van de informatie over de beatpositie die verkregen is door PRO DJ LINK of de beattijd die is berekend van de BPM-waarde en de delen die aan het rol-vlak zijn toegewezen voor de respectievelijke beatlengtes die afgespeeld moeten worden.

4 Druk het rol-vlak in.

Het toegewezen geluid wordt afgespeeld.

Als het rol-vlak langer ingedrukt wordt gehouden dan het toegewezen geluid, wordt het toegewezen geluid herhaaldelijk weergegeven.

SIDECHAIN REMIX

Wanneer u deze functie gebruikt, kunt u het geluid van de gekozen frequentieband voor het gekozen kanaal gebruiken als trigger voor de toepassing van effecten op het geluid van de andere kanalen.

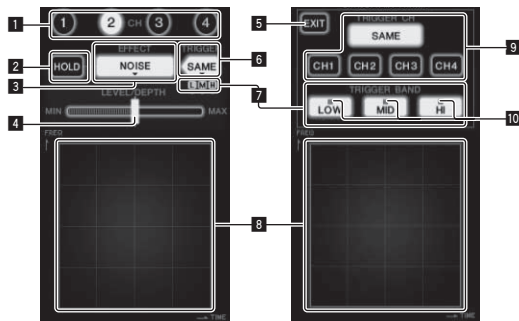

1	CH	Hiermee kiest u het kanaal om het effect op toe te passen.
2	HOLD	Deze bevat de parametergegevens voor het effect (de plaats waar het bedieningsvlak werd aangeraakt).
3	EFFECT	Hiermee kiest u het soort effect.
4	LEVEL/DEPTH	Gebruik deze om de hoeveelheid toegevoegd effect te regelen.
5	EXIT	Hiermee sluit u het [TRIGGER] menu.
6	TRIGGER (SAMPLING/TRIGGER)	Hiermee opent u het [TRIGGER] menu.
7	TRIGGER BAND	Gebruik deze om de frequentieband te kiezen die u als "trigger" wilt gebruiken.
8	Bedieningsvlak	Gebruik deze om de parameters van het effect bij te stellen.
9	TRIGGER CH (SAMPLING/TRIGGER CH)	Hiermee kiest u het kanaal dat als effect-trigger moet dienen.
10	Trigger-indicators	Deze knippen volgens het automatisch waargenomen ritme voor de verschillende frequentiebanden.

❖ Instellen van het kanaal voor samplen en triggeren op [CH3] en mengen van het gesampled geluid met het geluid van [CH2] voor weergave:

Stel dit apparaat van tevoren zo in dat het geluid van [CH2] wordt weergegeven via de [MASTER]-aansluitingen.

1 Druk twee keer op [REMIX].

Het [SIDECHAIN REMIX]-scherm wordt aangegeven in het aanraakpaneel.

2 Druk op de [2] toets in het [CH]-gedeelte.

Hiermee kiest u het kanaal om het effect op toe te passen.

3 Druk op [EFFECT] en stel in op [SAMPLER].

Hiermee kiest u het soort effect.

Effectnaam	Beschrijving
NOISE HI-HAT CLAP SNARE	Een geluid wordt geproduceerd in dit apparaat, samengevoegd met het geluid van het kanaal gekozen in het [CH]-gedeelte en dan weergegeven aan de hand van de [TRIGGER CH (SAMPLING/TRIGGER CH)]-trigger.
SAMPLER	Het geluid van het kanaal gekozen via [TRIGGER CH (SAMPLING/TRIGGER CH)] wordt gesampled, samengevoegd met het geluid van het kanaal gekozen in het [CH]-gedeelte en dan weergegeven aan de hand van de [TRIGGER CH (SAMPLING/TRIGGER CH)]-trigger.

Effectnaam	Beschrijving
PITCH	De toonhoogte van het geluid van het kanaal gekozen in het [CH]-gedeelte wordt aangepast, het wordt samengevoegd met het kanaal gekozen in het [CH]-gedeelte en dan weergegeven aan de hand van de [TRIGGER CH (SAMPLING/TRIGGER CH)]-trigger.
GATE	Het geluid dat binnenkomt via [CH] wordt weergegeven aan de hand van de [TRIGGER CH (SAMPLING/TRIGGER CH)]-trigger.

- Het is niet mogelijk om verscheidene effecten tegelijk te kiezen.

4 Druk op [TRIGGER (SAMPLING/TRIGGER)].

Het [TRIGGER]-menu verschijnt.

5 Onder [TRIGGER CH (SAMPLING/TRIGGER CH)] kiest u [CH3].

Hiermee kiest u het kanaal om te gebruiken als trigger voor het effect.

- Wanneer u op [SAME] drukt, wordt hetzelfde kanaal als werd gekozen in het [CH]-gedeelte nu gekozen als de trigger.

6 Bij [TRIGGER BAND], drukt u op [MID] en [HI].

Hiermee kiest u de frequentieband die moet dienen als de effect-trigger. Alleen de [LOW] (lage tonen) worden gekozen.

7 Druk op de [ON/ OFF] toets.

Hiermee schakelt u het effect in.

De [ON/ OFF] toets knippt wanneer het effect wordt ingeschakeld.

8 Raak het bedieningsvlak aan.

[O] verschijnt op het punt waar u het paneel aanraakte.

Het [CH3]-geluid bij het punt waar u het bedieningsvlak aanraakt wordt nu gesampled.

Getriggerd door het basgeluid van [CH3], wordt het gesampled geluid nu samengevoegd met het geluid van [CH2] (waarvan de weergave gewoon doorgaat) en het resultaat wordt weergegeven via de [MASTER]-aansluitingen.

Het effect verandert wanneer u een ander punt in het bedieningsvlak aanraakt.

- Wanneer er opnieuw op de [ON/ OFF] toets wordt gedrukt, wordt het effect uitgeschakeld.
- Het gesampled geluid blijft alleen gelden zolang u het bedieningsvlak aanraakt.
- Om over te schakelen van de [SIDECHAIN REMIX] naar de [FREQUENCY MIX]-stand, drukt u eerst op de [ON/OFF] toets om het effect uit te schakelen en dan drukt u op [MIX].

❖ Gebruik van [HOLD]

Wanneer de [HOLD]-functie is ingeschakeld, worden de parametergegevens voor het effect bewaard, ook nadat u het effect uitschakelt. De parametergegevens vervallen wanneer de [HOLD]-functie wordt uitgeschakeld.

- De parametergegevens en het gesampled geluid worden gewist wanneer u het effect omschakelt.

LIVE SAMPLER

Het geluid dat binnenkomt via de [MIC]-aansluiting of dat wordt uitgestuurd via de [MASTER]-aansluitingen kan worden gesampled en afgespeeld met een PRO DJ LINK-geschikte Pioneer DJ-speler.

Sluit van tevoren dit apparaat aan op een PRO DJ LINK-geschikte Pioneer DJ-speler. Nadere aanwijzingen voor het aansluiten vindt u onder *Aansluiten van ingangsaansluitingen* op bladzijde 7.

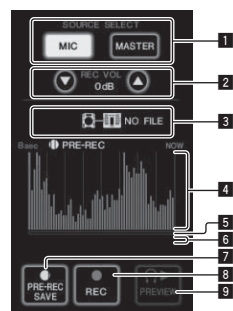

1	SOURCE SELECT	Kies hier de bron die u wilt samplen.
2	REC VOLUME	Gebruik deze om de geluidsterkte voor de opname in te stellen. De geluidsterkte is regelbaar van -9 dB tot +9 dB.
3	Status-indicator	Deze toont de status van het apparaat en of er wel of geen sample-gegevens beschikbaar zijn.
4	Golfvormaanduiding	Hier wordt het geluid als golfvorm getoond.
5	Aanduiding afspeeladres	Hier wordt het geluid als staafdiagram getoond. Dit wordt alleen getoond bij het vooraf controleren van het geluid.
6	Schuifregelaar	Het geluid wordt weergegeven vanaf het punt waar u het paneel aanraakt. Dit wordt alleen getoond bij het vooraf controleren van het geluid.
7	PRE-REC SAVE	Het geluid wordt gesampled vanaf een punt 8 seconden voor het indrukken van de toets.
8	REC (REC STOP)	Het geluid wordt gesampled gedurende 8 seconden vanaf het punt waar u de toets indrukte.
9	PREVIEW (STOP)	Gebruik deze om het gesampled geluid te controleren via de hoofdtelefoon.

❖ Samplen van het weergegeven geluid

1 Druk op [LIVE SAMPLER].

Het [LIVE SAMPLER]-scherm wordt aangegeven in het aanraakpaneel.

2 Druk op [MIC] of [MASTER] in [SOURCE SELECT].

Hiermee kiest u het kanaal om te samplen.

3 Druk op [REC (REC STOP)].

Het geluid van het kanaal gekozen in stap 2 wordt gesampled vanaf het punt waar u op [REC (REC STOP)] drukt.

- Samplen is mogelijk tot 8 seconden lang.
- Het samplen stopt automatisch wanneer er 8 seconden zijn verstreken nadat u op [REC (REC STOP)] drukt.

4 Druk op [REC (REC STOP)].

Het samplen stopt. Het sample-opslagscherm verschijnt.

❖ Samplen van het geluid vanaf een punt 8 seconden eerder

1 Druk op [LIVE SAMPLER].

Het [LIVE SAMPLER]-scherm wordt aangegeven in het aanraakpaneel.

2 Druk op [MIC] of [MASTER] in [SOURCE SELECT].

Hiermee kiest u het kanaal om te samplen.

3 Druk op [PRE-REC SAVE].

Het geluid van het kanaal gekozen in stap 2 wordt gesampled vanaf een punt 8 seconden voordat u op [PRE-REC SAVE] drukt.

- Samplen is mogelijk tot 8 seconden lang.

❖ Controleren van het gesampled geluid

1 Druk op de [CUE] toets aan de linkerkant van het aanraakpaneel.

2 Druk op [PREVIEW (STOP)].

De positie van de afgespeelde passage wordt aangegeven door de aanduidingen voor het afspeeladres en de schuifregelaar.

- Wanneer u de schuifregelaar van het paneel aanraakt, wordt het gesampled geluid vanaf dat punt afgespeeld.

❖ Afspelen van gesampled geluid op de DJ-speler

Gebruik PRO DJ LINK om toegang tot dit apparaat te krijgen vanaf de DJ-speler.

Het gesampled geluid (een audiobestand) kan worden geladen en afgespeeld met de DJ-speler.

INST FX

Dit effect verandert in overeenkomst met de [FILTER]-regelaars voor de afzonderlijke kanalen.

1 Druk op een van de [INST FX] toetsen.

Hiermee kiest u het soort effect.

De ingedrukte toets gaat knipperen.

- Het zelfde effect wordt ingesteld voor [CH1] tot [CH4].

2 Draai aan de [FILTER]-regelknop.

Het effect wordt toegepast op elk kanaal waarvoor de knop werd ingedrukt.

Effectnaam	Beschrijving	FILTER (parameter 1)	PARAMETER (parameter 2)
NOISE	Witte ruis geproduceerd binnenin dit apparaat wordt samengemengd met het geluid van het kanaal via een filter en dan weergegeven.	Bepaalt de grensfrequentie voor het filter waardoor de witte ruis passeert.	Regelt de geluidsterkte van de witte ruis.
ZIP	Verlaagt de toonhoogte van het kanaal voor weergave.	Bepaalt de hoeveelheid waarmee de toonhoogte verlaagd moet worden.	Regelt de balans tussen het oorspronkelijke geluid en het effectgeluid.
CRUSH	Comprimeert het geluid van het kanaal voor weergave.	Bepaalt de compressieverhouding waarmee het inkomend geluid gecomprimeerd wordt.	Hoe verder u de regelknop naar rechts draait, des te geprononceerder klinkt het effect.
JET	Voegt een "flanger" effect toe voor weergave.	Regelt het "flanger" effect.	Hoe verder u de regelknop naar rechts draait, des te geprononceerder klinkt het effect.
HPF	Geeft het geluid weer via een hoogdoorlaatfilter.	Bepaalt de grensfrequentie voor het filter.	Hoe verder u de regelknop naar rechts draait, des te geprononceerder klinkt het effect.
LPF	Geeft het geluid weer via een laagdoorlaatfilter.	Bepaalt de grensfrequentie voor het filter.	Hoe verder u de regelknop naar rechts draait, des te geprononceerder klinkt het effect.

❖ De uitwerking van het effectgeluid bijregelen

Draai aan de [PARAMETER]-regelknop.

Hoe verder u de regelknop naar rechts draait, des te geprononceerder klinkt het effect. Wanneer u de knop geheel naar links draait, is het effect minimaal.

BEAT EFFECT

Met deze functie kunt u onmiddellijk diverse effecten instellen volgens het tempo (BPM = beats per minuut) van het op dat moment weergegeven muziekstuk.

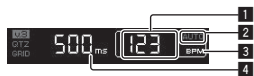

1	Aanduiding van de BPM-waarde (3 cijfers)	In de automatische stand wordt hier de automatisch gemeten BPM-waarde aangegeven. Wanneer de BPM-waarde niet gemeten kan worden, knippert hier de laatst waargenomen BPM-waarde. In de handmatige invoerstand wordt hier de handmatig ingevoerde BPM-waarde getoond.
2	AUTO (TAP)	[AUTO] licht op wanneer de BPM-meting staat ingesteld op automatische werking. [TAP] licht op bij gebruik van de handmatige invoerstand.
3	BPM	Deze blijft steeds verlicht.
4	% (ms)	Deze lichten op volgens de eenheden voor de verschillende effecten.

1 Druk op de [**AUTO/TAP**] toets.

Kies de BPM-metingsstand.

- [**AUTO**]: Het BPM-tempo van het binnenkomende geluidssignaal wordt automatisch gemeten. De [**AUTO**]-functie wordt ingesteld wanneer dit apparaat wordt ingeschakeld.
- [**TAP**]: De BPM-waarde wordt handmatig gekozen door met een vinger te tikken op [**TAP**] toets.
- Het BPM-meetbereik in de [**AUTO**]-stand loopt van 70 tot 180 BPM. Voor sommige muziekstukken is het mogelijk dat het BPM-tempo niet correct bepaald kan worden. Als het BPM-tempo niet gemeten kan worden, knippert de BPM-waarde op het scherm. In dergelijke gevallen voert u de BPM-waarde handmatig in met de [**TAP**] toets.

2 Druk op een van de [**CH SELECT**] toetsen.

Hiermee kiest u het kanaal om het effect op toe te passen.

- [**1**] – [**4**]: Het effect wordt toegepast op het geluid van het corresponderende kanaal.
- [**MIC**]: Het effect wordt toegepast op het geluid van het [**MIC**]-kanaal.
- [**A**], [**B**]: Het effect wordt toegepast op het geluid van de crossfader's [**A**] (linker)- of [**B**] (rechterkant).
- [**M**]: Het effect wordt toegepast op het geluid van het [**MASTER**]-kanaal.

3 Druk op een van de [**EFFECT SELECT**] toetsen.

Hiermee kiest u het soort effect.

- Een overzicht van de soorten effecten vindt u op *Soorten BEAT EFFECT* op bladzijde 27.
- Om [**SEND/RETURN**] te gebruiken, zie *Gebruik van een externe effectgenerator* hieronder.

4 Druk op een van de beat toetsen.

Bepaal de beatfractie voor het synchroniseren van het effectgeluid. De effecttijd die overeenkomt met de beat-fractie wordt automatisch ingesteld.

- De beat-fractie kan worden aangepast door aan [**TIME**] te draaien terwijl u de beat toets ingedrukt houdt.

5 Druk op de [**ON/ OFF**] toets.

Het effect wordt toegepast op het geluid.

De tijdparameter van het effect is instelbaar door te draaien aan de [**LEVEL/DEPTH**]-instelling.

De kwantitatieve parameter van het effect is instelbaar door te draaien aan de [**LEVEL/DEPTH**]-instelling.

De [**ON/ OFF**] toets knippert wanneer het effect wordt ingeschakeld.

- Wanneer er opnieuw op de [**ON/ OFF**] toets wordt gedrukt, wordt het effect uitgeschakeld.

❖ Handmatig invoeren van het aantal BPM

Tik minstens 2 keer op [**TAP**] toets op de maat van de beat (in kwart noten) van de weergegeven muziek.

De gemiddelde waarde van de tussenpozen waarmee de [**TAP**] toets werd aangetikt, wordt ingesteld als het BPM-tempo.

- Wanneer het BPM-tempo is ingesteld met de [**TAP**] toets, wordt de beatfractie ingesteld op [**1/1**] en dan wordt de tijd van een enkele beat (kwart noot) ingesteld als de effecttijd.
- Het BPM-tempo is handmatig instelbaar door een de [**TIME**]-instelling te draaien terwijl u de [**TAP**] toets indrukt.
- Het BPM-tempo is handmatig instelbaar door indrukken van de beat toets terwijl u de [**TAP**] toets indrukt.
- De BPM kan worden ingesteld in eenheden van 0,1 door aan de [**TIME**]-instelling te draaien terwijl u de [**TAP**] en [**AUTO/TAP**] toetsen ingedrukt houdt.

❖ Bijregelen van de hoeveelheid effect voor toepassing op de diverse frequentiebanden

Draai aan de [**EFFECT FREQUENCY (HI, MID, LOW)**]-regelknop.

Zie *Soorten BEAT EFFECT* op bladzijde 27 voor de effectparameters die u kunt instellen met de verschillende regelaars.

❖ Gebruik van een externe effectgenerator

1 Sluit dit apparaat aan op een externe effectgenerator.

[**SEND/RETURN**] licht op.

Nadere aanwijzingen voor het aansluiten vindt u onder *Aansluiten van uitgangsaansluitingen* op bladzijde 7.

2 Druk op een van de [**CH SELECT**] toetsen.

Hiermee kiest u het kanaal om het effect op toe te passen.

3 Druk op [**SEND/RETURN**].

[**SEND/RETURN**] knippert.

4 Druk op de [**ON/ OFF**] toets.

Het geluid dat door de externe effectgenerator is gegaan wordt uitgestuurd via de [**MASTER**]-kanaal.

- Wanneer er opnieuw op de [**ON/ OFF**] toets wordt gedrukt, wordt het effect uitgeschakeld.

Bedienen van aangesloten apparatuur

❖ Gebruik van de SYNC MASTER-functie

De beatposities en BPM's van muziekstukken die worden afgespeeld op Pioneer DJ-spelers die de beat-synchronisatiefunctie ondersteunen (CDJ-2000nexus) kunnen worden gesynchroniseerd.

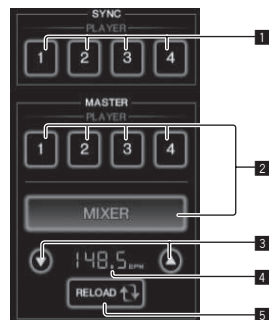

1 SYNC	Stelt de synchronisatie in op de master BPM van de spelers die zijn aangesloten op de kanalen 1 – 4.
2 MASTER	Selecteert de master voor het synchroniseren.
3 BPM instelling	Verhoogt of verlaagt de BPM-waarde getoond in het BPM-displaygebied.
4 BPM-displaygebied	Toont één van de twee waarden hieronder, afhankelijk van de status van dit toestel. <ul style="list-style-type: none"> • Wanneer dit toestel de master voor het synchroniseren is: Toont de master BPM-waarde. • Wanneer dit toestel niet de master voor het synchroniseren is: Toont de master BPM die getoond zou worden als dit toestel de master voor het synchroniseren zou zijn.
5 RELOAD	Wanneer dit toestel niet de master voor het synchroniseren is, wordt de huidige master BPM-waarde getoond in het BPM-displaygebied.

1 Druk op de [SYNC MASTER/MIDI] toets.

[SYNC MASTER] wordt weergegeven op het scherm.

- De functie verandert bij elke druk op de [SYNC MASTER/MIDI] toets.

2 Bedien de synchronisatiestatus van de speler.

[SYNC] toets: De synchronisatiestatus van de diverse spelers kan worden gewijzigd door op **PLAYER 1 – 4** te drukken.

De synchronisatiefunctie wordt aan en uit geschakeld telkens wanneer er op deze toets wordt gedrukt.

Toetsen voor kanalen waarmee geen speler die de beat-synchronisatiefunctie ondersteunt is verbonden, kunnen niet worden bediend.

3 Wijzig de master voor het synchroniseren.

Druk op de toets voor de speler of het mengpaneel dat u wilt instellen als de master voor het synchroniseren.

- Het is niet mogelijk om meerdere apparaten tegelijkertijd in te stellen als de master voor het synchroniseren.

4 Stel dit toestel in als de master voor het synchroniseren.

Druk op de [RELOAD] toets om de huidige master BPM-waarde te tonen.

Druk op [▲] of [▼] om de master BPM-waarde in te stellen.

Druk op de [MIXER] toets om dit toestel in te stellen als de master voor het synchroniseren.

- Wanneer dit toestel de master voor het synchroniseren is, kan de master BPM-waarde worden veranderd door op [▲] of [▼] te drukken.

Gebruik van de MIDI-functies

❖ Bediening van de DJ-software

De DJM-2000NXS geeft ook de bedieningsgegevens voor de toetsen en knoppen door in het MIDI-formaat. Door via een USB-kabel een computer met ingebouwde MIDI-geschiedte DJ-software aan te sluiten, kunt u de DJ-software bedienen via dit apparaat.

Installeer van tevoren de DJ-software op uw computer. Maak bovendien de nodige audio- en MIDI-instellingen voor de DJ-software.

- Aanwijzingen voor het instellen van de MIDI-kanalen vindt u op *Instellingen aanpassen* op bladzijde 29.

1 Verbind de [USB]-aansluiting van dit apparaat met de computer.

Zie *Aansluiten van een computer* op bladzijde 8 voor nadere details over de aansluitingen.

2 Start de DJ-software op.

3 Druk op [ON/OFF] in het [MIDI]-gedeelte.

Schakel de MIDI-functie in.

De verzending van MIDI-berichten begint.

- Wanneer u de schuifregelaars en draaiknoppen verstelt, worden er berichten doorgegeven met de stand van de schuifregelaars en draaiknoppen. Zie voor de berichten die dit apparaat doorgeeft *Lijst van MIDI-berichten* op bladzijde 22.
- Wanneer de [START/STOP] toets wordt ingedrukt en meer dan 2 seconden ingedrukt wordt gehouden, wordt er een set

MIDI-meldingen die corresponderen met de toets, fader of de posities van de instellingen verstuurd (Snapshot).

- De MIDI-tijd klok (met BPM-informatie) wordt altijd verzonden, ongeacht de [ON/ OFF] toets.
- Wanneer de [ON/ OFF] toets voor [MIDI] nog eens wordt ingedrukt, zal de overdracht van MIDI-meldingen stoppen.

❖ Verzenden van de berichten voor MIDI-start en MIDI-stop

Druk op de [START/STOP] toets voor [MIDI].

- De berichten voor MIDI-start en MIDI-stop worden beurtelings verzonden, telkens wanneer u op de [START/STOP] toets drukt, ongeacht of de MIDI-functie aan of uit staat.

Gebruik van de MIDI-bedieningsschermen

Dit apparaat is voorzien van vier soorten MIDI-bedieningsschermen. Gebruik deze overeenkomstig uw DJ-software.

1 Druk een paar keer op de [SYNC MASTER/MIDI] toets aan de rechterkant van het aanraakpaneel.

Het [MIDI CONTROL]-scherm verschijnt na het [SYNC MASTER]-scherm.

- De functie verandert bij elke druk op de [SYNC MASTER/MIDI] toets.

2 Kies een type, uit [TYPE A] tot [TYPE D].

Hiermee kiest u het type MIDI-bedieningsscherm.

- Wanneer u op [PAGE1] of [PAGE2] drukt, verandert de getoonde pagina.

3 Bedien de toetsen op het aanraakpaneel of de schuifregelaars.

De verzending van MIDI-berichten begint.

Zie voor de berichten die dit apparaat doorgeeft *Lijst van MIDI-berichten* op bladzijde 22.

Bediening van een externe MIDI-sequencer

Dit apparaat geeft het tempo van de weergegeven geluidsbron (de BPM-informatie) door als de MIDI-tijd klok. Dit kan worden gebruikt voor het synchroniseren van een externe MIDI-sequencer met het tempo van de geluidsbron.

- Externe MIDI-sequencers die niet geschikt zijn voor de MIDI-tijd klok kunnen niet worden gesynchroniseerd.
- Externe MIDI-sequencers kunnen niet worden gesynchroniseerd voor geluidsbronnen waarvan het BPM-tempo niet betrouwbaar kan worden gemeten.
- MIDI-tijd kloksignalen worden ook doorgegeven bij BPM-waarden die handmatig zijn ingevoerd door het aantikken van de [TAP] toets met een vinger. Het bereik van de MIDI-tijd klok loopt van 40 BPM tot 250 BPM.

1 Verbind de [MIDI OUT]-aansluiting met de MIDI IN-aansluiting van de externe MIDI-sequencer met een in de handel verkrijgbare MIDI-kabel.

2 Stel de synchronisatiefunctie van de externe MIDI-sequencer in op "Slave".

3 Druk op [START/STOP].

Het MIDI-startbericht wordt verzonden.

4 Druk op [ON/OFF] in het [MIDI]-gedeelte.

De verzending van MIDI-berichten begint.

Lijst van MIDI-berichten

Regelpaneel

Categorie	SW-naam	SW-type	MIDI-berichten						Trigger/Alterneren	Opmerkingen
			MSB			LSB				
CH1	TRIM	VR	Bn	01	dd	—	—	—	—	0-127
	HI	VR	Bn	02	dd	—	—	—	—	0-127
	MID	VR	Bn	03	dd	—	—	—	—	0-127
	LOW	VR	Bn	04	dd	—	—	—	—	0-127
	FILTER	VR	Bn	05	dd	—	—	—	—	0-127
	Kanaal-fader	VR	Bn	11	dd	—	—	—	—	0-127
	CROSS FADER ASSIGN	SW	Bn	41	dd	—	—	—	—	0, 64, 127
CUE	BTN	Bn	46	dd	—	—	—	Trigger/Alterneren	UIT=0, AN=127	
CH2	TRIM	VR	Bn	06	dd	—	—	—	—	0-127
	HI	VR	Bn	07	dd	—	—	—	—	0-127
	MID	VR	Bn	08	dd	—	—	—	—	0-127
	LOW	VR	Bn	09	dd	—	—	—	—	0-127
	FILTER	VR	Bn	0A	dd	—	—	—	—	0-127
	Kanaal-fader	VR	Bn	12	dd	—	—	—	—	0-127
	CROSS FADER ASSIGN	SW	Bn	42	dd	—	—	—	—	0, 64, 127
CUE	BTN	Bn	47	dd	—	—	—	Trigger/Alterneren	UIT=0, AN=127	
CH3	TRIM	VR	Bn	0C	dd	—	—	—	—	0-127
	HI	VR	Bn	0E	dd	—	—	—	—	0-127
	MID	VR	Bn	0F	dd	—	—	—	—	0-127
	LOW	VR	Bn	15	dd	—	—	—	—	0-127
	FILTER	VR	Bn	16	dd	—	—	—	—	0-127
	Kanaal-fader	VR	Bn	13	dd	—	—	—	—	0-127
	CROSS FADER ASSIGN	SW	Bn	43	dd	—	—	—	—	0, 64, 127
CUE	BTN	Bn	48	dd	—	—	—	Trigger/Alterneren	UIT=0, AN=127	
CH4	TRIM	VR	Bn	50	dd	—	—	—	—	0-127
	HI	VR	Bn	51	dd	—	—	—	—	0-127
	MID	VR	Bn	5C	dd	—	—	—	—	0-127
	LOW	VR	Bn	52	dd	—	—	—	—	0-127
	FILTER	VR	Bn	53	dd	—	—	—	—	0-127
	Kanaal-fader	VR	Bn	14	dd	—	—	—	—	0-127
	CROSS FADER ASSIGN	SW	Bn	44	dd	—	—	—	—	0, 64, 127
CUE	BTN	Bn	49	dd	—	—	—	Trigger/Alterneren	UIT=0, AN=127	
Crossfader-regelaar	Crossfader-regelaar	VR	Bn	0B	dd	—	—	—	—	0-127
CURVE SETTING	CH EQ (ISOLATOR, EQ)	SW	Bn	21	dd	—	—	—	—	0, 127
	CH FADER (↘, ↗)	SW	Bn	5E	dd	—	—	—	—	0, 127
	CROSS FADER (↖, ↗, ✕)	SW	Bn	5F	dd	—	—	—	—	0, 64, 127
MASTER	BALANCE	VR	Bn	17	dd	—	—	—	—	0-127
	MASTER-niveau	VR	Bn	18	dd	—	—	—	—	0-127
	CUE	BTN	Bn	4A	dd	—	—	—	Trigger/Alterneren	UIT=0, AN=127
	BOOTH MONITOR	VR	Bn	19	dd	—	—	—	—	0-127
CH SELECT	1	BTN	Bn	22	dd	—	—	—	Trigger/Alterneren ^[1]	UIT=0, AN=127
	2	BTN	Bn	23	dd	—	—	—	Trigger/Alterneren ^[1]	UIT=0, AN=127
	3	BTN	Bn	24	dd	—	—	—	Trigger/Alterneren ^[1]	UIT=0, AN=127
	4	BTN	Bn	25	dd	—	—	—	Trigger/Alterneren ^[1]	UIT=0, AN=127
	MIC	BTN	Bn	26	dd	—	—	—	Trigger/Alterneren ^[1]	UIT=0, AN=127
	A	BTN	Bn	27	dd	—	—	—	Trigger/Alterneren ^[1]	UIT=0, AN=127
	B	BTN	Bn	28	dd	—	—	—	Trigger/Alterneren ^[1]	UIT=0, AN=127
M	BTN	Bn	29	dd	—	—	—	Trigger/Alterneren ^[1]	UIT=0, AN=127	
BEAT EFFECT	TIME	VR	Bn	0D	MSB	Bn	2D	LSB	—	TIME-waarde (de halve waarde wanneer FILTER of PHASER is gekozen voor EFFECT SELECT)
	ON/OFF	BTN	Bn	40	dd	—	—	—	Trigger/Alterneren	UIT=0, AN=127
	AUTO/TAP	BTN	Bn	45	dd	—	—	—	Trigger/Alterneren	UIT=0, AN=127
	CUE	BTN	Bn	4B	dd	—	—	—	Trigger/Alterneren	UIT=0, AN=127
	TAP	BTN	Bn	4E	dd	—	—	—	Trigger/Trigger	UIT=0, AN=127
	LEVEL/DEPTH	VR	Bn	5B	dd	—	—	—	—	0-127
EFFECT SELECT	DELAY	BTN	Bn	2A	dd	—	—	—	Trigger/Alterneren ^[1]	UIT=0, AN=127
	MULTI TAP DELAY	BTN	Bn	2B	dd	—	—	—	Trigger/Alterneren ^[1]	UIT=0, AN=127
	ROLL	BTN	Bn	2E	dd	—	—	—	Trigger/Alterneren ^[1]	UIT=0, AN=127
	REV ROLL	BTN	Bn	2F	dd	—	—	—	Trigger/Alterneren ^[1]	UIT=0, AN=127
	TRANS	BTN	Bn	35	dd	—	—	—	Trigger/Alterneren ^[1]	UIT=0, AN=127
	GATE	BTN	Bn	3D	dd	—	—	—	Trigger/Alterneren ^[1]	UIT=0, AN=127
	ECHO	BTN	Bn	37	dd	—	—	—	Trigger/Alterneren ^[1]	UIT=0, AN=127
	REVERB	BTN	Bn	36	dd	—	—	—	Trigger/Alterneren ^[1]	UIT=0, AN=127
	SLIP ROLL	BTN	Bn	3A	dd	—	—	—	Trigger/Alterneren ^[1]	UIT=0, AN=127
	FILTER	BTN	Bn	3B	dd	—	—	—	Trigger/Alterneren ^[1]	UIT=0, AN=127
	PHASER	BTN	Bn	39	dd	—	—	—	Trigger/Alterneren ^[1]	UIT=0, AN=127
	SEND/RETURN	BTN	Bn	3E	dd	—	—	—	Trigger/Alterneren ^[1]	UIT=0, AN=127

Categorie	SW-naam	SW-type	MIDI-berichten						Trigger/Alterneren	Opmerkingen
			MSB			LSB				
EFFECT FREQUENCY	HI	VR	Bn	66	dd	—	—	—	—	0-127
	MID	VR	Bn	67	dd	—	—	—	—	0-127
	LOW	VR	Bn	68	dd	—	—	—	—	0-127
INST FX	NOISE	BTN	Bn	55	dd	—	—	—	Trigger/Alterneren ¹⁾	UIT=0, AN=127
	ZIP	BTN	Bn	56	dd	—	—	—	Trigger/Alterneren ¹⁾	UIT=0, AN=127
	CRUSH	BTN	Bn	57	dd	—	—	—	Trigger/Alterneren ¹⁾	UIT=0, AN=127
	JET	BTN	Bn	69	dd	—	—	—	Trigger/Alterneren ¹⁾	UIT=0, AN=127
	HPF	BTN	Bn	6A	dd	—	—	—	Trigger/Alterneren ¹⁾	UIT=0, AN=127
	LPF	BTN	Bn	6B	dd	—	—	—	Trigger/Alterneren ¹⁾	UIT=0, AN=127
	PARAMETER	VR	Bn	6C	dd	—	—	—	—	0-127
MIC	HI	VR	Bn	1E	dd	—	—	—	—	0-127
	LOW	VR	Bn	1F	dd	—	—	—	—	0-127
HEADPHONES	LEVEL	VR	Bn	1A	dd	—	—	—	—	0-127
	MIXING	VR	Bn	1B	dd	—	—	—	—	0-127
LINK	CUE	BTN	Bn	73	dd	—	—	—	Trigger/Alterneren	UIT=0, AN=127
	CUE	BTN	Bn	6E	dd	—	—	—	Trigger/Alterneren	UIT=0, AN=127
Aanraakpaneelbediening	SYNC MASTER/MIDI	BTN	Bn	6F	dd	—	—	—	Trigger/Alterneren	UIT=0, AN=127
	MIX	BTN	Bn	70	dd	—	—	—	Trigger/Alterneren ¹⁾	UIT=0, AN=127
	REMIX	BTN	Bn	71	dd	—	—	—	Trigger/Alterneren ¹⁾	UIT=0, AN=127
	ON/OFF	BTN	Bn	72	dd	—	—	—	Trigger/Alterneren	UIT=0, AN=127
	START	BTN	FA	—	—	—	—	—	—	—
MIDI	STOP	BTN	FC	—	—	—	—	—	—	—

- ¹⁾ Wanneer het inschakelen van een toets de stand van een andere toets omschakelt van aan naar uit, worden de MIDI aan- en uit-signalen van de beide toetsen doorgegeven. Wanneer er geen toets is die wordt uitgeschakeld, wordt alleen het MIDI aan-sigitaal van de ingedrukte toets doorgegeven.

Aanraakpaneel

❖ FREQUENCY MIX, SIDECHAIN REMIX

Categorie	SW-naam	SW-type	MIDI-berichten						Trigger/Alterneren	Opmerkingen
			MSB			LSB				
FREQUENCY MIX	Aanraak-fader 1	VR	Bn	38	dd	—	—	—	—	0 - 127 (helemaal boven-aan het scherm)
	Aanraak-fader 2	VR	Bn	4C	dd	—	—	—	—	0-127
	Aanraak-fader 3	VR	Bn	4D	dd	—	—	—	—	0-127
	Aanraak-fader 4	VR	Bn	74	dd	—	—	—	—	0-127
	Aanraak-fader 5	VR	Bn	75	dd	—	—	—	—	0-127
	Aanraak-fader 6	VR	Bn	76	dd	—	—	—	—	0-127
	Aanraak-fader 7	VR	Bn	77	dd	—	—	—	—	0 - 127 (helemaal onder-aan het scherm)
SIDECHAIN REMIX	X-as van het bedieningsvlak	VR	Bn	1C	dd	—	—	—	—	0-127
	Y-as van het bedieningsvlak	VR	Bn	3C	dd	—	—	—	—	0-127
	LEVEL/DEPTH	VR	Bn	31	dd	—	—	—	—	0-127
	CH1	BTN	9n	49	dd	—	—	—	Trigger/Alterneren	UIT=0, AN=127
	CH2	BTN	9n	4A	dd	—	—	—	Trigger/Alterneren	UIT=0, AN=127
	CH3	BTN	9n	4B	dd	—	—	—	Trigger/Alterneren	UIT=0, AN=127
	CH4	BTN	9n	4C	dd	—	—	—	Trigger/Alterneren	UIT=0, AN=127
	TRIGGER CH (SAMPLING/TRIGGER CH) SAME	BTN	9n	51	dd	—	—	—	Trigger/Alterneren	UIT=0, AN=127
	TRIGGER CH (SAMPLING/TRIGGER CH) CH1	BTN	9n	52	dd	—	—	—	Trigger/Alterneren	UIT=0, AN=127
	TRIGGER CH (SAMPLING/TRIGGER CH) CH2	BTN	9n	53	dd	—	—	—	Trigger/Alterneren	UIT=0, AN=127
	TRIGGER CH (SAMPLING/TRIGGER CH) CH3	BTN	9n	54	dd	—	—	—	Trigger/Alterneren	UIT=0, AN=127
	TRIGGER CH (SAMPLING/TRIGGER CH) CH4	BTN	9n	55	dd	—	—	—	Trigger/Alterneren	UIT=0, AN=127
	TRIGGER BAND LOW	BTN	9n	59	dd	—	—	—	Trigger/Alterneren	UIT=0, AN=127
TRIGGER BAND MID	BTN	9n	5A	dd	—	—	—	Trigger/Alterneren	UIT=0, AN=127	
TRIGGER BAND HI	BTN	9n	5B	dd	—	—	—	Trigger/Alterneren	UIT=0, AN=127	

❖ BEAT SLICE REMIX

Categorie	Stand van de schakelaar	SW-type	MIDI-berichten						Trigger/Alterneren	Opmerkingen
			MSB			LSB				
	1	BTN	9n	5D	dd	—	—	—	Trigger/Alterneren	UIT=0, AN=127
	2	BTN	9n	5E	dd	—	—	—	Trigger/Trigger	UIT=0, AN=127
	3	BTN	9n	41	dd	—	—	—	Trigger/Trigger	UIT=0, AN=127
	4	BTN	9n	60	dd	—	—	—	Trigger/Trigger	UIT=0, AN=127
	5	BTN	9n	61	dd	—	—	—	Trigger/Trigger	UIT=0, AN=127
	6	BTN	9n	62	dd	—	—	—	Trigger/Trigger	UIT=0, AN=127
	7	BTN	9n	63	dd	—	—	—	Trigger/Trigger	UIT=0, AN=127
	8	BTN	9n	42	dd	—	—	—	Trigger/Trigger	UIT=0, AN=127
	9	BTN	9n	64	dd	—	—	—	Trigger/Trigger	UIT=0, AN=127
	10	BTN	9n	65	dd	—	—	—	Trigger/Trigger	UIT=0, AN=127
	11	BTN	9n	66	dd	—	—	—	Trigger/Trigger	UIT=0, AN=127
	12	BTN	9n	67	dd	—	—	—	Trigger/Trigger	UIT=0, AN=127
	13	BTN	9n	43	dd	—	—	—	Trigger/Trigger	UIT=0, AN=127
	14	BTN	9n	68	dd	—	—	—	Trigger/Trigger	UIT=0, AN=127
	15	BTN	9n	69	dd	—	—	—	Trigger/Trigger	UIT=0, AN=127
	16	BTN	9n	6A	dd	—	—	—	Trigger/Trigger	UIT=0, AN=127
	17	BTN	9n	6B	dd	—	—	—	Trigger/Trigger	UIT=0, AN=127
	18	BTN	9n	44	dd	—	—	—	Trigger/Trigger	UIT=0, AN=127
	19	BTN	9n	6C	dd	—	—	—	Trigger/Trigger	UIT=0, AN=127
	20	BTN	9n	6D	dd	—	—	—	Trigger/Trigger	UIT=0, AN=127
	21	BTN	9n	6E	dd	—	—	—	Trigger/Trigger	UIT=0, AN=127
	22	BTN	9n	6F	dd	—	—	—	Trigger/Trigger	UIT=0, AN=127
	23	BTN	9n	45	dd	—	—	—	Trigger/Trigger	UIT=0, AN=127
	24	BTN	9n	70	dd	—	—	—	Trigger/Trigger	UIT=0, AN=127
	25	BTN	9n	71	dd	—	—	—	Trigger/Trigger	UIT=0, AN=127
	26	BTN	9n	72	dd	—	—	—	Trigger/Trigger	UIT=0, AN=127
	27	BTN	9n	73	dd	—	—	—	Trigger/Trigger	UIT=0, AN=127
	28	BTN	9n	46	dd	—	—	—	Trigger/Trigger	UIT=0, AN=127
	29	BTN	9n	74	dd	—	—	—	Trigger/Trigger	UIT=0, AN=127
	30	BTN	9n	75	dd	—	—	—	Trigger/Trigger	UIT=0, AN=127
	31	BTN	9n	76	dd	—	—	—	Trigger/Trigger	UIT=0, AN=127
	32	BTN	9n	77	dd	—	—	—	Trigger/Trigger	UIT=0, AN=127
	33	BTN	9n	47	dd	—	—	—	Trigger/Trigger	UIT=0, AN=127
	34	BTN	9n	78	dd	—	—	—	Trigger/Trigger	UIT=0, AN=127
	35	BTN	9n	79	dd	—	—	—	Trigger/Trigger	UIT=0, AN=127
	36	BTN	9n	7A	dd	—	—	—	Trigger/Trigger	UIT=0, AN=127
	37	BTN	9n	7B	dd	—	—	—	Trigger/Trigger	UIT=0, AN=127
	38	BTN	9n	48	dd	—	—	—	Trigger/Trigger	UIT=0, AN=127
	39	BTN	9n	7C	dd	—	—	—	Trigger/Trigger	UIT=0, AN=127
	40	BTN	9n	7D	dd	—	—	—	Trigger/Trigger	UIT=0, AN=127
	41	BTN	9n	7E	dd	—	—	—	Trigger/Trigger	UIT=0, AN=127
	42	BTN	9n	7F	dd	—	—	—	Trigger/Trigger	UIT=0, AN=127

BEAT SLICE REMIX

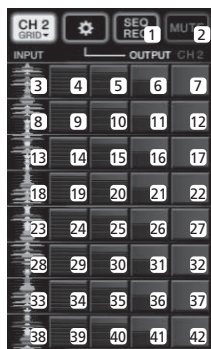

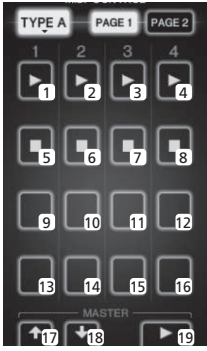
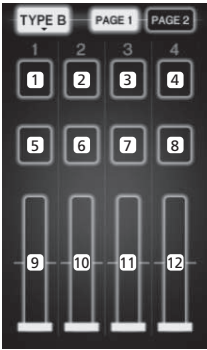
Categorie	Stand van de schakelaar	SW-type	MIDI-berichten						Trigger/Alterneren	Opmerkingen
			MSB			LSB				
TYPE A 	[PAGE1]-9	BTN	9n	5D	dd	—	—	—	Trigger/Alterneren	UIT=0, AN=127
	[PAGE1]-10	BTN	9n	5E	dd	—	—	—	Trigger/Alterneren	UIT=0, AN=127
	[PAGE1]-11	BTN	9n	5F	dd	—	—	—	Trigger/Alterneren	UIT=0, AN=127
	[PAGE1]-12	BTN	9n	60	dd	—	—	—	Trigger/Alterneren	UIT=0, AN=127
	[PAGE1]-13	BTN	9n	61	dd	—	—	—	Trigger/Alterneren	UIT=0, AN=127
	[PAGE1]-14	BTN	9n	62	dd	—	—	—	Trigger/Alterneren	UIT=0, AN=127
	[PAGE1]-15	BTN	9n	63	dd	—	—	—	Trigger/Alterneren	UIT=0, AN=127
	[PAGE1]-16	BTN	9n	64	dd	—	—	—	Trigger/Alterneren	UIT=0, AN=127
	[PAGE1]-5	BTN	9n	65	dd	—	—	—	Trigger/Alterneren	UIT=0, AN=127
	[PAGE1]-6	BTN	9n	66	dd	—	—	—	Trigger/Alterneren	UIT=0, AN=127
	[PAGE1]-7	BTN	9n	67	dd	—	—	—	Trigger/Alterneren	UIT=0, AN=127
	[PAGE1]-8	BTN	9n	68	dd	—	—	—	Trigger/Alterneren	UIT=0, AN=127
	[PAGE1]-1	BTN	9n	69	dd	—	—	—	Trigger/Alterneren	UIT=0, AN=127
	[PAGE1]-2	BTN	9n	6A	dd	—	—	—	Trigger/Alterneren	UIT=0, AN=127
	[PAGE1]-3	BTN	9n	6B	dd	—	—	—	Trigger/Alterneren	UIT=0, AN=127
	[PAGE1]-4	BTN	9n	6C	dd	—	—	—	Trigger/Alterneren	UIT=0, AN=127
	[PAGE1], [PAGE2]-17	BTN	9n	7D	dd	—	—	—	Trigger/Alterneren	UIT=0, AN=127
	[PAGE1], [PAGE2]-18	BTN	9n	7E	dd	—	—	—	Trigger/Alterneren	UIT=0, AN=127
	[PAGE1], [PAGE2]-19	BTN	9n	7F	dd	—	—	—	Trigger/Alterneren	UIT=0, AN=127
	[PAGE2]-9	BTN	9n	6D	dd	—	—	—	Trigger/Alterneren	UIT=0, AN=127
	[PAGE2]-10	BTN	9n	6E	dd	—	—	—	Trigger/Alterneren	UIT=0, AN=127
	[PAGE2]-11	BTN	9n	6F	dd	—	—	—	Trigger/Alterneren	UIT=0, AN=127
	[PAGE2]-12	BTN	9n	70	dd	—	—	—	Trigger/Alterneren	UIT=0, AN=127
	[PAGE2]-13	BTN	9n	71	dd	—	—	—	Trigger/Alterneren	UIT=0, AN=127
	[PAGE2]-14	BTN	9n	72	dd	—	—	—	Trigger/Alterneren	UIT=0, AN=127
	[PAGE2]-15	BTN	9n	73	dd	—	—	—	Trigger/Alterneren	UIT=0, AN=127
	[PAGE2]-16	BTN	9n	74	dd	—	—	—	Trigger/Alterneren	UIT=0, AN=127
	[PAGE2]-5	BTN	9n	75	dd	—	—	—	Trigger/Alterneren	UIT=0, AN=127
	[PAGE2]-6	BTN	9n	76	dd	—	—	—	Trigger/Alterneren	UIT=0, AN=127
	[PAGE2]-7	BTN	9n	77	dd	—	—	—	Trigger/Alterneren	UIT=0, AN=127
	[PAGE2]-8	BTN	9n	78	dd	—	—	—	Trigger/Alterneren	UIT=0, AN=127
	[PAGE2]-1	BTN	9n	79	dd	—	—	—	Trigger/Alterneren	UIT=0, AN=127
	[PAGE2]-2	BTN	9n	7A	dd	—	—	—	Trigger/Alterneren	UIT=0, AN=127
	[PAGE2]-3	BTN	9n	7B	dd	—	—	—	Trigger/Alterneren	UIT=0, AN=127
[PAGE2]-4	BTN	9n	7C	dd	—	—	—	Trigger/Alterneren	UIT=0, AN=127	
TYPE B 	[PAGE1]-9	VR	Bn	01	dd	—	—	—	—	0-127
	[PAGE1]-10	VR	Bn	02	dd	—	—	—	—	0-127
	[PAGE1]-11	VR	Bn	03	dd	—	—	—	—	0-127
	[PAGE1]-12	VR	Bn	04	dd	—	—	—	—	0-127
	[PAGE2]-9	VR	Bn	05	dd	—	—	—	—	0-127
	[PAGE2]-10	VR	Bn	06	dd	—	—	—	—	0-127
	[PAGE2]-11	VR	Bn	07	dd	—	—	—	—	0-127
	[PAGE2]-12	VR	Bn	08	dd	—	—	—	—	0-127
	[PAGE1]-1	BTN	9n	30	dd	—	—	—	Trigger/Alterneren	UIT=0, AN=127
	[PAGE1]-2	BTN	9n	31	dd	—	—	—	Trigger/Alterneren	UIT=0, AN=127
	[PAGE1]-3	BTN	9n	32	dd	—	—	—	Trigger/Alterneren	UIT=0, AN=127
	[PAGE1]-4	BTN	9n	33	dd	—	—	—	Trigger/Alterneren	UIT=0, AN=127
	[PAGE1]-5	BTN	9n	34	dd	—	—	—	Trigger/Alterneren	UIT=0, AN=127
	[PAGE1]-6	BTN	9n	35	dd	—	—	—	Trigger/Alterneren	UIT=0, AN=127
	[PAGE1]-7	BTN	9n	36	dd	—	—	—	Trigger/Alterneren	UIT=0, AN=127
	[PAGE1]-8	BTN	9n	37	dd	—	—	—	Trigger/Alterneren	UIT=0, AN=127
	[PAGE2]-1	BTN	9n	38	dd	—	—	—	Trigger/Alterneren	UIT=0, AN=127
	[PAGE2]-2	BTN	9n	39	dd	—	—	—	Trigger/Alterneren	UIT=0, AN=127
	[PAGE2]-3	BTN	9n	3A	dd	—	—	—	Trigger/Alterneren	UIT=0, AN=127
	[PAGE2]-4	BTN	9n	3B	dd	—	—	—	Trigger/Alterneren	UIT=0, AN=127
	[PAGE2]-5	BTN	9n	48	dd	—	—	—	Trigger/Alterneren	UIT=0, AN=127
	[PAGE2]-6	BTN	9n	49	dd	—	—	—	Trigger/Alterneren	UIT=0, AN=127
	[PAGE2]-7	BTN	9n	4A	dd	—	—	—	Trigger/Alterneren	UIT=0, AN=127
	[PAGE2]-8	BTN	9n	4B	dd	—	—	—	Trigger/Alterneren	UIT=0, AN=127

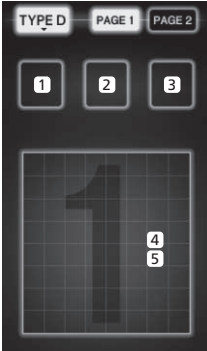
Categorie	Stand van de schakelaar	SW-type	MIDI-berichten				Trigger/Alterneren	Opmerkingen		
			MSB		LSB					
TYPE C 	[PAGE1]-1	BTN	9n	3C	dd	—	—	—	Trigger/Alterneren	UIT=0, AN=127
	[PAGE1]-2	BTN	9n	3D	dd	—	—	—	Trigger/Alterneren	UIT=0, AN=127
	[PAGE1]-3	BTN	9n	3E	dd	—	—	—	Trigger/Alterneren	UIT=0, AN=127
	[PAGE1]-4	BTN	9n	3F	dd	—	—	—	Trigger/Alterneren	UIT=0, AN=127
	[PAGE1]-5	BTN	9n	40	dd	—	—	—	Trigger/Alterneren	UIT=0, AN=127
	[PAGE1]-6	BTN	9n	41	dd	—	—	—	Trigger/Alterneren	UIT=0, AN=127
	[PAGE1]-7	BTN	9n	42	dd	—	—	—	Trigger/Alterneren	UIT=0, AN=127
	[PAGE1]-8	BTN	9n	43	dd	—	—	—	Trigger/Alterneren	UIT=0, AN=127
	[PAGE1]-9	BTN	9n	44	dd	—	—	—	Trigger/Alterneren	UIT=0, AN=127
	[PAGE1]-10	BTN	9n	45	dd	—	—	—	Trigger/Alterneren	UIT=0, AN=127
	[PAGE1]-11	BTN	9n	46	dd	—	—	—	Trigger/Alterneren	UIT=0, AN=127
	[PAGE1]-12	BTN	9n	47	dd	—	—	—	Trigger/Alterneren	UIT=0, AN=127
	[PAGE2]-1	BTN	9n	24	dd	—	—	—	Trigger/Alterneren	UIT=0, AN=127
	[PAGE2]-2	BTN	9n	25	dd	—	—	—	Trigger/Alterneren	UIT=0, AN=127
	[PAGE2]-3	BTN	9n	26	dd	—	—	—	Trigger/Alterneren	UIT=0, AN=127
	[PAGE2]-4	BTN	9n	27	dd	—	—	—	Trigger/Alterneren	UIT=0, AN=127
	[PAGE2]-5	BTN	9n	28	dd	—	—	—	Trigger/Alterneren	UIT=0, AN=127
	[PAGE2]-6	BTN	9n	29	dd	—	—	—	Trigger/Alterneren	UIT=0, AN=127
	[PAGE2]-7	BTN	9n	2A	dd	—	—	—	Trigger/Alterneren	UIT=0, AN=127
	[PAGE2]-8	BTN	9n	2B	dd	—	—	—	Trigger/Alterneren	UIT=0, AN=127
	[PAGE2]-9	BTN	9n	2C	dd	—	—	—	Trigger/Alterneren	UIT=0, AN=127
	[PAGE2]-10	BTN	9n	2D	dd	—	—	—	Trigger/Alterneren	UIT=0, AN=127
	[PAGE2]-11	BTN	9n	2E	dd	—	—	—	Trigger/Alterneren	UIT=0, AN=127
	[PAGE2]-12	BTN	9n	2F	dd	—	—	—	Trigger/Alterneren	UIT=0, AN=127
TYPE D 	[PAGE1]-1	BTN	9n	57	dd	—	—	—	Trigger/Alterneren	UIT=0, AN=127
	[PAGE1]-2	BTN	9n	58	dd	—	—	—	Trigger/Alterneren	UIT=0, AN=127
	[PAGE1]-3	BTN	9n	59	dd	—	—	—	Trigger/Alterneren	UIT=0, AN=127
	[PAGE1]-4	VR	Bn	1C	dd	—	—	—	—	0-127
	[PAGE1]-5	VR	Bn	3C	dd	—	—	—	—	0-127
	[PAGE2]-1	BTN	9n	5A	dd	—	—	—	Trigger/Alterneren	UIT=0, AN=127
	[PAGE2]-2	BTN	9n	5B	dd	—	—	—	Trigger/Alterneren	UIT=0, AN=127
	[PAGE2]-3	BTN	9n	5C	dd	—	—	—	Trigger/Alterneren	UIT=0, AN=127
	[PAGE2]-4	VR	Bn	31	dd	—	—	—	—	0-127
	[PAGE2]-5	VR	Bn	32	dd	—	—	—	—	0-127

Soorten BEAT EFFECT

DELAY ¹



Deze functie geeft eenmaal een vertraagd geluid weer, overeenkomstig de tijdfractie van de beat toets.

Wanneer een 1/2 beat vertraagd geluid wordt toegevoegd, worden 4 beats nu 8 beats.

Beat toetsen (parameter 1)	Gebruik deze om de vertragingstijd van 1/8 tot 4/1 in te stellen ten opzichte van 1 beat van de BPM-tijd.
TIME instelling (parameter 2)	Gebruik deze om de vertragingstijd in te stellen. 1 tot 4000 (ms)
LEVEL/DEPTH instelling (parameter 3)	Gebruik deze om de balans te regelen van het oorspronkelijke geluid en het vertraagde geluid.
EFFECT FREQUENCY (parameter 4)	Gebruik deze om de balans te regelen van het oorspronkelijke geluid en het vertraagde geluid voor de verschillende frequentiebanden.

ECHO ¹ ²

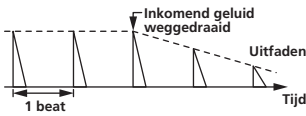

Deze functie geeft meermalen een steeds zwakker wordend vertraagd geluid weer, overeenkomstig de tijdfractie van de beat toets. Met 1/1 beat-echo's zullen de vertraagde geluiden wegsterven volgens het tempo van het muziekstuk, ook nadat het inkomend geluid al is afgekap.

Beat toetsen (parameter 1)	Gebruik deze om de vertragingstijd van 1/8 tot 4/1 in te stellen ten opzichte van 1 beat van de BPM-tijd.
TIME instelling (parameter 2)	Gebruik deze om de vertragingstijd in te stellen. 1 tot 4000 (ms)
LEVEL/DEPTH instelling (parameter 3)	Gebruik deze om de balans te regelen van het oorspronkelijke geluid en het echogeluid.
EFFECT FREQUENCY (parameter 4)	Gebruik deze om de balans te regelen van het oorspronkelijke geluid en het echogeluid voor de verschillende frequentiebanden.

MULTI TAP DELAY ¹

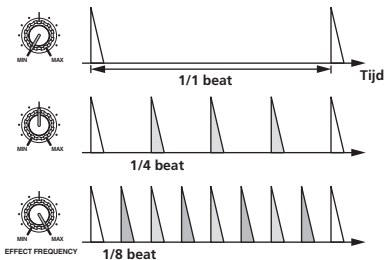

Deze functie geeft tot 7 vertraagde geluiden weer in eenheden van 1/8, overeenkomstig de tijdfractie van de beat toets. De geluidsstrekte van het vertraagde geluid is instelbaar met de [EFFECT FREQUENCY]-regelaars. De geluidsstrekte van de oneven vertraagde geluiden is instelbaar van [MIN] tot de middenpositie, en de geluidsstrekte van de even-genummerde vertraagde geluiden van de middenpositie tot [MAX].

Beat toetsen (parameter 1)	De effecttijd is instelbaar van 1/8 tot 4/1 ten opzichte van 1 beat van de BPM-tijdswaarde.
TIME instelling (parameter 2)	Gebruik deze om de vertragingstijd in te stellen. 10 tot 4000 (ms)
LEVEL/DEPTH instelling (parameter 3)	Gebruik deze om de balans te regelen van het oorspronkelijke geluid en het vertraagde geluid.
EFFECT FREQUENCY (parameter 4)	Hiermee kiest u de geluidsstrekte van het vertraagde geluid voor de diverse frequentiebanden.

REVERB ¹ ²

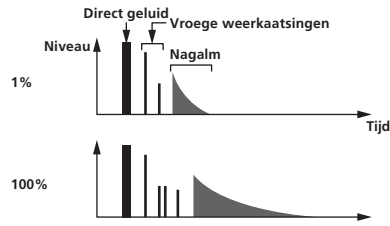

Deze functie voegt een nagalmffect toe aan het inkomend geluid.

Beat toetsen (parameter 1)	Stel het nagalmffect en de afmetingen van de ruimte in.
TIME instelling (parameter 2)	Stel het nagalmffect en de afmetingen van de ruimte in op een waarde tussen 1 en 100 (%).
LEVEL/DEPTH instelling (parameter 3)	Regelt de balans tussen het oorspronkelijke geluid en het effectgeluid.
EFFECT FREQUENCY (parameter 4)	Gebruik deze om de balans te regelen van het oorspronkelijke geluid en het effectgeluid voor de verschillende frequentiebanden.

ROLL ¹ ²

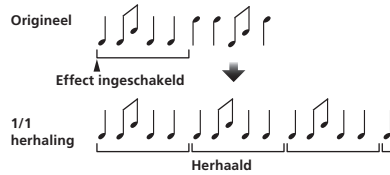

Deze functie neemt het inkomend geluid op bij het punt waar de [ON/OFF] toets wordt ingedrukt en herhaalt dan het opgenomen geluid volgens de fractie van de beattoets.

Beat toetsen (parameter 1)	De effecttijd is instelbaar van 1/8 tot 4/1 ten opzichte van 1 beat van de BPM-tijdswaarde.
TIME instelling (parameter 2)	Gebruik deze om de effecttijd in te stellen. 10 tot 4000 (ms)
LEVEL/DEPTH instelling (parameter 3)	Gebruik deze om de balans te regelen van het oorspronkelijke geluid en de ROLL .
EFFECT FREQUENCY (parameter 4)	Gebruik deze om de balans te regelen van het oorspronkelijke geluid en de ROLL voor de verschillende frequentiebanden.

SLIP ROLL ¹ ²

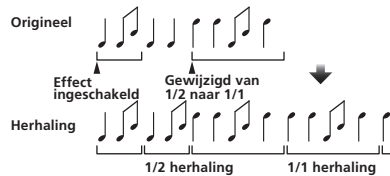

Deze functie neemt het inkomend geluid op bij het punt waar de [ON/OFF] toets wordt ingedrukt en herhaalt dan het opgenomen geluid volgens de fractie van de beattoets. Wanneer de effecttijd verandert, wordt het inkomend geluid opnieuw opgenomen.

Beat toetsen (parameter 1)	De effecttijd is instelbaar van 1/8 tot 4/1 ten opzichte van 1 beat van de BPM-tijdswaarde.
TIME instelling (parameter 2)	Gebruik deze om de effecttijd in te stellen. 10 tot 4000 (ms)
LEVEL/DEPTH instelling (parameter 3)	Gebruik deze om de balans te regelen van het oorspronkelijke geluid en de ROLL .
EFFECT FREQUENCY (parameter 4)	Gebruik deze om de balans te regelen van het oorspronkelijke geluid en de ROLL voor de verschillende frequentiebanden.

REV ROLL ¹ ²

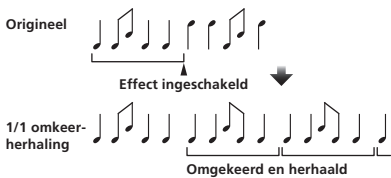

Deze functie neemt het inkomend geluid op bij het punt waar de **[ON/OFF]** toets wordt ingedrukt, keert het opgenomen geluid om en herhaalt het dan volgens de fractie van de beattoets.

Beat toetsen (parameter 1)	De effecttijd is instelbaar van 1/8 tot 4/1 ten opzichte van 1 beat van de BPM-tijdschaal.
TIME instelling (parameter 2)	Gebruik deze om de effecttijd in te stellen. 10 tot 4000 (ms)
LEVEL/DEPTH instelling (parameter 3)	Gebruik deze om de balans te regelen van het oorspronkelijke geluid en de ROLL .
EFFECT FREQUENCY (parameter 4)	Gebruik deze om de balans te regelen van het oorspronkelijke geluid en de ROLL voor de verschillende frequentiebanden.

FILTER ¹

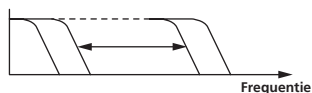

Met deze functie verandert u de grensfrequentie van het filter, overeenkomstig de tijdfraction van de beat toets.

Beat toetsen (parameter 1)	Deze bepalen de cyclus voor het verstellen van de grensfrequentie van 1/8 naar 4/1 , ten opzichte van 1 beat van de BPM-tijdschaal.
TIME instelling (parameter 2)	Gebruik deze om de plaats in te stellen waar de grensfrequentie verplaatst wordt. 10 tot 32000 (ms)
LEVEL/DEPTH instelling (parameter 3)	Hoe verder u de regelknop naar rechts draait, des te geprononceerder klinkt het effect. Het oorspronkelijke geluid wordt ingesteld indien geheel tegen de klok in gedraaid.
EFFECT FREQUENCY (parameter 4)	Deze bepalen de balans tussen het oorspronkelijke geluid en het effectgeluid voor de diverse frequentiebanden.

TRANS ¹

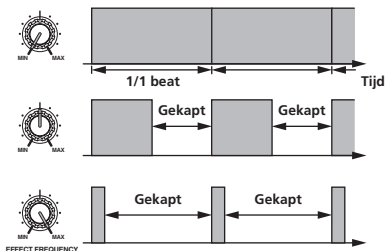

Deze functie kapt het geluid af overeenkomstig de tijdfraction van de beat toets.

Hoeveel geluid er moet worden afgekapt is instelbaar via **[EFFECT FREQUENCY]**.

Beat toetsen (parameter 1)	Deze bepalen de afkaptijd van 1/8 tot 4/1 ten opzichte van 1 beat van de BPM-tijdschaal.
TIME instelling (parameter 2)	Gebruik deze om de effecttijd in te stellen. 10 tot 16000 (ms)
LEVEL/DEPTH instelling (parameter 3)	Regelt de balans tussen het oorspronkelijke geluid en het effectgeluid.
EFFECT FREQUENCY (parameter 4)	Hiermee kiest u hoeveel van het oorspronkelijk geluid er moet worden afgekapt voor de diverse frequentiebanden.

PHASER ¹

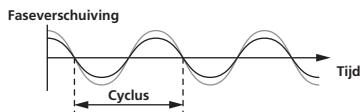

Het phaser-effect verandert al naar gelang de beattoets-fractie.

Beat toetsen (parameter 1)	Deze bepalen de cyclus voor het verstellen van het phaser-effect van 1/8 naar 4/1 , ten opzichte van 1 beat van de BPM-tijdschaal.
TIME instelling (parameter 2)	Deze bepaalt de cyclus waarmee het phaser-effect wordt verplaatst. 10 tot 32000 (ms)
LEVEL/DEPTH instelling (parameter 3)	Hoe verder u de regelknop naar rechts draait, des te geprononceerder klinkt het effect. Wanneer u de knop geheel naar links draait, wordt alleen het oorspronkelijk geluid weergegeven.
EFFECT FREQUENCY (parameter 4)	Gebruik deze om de balans te regelen van het oorspronkelijke geluid en het effectgeluid voor de verschillende frequentiebanden.

GATE ¹

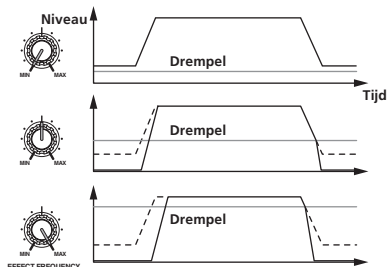

Deze functie geeft alleen het inkomend geluid weer dat boven een bepaald drempelniveau uit komt, en kapt alle inkomend geluid onder dat drempelniveau af.

De drempelwaarde is te wijzigen via **[EFFECT FREQUENCY]**.

Beat toetsen (parameter 1)	Deze regelt de uitschakeltijd tussen 1 en 100 %.
TIME instelling (parameter 2)	Deze regelt de uitschakeltijd. 1 tot 100 (%)
LEVEL/DEPTH instelling (parameter 3)	Bepaalt het drempelniveau. Hoe verder u de regelknop naar rechts draait, des te sterker is het effect, met meer afgekapt geluid.
EFFECT FREQUENCY (parameter 4)	Gebruik deze om de drempelwaarden in te stellen voor de verschillende frequentiebanden.

SEND/RETURN ¹

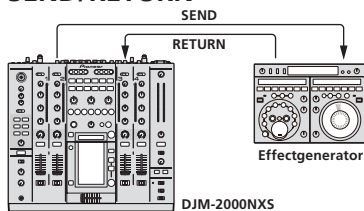

Hierop kunt u een externe effectgenerator, enz. aansluiten. **[EFFECT FREQUENCY]** is te gebruiken als isolator.

Beat toetsen (parameter 1)	—
TIME instelling (parameter 2)	—
LEVEL/DEPTH instelling (parameter 3)	Regelt het niveau van de geluidssignalen die binnenkomen via de [RETURN] -aansluiting.
EFFECT FREQUENCY (parameter 4)	Regelt de geluidsterkte van het weergegeven RETURN -geluid voor de diverse frequentiebanden.

¹ Wanneer u "A", "B" of "M" kiest met de **[CH SELECT]** toetsen, kunt u het effectgeluid niet controleren door indrukken van **[CUE]** (BEAT EFFECT), tenzij het geluid voor het kanaal dat u wilt controleren wordt weergegeven via het **[MASTER]**-kanaal.

² Wanneer BEAT EFFECT is uitgeschakeld, is het effectgeluid niet te controleren met een druk op **[CUE]** (BEAT EFFECT).

Instellingen aanpassen



1 Houd [LIVE SAMPLER (UTILITY, WAKE UP)] tenminste 1 seconde lang ingedrukt.

Het [USER SETUP]-instelscherm verschijnt.

Het [LIVE SAMPLER (UTILITY, WAKE UP)]-indicator knippert.

- Om het [CLUB SETUP]-scherm te tonen, schakelt u dit apparaat eerst uit en dan drukt u de [POWER] toets weer in terwijl u [LIVE SAMPLER (UTILITY, WAKE UP)] ingedrukt houdt.

2 Druk op de instel-itemtoets.

De te kiezen onderdelen verschijnen.

3 Kies het instel-item.

Kies het item in het aanraakpaneel en voer het in.

4 Verander de instelling van het onderdeel.

Kies het item in het aanraakpaneel en voer het in.

- Druk op [SAVE] om de gemaakte wijzigingen vast te leggen in het [CLUB SETUP]-scherm.

5 Druk op [EXIT].

Sluit het [USER SETUP]-instelscherm.

- Om het [CLUB SETUP]-instelscherm te sluiten, drukt u op de [POWER] toets om dit toestel uit te schakelen.

1 Instel-itemtoets

Voorkeurinstellingen maken

De *cursief* aangegeven instellingen zijn de oorspronkelijke instellingen van een nieuw gekocht apparaat.

Funcie	Optionele instellingen	Keuze-item 1	Keuze-item 2	Keuze-item 3	Beschrijving
USER SETUP	MIDI	ZONE1 ¹	BUTTON ACTION	<i>TOGGLE</i> TRIGGER	Kies de MIDI-signaalverzendsmethode, [TOGGLE] of [TRIGGER].
			MIDI CHANNEL	1, 2, tot 16	Voor instellen van het MIDI-kanaal.
		ZONE2 ²	BUTTON ACTION	<i>TOGGLE</i> TRIGGER	Kies de MIDI-signaalverzendsmethode, [TOGGLE] of [TRIGGER].
			MIDI CHANNEL	1, 2, tot 16	Voor instellen van het MIDI-kanaal.
			RESET	—	Stelt de [TYPE A] – [TYPE D] MIDI-instellingen terug op hun oorspronkelijke waarden. De [RESET]-functie werkt uitsluitend voor [ZONE2].
	FADER START	LINK	CH1 tot CH4	ON, OFF	Zet de fader-startfunctie aan en uit voor alle DJ-spelers die zijn verbonden met de [LINK]-aansluitingen.
		CONTROL	CH2, CH3	ON, OFF	Schakelt de fader-startfunctie aan en uit voor de DJ-spelers die zijn verbonden met de [CONTROL]-aansluitingen.
	LCD	BACK LIGHT	1, 2, 3, 4, 5	—	Regelt de helderheid van het aanraakpaneel.
	VERSION No.	—	—	—	Toont de softwareversie van dit toestel.
	QUANTIZE	QUANTIZE	ON, OFF	—	Schakelt gebruik van de beat-informatie verkregen van de speler in en uit.
SYSTEM	DIGITAL OUT MAX LEVEL	<i>-19 dB, -15 dB,</i> <i>-10 dB, -5 dB</i>	—	Stelt het maximum niveau in van het geluid dat wordt weergegeven via de [DIGITAL OUT]-aansluitingen. ¹	
	DIGITAL SAMPLING RATE	48 kHz, <i>96 kHz</i>	—	Stelt de digitale signaalbemonsteringswaarde in.	
	AUTO STANDBY	ON, OFF	—	Activeert en deactiveert de automatische ruststandfunctie.	
	OUTPUT TO BOOTH MONITOR	ON, OFF	—	Bepaalt of er wel of geen microfoongeluiden worden uitgestuurd via de [BOOTH]-aansluitingen.	
CLUB SETUP	MIC	TALK OVER THRESHOLD LEVEL	<i>-25 dB, -20 dB,</i> <i>-15 dB, -10 dB</i>	—	Regelt de overstemgevoeligheid. De overstemfunctie wordt ingeschakeld wanneer er een geluid dat luider is dan een ingesteld volume binnenkomt via de microfoon.
		TALK OVER LEVEL	<i>-25 dB, -20 dB,</i> <i>-15 dB, -10 dB</i>	—	Bepaalt de mate waarin andere geluiden dan het microfoongeluid worden verzwakt bij inschakelen van de overstemfunctie.
	TOUCH PANEL	—	—	—	De ijking van het aanraakpaneel is regelbaar door [+] in volgorde in te drukken.
PEAK LIMITER	PEAK LIMITER	ON, OFF	—	Verhelpt plotseling, onplezierig overslaan van het master uitgangssignaal.	
FACTORY RESET	YES, NO	—	—	Alle instellingen in de beginstand terugzetten.	

¹ Verandert de MIDI-instellingen van de toetsen op het bedieningspaneel, [FREQUENCY MIX] en [SIDECHAIN REMIX].

² Verandert de MIDI-instellingen voor [TYPE A] tot [TYPE D] in het MIDI-bedieningsscherm.

Omtrent de automatische ruststandfunctie

Wanneer [AUTO STANDBY] staat ingesteld op [ON], wordt de ruststandfunctie automatisch ingeschakeld als er meer dan 4 uur verstrijken en aan al de onderstaande voorwaarden is voldaan.

- Als geen van de bedieningsknoppen of regelaars wordt bediend.
- Als er geen geluidssignalen van **-10 dB** of meer binnenkomen via de ingangsaansluitingen van dit apparaat.
- Als er geen PRO DJ LINK-aansluitingen worden gemaakt.
- De ruststand wordt geannuleerd wanneer u op [LIVE SAMPLER (UTILITY, WAKE UP)] drukt.

Aanvullende informatie

Verhelpen van storingen

- Verkeerde bediening kan vaak de oorzaak zijn van een schijnbare storing of foutieve werking. Wanneer u denkt dat er iets mis is met dit apparaat, controleert u eerst de onderstaande punten. Soms ligt de oorzaak van het probleem bij een ander apparaat. Controleer daarom ook de andere componenten en elektrische apparatuur die gebruikt wordt. Als u het probleem aan de hand van de onderstaande controlepunten niet kunt verhelpen, verzoekt u dan uw dichtstbijzijnde officiële Pioneer onderhoudsdienst of uw vakhandelaar om het apparaat te laten repareren.
- De disc-speler kan soms niet goed werken vanwege statische elektriciteit of andere externe invloeden. In dergelijke gevallen kunt u de normale werking herstellen door de stekker even uit het stopcontact te trekken en die even later weer in te steken.

Probleem	Controle	Oplossing
De stroom wordt niet ingeschakeld.	Is het netsnoer naar behoren aangesloten?	Steek de netsnoerstekker in het stopcontact.
Er klinkt niet of nauwelijks geluid.	Staat de [CD/DIGITAL, PHONO, LINE, USB */*]-schakelaar in de juiste stand?	Schakel de [CD/DIGITAL, PHONO, LINE, USB */*]-schakelaar over naar de ingangsbron voor het kanaal. (pagina 13)
	Staan de [CD, DIGITAL]-schakelaars op het achterpaneel juist ingesteld?	Stel de [CD, DIGITAL]-schakelaars in op de apparaten die u wilt afspelen. (Pagina 13)
	Zijn de aansluitsnoeren goed aangesloten?	Zorg dat de aansluitsnoeren juist zijn aangesloten. (pagina 7)
	Zijn de aansluitbussen en de stekkers vuil?	Maak de aansluitbussen en de stekkers schoon voordat u aansluitingen gaat maken.
	Staat de [MASTER ATT.]-schakelaar op het achterpaneel ingesteld op [-6 dB], enz.?	Kies de stand van de [MASTER ATT.]-schakelaar. (bladzijde 6)
Er wordt geen digitaal geluid weergegeven.	Is de bemonsteringsfrequentie (fs) voor de digitale audio-uitgang wel geschikt voor het aangesloten apparaat?	In het [CLUB SETUP]-scherm stelt u [DIGITAL SAMPLING RATE] in volgens de specificaties van de aangesloten apparatuur. (bladzijde 29)
Vervorming in het geluid.	Is het uitgangsniveau van de geluidsweergave via het [MASTER] kanaal correct ingesteld?	Verstel de [MASTER]-instelling zodanig dat de hoofdkanaalniveau-indicator oplicht tot ongeveer [0 dB] bij het pieksignaalniveau. (Pagina 13) Stel [MASTER ATT.] in op [-3 dB] of [-6 dB]. (bladzijde 6)
	Is het niveau van het inkomend geluid voor elk kanaal goed ingesteld?	Verstel de [TRIM]-instelling zodanig dat de kanaalniveau-indicator oplicht tot ongeveer [0 dB] bij het pieksignaalniveau. (Pagina 13)
De crossfader werkt niet.	Zijn de [CROSS FADER ASSIGN (A, THRU, B)] keuzeschakelaars correct ingesteld?	Stel de [CROSS FADER ASSIGN (A, THRU, B)] keuzeschakelaar correct in voor de diverse kanalen. (Pagina 13)
Het starten van de DJ-speler via de fader lukt niet.	Staat [FADER START] ingesteld op [OFF]?	Ga naar het [USER SETUP] scherm en stel [FADER START] in op [ON]. (bladzijde 14)
	Is de DJ-speler juist aangesloten op de [CONTROL]-aansluiting?	Verbind de [CONTROL]-aansluiting met uw DJ-speler via een bedienings snoer. (pagina 7)
	Is de DJ-speler juist aangesloten op de [LINK]-aansluiting?	Zorg dat de DJ-speler juist is aangesloten op de [LINK]-aansluiting via een LAN-kabel. (pagina 7)
	Zijn de audiosnoeren goed aangesloten?	Sluit de audio-ingangsaansluitingen van dit apparaat met een audiosnoer aan op de audio-uitgangsaansluitingen van de DJ-speler. (pagina 7)
De BEAT EFFECT-functie werkt niet.	Staan de [CH SELECT] toetsen juist ingesteld?	Druk op de [CH SELECT] toetsen om elk kanaal te kiezen waaraan u het effect wilt toevoegen.
De [INST FX]-functie werkt niet.	Staat de [FILTER]-regelknop in de juiste stand?	Draai de [FILTER]-regelknop naar rechts. (bladzijde 19)
De externe effectgenerator is niet te gebruiken.	Is de [ON/OFF] toets voor [BEAT EFFECT] ingesteld op [ON]?	Druk op [ON/OFF] voor het BEAT EFFECT om [SEND/RETURN] in te schakelen. (bladzijde 20)
	Is de externe effectgenerator juist aangesloten op de [SEND] of [RETURN]-aansluiting?	Sluit een externe effectgenerator aan op de [SEND] en de [RETURN]-aansluitingen. (bladzijde 7)
Vervorming in het geluid van een externe effectgenerator.	Is het audio-uitgangsniveau van de externe effectgenerator wel juist ingesteld?	Verstel het audio-uitgangsniveau van de externe effectgenerator.
Het tempo (BPM) is niet meetbaar of de gemeten waarde van het tempo (BPM) is onwaarschijnlijk.	Staat het audio-ingangsniveau te hoog of te laag ingesteld?	Verstel de [TRIM]-instelling zodanig dat de kanaalniveau-indicator oplicht tot ongeveer [0 dB] bij het pieksignaalniveau. (Pagina 13) Bij sommige muziekstukken kan het niet goed mogelijk zijn om het tempo (BPM) te meten. Gebruik de [TAP] toets om het tempo met de hand in te voeren. (bladzijde 20)
	—	De waarden kunnen wel eens ietwat verschillen, vanwege de verschillende meetmethoden voor het BPM.
Het gemeten tempo (BPM) verschilt van het tempo dat staat aangegeven op de CD.	—	—
De MIDI-sequencer laat zich niet synchroniseren.	Is de synchronisatiefunctie van de MIDI-sequencer ingesteld op "Slave"?	Stel de synchronisatiefunctie van de MIDI-sequencer in op "Slave".
	Is de MIDI-sequencer die u gebruikt wel geschikt voor de MIDI-tijd klok?	MIDI-sequencers die niet geschikt zijn voor de MIDI-tijd klok kunnen niet worden gesynchroniseerd.
De MIDI-bedieningsfunctie werkt niet.	Staat het MIDI-kanaal wel ingeschakeld?	Druk op de [ON/OFF] toets voor [MIDI]. (bladzijde 21)
	Zijn alle MIDI-instellingen naar behoren gemaakt?	Voor het gebruik van DJ-programma's met dit apparaat moeten de MIDI-berichten worden toegewezen aan het DJ-programma dat u gebruikt. Zie voor nadere aanwijzingen voor het toewijzen van berichten de handleiding van uw DJ-software.
Dit apparaat wordt niet herkend nadat het is aangesloten op een computer.	Is het stuurprogramma wel goed geïnstalleerd op uw computer?	Installeer het stuurprogramma. Als het reeds geïnstalleerd is, moet u het opnieuw installeren. (bladzijde 8)

Probleem	Controle	Oplossing
Het geluid van een computer wordt niet weergegeven door dit apparaat.	Zijn dit apparaat en de computer wel juist aangesloten?	Sluit dit apparaat aan op uw computer met een USB-kabel. (bladzijde 8)
	Zijn de instellingen voor de geluidswaergave-apparatuur naar behoren gemaakt?	Stel in op dit apparaat onder de instellingen voor de geluidswaergave-apparatuur. Zie voor nadere aanwijzingen over de instellingen voor uw applicatie de gebruiksaanwijzing voor uw applicatie.
	Staat de ingangskewzeschakelaar van dit apparaat juist ingesteld?	Zet de ingangskewzeschakelaar voor het kanaal in de [USB */*] -stand. (Pagina 13)
Bij aanraking van het aanraakpaneel gebeurt er niets.	De ijking van het aanraakpaneel is niet juist.	Stel het aanraakpaneel in met de [TOUCH PANEL] -instellingen in het [CLUB SETUP] -scherm. (bladzijde 29)
Er kan niet worden meegeluisterd met effectgeluid, ook niet wanneer er op de [CUE] toets voor [BEAT EFFECT] wordt gedrukt.	—	Het circuit dat de echo voor de [ECHO] , [REVERB] , [ROLL] , [SLIP ROLL] en [REV ROLL] -effectgeluiden genereert, bevindt zich achter het effectcircuit, dus het effectgeluid kan niet worden gecontroleerd. Dit is geen storing.

Omtrent het LCD-scherm

- Er kunnen wel eens punten zwart blijven of juist fel oplichten in het LCD-scherm. Dit verschijnsel is onvermijdelijk bij LCD-schermen; het duidt niet op onjuiste werking.
- Bij gebruik onder erg koude omstandigheden kan het LCD-scherm na inschakelen van dit toestel wel eens geruime tijd donker blijven. Na een tijdje zal het echter weer op de juiste helderheid komen.
- Wanneer er direct zonlicht op het LCD-scherm valt, kan de lichtweerkaatsing het scherm moeilijk leesbaar maken. Zorg dat er geen direct zonlicht op het scherm valt.

Over handelsmerken en gedeponeerde handelsmerken

- Pioneer is een gedeponeerde handelsmerk van PIONEER CORPORATION.
- Microsoft®, Windows Vista® en Windows® zijn handelsmerken of gedeponeerde handelsmerken van Microsoft Corporation in de Verenigde Staten en/of andere landen.
- Pentium is een gedeponeerde handelsmerk van Intel Corporation.
- Adobe en Reader zijn handelsmerken of gedeponeerde handelsmerken van Adobe Systems Incorporated in de Verenigde Staten en/of andere landen.
- Apple, Macintosh en Mac OS zijn handelsmerken van Apple Inc., geregistreerd in de V.S. en andere landen.
- ASIO is een handelsmerk van Steinberg Media Technologies GmbH.
- De hierin vermelde namen van bedrijven en hun producten zijn de handelsmerken van hun respectieve eigenaars.

Blokschema

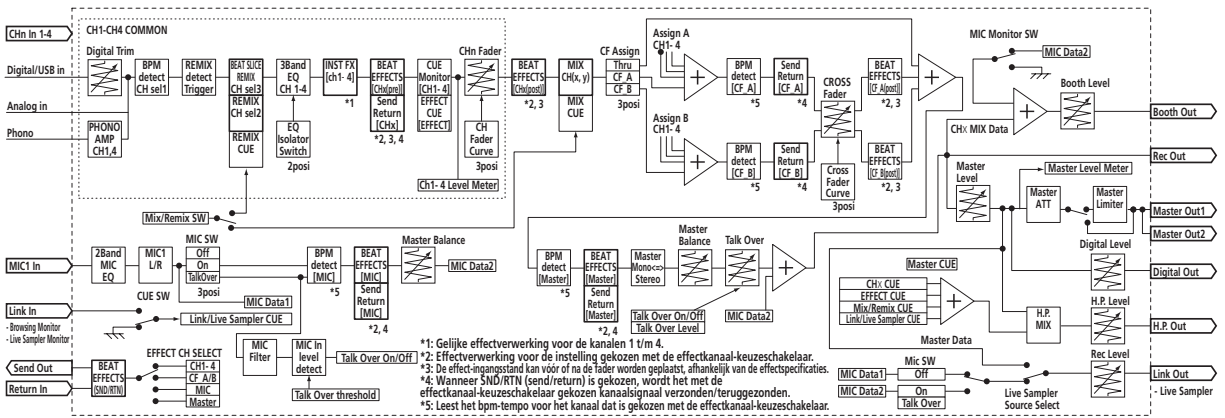
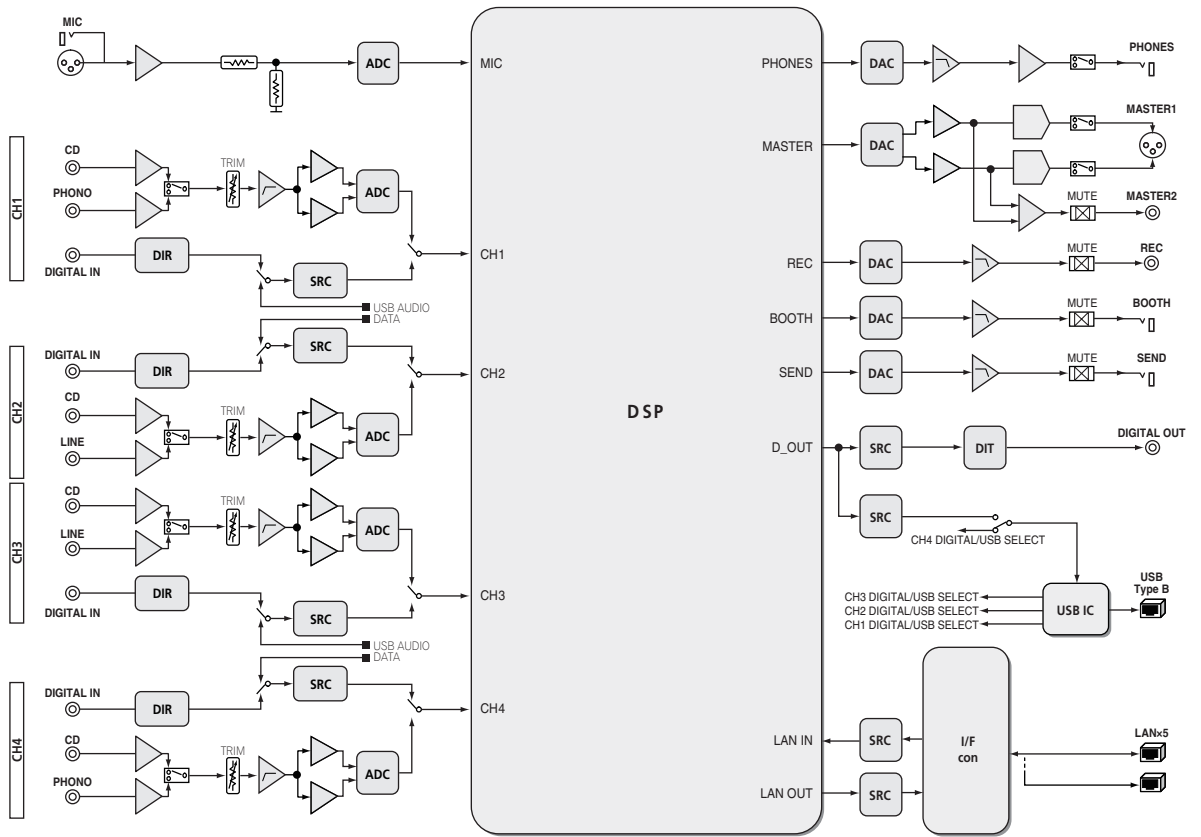

- *1: Gelijke effectverwerking voor de kanalen 1 t/m 4.
- *2: Effectverwerking voor de instelling gekozen met de effectkanaal-keuzeschakelaar.
- *3: De effect-ingangssignaal kan voor of na de fader worden geplaatst, afhankelijk van de effectspecificaties.
- *4: Wanneer SND/RTN (send/return) is gekozen, wordt het met de effectkanaal-keuzeschakelaar gekozen kanaalsignaal verzonden/teruggezonden.
- *5: Leest het bpm-tempo voor het kanaal dat is gekozen met de effectkanaal-keuzeschakelaar.

Specificaties

Algemene

Stroomvereisten.....	220 V tot 240 V wisselstroom, 50 Hz/60 Hz
Stroomverbruik	42 W
Stroomverbruik (in de ruststand).....	0,4 W
Gewicht hoofdapparaat	8,6 kg
Buitenafmetingen	430 mm (B) × 107,9 mm (H) × 404 mm (D)
Toegestane bedrijfstemperatuur.....	+5 °C tot +35 °C
Toegestane luchtvochtigheid.....	5 % tot 85 % (zonder condensatie)

Audiogedeelte

Bemonsteringswaarde	96 kHz
A/D-, D/A-omzetter	24 bits
Frequentiearakteristiek	
CD/LINE/MIC	20 Hz tot 20 kHz

Signaal/ruisverhouding (nominaal uitgangsvermogen)

PHONO	93 dB
CD/DIGITAL, LINE	107 dB
MIC	85 dB

Totale harmonische vervorming (**LINE — MASTER1**).....0,004 %

Standaard ingangsniveau / Ingangsimpedantie	
PHONO	-52 dBu/47 k Ω
CD/LINE	-12 dBu/47 k Ω
MIC	-52 dBu/8,5 k Ω
RETURN	-12 dBu/49 k Ω

Standaard uitgangsniveau / Belastingimpedantie / Uitgangsimpedantie

MASTER1	+8 dBu/10 k Ω /3 Ω of minder
MASTER2	+2 dBu/10 k Ω /22 Ω of minder
REC OUT	-8 dBu/10 k Ω /22 Ω of minder
BOOTH	+8 dBu/10 k Ω /1 k Ω of minder
SEND	-12 dBu/10 k Ω /1 k Ω of minder
PHONES	+8,5 dBu/32 Ω /1 Ω of minder

Nominaal uitgangsniveau / Belastingimpedantie

MASTER1	+26 dBu/10 k Ω
MASTER2	+20 dBu/10 k Ω

Overspraak (**LINE**).....82 dB

Kanaalequalizerkarakteristiek

HI	-26 dB tot +6 dB (13 kHz)
MID	-26 dB tot +6 dB (1 kHz)
LOW	-26 dB tot +6 dB (70 Hz)

Microfoonequalizerkarakteristiek

HI	-12 dB tot +12 dB (10 kHz)
LOW	-12 dB tot +12 dB (100 Hz)

In / uitgangsaansluitingen

PHONO-ingangsaansluiting
Tulpstekkerbussen.....2 stk.

CD ingangsaansluiting
Tulpstekkerbussen.....4 stk.

LINE ingangsaansluiting
Tulpstekkerbussen.....2 stk.

MIC ingangsaansluiting
XLR-aansluiting/klinkstekkerbus (Ø 6,3 mm).....1 stk.

RETURN Ingangsaansluitingen
Klinkstekkerbus (Ø 6,3 mm).....1 st.

DIGITAL IN coaxiale ingangsaansluiting
Tulpstekkerbussen.....4 stk.

MASTER-uitgangsaansluiting
XLR-aansluiting.....1 stk.
Tulpstekkerbussen.....1 st.

BOOTH-uitgangsaansluiting
Klinkstekkerbus (Ø 6,3 mm).....1 st.

REC OUT-uitgangsaansluiting
Tulpstekkerbussen.....1 st.

SEND-uitgangsaansluiting
Klinkstekkerbus (Ø 6,3 mm).....1 st.

DIGITAL OUT coaxiale uitgangsaansluiting
Tulpstekkerbussen.....1 st.

MIDI OUT-aansluiting
5-polige DIN.....1 stk.

PHONES-uitgangsaansluiting
Stereo-klinkstekkerbus (Ø 6,3 mm).....1 st.

USB-aansluiting
B type.....1 st.

CONTROL-aansluiting
Mini-klinkstekkerbus (Ø 3,5 mm).....2 stk.

LINK-aansluiting
LAN-aansluiting (100Base-TX).....6 stk.

— De technische gegevens en het ontwerp van dit product kunnen vanwege voortgaande verbetering zonder voorafgaande kennisgeving worden gewijzigd.

— Gebruik de [**MASTER1**]-aansluitingen alleen voor gebalanceerde uitgangssignalen. Verbinding met een ongebalanceerde signaalbron (bijv. via tulp (RCA) aansluitingen) met behulp van een XLR-RCA adapterkabel (of adapterstekker) enz. kan de geluidskwaliteit verlagen en/of resulteren in ruis.

Voor verbinding met een ongebalanceerde signaalbron (bijv. via tulp (RCA) aansluitingen) dient u de [**MASTER2**]-aansluitingen te gebruiken.

- © 2012 PIONEER CORPORATION. Alle rechten voorbehouden.

Le damos las gracias por la adquisición de este producto Pioneer. Lea a fondo estas instrucciones de utilización para que aprenda a utilizar correctamente su modelo. Después de haber terminado de leer estas instrucciones, guárdelas en un lugar seguro para, en caso de ser necesario, consultarlas en el futuro.

En algunos países o regiones, la forma de la clavija de alimentación y de la toma de corriente pueden ser algunas veces diferentes de la mostrada en las ilustraciones explicativas. Sin embargo, el método de conexión y funcionamiento de la unidad es el mismo.

IMPORTANTE



La luz intermitente con el símbolo de punta de flecha dentro un triángulo equilátero. Está convenido para avisar al usuario de la presencia de "voltaje peligrosa" no aislada dentro el producto que podría constituir un peligro de choque eléctrico para las personas.

CAUTION

RISK OF ELECTRIC SHOCK
DO NOT OPEN



ATENCIÓN:
PARA PREVENIR EL PELIGRO DE CHOQUE ELÉCTRICO NO REMOVER LA TAPA NI LAS PARTES DENTRO NO UTILIZADAS, LLAMAR UNA PERSONA CUALIFICADA.

El punto exclamativo dentro un triángulo equilátero convenido para avisar al usuario de la presencia de importantes instrucciones sobre el funcionamiento y la manutención en la libreta que acompaña el aparato.

D3-4-2-1-1_A1_Es



Si desea deshacerse de este producto, no lo mezcle con los residuos generales de su hogar. De conformidad con la legislación vigente, existe un sistema de recogida distinto para los productos electrónicos que requieren un procedimiento adecuado de tratamiento, recuperación y reciclado.

Las viviendas privadas en los estados miembros de la UE, en Suiza y Noruega pueden devolver gratuitamente sus productos electrónicos usados en las instalaciones de recolección previstas o bien en las instalaciones de minoristas (si adquieren un producto similar nuevo).

En el caso de los países que no se han mencionado en el párrafo anterior, póngase en contacto con sus autoridades locales a fin de conocer el método de eliminación correcto.

Al actuar siguiendo estas instrucciones, se asegurará de que el producto de desecho se somete a los procesos de tratamiento, recuperación y reciclaje necesarios, con lo que se previenen los efectos negativos potenciales para el entorno y la salud humana.

K058b_A1_Es

ADVERTENCIA

Este aparato no es impermeable. Para evitar el riesgo de incendio y de descargas eléctricas, no ponga ningún recipiente lleno de líquido (como pueda ser un vaso o un florero) cerca del aparato ni lo exponga a goteo, salpicaduras, lluvia o humedad.

D3-4-2-1-3_A1_Es

ADVERTENCIA

Antes de enchufar el aparato a la corriente, lea la sección siguiente con mucha atención.

La tensión de la red eléctrica es distinta según el país o región. Asegúrese de que la tensión de la alimentación de la localidad donde se proponga utilizar este aparato corresponda a la tensión necesaria (es decir, 230 V ó 120 V) indicada en el panel lateral.

D3-4-2-1-4*_A1_Es

PRECAUCIÓN PARA LA VENTILACIÓN

Cuando instale este aparato, asegúrese de dejar espacio en torno al mismo para la ventilación con el fin de mejorar la disipación de calor (por lo menos 5 cm detrás, y 3 cm en cada lado).

ADVERTENCIA

Las ranuras y aberturas de la caja del aparato sirven para su ventilación para poder asegurar un funcionamiento fiable del aparato y para protegerlo contra sobrecalentamiento. Para evitar el peligro de incendio, las aberturas nunca deberán taparse ni cubrirse con nada (como por ejemplo, periódicos, manteles, cortinas) ni ponerse en funcionamiento el aparato sobre una alfombra gruesas o una cama.

D3-4-2-1-7b*_A1_Es

ADVERTENCIA

Para evitar el peligro de incendio, no ponga nada con fuego encendido (como pueda ser una vela) encima del aparato.

D3-4-2-1-7a_A1_Es

Entorno de funcionamiento

Temperatura y humedad del entorno de funcionamiento +5 °C a +35 °C; menos del 85 % de humedad relativa (rejillas de refrigeración no obstruidas)

No instale este aparato en un lugar mal ventilado, ni en lugares expuestos a alta humedad o a la luz directa del sol (o de otra luz artificial potente).

D3-4-2-1-7c*_A1_Es

Si la clavija del cable de alimentación de CA de este aparato no se adapta a la toma de corriente de CA que usted desea utilizar, deberá cambiar la clavija por otra que se adapte apropiadamente. El reemplazo y montaje de una clavija del cable de alimentación de CA sólo deberá realizarlos personal de servicio técnico cualificado. Si se enchufa la clavija cortada a una toma de corriente de CA, puede causar fuertes descargas eléctricas. Asegúrese de que se tira de la forma apropiada después de haberla extraído. El aparato deberá desconectarse desenchufando la clavija de la alimentación de la toma de corriente cuando no se proponga utilizarlo durante mucho tiempo (por ejemplo, antes de irse de vacaciones).

D3-4-2-2-1a_A1_Es

PRECAUCIÓN

El interruptor de la alimentación **POWER** de este aparato no corta por completo toda la alimentación de la toma de corriente de CA. Puesto que el cable de alimentación hace las funciones de dispositivo de desconexión de la corriente para el aparato, para desconectar toda la alimentación del aparato deberá desenchufar el cable de la toma de corriente de CA. Por lo tanto, asegúrese de instalar el aparato de modo que el cable de alimentación pueda desenchufarse con facilidad de la toma de corriente de CA en caso de un accidente. Para evitar correr el peligro de incendio, el cable de alimentación también deberá desenchufarse de la toma de corriente de CA cuando no se tenga la intención de utilizarlo durante mucho tiempo seguido (por ejemplo, antes de irse de vacaciones).

D3-4-2-2-2a*_A1_Es

ADVERTENCIA

Guarde las piezas pequeñas fuera del alcance de los niños. Si las ingirieran accidentalmente, póngase de inmediato en contacto con un médico.

D41-6-4_A1_Es

PRECAUCIONES CONCERNIENTES A LA MANIPULACIÓN DEL CABLE DE ALIMENTACIÓN

Tome el cable de alimentación por la clavija. No extraiga la clavija tirando del cable. Nunca toque el cable de alimentación cuando sus manos estén mojadas, ya que esto podría causar cortocircuitos o descargas eléctricas. No coloque la unidad, algún mueble, etc., sobre el cable de alimentación. Asegúrese de no hacer nudos en el cable ni de unirlos a otros cables. Los cables de alimentación deberán ser dispuestos de tal forma que la probabilidad de que sean pisados sea mínima. Una cable de alimentación dañado podrá causar incendios o descargas eléctricas. Revise el cable de alimentación está dañado, solicite el reemplazo del mismo al centro de servicio autorizado PIONEER más cercano, o a su distribuidor.

S002*_A1_Es

Contenido

Cómo leer este manual

En este manual, los nombres de canales y botones indicados en el producto, los nombres de menús del software, etc., se indican dentro de corchetes ([]). (p. ej.: Canal [MASTER], [ON/OFF], menú [File])

01 Antes de empezar a usar la unidad

Características.....	5
Contenido de la caja.....	5

02 Conexiones

Panel trasero.....	6
Conexión de terminales de entrada.....	7
Conexión de terminales de salida.....	7
Conexión al panel de control.....	8
Conexión a un ordenador.....	8
Acerca del software de controlador de audio USB.....	8

03 Operación

Panel de control.....	12
Funcionamiento básico.....	13
Operaciones avanzadas.....	15
Lista de mensajes MIDI.....	22
Tipos de BEAT EFFECT.....	28

04 Cambio de los ajustes

Configuración de preferencias.....	30
Acerca de la función de espera automática.....	30

05 Información adicional

Solución de problemas.....	31
Acerca de la pantalla de cristal líquido.....	32
Acerca de las marcas de fábrica y marcas registradas.....	32
Diagrama en bloques.....	33
Especificaciones.....	34

Antes de empezar a usar la unidad

Características

Esta unidad es un mezclador DJ de alto rendimiento diseñado para DJ profesionales que, además de su diseño de alta calidad de sonido, está equipado con un panel multitáctil y varios tipos de interfaz y funciones de efecto que permiten al DJ actuar con nuevos estilos.

TOUCH PANEL EFFECT

Esta unidad usa un panel multitáctil LCD de 5,8 pulgadas. Cuando se usa en combinación con funciones de efectos ([**BEAT SLICE REMIX**], [**FREQUENCY MIX**] y [**SIDECHAIN REMIX**]), las operaciones se pueden hacer intuitivamente mientras se verifica el efecto mediante la vista y el sonido.

❖ **BEAT SLICE REMIX**

La pista para el canal especificado se puede muestrear y se pueden hacer bucles con ella. La pista que hace el bucle se puede organizar con el panel táctil, por lo que se pueden crear frases de bucles nuevas en el acto.

❖ **FREQUENCY MIX**

Las frecuencias de las pistas se dividen en siete bandas y se visualizan gráficamente. El control fader y el panel táctil facilitan el entendimiento de los detalles y mezclan dos canales o intercambian instrumentos (partes).

❖ **SIDECHAIN REMIX**

El sonido de un canal específico se puede usar como disparador para aplicar efectos al sonido de otros canales. Las operaciones con el panel táctil permiten procesar dinámicamente el sonido.

INST FX

Esta unidad está equipada con seis tipos de efectos (**NOISE**, **ZIP**, **CRUSH**, **JET**, **HPF** y **LPF**). Los efectos se pueden obtener fácilmente girando los controles [**FILTER**] de los diferentes canales para actuaciones improvisadas, y los efectos deseados se puede lograr ajustando el control [**PARAMETER**].

BEAT EFFECT

La bien recibida función BEAT EFFECT de la serie DJM ha sido transferida y desarrollada aún más. Esta unidad está equipada con una función [**EFFECT FREQUENCY**] que permite que la cantidad de efecto aplicada sea ajustada por gama de frecuencias, lo que proporciona todavía más libertad de reproducción.

PRO DJ LINK

Cuando se conectan mediante un cable LAN un reproductor DJ de Pioneer compatible con PRO DJ LINK (p. ej. CDJ-2000nexus, CDJ-2000, CDJ-900), un ordenador que tiene instalado rekordbox y esta unidad se pueden usar las funciones PRO DJ LINK siguientes. Para conocer detalles, vea *Acerca de PRO DJ LINK* en la página 15.

❖ **SD & USB Export**

❖ **rekordbox LINK Export**

❖ **SYNC MASTER**

❖ **LIVE SAMPLER**

❖ **LINK MONITOR**

❖ **STATUS INFORMATION**

SOUND CARD

Esta unidad está equipada con interfaz de audio de tarjeta de sonido/USB, lo que permite asignar hasta cuatro fuentes de audio de un ordenador a los diferentes canales y mezclarlas. Además, las señales de salida del canal maestro se pueden enviar al ordenador, lo que proporciona una gran comodidad para, por ejemplo, grabar el sonido mezclado.

CH FADER

En comparación con el DJM-2000 anterior, esta unidad usa un fader de canal de alto rendimiento con mejor resistencia al deterioro debido al polvo o a los líquidos que entran en el fader. El funcionamiento suave se mantiene incluso en entornos de difícil uso.

HIGH SOUND QUALITY

Se han tomado medidas para mejorar la calidad del sonido de las entradas y salidas digitales y analógicas. El procesamiento de sonido con muestreo de 96 kHz, un convertidor A/D de alta calidad de sonido de 24 bits y un convertidor D/A de alta calidad de sonido de 32 bits logran un sonido potente de calidad más alta.

Esta unidad es compatible con las señales de audio USB de 48 kHz 16 bits, 48 kHz 24 bits y 44,1 kHz 16 bits.

Contenido de la caja

- CD-ROM
- Cable USB
- Cable de alimentación
- Tarjeta de garantía
- Manual de Instrucciones (este manual)

Conexiones

Asegúrese de desconectar la alimentación y desenchufar el cable de alimentación de la toma de corriente siempre que haga o cambie conexiones. Consulte el manual de instrucciones del componente que va a ser conectado. Conecte el cable de alimentación después de terminar las conexiones entre los aparatos. Asegúrese de usar el cable de alimentación incluido.

Panel trasero

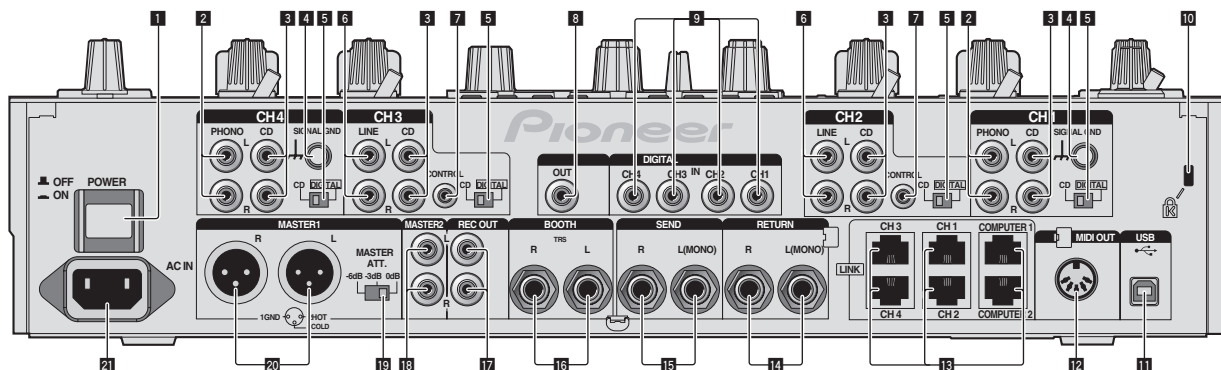

1 Botón POWER (la página 13)

Conecta y desconecta la alimentación de esta unidad.

2 Terminales PHONO (la página 7)

Conecte a un aparato con salida fonográfica (cápsula MM). No introduzca señales de nivel de línea.

3 Terminales CD (la página 7)

Conecte a un reproductor DJ o a un componente de salida de nivel de línea.

4 Terminal SIGNAL GND (la página 7)

Conecta aquí el cable de tierra de un reproductor analógico. Esto ayuda a reducir el ruido cuando se conecta un reproductor analógico.

5 CD, DIGITAL (la página 13)

Selecciona los terminales de entrada de señal analógica (CD) o los terminales de entrada de señal digital (DIGITAL IN).

6 Terminales LINE (la página 7)

Conecte a una platina de casete o a un componente de salida de nivel de línea.

7 CONTROL (la página 7)

Conecte usando un cable de control (incluido con los reproductores DJ de Pioneer).

8 Terminal DIGITAL OUT (la página 7)

Da salida a las señales de audio del canal maestro.

9 Terminal DIGITAL IN (la página 7)

Conecte estos a los terminales de salida coaxial digital de los reproductores DJ, etc. El sonido puede interrumpirse momentáneamente cuando se conmuta la frecuencia de muestreo de la señal de salida.

10 Ranura de seguridad Kensington

11 USB (la página 8)

Conecte a un ordenador.

12 Terminal MIDI OUT (la página 7)

Conecta esto al terminal MIDI IN de un secuenciador MIDI externo.

13 Terminal LINK (la página 7)

Conecte estos a los terminales LINK de los reproductores DJ de Pioneer o a los puertos LAN de los ordenadores que tienen instalado rekordbox (PRO DJ LINK).

Cuando conecte un cable LAN, asegúrese de usar un cable STP (blindado).

14 Terminales RETURN (la página 7)

Conecte al terminal de salida de un efector externo. Cuando sólo está conectado el canal [L (MONO)], la entrada del canal [L (MONO)] entra simultáneamente al canal [R].

15 Terminales SEND (la página 7)

Conecte al terminal de entrada de un efector externo. Cuando sólo está conectado el canal [L (MONO)] sale una señal de audio monofónico.

16 Terminales BOOTH (la página 7)

Terminales de salida para un monitor de cabina, compatible con la salida equilibrada o desequilibrada para un conector TRS.

17 Terminales REC OUT (la página 7)

Éstos son terminales de salida para grabación.

18 Terminales MASTER2 (la página 7)

Conecte a un amplificador de potencia, etc.

19 MASTER ATT.

Establece el nivel de atenuación del sonido que sale de los terminales [MASTER1] y [MASTER2].

20 Terminales MASTER1 (la página 7)

Conecte a un amplificador de potencia, etc. Asegúrese de usar éstas como salidas balanceadas. **Tenga cuidado para no conectar por error el cable de alimentación de otra unidad.**

21 AC IN

Conecta a una toma de corriente con el cable de alimentación incluido. Espere hasta que todas las conexiones entre el equipo estén terminadas antes de conectar el cable de alimentación. Asegúrese de usar el cable de alimentación incluido.

ADVERTENCIA

Las clavijas de cortocircuito deberán guardarse fuera del alcance de los niños y los bebés. Si alguien traga una de ellas por accidente, póngase en contacto inmediatamente con un médico.

Conexión de terminales de entrada

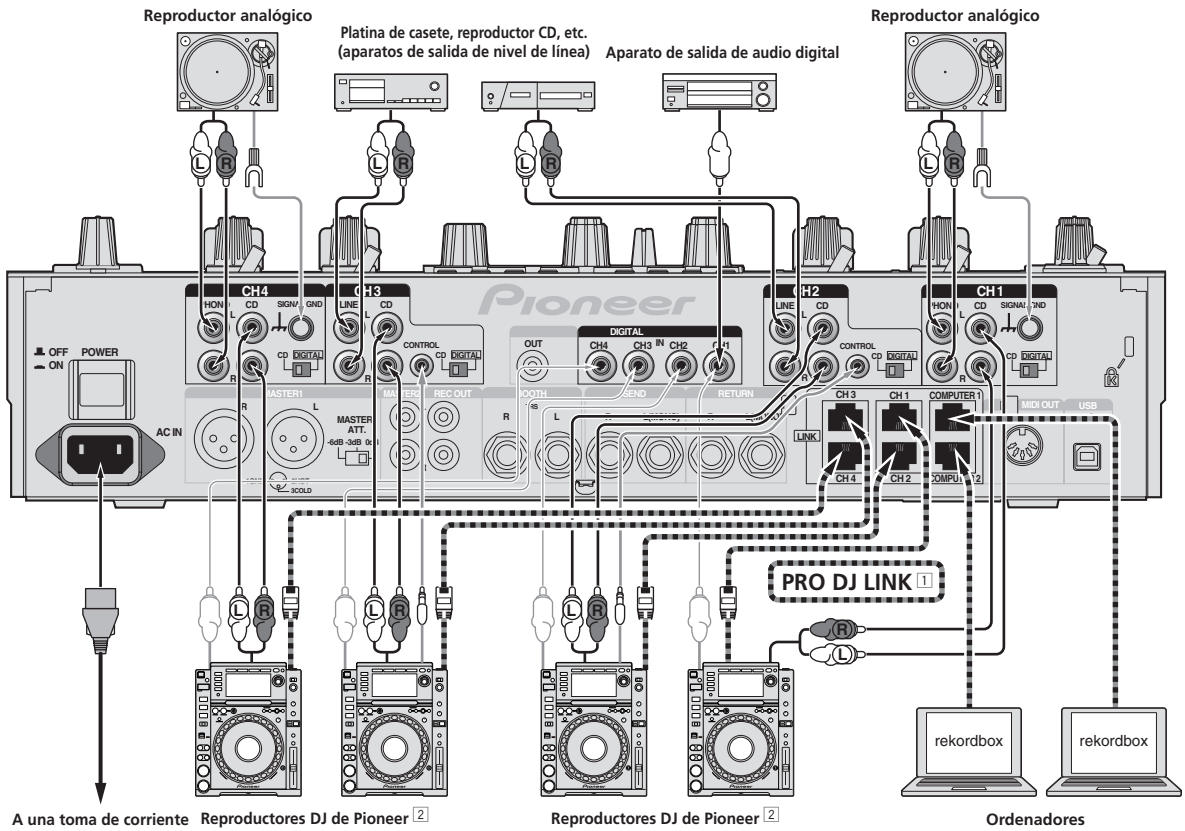

- [1] Para conocer detalles de PRO DJ LINK, vea *Acerca de PRO DJ LINK* en la página 15.
- Asegúrese de usar un cable STP (blindado)** cuando conecte a un reproductor DJ de Pioneer.
- [2] Para usar la función de inicio de fader, conecte un cable LAN o un cable de control (la página 14).

Conexión de terminales de salida

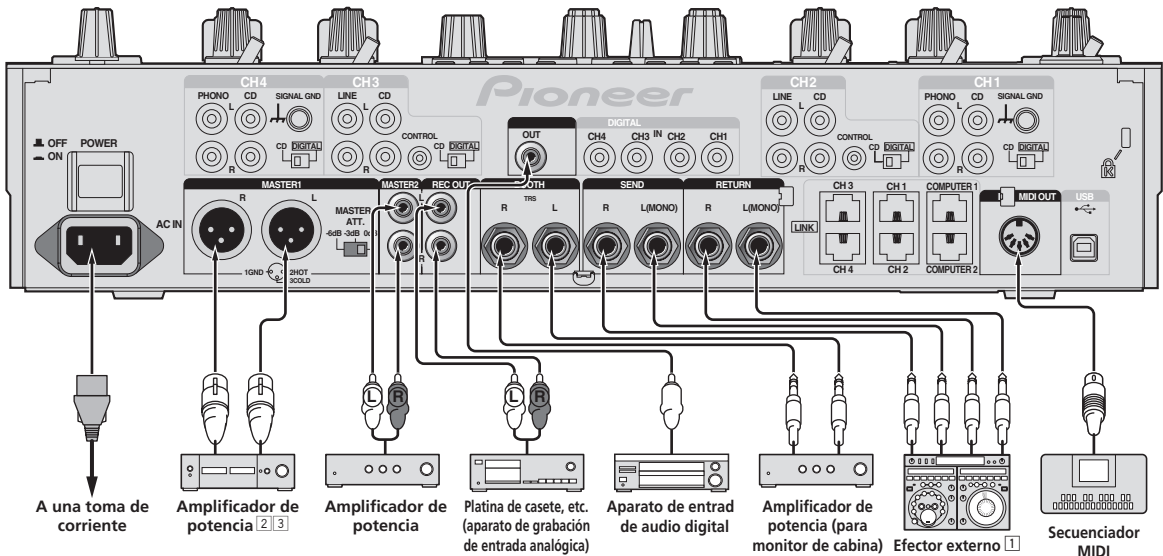

- [1] Conecte también el efecter externo al terminal [RETURN] (terminal de entrada).
- [2] Asegúrese de usar los terminales [MASTER1] solo para una salida balanceada (la página 34).
- [3] **Tenga cuidado para no conectar por error el cable de alimentación de otra unidad al terminal [MASTER1].**

Conexión al panel de control

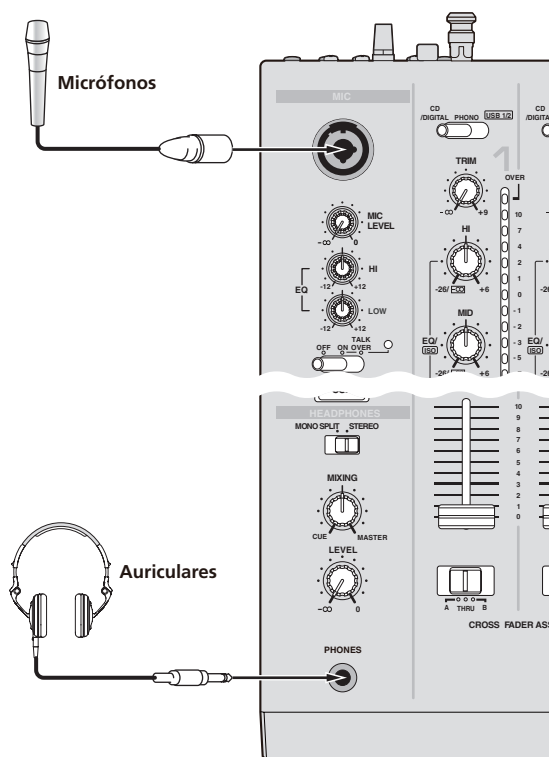

Acerca del software de controlador de audio USB

Este software controlador es un programa exclusivo que se usa para introducir y para enviar señales de audio desde el ordenador. Para usar esta unidad conectada a un ordenador en el que se ha instalado Windows o Mac OS, instale de antemano el software controlador en el ordenador.

Contrato de Licencia del Software

El presente Contrato de Licencia del Software (en lo sucesivo "Contrato") se formaliza entre usted (tanto la persona que instala el Programa como cualquier entidad legal para la cual actúe dicha persona) (en lo sucesivo "Usted" o "Su") y PIONEER CORPORATION (en lo sucesivo "Pioneer"). LA REALIZACIÓN DE CUALQUIER PASO PARA CONFIGURAR O INSTALAR EL PROGRAMA IMPLICA QUE USTED ACEPTA LAS CONDICIONES DEL PRESENTE CONTRATO DE LICENCIA. EL PERMISO PARA DESCARGAR Y/O UTILIZAR EL PROGRAMA ESTÁ EXPRESAMENTE CONDICIONADO A LOS SIGUIENTES TÉRMINOS. NO SE REQUIERE LA AUTORIZACIÓN ESCRITA O POR MEDIOS ELECTRÓNICOS PARA QUE EL PRESENTE CONTRATO TENGA VALIDEZ LEGAL Y FUERZA EJECUTORIA. EN CASO DE NO ACEPTAR LAS CONDICIONES DEL PRESENTE CONTRATO, NO ESTARÁ AUTORIZADO A UTILIZAR EL PROGRAMA Y DEBERÁ INTERRUMPIR LA INSTALACIÓN O DESINSTALACIÓN, SEGÚN CORRESPONDA.

1 DEFINICIONES

- 1 "Documentación" significa la documentación, especificaciones y contenido de ayuda por escrito que Pioneer normalmente facilita para ayudar en la instalación y utilización del programa.
- 2 "Programa" significa todas y cada una de las partes del software con licencia de Pioneer para su uso según lo estipulado en el presente Contrato.

2 LICENCIA DE PROGRAMA

- 1 Licencia limitada. Sujeto a las limitaciones del presente Contrato, Pioneer le otorga una licencia limitada, no exclusiva e intransferible (sin derecho a sublicenciar):
 - a Para una única copia del Programa en su ordenador o aparato móvil y pausar el Programa únicamente para sus fines personales cumpliendo con lo establecido en el presente Contrato y en la Documentación ("Uso autorizado");
 - b Utilizar la Documentación en beneficio de su Uso autorizado; y
 - c Realizar una copia del programa exclusivamente a efectos de copia de seguridad, siempre y cuando todos los títulos y marcas registradas, derechos de autor y avisos de derechos limitados sean reproducidos en la copia.
- 2 Limitaciones. Usted no podrá copiar ni utilizar el Programa o Documentación salvo en la medida que esté expresamente permitido por el presente Contrato. No podrá ceder, sublicenciar, alquilar, arrendar ni prestar el Programa, ni utilizarlo para formar a terceros, para multipropiedad comercial u oficina de servicios. Usted no podrá modificar, aplicar ingeniería inversa, descompilar o desensamblar el Programa, ni a través de terceros, salvo en la medida en que lo permita de forma expresa la legislación vigente, y sólo tras haber notificado a Pioneer por escrito de sus actividades previstas.
- 3 Propiedad. Pioneer o su otorgante de licencia se reserva cualquier derecho, título o interés en todas las patentes, derechos de autor, marcas registradas, secretos comerciales y otros derechos de propiedad intelectual del Programa y Documentación, y cualquier obra derivada de los mismos. No podrá adquirir otros derechos, expresa o implícitamente, fuera del alcance de la licencia limitada estipulada en el presente Contrato.
- 4 Soporte excluido. Pioneer no está obligado a ofrecer soporte, mantenimiento, actualizaciones, modificaciones o nuevas publicaciones del Programa o Documentación estipulados en el presente Contrato.

Conexión a un ordenador

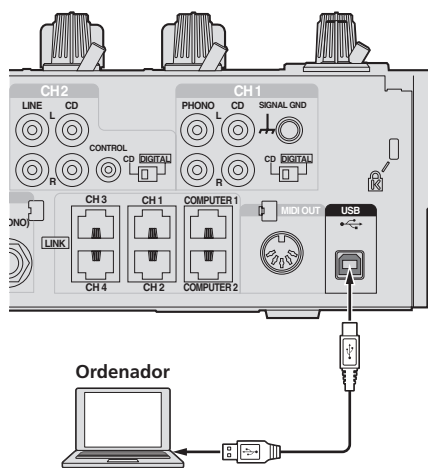

Conecte con el cable USB incluido.

3 EXCLUSIÓN DE GARANTÍAS

EL PROGRAMA Y LA DOCUMENTACIÓN SE OFRECEN "TAL CUAL" SIN REPRESENTACIONES NI GARANTÍAS, Y USTED ACEPTA UTILIZARLOS BAJO SU PROPIO RIESGO. HASTA EL MÁXIMO GRADO PERMITIDO POR LA LEY, PIONEER RENUNCIA DE FORMA EXPRESA A TODA GARANTÍA DE CUALQUIER CLASE EN RELACIÓN AL PROGRAMA Y DOCUMENTACIÓN, YA SEA DE FORMA EXPRESA, IMPLÍCITA, POR LEY O QUE SURJAN COMO CONSECUENCIA DEL RENDIMIENTO, TRANSACCIÓN O USO COMERCIAL, INCLUYENDO SIN LIMITACIÓN LAS GARANTÍAS DE COMERCIABILIDAD O IDONEIDAD PARA UN FIN DETERMINADO, PROPÓSITO, CALIDAD SATISFACTORIA, PRECISIÓN, TITULARIDAD O DE NO VIOLACIÓN.

4 INDEMNIZACIONES Y RECURSOS ANTE INCUMPLIMIENTO CONTRACTUAL

Usted acepta que cualquier incumplimiento de las limitaciones del presente Contrato originarán daños irreparables a Pioneer que no podrán verse compensados únicamente con una indemnización por daños y perjuicios. Además de indemnizaciones y otros recursos a los cuales Pioneer pueda tener derecho, usted acepta que Pioneer pueda tomar medidas cautelares para impedir el incumplimiento real, inminente o continuado del presente Contrato.

5 FINALIZACIÓN

Pioneer puede dar por terminado el presente Contrato, en cualquier momento, en caso de incumplimiento de cualquiera de sus cláusulas. En caso de resolución, rescisión o finalización de la vigencia del presente Contrato, Vd. dejara de utilizar el Programa, procedera a eliminarlo permanentemente de su ordenador o aparato móvil en el que haya sido instalado y destruirá cuantas copias del Programa y la Documentación se hallen en su poder, comunicandolo por escrito a Pioneer. Las secciones 2.2, 2.3, 2.4, 3, 4, 5 y 6 continuaran en vigor aun despues de finalizada la vigencia del presente Contrato.

6 TÉRMINOS GENERALES

- 1 Limitaciones de responsabilidad. En ningún caso Pioneer o alguna de sus filiales será responsable en relación al presente Contrato o en cuanto a su contenido, bajo ninguna teoría de responsabilidad, por los daños indirectos, cuantificables, accesorios, consecuentes o punitivos, o daños por pérdida de beneficios, ingresos, negocios, ahorros, datos, uso o gastos de adquisición sustitutiva, incluso si se advirtió de la posibilidad de tales daños o éstos estaban previstos. En ningún caso Pioneer será responsable de aquellos daños que superen los importes abonados por usted a Pioneer o a sus filiales para el Programa. Las partes reconocen que los límites de responsabilidad y la asignación de riesgos del presente Contrato se reflejan en el precio del Programa y constituyen elementos esenciales de la venta entre ambas partes, sin los cuales Pioneer no hubiera ofrecido el Programa ni formalizado el presente Contrato.
- 2 Las limitaciones o exclusiones de la garantía y responsabilidad que se incluyen en el presente Contrato no perjudican ni afectan a sus derechos legales como consumidor y le serán de aplicación sólo en la medida en que dichas limitaciones o exclusiones estén permitidas por la legislación vigente de su territorio.
- 3 Divisibilidad y renuncia. Si se determina que cualquier cláusula del presente Contrato es ilegal, inválida o inaplicable, esa cláusula se aplicará en la medida que sea posible o, en caso de que sea incapaz de ser aplicada, se considerará anulada y eliminada del presente Contrato, y las cláusulas restantes seguirán vigentes y válidas. La renuncia de cualquiera de las partes a los derechos que les correspondieren en virtud del incumplimiento del presente Contrato no se interpretará como una renuncia a ningún otro derecho que les pudiese corresponder en virtud de incumplimientos futuros.
- 4 Sin asignación. Usted no debe asignar, vender, ceder, delegar o hacer un uso distinto del presente Contrato o cualesquiera derechos u obligaciones en relación al mismo, voluntaria o involuntariamente, por efecto de la ley u otra forma, sin el previo consentimiento por escrito de Pioneer. Cualquier supuesta asignación, transferencia o delegación por su parte quedará sin efecto. Sujeto a lo precedente, el presente Contrato será vinculante y redundará en beneficio de las partes y sus respectivos sucesores y designados.

- 5 Indivisibilidad del contrato. El presente Contrato constituye el contrato íntegro entre las partes y reemplaza todos los acuerdos o representaciones anteriores o actuales, orales o escritos, en cuanto al contenido del mismo. El presente Contrato no debe modificarse sin el previo consentimiento por escrito de Pioneer, y ningún documento, uso, costumbre o ley tendrán capacidad para modificar el presente Contrato.
- 6 Usted está de acuerdo con que este Contrato se regulará y constituirá por las leyes de Japón.

Cuidados para la instalación

- Antes de instalar el software controlador asegúrese de apagar esta unidad y desconectar el cable USB de esta unidad y de su ordenador.
- Si conecta esta unidad a su ordenador sin instalar primero el software controlador puede que se produzca un error en su ordenador dependiendo del ambiente del sistema.
- Si ha interrumpido el proceso de instalación mientras éste se ejecutaba, empiece de nuevo desde el principio siguiendo el procedimiento siguiente.
- Lea cuidadosamente *Contrato de Licencia del Software* antes de instalar el software controlador de marca registrada de esta unidad.
- Antes de instalar el software controlador, termine de ejecutar todos los demás programas en su ordenador.
- El software controlador es compatible con los sistemas operativos siguientes.

Sistemas operativos compatibles

Mac OS X (10.3.9, 10.4, 10.5, 10.6, 10.7, 10.8)		✓
Windows® 7 Home Premium/Professional/Ultimate	versión de 32 bits	✓
	versión de 64 bits	✓
Windows Vista® Home Basic/Home Premium/Business/Ultimate	versión de 32 bits	✓
	versión de 64 bits	✓
Windows® XP Home Edition/Professional Edition (SP2 o posterior)	versión de 32 bits	✓

Windows® XP Professional x64 Edition no es compatible.

- El CD-ROM incluido contiene programas de instalación en los 12 idiomas siguientes.
Inglés, francés, alemán, italiano, holandés, español, portugués, ruso, chino simplificado, chino tradicional, coreano y japonés
Cuando usa sistemas operativos en otros idiomas, siga las instrucciones de la pantalla para seleccionar **[English (inglés)]**.

Instalación del software controlador

❖ Procedimiento de instalación (Windows)

Lea cuidadosamente *Cuidados para la instalación* antes de instalar el software controlador.

- Para instalar o desinstalar el software controlador necesitará la autorización del administrador de su ordenador. Inicie la sesión como el administrador de su ordenador antes de proseguir con la instalación.

1 Inserte el CD-ROM incluido en la unidad de CD del ordenador.

La carpeta del CD-ROM aparece.

- Si la carpeta del CD-ROM no se visualiza después de cargar un CD-ROM, abra la unidad de CD desde **[Equipo (o Mi PC)]** en el menú **[Iniciar]**.

2 Haga doble clic en **[DJM-2000_X.XXX.exe]**.

La pantalla de instalación del controlador aparece.

3 Cuando aparezca la pantalla de selección de idioma, seleccione **[Español]** y haga clic en **[OK]**.

Puede seleccionar uno de múltiples idiomas dependiendo del ambiente del sistema de su ordenador.

4 Lea cuidadosamente el *Contrato de Licencia del Software* y, si acepta las disposiciones, ponga una marca de verificación en [Acepto.] y haga clic en [OK].

Si no acepta las disposiciones del *Contrato de Licencia del Software*, haga clic en [Cancelar] y detenga la instalación.

5 Siga con la instalación según las instrucciones de la pantalla.

Si aparece [Seguridad de Windows] en la pantalla mientras se realiza la instalación, haga clic en [Instalar este software de controlador de todas formas] y continúe con la instalación.

- Cuando lo instale en Windows XP
Si aparece [Instalación de hardware] en la pantalla mientras se realiza la instalación, haga clic en [Continuar] y continúe con la instalación.
- Cuando termina la instalación del programa aparece un mensaje de terminación.
- Cuando termine la instalación del software controlador, necesitará reiniciar su ordenador.

❖ Procedimiento de instalación (Macintosh)

Lea cuidadosamente *Cuidados para la instalación* antes de instalar el software controlador.

- Para instalar o desinstalar el software controlador necesitará la autorización del administrador de su ordenador. Prepare de antemano el nombre y la contraseña del administrador de su ordenador.

1 Inserte el CD-ROM incluido en la unidad de CD del ordenador.

La carpeta del CD-ROM aparece.

- Haga doble clic en el icono CD del escritorio cuando las carpetas no se visualicen después de haber cargado el CD-ROM.

2 Haga doble clic en [DJM-2000_M_X.X.X.dmg].

La pantalla de menú [DJM-2000AudioDriver] aparece.

3 Haga doble clic en [DJM-2000AudioDriver.pkg].

La pantalla de instalación del controlador aparece.

4 Verifique los detalles en la pantalla y haga clic en [Continuar].

5 Cuando aparezca la pantalla del Contrato de Uso del Software, seleccione [Español], lea cuidadosamente el *Contrato de Licencia del Software* y haga clic en [Continuar].

Puede seleccionar uno de múltiples idiomas dependiendo del ambiente del sistema de su ordenador.

6 Si no acepta las disposiciones del *Contrato de Licencia del Software*, haga clic en [Acepto.].

Si no acepta las disposiciones del *Contrato de Licencia del Software*, haga clic en [En desacuerdo] y detenga la instalación.

7 Siga con la instalación según las instrucciones de la pantalla.

- Haga clic en [Cancelar] para cancelar la instalación después de iniciarse ésta.
- Cuando termine la instalación del software controlador, necesitará reiniciar su ordenador.

Conexión de esta unidad y un ordenador

1 Conecte esta unidad a su ordenador con un cable USB.

Esta unidad funciona como un aparato de audio conforme a las normas ASIO.

- Cuando usa aplicaciones compatibles con ASIO se pueden usar como entradas [USB 1/2], [USB 3/4], [USB 5/6] y [USB 7/8].
Dependiendo de la configuración de entrada/salida es posible usar tres juegos de entradas de esta unidad.

- Cuando usa aplicaciones compatibles con DirectX sólo se puede usar como entrada [USB 1/2].
- El entorno de funcionamiento recomendado para el ordenador depende de la aplicación DJ. Asegúrese de verificar el entorno de funcionamiento recomendado para la aplicación DJ que está usando.
- Cuando esté conectado otro aparato de audio USB al ordenador al mismo tiempo, puede que éste no funcione o no sea reconocido normalmente.
Recomendamos conectar sólo el ordenador y esta unidad.
- Cuando conecte el ordenador y esta unidad, recomendamos conectar directamente al puerto USB de esta unidad.

2 Pulse el botón [POWER].

Conecte la alimentación de esta unidad.

- El mensaje [Instalando software de controlador de dispositivo] puede aparecer cuando esta unidad se conecte al ordenador la primera vez o cuando se conecte a un puerto USB diferente del ordenador. Espere hasta que aparezca el mensaje [Los dispositivos están listos para usarse].
- Cuando lo instale en Windows XP
 - [¿Desea que Windows se conecte a Windows Update para buscar el software?] puede aparecer durante la instalación. Seleccione [No por el momento] y haga clic en [Siguiente] para continuar la instalación.
 - [¿Qué desea que haga el asistente?] puede aparecer durante la instalación. Seleccione [Instalar automáticamente el software (recomendado)] y haga clic en [Siguiente] para continuar la instalación.
 - Si aparece [Seguridad de Windows] en la pantalla mientras se realiza la instalación, haga clic en [Instalar este software de controlador de todas formas] y continúe con la instalación.

Cambio de configuración de entrada/salida

Use este procedimiento para cambiar la configuración de entrada/salida del ordenador cuando se usa el software controlador.

- Si están ejecutándose aplicaciones usando esta unidad como aparato de audio predeterminado (aplicaciones de DJ, etc.), salga de ellas antes de cambiar la configuración de entrada/salida.
- Después de cambiar la configuración de entrada/salida se necesita algo de tiempo para que se actualice el ordenador. La configuración de entrada/salida no se puede cambiar mientras el ordenador está siendo actualizado.
- El sonido puede no salir si hay diferencias entre las configuraciones de entrada/salida de esta unidad y del ordenador. Si pasa esto, desconecte la alimentación de esta unidad y restaure las configuraciones de entrada/salida con el cable USB conectado.
- Si se cambia la configuración de entrada/salida mientras se usa DirectX, la aplicación puede no reconocer el software controlador.
- Durante las comunicaciones MIDI, éstas se interrumpen si se cambia la configuración de entrada/salida.

❖ Procedimiento de cambio (Windows)

Haga clic en el menú [Iniciar] de Windows >[Todos los programas]>[Pioneer]>[DJM-2000]>[Utilidad de configuración del DJM-2000].

Cambie la configuración de entrada/salida del ordenador.

- ASIO 4 salidas 0 entradas 16 bits DirectX 1 salida 0 entradas
- ASIO 3 salidas 1 entrada 16 bits DirectX 1 salida 1 entrada
- ASIO 3 salidas 0 entradas 24 bits DirectX 1 salida 0 entradas

❖ Procedimiento de cambio (Macintosh)

Haga clic en [Apple]>[Preferencias del Sistema]>[Componentes]>[Configuración del DJM-2000].

Cambie la configuración de entrada/salida del ordenador.

- Salida de 8 canales Sin entrada 16 bits
- Salida de 6 canales entrada de 2 canales 16 bits
- Salida de 6 canales Sin entrada 24 bits

Ajuste del tamaño de la memoria intermedia (Windows)

Use este procedimiento para ajustar la capacidad de la memoria intermedia del ordenador cuando se usa el software controlador ASIO.

Haga clic en el menú [Iniciar] de Windows >[Todos los programas]>[Pioneer]>[DJM-2000]>[Utilidad de configuración del DJM-2000].

Una memoria intermedia lo suficientemente grande reduce la posibilidad de que se pierda sonido (interrupción de sonido) pero aumenta el retardo de transmisión de la señal de audio (latencia).

- Si está ejecutándose una aplicación usando esta unidad como aparato de audio predeterminado (software de DJ, etc.), salga de esa aplicación antes de ajustar la capacidad de la memoria intermedia.

Verificación de la versión del software controlador

❖ Procedimiento para verificar (Windows)

Haga clic en el menú [Iniciar] de Windows >[Todos los programas]>[Pioneer]>[DJM-2000]>[Utilidad de visualización de la versión del DJM-2000].

La pantalla [Versión] aparece.

❖ Procedimiento para verificar (Macintosh)

Haga clic en [Apple]>[Acerca de este Mac]>[Más información]>[Extensiones]>[DJM-2000 USBAudio].

La pantalla [Versión] aparece.

Verificación de la información más reciente en el software controlador

Visite nuestro sitio web indicado abajo para conocer la información más reciente del software controlador que se va a usar exclusivamente con esta unidad.

<http://pioneerdj.com/support/>

Operación

Panel de control

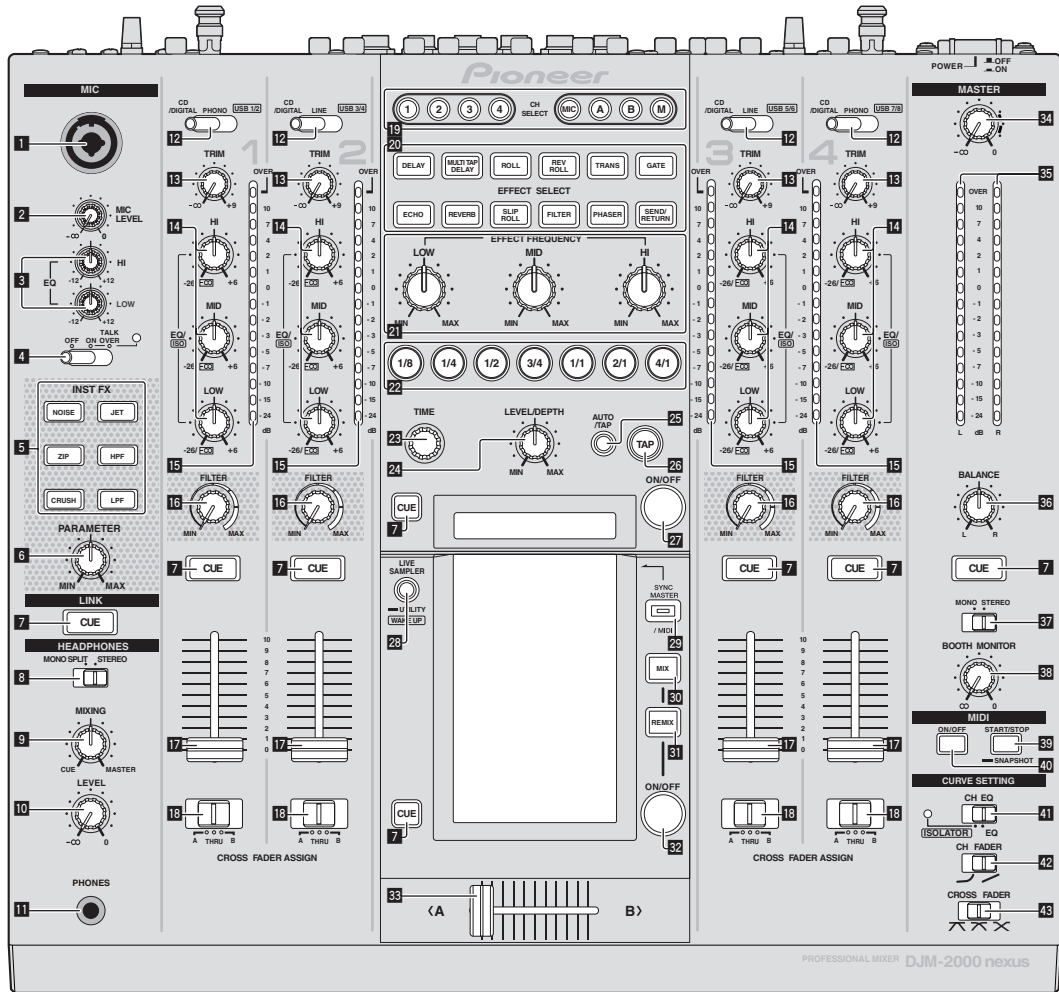

- 1 Conector de entrada de micrófono (la página 14)
- 2 Control MIC LEVEL (la página 14)
- 3 Controles EQ (HI, LOW) (la página 14)
- 4 Conmutador selector OFF, ON, TALK OVER (la página 14)
- 5 Botones INST FX (la página 19)
- 6 Control PARAMETER (la página 19)
- 7 Botón CUE (la página 13)
- 8 Conmutador selector MONO SPLIT, STEREO (la página 13)
- 9 Control MIXING (la página 13)
- 10 Control LEVEL (la página 13)
- 11 Terminal PHONES (página 13)
- 12 Conmutador selector CD/DIGITAL, PHONO, LINE, USB */* (la página 13)
- 13 Control TRIM (la página 13)
- 14 Controles EQ/ISO (HI, MID, LOW) (la página 13)
- 15 Indicador de nivel de canal (la página 13)
- 16 Control FILTER (la página 19)
- 17 Fader de canal (la página 13)
- 18 Conmutador selector CROSS FADER ASSIGN (A, THRU, B) (la página 13)
- 19 Botones CH SELECT (la página 19)
- 20 Botones EFFECT SELECT (la página 19)
- 21 Controles EFFECT FREQUENCY (HI, MID, LOW) (la página 19)
- 22 Botones de tiempo de compás (la página 19)

- 23 Control TIME (la página 19)
- 24 Control LEVEL/DEPTH (la página 19)
- 25 Botón AUTO/TAP (la página 19)
- 26 Botón TAP (la página 19)
- 27 Botón ON/OFF (la página 19)
- 28 Botones LIVE SAMPLER (UTILITY, WAKE UP) (la página 18, la página 30)
- 29 Botón SYNC MASTER/MIDI (la página 21)
- 30 Botón MIX (la página 16)
- 31 Botón REMIX (la página 18)
- 32 Botón ON/OFF (TOUCH PANEL EFFECT) (la página 16)
- 33 Crossfader (la página 13)
- 34 Control MASTER (la página 13)
- 35 Indicador de nivel maestro (la página 13)
- 36 Control BALANCE (la página 15)
- 37 Conmutador selector MONO, STEREO (la página 15)
- 38 Control BOOTH MONITOR (la página 15)
- 39 Botón START/STOP (SNAPSHOT) (la página 21)
- 40 Botón ON/OFF (MIDI) (la página 21)
- 41 Conmutador selector CH EQ (ISOLATOR, EQ) (la página 13)
- 42 Conmutador selector CH FADER (↵, ↶) (la página 14)
- 43 Conmutador selector CROSS FADER (↵, ↶, ✕) (la página 14)

No tire del fader de canales ni de los controles crossfader con una fuerza excesiva. Los controles tienen una estructura que no permite extraerlos fácilmente. Tirar con fuerza de los controles podría dañar la unidad.

Funcionamiento básico

Salida de sonido

1 Pulse el botón [POWER].

Conecte la alimentación de esta unidad.

2 Cambio del conmutador [CD/DIGITAL, PHONO, LINE, USB */*].

Seleccione las fuentes de entrada para los canales diferentes de entre los aparatos conectados a esta unidad.

- [CD/DIGITAL]: Seleccione el reproductor DJ conectado a los terminales [CD]. Para seleccionar el reproductor DJ conectado al terminal [DIGITAL IN], ponga el conmutador [CD, DIGITAL] del panel trasero en [DIGITAL].
- [PHONO]: Seleccione el reproductor analógico conectado a los terminales [PHONO].
- [LINE]: Seleccione la platina de casete o el reproductor CD conectado a los terminales [LINE].
- [USB */*]: Seleccione el sonido del ordenador conectado al puerto [USB].

3 Gire el control [TRIM].

Ajusta el nivel de las señales de audio introducidas en cada canal.

El indicador de nivel de canal correspondiente se enciende cuando las señales de audio están entrando correctamente en ese canal.

4 Mueva el fader de canal alejándolo de usted.

Ajusta el nivel de las señales de audio que salen en cada canal.

5 Cambie el conmutador [CROSS FADER ASSIGN (A, THRU, B)].

Cambia el destino de salida de cada canal.

- [A]: Asigna a [A] (izquierda) del crossfader.
- [B]: Asigna a [B] (derecha) del crossfader.
- [THRU]: Seleccione esto cuando no quiera usar el crossfader. (Las señales no pasan a través del crossfader.)

6 Ajuste el crossfader.

Esta operación no es necesaria cuando el conmutador selector [CROSS FADER ASSIGN (A, THRU, B)] se pone en [THRU].

7 Gire el control [MASTER].

Las señales de audio salen por los terminales [MASTER1] y [MASTER2]. El indicador de nivel maestro se enciende.

Ajuste de la calidad del sonido

Gire los controles [EQ/ISO (HI, MID, LOW)] de los diferentes canales.

Consulte *Especificaciones* en la página 34 para conocer el margen de sonido que se puede ajustar con cada control.

❖ Cambio de la función de los controles [EQ/ISO (HI, MID, LOW)]

Cambie el conmutador selector [CH EQ (ISOLATOR, EQ)].

- [ISOLATOR]: La función de aislador se establece. El indicador se enciende.
- [EQ]: La función de equalizador se establece.

Monitoreo de sonido con auriculares

1 Conecte los auriculares al terminal [PHONES].

2 Pulse el botón, o botones, [CUE] del canal, o canales, que quiera monitorear.

3 Cambie el conmutador selector [MONO SPLIT, STEREO].

- [MONO SPLIT]: El sonido de los canales para los que se pulsa el botón [CUE] sale por el canal izquierdo de la salida de los auriculares, mientras que el sonido del canal [MASTER] sale por el canal derecho.
- [STEREO]: El sonido de los canales para los que se pulsa el botón [CUE] sale por los auriculares en estéreo.

4 Gire el control [MIXING].

Éste ajusta el balance del volumen de monitoreo del sonido de los canales para los que se pulsa el botón [CUE] y el sonido del canal [MASTER].

5 Gire el control [LEVEL] para [HEADPHONES].

El sonido de los canales para los que se pulsa el botón [CUE] sale por los auriculares.

- Cuando se pulsa de nuevo el botón [CUE], el monitoreo se cancela.
- Cuando se enciende [LIVE SAMPLER], el botón [CUE] para TOUCH PANEL EFFECT y el botón [CUE] para [LINK] no se pueden pulsar simultáneamente.

Monitoreo del sonido del ordenador

Verifique de antemano [Use "LINK MONITOR" de los mezcladores DJ de Pioneer.] en [Archivo] > [Preferencias] > [Audio] en el rekordbox. Consulte también el manual de instrucciones del rekordbox.

1 Conecte los auriculares al terminal [PHONES].

2 Conecte un ordenador que tenga instalado rekordbox.

Para conocer instrucciones de conexión, vea *Conexión de terminales de entrada* en la página 7.

3 Selección de la pista que va a monitorearse con rekordbox.

4 Pulse el botón [CUE] para [LINK].

La pista seleccionada con rekordbox sale por los auriculares.

- Cuando se pulsa de nuevo el botón [CUE], el monitoreo se cancela.
- Se puede realizar la misma operación que en *Monitoreo de sonido con auriculares* (pasos 3 a 5).

Cambio de la curva de fader

❖ Seleccione las características de la curva de fader de canales.

Cambie el conmutador [CH FADER (↘, ↗)].

- [↘]: La curva sube bruscamente en el lado posterior.
- [↗]: La curva sube gradualmente (el sonido aumenta gradualmente al alejar el fader de canal del lado delantero).

❖ Seleccione las características de curva de crossfader.

Cambie el conmutador selector [CROSS FADER (↖, ↗, ✕)].

- [↖]: Hace una curva que aumenta bruscamente (si el crossfader se separa del lado [A] salen inmediatamente señales de audio desde el lado [B]).
- [↗]: Hace una curva que está a medias de las dos curvas de arriba y abajo.
- [✕]: Hace una curva que aumenta gradualmente (si el crossfader se separa del lado [A], el sonido del lado [B] aumenta gradualmente, mientras que el sonido del lado [A] se reduce gradualmente).

Inicio de reproducción en un reproductor DJ usando el fader (inicio de fader)

Cuando se conecta a un reproductor DJ de Pioneer con un cable LAN o un cable de control (incluido con el reproductor DJ), las operaciones tales como el inicio de reproducción en el reproductor DJ se pueden controlar con el fader de esta unidad.

Conecte de antemano esta unidad y el reproductor DJ de Pioneer. Para conocer instrucciones de conexión, vea *Conexión de terminales de entrada* en la página 7.

❖ Inicie la reproducción usando un fader de canales

1 Ponga el conmutador selector [CROSS FADER ASSIGN (A, THRU, B)] en [THRU].

2 Ponga [FADER START] en [ON].

Para conocer instrucciones de configuración, vea *Cambio de los ajustes* en la página 30.

3 Ponga el fader de canales en la posición más próxima a usted.

4 Ajuste el cue del reproductor DJ.

El reproductor DJ hace una pausa en la reproducción en el punto cue.

5 Mueva el fader de canal alejándolo de usted.

La reproducción empieza en el reproductor DJ.

- Si vuelve a ajustar el fader de canal en la posición original, el reproductor vuelve instantáneamente al punto cue ya establecido y hace una pausa en la reproducción (vuelta a punto cue).

❖ Inicie la reproducción usando el crossfader

1 Ponga el conmutador selector [CROSS FADER ASSIGN (A, THRU, B)] en [A] o [B].

2 Ponga [FADER START] en [ON].

Para conocer instrucciones de configuración, vea *Cambio de los ajustes* en la página 30.

3 Ajuste el crossfader.

Póngalo en el borde opuesto al lado en el que está establecido el canal que quiera usar con la función de inicio de fader.

4 Ajuste el cue del reproductor DJ.

El reproductor DJ hace una pausa en la reproducción en el punto cue.

5 Ajuste el crossfader.

La reproducción empieza en el reproductor DJ.

- Si vuelve a ajustar el crossfader en la posición original, el reproductor vuelve instantáneamente al punto cue ya establecido y hace una pausa en la reproducción (vuelta a punto cue).

Uso de un micrófono

1 Conecte el micrófono al conector de entrada de micrófono.

2 Ponga el conmutador selector [OFF, ON, TALK OVER] en [ON] o [TALK OVER].

- [ON]: El indicador se enciende.
- [TALK OVER]: El indicador parpadea.

- Cuando se pone en [TALK OVER], el sonido que no es del canal [MIC] se atenúa 18 dB (predeterminado) cuando se introduce un sonido de -10 dB o más por el micrófono.

3 Gire el control [MIC LEVEL].

Ajusta el nivel de la salida de sonido desde el canal [MIC].

- Tenga en cuenta que girar hasta la posición del extremo derecho da salida a un sonido muy alto.

4 Introduzca señales de audio en el micrófono.

❖ Ajuste de la calidad del sonido

Gire los controles [EQ (HI, LOW)] de los canales [MIC].

Consulte *Especificaciones* en la página 34 para conocer el margen de sonido que se puede ajustar con cada control.

Cambio entre audio mono y estéreo

Esto cambia el sonido que sale por los terminales [MASTER1], [MASTER2], [BOOTH], [REC OUT], [PHONES], [DIGITAL OUT] y [USB] entre mono y estéreo.

Cambie el conmutador selector [MONO, STEREO].

- [MONO]: Envía audio mono.
- [STEREO]: Envía audio estéreo.

❖ Ajuste de balance L/R de audio

El balance derecho/izquierdo de la salida de sonido por los terminales [MASTER1], [MASTER2], [BOOTH], [REC OUT], [PHONES], [DIGITAL OUT] y [USB] se puede ajustar.

1 Ponga el conmutador selector [MONO, STEREO] en [STEREO].

2 Gire el control [BALANCE].

El balance derecho/izquierdo del sonido cambia según el sentido de giro del control [BALANCE] y su posición.

- El giro a la posición del extremo derecho sólo envía sonido del canal derecho de audio estéreo. El giro a la posición del extremo izquierdo sólo envía sonido del canal izquierdo de audio estéreo.

Sale audio del terminal [BOOTH]

Gire el control [BOOTH MONITOR].

Ajusta el nivel de las señales de audio que salen por el terminal [BOOTH].

Operaciones avanzadas

Acerca de PRO DJ LINK

Cuando se conectan mediante un cable LAN un reproductor DJ de Pioneer compatible con PRO DJ LINK (CDJ-2000, CDJ-900, etc.), un ordenador que tiene instalado rekordbox y esta unidad, se pueden usar las funciones PRO DJ LINK siguientes.

Para conocer más detalles de la función PRO DJ LINK, consulte también las instrucciones de manejo del reproductor DJ y el manual de instrucciones del rekordbox.

Para conocer instrucciones de conexión, vea *Conexión de terminales de entrada* en la página 7.

- Se pueden conectar hasta cuatro reproductores DJ. Se pueden conectar hasta dos ordenadores.
- Conecte los reproductores DJ al terminal [LINK] ([CH1] a [CH4]) que tenga el mismo número que el canal al que están conectados los cables de audio.
- Conecte los ordenadores al terminal [COMPUTER 1] o [COMPUTER 2].

❖ SD & USB Export

Los archivos de música rekordbox y los datos de administración de una tarjeta de memoria SD o de un aparato USB conectado a un reproductor DJ de Pioneer compatible con PRO DJ LINK (p. ej. CDJ-2000nexus, CDJ-2000, CDJ-900) se pueden transferir entre reproductores DJ mediante esta unidad.

❖ rekordbox LINK Export

Esta función le permite transferir archivos de música rekordbox y datos de administración directamente, eliminando la molestia de tener que exportar los datos a una tarjeta de memoria SD/aparato USB.

❖ SYNC MASTER

Los tiempos de compás (posiciones de tiempos de compás y tempos) de las pistas CDJ-2000nexus se pueden reproducir en sincronización con el reloj maestro de esta unidad para un máximo de cuatro unidades. Los tiempos de compás de las pistas se pueden administrar colectivamente en el mezclador, permitiéndole concentrarse en la actuación (mezcla, efectos, etc.).

❖ LIVE SAMPLER

El sonido de entrada al terminal [MIC] o de salida por los terminales [MASTER] se puede muestrear y reproducir en un reproductor DJ.

❖ LINK MONITOR

Con esta función, los archivos de música rekordbox guardados en el ordenador se pueden monitorear rápidamente con los auriculares.

❖ STATUS INFORMATION

Esta función informa a los reproductores DJ del estado de los canales conectados (estado del programa, número de canal, etc.).

❖ QUANTIZE función

Tomando como base la información GRID de las pistas que han sido analizadas con rekordbox, los efectos se pueden añadir al sonido sin sacar el tempo con la pista que está reproduciéndose actualmente.

QUANTIZE

Los archivos de música deben analizarse de antemano con el rekordbox para usar la función QUANTIZE. Para instrucciones de cómo analizar archivos de música con el rekordbox, vea el Operating Instructions del rekordbox.

- La función QUANTIZE no se puede usar cuando se selecciona [REVERB], [GATE] o [SEND/RETURN].
- Para usar la función QUANTIZE, ponga el modo de medición BPM en **AUTO**.
- Antes del uso en combinación con un CDJ-2000 o CDJ-900, actualice el firmware del reproductor DJ a la versión 4.0 ó posterior.

1 Pulse [LIVE SAMPLER (UTILITY, WAKE UP)] durante un mínimo de 1 segundo.

Se visualiza la pantalla [USER SETUP].

2 Pulse el botón del elemento de ajustes y seleccione [QUANTIZE].

Se visualiza la pantalla de ajuste de la función QUANTIZE.

- [QUANTIZE] se añade al botón del elemento de ajustes en la pantalla [USER SET UP].

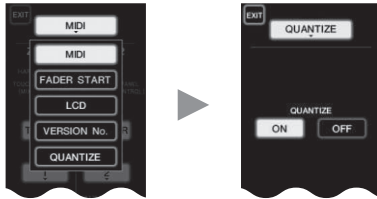

3 Pulse [ON].

La función QUANTIZE se enciende.

El indicador QUANTIZE ([QTZ]) y el indicador GRID ([GRID]) de la pantalla de la unidad principal se encienden o parpadean.

- Dependiendo del estado del reproductor DJ (off air, scratching, reproducción invertida, etc.), puede que no sea posible recibir la información GRID.



Acerca del estado del encendido del indicador QUANTIZE

Pantalla [USER SET UP] > [QUANTIZE]	QUANTIZE Estado de la función	[QTZ]
[ON]	Función QUANTIZE activada (efectos sincronizados con el tempo de la pista).	Encendido
[OFF]	Función QUANTIZE no activada (efectos no sincronizados con el tempo de la pista o modo de medición de BPM establecido en TAP).	Parpadea
[OFF]		Off

Acerca del estado del encendido del indicador GRID

Estado de recepción de la información de grid procedente del reproductor DJ	[GRID]
Información GRID que está siendo recibida.	Encendido
Información GRID que no está siendo recibida.	Off

4 Pulse el botón de beat y luego el botón [ON/ OFF] de [BEAT EFFECT].

El efecto se añade al sonido de beat encendido con el tempo de la pista que está siendo reproducida.

Las posiciones de tiempos de compás y las BPM de las pistas que se reproducen en reproductores DJ de Pioneer compatibles con la función de sincronización de tiempos de compás (p. ej. CDJ-2000nexus, CDJ-2000, CDJ-900) se pueden sincronizar.

STATUS INFORMATION

La visualización de los estados de los reproductores DJ conectados a diferentes canales y la información de sincronización de tiempos de compás se concentra aquí.

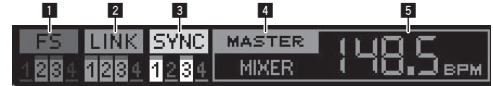

1	FS	Indica canales para los que se ha activado la función de inicio de fader.
2	LINK	Indica canales para los que los reproductores DJ están bien conectados al terminal [LINK].
3	SYNC	Indica el estado de la función de sincronización del reproductor DJ conectado al terminal [LINK].
4	MASTER	Indica la unidad maestra actual de sincronización de tiempos de compás.
5	MASTER BPM	Indica la BPM maestra actual.

FREQUENCY MIX

El sonido que está reproduciéndose se divide en siete bandas de frecuencia que se visualizan gráficamente. El control fader y el panel táctil facilitan el entendimiento de los detalles y mezclan dos canales o intercambian instrumentos (partes).

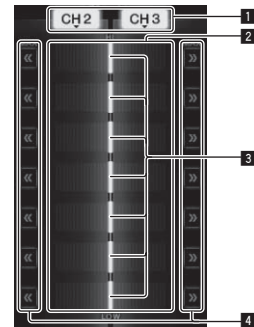

1	Botones de asignación de canales	Seleccionan los canales que se van a mezclar.
2	Visualización de nivel de volumen	El nivel de volumen de entrada a esta función se visualiza en un color claro, y el nivel de volumen de salida de esta función se visualiza en un color oscuro.
3	Fader táctil	Ajustan el balance del volumen de los canales que se van a mezclar para las bandas de frecuencia distintas.
4	<< >>	Mueven inmediatamente los crossfaders táctiles a los bordes derecho o izquierdo.

❖ Para mezclar [CH2] y [CH3]:

Prepare de antemano esta unidad para que el sonido de [CH3] salga por los terminales [MASTER].

1 Ponga los conmutadores [CROSS FADER ASSIGN (A, THRU, B)] para [CH2] y [CH 3] en [THRU].

- Ponga los conmutadores [CROSS FADER ASSIGN (A, THRU, B)] de los canales que va a mezclar en [THRU].
- Cuando use el crossfader le recomendamos ponerlo en la posición central.

2 Pulse [MIX].

La pantalla [FREQUENCY MIX] aparece en el panel táctil.

3 Pulse los botones de asignación de canales para seleccionar [CH2] para el lado izquierdo y [CH3] para el lado derecho.

Los niveles de volumen de las bandas de frecuencia individuales del sonido que está reproduciéndose en [CH3] se visualizan en la mitad derecha del panel táctil.

4 Pulse todos los botones [>>].

Todos los faders táctiles se mueven al borde derecho.

5 Pulse el botón [ON/ OFF].

Esto activa el efecto.

El botón [ON/ OFF] parpadea cuando se activa el efecto.

6 Mueva el fader de canal para [CH2] al lado posterior.

Los niveles de volumen de las bandas de frecuencia individuales del sonido que está reproduciéndose en [CH2] se visualizan en la mitad izquierda del panel táctil.

7 Mueva el fader táctil al lado izquierdo.

El sonido de las bandas de frecuencia cuyos crossfader han sido movidos se mezcla y sale.

- Cuando se pulsa de nuevo un botón [ON/ OFF], el efecto se apaga.
- Para cambiar de [FREQUENCY MIX] a la función REMIX, pulse primero el botón [ON/OFF] para desactivar el efecto y luego pulse [REMIX].

BEAT SLICE REMIX

Cuando se reproduce una pista que ha sido analizada con rekordbox, el sonido se muestrea en tiempo de compás con la pista, y una vez terminado el muestreo la muestra se reproduce en un bucle.

El sonido muestreado se puede cortar en partes iguales, y el orden de reproducción de las partes cortadas se puede cambiar.

El orden cambiado y la sincronización se pueden reproducir repetidamente en unidades de duración del sonido muestreado (4 a 8 tiempos de compás).

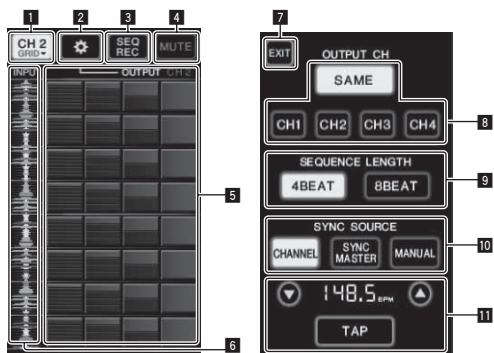

1	Menú de selección de canales	Se usa para seleccionar el canal en el que está introduciéndose el sonido que usted quiere muestrear.
2	SETTING	Visualiza la pantalla de configuración en la que se hacen varias configuraciones.
3	SEQ REC	Registra el orden y la hora a la que se pulsa el roll pad.
4	MUTE	Inserta una sección en silencio en el sonido roll.
5	ROLL PAD	Desplaza el sonido muestreado que ha sido cortado en 8 partes iguales para la duración especificada.
6	Control de secuencia	Visualiza la forma de onda del sonido muestreado. La reproducción se puede iniciar desde el sonido de esa forma de onda tocando la forma de onda (cue).
7	EXIT	Sale de esta pantalla, volviendo a la pantalla BEAT SLICE REMIX.
8	Selección de OUTPUT CH	Selecciona el canal de salida para la función de remezcla de corte de tiempo de compás. <ul style="list-style-type: none">• SAME: Establece el canal de entrada en el canal de salida.• CH1 - 4: Establece el canal seleccionado como el canal de salida.
9	Selección de SEQUENCE LENGTH	Selecciona la duración para el muestreo del sonido. <ul style="list-style-type: none">• 4BEAT: Muestrea 4 tiempos de compás del sonido.• 8BEAT: Muestrea 8 tiempos de compás del sonido.

Selecciona la información de tiempo de compás para servir como base para la operación.

10 SYNC SOURCE

- **CHANNEL**: Selecciona la información de tiempo de compás del canal de entrada de audio como la base.
- **SYNC MASTER**: Selecciona la información de tiempo de compás de la BPM maestra como la base.
- **MANUAL**: Selecciona las BPM y la posición de tiempo de compás establecidas en el ajuste de BPM como la base.

Cuando se selecciona [MANUAL] en SYNC SOURCE, especifique aquí las BPM y la posición de tiempo de compás que va a servir como base.

11 Ajuste BPM

- **▲/▼**: Aumenta o reduce el valor de BPM.
- **Visualización BPM**: Visualiza el valor de BPM que va a servir como base para la operación. Si no se puede obtener la información de tiempo de compás, la visualización parpadeará.
- **TAP**: Cuando este botón se toca 2 o más veces, el intervalo con que se tocó se calcula y visualiza en el área de visualización de BPM como el valor BPM.

1 Pulse [REMIX].

La pantalla [BEAT SLICE REMIX] aparece en el panel táctil.

- La función cambia entre [BEAT SLICE REMIX] y [SIDECHAIN REMIX] cada vez que se pulsa el botón [REMIX].

2 Pulse uno de los botones en el menú de selección de canal.

Seleccione el canal de entrada.

3 Pulse el botón [ON/ OFF] (TOUCH PANEL EFFECT).

El muestreo del sonido empieza.

Una vez muestreado el sonido el número de tiempos de compás especificado en [SEQUENCE LENGTH], el roll de ese sonido empieza.

- El sonido muestreado se corta en partes iguales basándose en la información de posición de tiempo de compás obtenida por el PRO DJ LINK o en la duración de tiempo de compás calculada del valor BPM, y las partes se asignan al roll pad para las respectivas duraciones de tiempos de compás que se van a reproducir.

4 Pulse el roll pad.

El sonido asignado se reproduce.

Si el roll pad se pulsa y mantiene pulsada durante un tiempo superior al sonido asignado, el sonido asignado se reproduce repetidamente.

SIDECHAIN REMIX

Cuando se usa esta función, el sonido de la banda de frecuencia especificada para el canal especificado se puede usar como disparador para aplicar los efectos a los sonidos de otros canales.

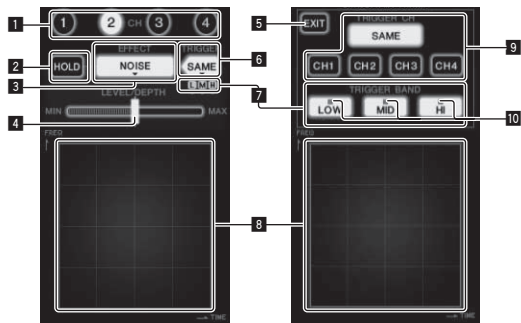

1	CH	Esto selecciona el canal al que se aplica el efecto.
2	HOLD	Esto retiene la información de los parámetros de los efectos (la posición en la cual se tocó el área de control).
3	EFFECT	Esto selecciona el tipo de efecto.
4	LEVEL/DEPTH	Use esto para ajustar la cantidad de efecto aplicada.
5	EXIT	Use esto para cerrar el menú [TRIGGER] .
6	TRIGGER (SAMPLING/TRIGGER)	Use esto para abrir el menú [TRIGGER] .
7	TRIGGER BAND	Use éstos para seleccionar la banda de frecuencia que se va a usar como disparador.
8	Área de control	Use esto para cambiar los parámetros de los efectos.
9	TRIGGER CH (SAMPLING/TRIGGER CH)	Esto selecciona el canal que se va a usar como disparador de efecto.
10	Indicadores de disparador	Estos indicadores parpadean según el ritmo detectado automáticamente para las bandas de frecuencia diferentes.

❖ Para establecer el canal para el muestreo y disparo en [CH3] y mezclar el sonido muestreado con el sonido de [CH2] para la salida:

Prepare de antemano esta unidad para que el sonido de [CH2] salga por los terminales [MASTER].

1 Pulse [REMIX] dos veces.

La pantalla [SIDECHAIN REMIX] aparece en el panel táctil.

2 Pulse el botón [2] en la sección [CH].

Esto selecciona el canal al que se aplica el efecto.

3 Pulse [EFFECT] y seleccione [SAMPLER].

Esto selecciona el tipo de efecto.

Nombre de efecto	Descripciones
NOISE HI-HAT CLAP SNARE	El sonido se crea en esta unidad, se mezcla con el sonido del canal seleccionado en la sección [CH] y luego sale según el disparador [TRIGGER CH (SAMPLING/TRIGGER CH)].
SAMPLER	El sonido del canal seleccionado en [TRIGGER CH (SAMPLING/TRIGGER CH)] se muestrea, se mezcla con el sonido del canal seleccionado en la sección [CH] y luego sale según el disparador [TRIGGER CH (SAMPLING/TRIGGER CH)].
PITCH	El tono del sonido del canal seleccionado en la sección [CH] se cambia, se mezcla con el canal seleccionado en la sección [CH] y luego sale según el disparador [TRIGGER CH (SAMPLING/TRIGGER CH)].
GATE	El sonido introducido por [CH] sale según el disparador [TRIGGER CH (SAMPLING/TRIGGER CH)].

- No es posible seleccionar simultáneamente efectos múltiples.

4 Pulse [TRIGGER (SAMPLING/TRIGGER)].

El menú [TRIGGER] aparece.

5 En [TRIGGER CH (SAMPLING/TRIGGER CH)], seleccione [CH3].

Esto selecciona el canal que se va a usar como disparador de efecto.

- Cuando se pulsa [SAME] se selecciona como disparador el mismo canal que el seleccionado en la sección [CH].

6 En [TRIGGER BAND], pulse [MID] y [HI].

Esto selecciona la banda de frecuencia establecida como disparador de efecto.

Sólo se selecciona [LOW] (el sonido grave).

7 Pulse el botón [ON/ OFF].

Esto activa el efecto.

El botón [ON/ OFF] parpadea cuando se activa el efecto.

8 Toque el área de control.

[O] aparece en el punto en que se tocó el panel.

El sonido [CH3] en el punto del área de control que se tocó se muestrea. Accionado por el sonido de baja frecuencia de [CH3], el sonido muestreado se mezcla con el sonido de [CH2] (que continúa reproduciéndose normalmente) y sale por los terminales [MASTER].

El efecto cambia cuando cambia la posición tocada en el área de control.

- Cuando se pulsa de nuevo un botón [ON/ OFF], el efecto se apaga.
- El sonido muestreado sólo es válido mientras está tocándose el área de control.
- Para cambiar del modo [SIDECHAIN REMIX] al modo [FREQUENCY MIX], pulse primero el botón [ON/OFF] para desactivar el efecto y luego pulse [MIX].

❖ Uso de [HOLD]

Cuando se activa [HOLD], la información de los parámetros de los efectos se retiene aunque se desactive el efecto. La información de los parámetros se borra cuando se desactiva [HOLD].

- La información de los parámetros y el sonido muestreado se borran cuando se cambia el efecto.

LIVE SAMPLER

El sonido de entrada al terminal [MIC] o de salida por los terminales [MASTER] se puede muestrear y reproducir en un reproductor DJ de Pioneer compatible con PRO DJ LINK.

Conecte de antemano esta unidad y un reproductor DJ de Pioneer compatible con PRO DJ LINK. Para conocer instrucciones de conexión, vea *Conexión de terminales de entrada* en la página 7.

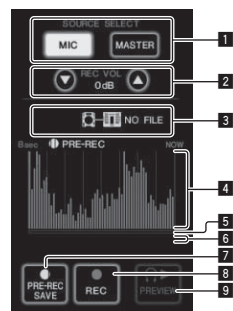

1	SOURCE SELECT	Seleccione la fuente que se va a muestrear aquí.
2	REC VOLUME	Use éstos para ajustar el volumen de grabación. El volumen se puede ajustar dentro de un margen de -9 dB a +9 dB.
3	Indicador de estado	Indica el estado de esta unidad y si hay datos de muestreo disponibles o no.
4	Visualización de forma de onda	Esto visualiza el sonido como una forma de onda.
5	Visualización de la dirección de reproducción	Esto visualiza el sonido como un gráfico de barras. Esto sólo se visualiza cuando se escucha previamente el sonido.

6	Dispositivo deslizante	El sonido se reproduce desde la posición en la que se tocó el panel táctil. Esto sólo se visualiza cuando se escucha previamente el sonido.
7	PRE-REC SAVE	El sonido se muestra desde un punto ubicado 8 segundos antes de pulsar el botón.
8	REC (REC STOP)	El sonido se muestra durante un máximo de 8 segundos a partir del punto en que se pulsa el botón.
9	PREVIEW (STOP)	Use esto para tener una pista previa del sonido muestreado por los altavoces.

❖ Muestreo del sonido que está reproduciéndose

1 Pulse [LIVE SAMPLER].

La pantalla [LIVE SAMPLER] aparece en el panel táctil.

2 Pulse [MIC] o [MASTER] en [SOURCE SELECT].

Esto selecciona el canal que se va a muestrear.

3 Pulse [REC (REC STOP)].

El sonido del canal seleccionado en el paso 2 se muestrea desde el punto en que se pulsó [REC (REC STOP)].

- El muestreo es posible durante un máximo de 8 segundos.
- Una vez transcurridos 8 segundos desde que se pulsa [REC (REC STOP)], el muestreo se detiene automáticamente.

4 Pulse [REC (REC STOP)].

El muestreo se para. Se visualiza la pantalla para guardar el muestreo.

❖ Muestreo del sonido desde el punto ubicado 8 segundos antes

1 Pulse [LIVE SAMPLER].

La pantalla [LIVE SAMPLER] aparece en el panel táctil.

2 Pulse [MIC] o [MASTER] en [SOURCE SELECT].

Esto selecciona el canal que se va a muestrear.

3 Pulse [PRE-REC SAVE].

El sonido para el canal seleccionado en el paso 2 se muestrea desde el punto ubicado 8 segundos antes de pulsar [PRE-REC SAVE].

- El muestreo es posible durante un máximo de 8 segundos.

❖ Vista previa del sonido muestreado

1 Pulse el botón [CUE] a la izquierda del panel táctil.

2 Pulse [PREVIEW (STOP)].

La posición que está siendo reproducida se visualiza en la dirección de reproducción y se visualiza el dispositivo deslizante.

- Cuando se toca el dispositivo deslizante del panel táctil, el sonido muestreado se reproduce desde esa posición.

❖ Reproducción del sonido muestreado en el reproductor DJ

Use PRO DJ LINK para acceder a esta unidad desde el reproductor DJ. El sonido muestreado (archivo de audio) se puede cargar y reproducir en el reproductor DJ.

INST FX

Este efecto cambia en asociación con los controles [FILTER] de los canales individuales.

1 Pulse uno de los botones [INST FX].

Esto selecciona el tipo de efecto.

El botón que fue pulsado parpadea.

- El mismo efecto se establece para [CH1] a [CH4].

2 Gire el control [FILTER].

El efecto se aplica al canal para el que se pulsó el control, o a los canales para los que se pulsaron los controles.

Nombre de efecto	Descripciones	FILTER (parámetro 1)	PARAMETER (parámetro 2)
NOISE	El ruido blanco generado dentro de esta unidad se mezcla con el sonido del canal a través del filtro y sale.	Establece la frecuencia de corte para el filtro por el que pasa el ruido blanco.	Ajusta el volumen del ruido blanco.
ZIP	Baja el tono del sonido del canal para la salida.	Ajusta el desplazamiento de tono para bajar el tono.	Ajusta el balance entre el sonido original y el sonido de efecto.
CRUSH	Cambia el sonido del canal a un sonido apagado para la salida.	Ajusta el grado de aplastamiento del sonido de entrada.	Cuanto más se gira el control a la derecha más se aplica el efecto.
JET	Añade un efecto de flanger a la salida.	Ajusta el efecto de flanger.	Cuanto más se gira el control a la derecha más se aplica el efecto.
HPF	Da salida al sonido a través del filtro pasaaaltos.	Establece la frecuencia de corte del filtro.	Cuanto más se gira el control a la derecha más se aplica el efecto.
LPF	Da salida al sonido a través del filtro pasabajos.	Establece la frecuencia de corte del filtro.	Cuanto más se gira el control a la derecha más se aplica el efecto.

❖ Ajuste del efecto del sonido de efecto

Gire el control [PARAMETER].

Cuanto más se gira el control a la derecha más se aplica el efecto. Cuando se gira completamente a la izquierda, el efecto es mínimo.

BEAT EFFECT

Esta función le permite establecer instantáneamente varios efectos según el tempo (BPM = pulsaciones por minuto) de la pista que está reproduciéndose.



1	Visualización del valor de BPM (3 dígitos)	En el modo automático, esto visualiza el valor de BPM detectado automáticamente. Cuando no se pueden detectar las BPM, el valor de BPM detectado previamente se visualiza y parpadea. En el modo de entrada manual, esto visualiza el valor de BPM que fue introducido manualmente.
2	AUTO (TAP)	[AUTO] se enciende cuando el modo de medición de BPM se pone en el modo automático. [TAP] se enciende en el modo de entrada manual.
3	BPM	Esto está siempre encendido.
4	% (ms)	Estos se encienden según las unidades para los efectos diferentes.

1 Pulse el botón [AUTO/TAP].

Seleccione el modo de medición de BPM.

- [AUTO]: Las BPM se miden automáticamente de la señal de audio que está siendo introducida. El modo [AUTO] se establece cuando se conecta la alimentación de esta unidad.
- [TAP]: Las BPM se introducen manualmente pulsando rápida y brevemente el botón [TAP] con un dedo.
- El margen de medición de BPM [AUTO] es BPM = 70 a 180. Con algunas pistas puede que no sea posible medir bien las BPM. Si las BPM no se pueden medir, el valor de BPM parpadea en la pantalla. En tales casos, use el botón [TAP] para introducir manualmente las BPM.

2 Pulse uno de los botones [CH SELECT].

Esto selecciona el canal al que se aplica el efecto.

- [1] – [4]: El efecto se aplica al sonido del canal respectivo.
- [MIC]: El efecto se aplica al sonido del canal [MIC].
- [A], [B]: El efecto se aplica al sonido del lado [A] (izquierdo) o [B] (derecho) del crossfader.
- [M]: El efecto se aplica al sonido del canal [MASTER].

3 Pulse uno de los botones [EFFECT SELECT].

Esto selecciona el tipo de efecto.

- Para conocer los tipos de efectos, vea *Tipos de BEAT EFFECT* en la página 28.
- Para usar [SEND/RETURN], vea *Uso del efector externo* más abajo.

4 Pulse uno de los botones de tiempo de compás.

Establezca la fracción de tiempo de compás para sincronizar el sonido de efecto.

El tiempo de efecto correspondiente a la fracción de tiempo de compás se ajusta automáticamente.

- La fracción de tiempo de compás se puede cambiar girando [TIME] mientras pulsa el botón de tiempo de compás.

5 Pulse el botón [ON/ OFF].

El efecto se aplica al sonido.

El parámetro de tiempo del efecto se puede ajustar girando el control [TIME].

El parámetro cuantitativo del efecto se puede ajustar girando el control [LEVEL/DEPTH].

El botón [ON/ OFF] parpadea cuando se activa el efecto.

- Cuando se pulsa de nuevo un botón [ON/ OFF], el efecto se apaga.

❖ Introducción manual de las BPM

Pulse rápida y brevemente el botón [TAP] un mínimo de 2 veces, en ritmo con el tiempo de compás (en cuartos de nota) del sonido que se reproduce actualmente.

El valor medio del intervalo con el que se pulsó el botón [TAP] con el dedo se establece como BPM.

- Cuando las BPM se establecen usando el botón [TAP], la fracción de tiempo de compás se establece en 1/1 y el tiempo de un compás (cuarto de nota) se establece como tiempo de efecto.
- Las BPM se pueden establecer manualmente girando el control [TIME] mientras se pulsa el botón [TAP].
- Las BPM se pueden establecer manualmente pulsando el botón de tiempo de compás mientras se pulsa [TAP].
- Las BPM se pueden establecer en unidades de 0,1 girando el control [TIME] mientras se pulsan los botones [TAP] y [AUTO/TAP].

❖ Ajuste de la cantidad de efecto aplicada para bandas de frecuencia diferentes

Gire el control [EFFECT FREQUENCY (HI, MID, LOW)].

Vea *Tipos de BEAT EFFECT* en la página 28 para conocer los parámetros de los efectos que se pueden ajustar con los diferentes controles.

❖ Uso del efector externo

1 Conecte esta unidad y un efector externo.

[SEND/RETURN] se enciende.

Para conocer instrucciones de conexión, vea *Conexión de terminales de salida* en la página 7.

2 Pulse uno de los botones [CH SELECT].

Esto selecciona el canal al que se aplica el efecto.

3 Pulse [SEND/RETURN].

[SEND/RETURN] parpadea.

4 Pulse el botón [ON/ OFF].

El sonido que ha pasado a través del efector externo sale por el canal [MASTER].

- Cuando se pulsa de nuevo un botón [ON/ OFF], el efecto se apaga.

Control de los aparatos conectados

❖ Uso de la función SYNC MASTER

Las posiciones de tiempos de compás y las BPM de las pistas que se reproducen en reproductores DJ de Pioneer compatibles con la función de sincronización de tiempos de compás (p. ej. CDJ-2000nexus) se pueden sincronizar.

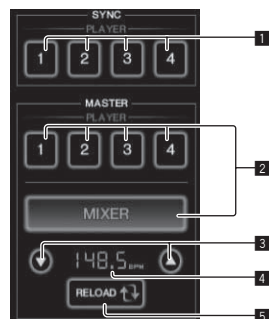

1	SYNC	Establece la sincronización con las BPM maestras de los reproductores conectados a los canales 1 – 4.
2	MASTER	Selecciona la unidad maestra de sincronización.
3	Ajuste BPM	Aumenta o reduce el valor BPM visualizado en el área de visualización de BPM.
4	Área de visualización de BPM	Visualiza uno de los dos valores de abajo, dependiendo del estado de esta unidad. <ul style="list-style-type: none">• Cuando esta unidad es la unidad maestra de sincronización: Visualiza el valor de la BPM maestra.• Cuando esta unidad no es la unidad maestra de sincronización: Visualiza la BPM maestra que podría visualizarse si esta unidad fuese la unidad maestra de sincronización.
5	RELOAD	Cuando esta unidad no es la unidad maestra de sincronización, el valor de la BPM maestra actual se visualiza en el área de visualización de BPM.

1 Pulse el botón [SYNC MASTER/MIDI].

[SYNC MASTER] se visualiza en la pantalla.

- La función cambia cada vez que se pulsa el botón [SYNC MASTER/MIDI].

2 Usa el estado de sincronización del reproductor.

Botón [SYNC]: Los diversos estados de sincronización de los reproductores se pueden cambiar pulsando **PLAYER 1 – 4**.

El modo de sincronización se activa y desactiva cada vez que se pulsa el botón.

Los botones para los canales a los que no está conectado un reproductor compatible con la función de sincronización de tiempos de compás no se pueden usar.

3 Cambie la unidad maestra de sincronización.

Pulse el botón para el reproductor o mezclador que quiere establecer como unidad maestra de sincronización.

- No es posible establecer simultáneamente múltiples aparatos como unidad maestra de sincronización.

4 Establece esta unidad como la unidad maestra de sincronización.

Pulse el botón [RELOAD] para visualizar el valor de la BPM maestra actual.

Pulse [▲] o [▼] para establecer el valor de la BPM maestra.

Pulse el botón [MIXER] para establecer esta unidad como unidad maestra de sincronización.

- Cuando esta unidad es la unidad maestra de sincronización, el valor de la BPM maestra se puede cambiar pulsando [▲] o [▼].

Uso de la función MIDI

❖ Operación del software DJ

El DJM-2000NXS envía también los datos de operación para los botones y diales en el formato MIDI. Si conecta un ordenador con un software DJ compatible con MIDI incorporado a través de un cable USB, usted podrá utilizar el software DJ en esta unidad.

Instale de antemano el software DJ en su ordenador. Además, haga los ajustes de audio y MIDI para el software DJ.

- Para conocer instrucciones del canal MIDI, vea *Cambio de los ajustes* en la página 30.

1 Conecte el terminal [USB] de esta unidad al ordenador.

Para conocer detalles de las conexiones, vea *Conexión a un ordenador* en la página 8.

2 Inicie el software DJ.

3 Pulse [ON/OFF] en la sección [MIDI].

Active la función MIDI.

La transmisión del mensaje MIDI empieza.

- Cuando se mueven los faders y los controles, los mensajes se envían según las posiciones de los faders y los controles. Para enviar mensajes por esta unidad, vea *Lista de mensajes MIDI* en la página 22.
- Cuando se pulsa el botón [START/STOP] y se mantiene pulsado más de 2 segundos se envía una serie de mensajes MIDI correspondiente a las posiciones del botón, fader o control (instantánea).
- La señal de reloj de sincronización MIDI (información BPM) se envía independientemente del botón [ON/OFF].
- Cuando se pulsa de nuevo el botón [ON/OFF] para [MIDI], la transmisión de los mensajes MIDI se detiene.

❖ Envío de mensajes de inicio y parada de MIDI

Pulse el botón [START/STOP] para [MIDI].

- Los mensajes de inicio y parada de MIDI se envían alternativamente cada vez que se pulsa el botón [START/STOP], independientemente de si la función MIDI está activa o desactivada.

Uso de la pantalla de control MIDI

Esta unidad está equipada con cuatro tipos de pantallas de control MIDI. Úselas según su software DJ.

1 Pulse varias veces el botón [SYNC MASTER/MIDI] a la derecha del panel táctil.

La pantalla [MIDI CONTROL] se visualiza después de la pantalla [SYNC MASTER].

- La función cambia cada vez que se pulsa el botón [SYNC MASTER/MIDI].

2 Seleccione un tipo de [TYPE A] a [TYPE D].

Esto selecciona el tipo de pantalla de control MIDI.

- Cuando se pulsa [PAGE1] o [PAGE2], la página que está visualizándose cambia.

3 Utilice los faders o los botones del panel táctil.

La transmisión del mensaje MIDI empieza.

Para enviar mensajes por esta unidad, vea *Lista de mensajes MIDI* en la página 22.

Utilización de un secuenciador MIDI externo

Esta unidad envía el tempo de la fuente que se reproduce (información BPM) como señal de reloj de sincronización MIDI. Esto se puede usar para sincronizar un secuenciador MIDI externo con el tempo de la fuente.

- Los secuenciadores MIDI incompatibles con las señales de sincronización MIDI no se pueden sincronizar.
- Los secuenciadores MIDI externos no se pueden sincronizar para las fuentes en las que las BPM no se pueden medir de forma estable.
- La señal del reloj de sincronización MIDI sale incluso con los valores BPM introducidos manualmente pulsando rápida y brevemente con un dedo el botón [TAP]. El margen de salida de las señales de reloj de sincronización MIDI es de 40 BPM a 250 BPM.

1 Conecte el terminal [MIDI OUT] al terminal MIDI IN del secuenciador MIDI usando un cable MIDI de venta en tiendas especializadas.

2 Ponga el modo de sincronización del secuenciador MIDI en el modo Slave.

3 Pulse [START/STOP].

El mensaje de inicio de MIDI se envía.

4 Pulse [ON/OFF] en la sección [MIDI].

La transmisión del mensaje MIDI empieza.

Lista de mensajes MIDI

Panel de control

Categoría	Nombre de interruptor	Tipo de interruptor	Mensajes MIDI						Disparador/Conmutador	Notas
			MSB			LSB				
CH1	TRIM	VR	Bn	01	dd	—	—	—	—	0-127
	HI	VR	Bn	02	dd	—	—	—	—	0-127
	MID	VR	Bn	03	dd	—	—	—	—	0-127
	LOW	VR	Bn	04	dd	—	—	—	—	0-127
	FILTER	VR	Bn	05	dd	—	—	—	—	0-127
	Fader de canal	VR	Bn	11	dd	—	—	—	—	0-127
	CROSS FADER ASSIGN	Interruptor	Bn	41	dd	—	—	—	—	0, 64, 127
CUE	BTN	Bn	46	dd	—	—	—	Disparador/Conmutador	OFF=0, ON=127	
CH2	TRIM	VR	Bn	06	dd	—	—	—	—	0-127
	HI	VR	Bn	07	dd	—	—	—	—	0-127
	MID	VR	Bn	08	dd	—	—	—	—	0-127
	LOW	VR	Bn	09	dd	—	—	—	—	0-127
	FILTER	VR	Bn	0A	dd	—	—	—	—	0-127
	Fader de canal	VR	Bn	12	dd	—	—	—	—	0-127
	CROSS FADER ASSIGN	Interruptor	Bn	42	dd	—	—	—	—	0, 64, 127
CUE	BTN	Bn	47	dd	—	—	—	Disparador/Conmutador	OFF=0, ON=127	
CH3	TRIM	VR	Bn	0C	dd	—	—	—	—	0-127
	HI	VR	Bn	0E	dd	—	—	—	—	0-127
	MID	VR	Bn	0F	dd	—	—	—	—	0-127
	LOW	VR	Bn	15	dd	—	—	—	—	0-127
	FILTER	VR	Bn	16	dd	—	—	—	—	0-127
	Fader de canal	VR	Bn	13	dd	—	—	—	—	0-127
	CROSS FADER ASSIGN	Interruptor	Bn	43	dd	—	—	—	—	0, 64, 127
CUE	BTN	Bn	48	dd	—	—	—	Disparador/Conmutador	OFF=0, ON=127	
CH4	TRIM	VR	Bn	50	dd	—	—	—	—	0-127
	HI	VR	Bn	51	dd	—	—	—	—	0-127
	MID	VR	Bn	5C	dd	—	—	—	—	0-127
	LOW	VR	Bn	52	dd	—	—	—	—	0-127
	FILTER	VR	Bn	53	dd	—	—	—	—	0-127
	Fader de canal	VR	Bn	14	dd	—	—	—	—	0-127
	CROSS FADER ASSIGN	Interruptor	Bn	44	dd	—	—	—	—	0, 64, 127
CUE	BTN	Bn	49	dd	—	—	—	Disparador/Conmutador	OFF=0, ON=127	
Crossfader	Crossfader	VR	Bn	0B	dd	—	—	—	—	0-127
CURVE SETTING	CH EQ (ISOLATOR, EQ)	Interruptor	Bn	21	dd	—	—	—	—	0, 127
	CH FADER (↘, ↗)	Interruptor	Bn	5E	dd	—	—	—	—	0, 127
	CROSS FADER (↖, ↗, ✕)	Interruptor	Bn	5F	dd	—	—	—	—	0, 64, 127
MASTER	BALANCE	VR	Bn	17	dd	—	—	—	—	0-127
	Nivel MASTER	VR	Bn	18	dd	—	—	—	—	0-127
	CUE	BTN	Bn	4A	dd	—	—	—	Disparador/Conmutador	OFF=0, ON=127
	BOOTH MONITOR	VR	Bn	19	dd	—	—	—	—	0-127
CH SELECT	1	BTN	Bn	22	dd	—	—	—	Disparador/Conmutador ¹	OFF=0, ON=127
	2	BTN	Bn	23	dd	—	—	—	Disparador/Conmutador ¹	OFF=0, ON=127
	3	BTN	Bn	24	dd	—	—	—	Disparador/Conmutador ¹	OFF=0, ON=127
	4	BTN	Bn	25	dd	—	—	—	Disparador/Conmutador ¹	OFF=0, ON=127
	MIC	BTN	Bn	26	dd	—	—	—	Disparador/Conmutador ¹	OFF=0, ON=127
	A	BTN	Bn	27	dd	—	—	—	Disparador/Conmutador ¹	OFF=0, ON=127
	B	BTN	Bn	28	dd	—	—	—	Disparador/Conmutador ¹	OFF=0, ON=127
	M	BTN	Bn	29	dd	—	—	—	Disparador/Conmutador ¹	OFF=0, ON=127

Categoría	Nombre de interruptor	Tipo de interruptor	Mensajes MIDI						Disparador/ Conmutador	Notas
			MSB			LSB				
BEAT EFFECT	TIME	VR	Bn	0D	MSB	Bn	2D	LSB	—	Valor TIME (la mitad del valor cuando se selecciona FILTER o PHASER para EFFECT SELECT)
	ON/OFF	BTN	Bn	40	dd	—	—	—	Disparador/Conmutador	OFF=0, ON=127
	AUTO/TAP	BTN	Bn	45	dd	—	—	—	Disparador/Conmutador	OFF=0, ON=127
	CUE	BTN	Bn	4B	dd	—	—	—	Disparador/Conmutador	OFF=0, ON=127
	TAP	BTN	Bn	4E	dd	—	—	—	Disparador/Disparador	OFF=0, ON=127
	LEVEL/DEPTH	VR	Bn	5B	dd	—	—	—	—	0-127
EFFECT SELECT	DELAY	BTN	Bn	2A	dd	—	—	—	Disparador/ Conmutador ^[1]	OFF=0, ON=127
	MULTI TAP DELAY	BTN	Bn	2B	dd	—	—	—	Disparador/ Conmutador ^[1]	OFF=0, ON=127
	ROLL	BTN	Bn	2E	dd	—	—	—	Disparador/ Conmutador ^[1]	OFF=0, ON=127
	REV ROLL	BTN	Bn	2F	dd	—	—	—	Disparador/ Conmutador ^[1]	OFF=0, ON=127
	TRANS	BTN	Bn	35	dd	—	—	—	Disparador/ Conmutador ^[1]	OFF=0, ON=127
	GATE	BTN	Bn	3D	dd	—	—	—	Disparador/ Conmutador ^[1]	OFF=0, ON=127
	ECHO	BTN	Bn	37	dd	—	—	—	Disparador/ Conmutador ^[1]	OFF=0, ON=127
	REVERB	BTN	Bn	36	dd	—	—	—	Disparador/ Conmutador ^[1]	OFF=0, ON=127
	SLIP ROLL	BTN	Bn	3A	dd	—	—	—	Disparador/ Conmutador ^[1]	OFF=0, ON=127
	FILTER	BTN	Bn	3B	dd	—	—	—	Disparador/ Conmutador ^[1]	OFF=0, ON=127
	PHASER	BTN	Bn	39	dd	—	—	—	Disparador/ Conmutador ^[1]	OFF=0, ON=127
	SEND/RETURN	BTN	Bn	3E	dd	—	—	—	Disparador/ Conmutador ^[1]	OFF=0, ON=127
EFFECT FREQUENCY	HI	VR	Bn	66	dd	—	—	—	—	0-127
	MID	VR	Bn	67	dd	—	—	—	—	0-127
	LOW	VR	Bn	68	dd	—	—	—	—	0-127
INST FX	NOISE	BTN	Bn	55	dd	—	—	—	Disparador/ Conmutador ^[1]	OFF=0, ON=127
	ZIP	BTN	Bn	56	dd	—	—	—	Disparador/ Conmutador ^[1]	OFF=0, ON=127
	CRUSH	BTN	Bn	57	dd	—	—	—	Disparador/ Conmutador ^[1]	OFF=0, ON=127
	JET	BTN	Bn	69	dd	—	—	—	Disparador/ Conmutador ^[1]	OFF=0, ON=127
	HPF	BTN	Bn	6A	dd	—	—	—	Disparador/ Conmutador ^[1]	OFF=0, ON=127
	LPF	BTN	Bn	6B	dd	—	—	—	Disparador/ Conmutador ^[1]	OFF=0, ON=127
		PARAMETER	VR	Bn	6C	dd	—	—	—	—
MIC	HI	VR	Bn	1E	dd	—	—	—	—	0-127
	LOW	VR	Bn	1F	dd	—	—	—	—	0-127
HEADPHONES	LEVEL	VR	Bn	1A	dd	—	—	—	—	0-127
	MIXING	VR	Bn	1B	dd	—	—	—	—	0-127
LINK	CUE	BTN	Bn	73	dd	—	—	—	Disparador/Conmutador	OFF=0, ON=127
Control de panel táctil	CUE	BTN	Bn	6E	dd	—	—	—	Disparador/Conmutador	OFF=0, ON=127
	SYNC MASTER/MIDI	BTN	Bn	6F	dd	—	—	—	Disparador/Conmutador	OFF=0, ON=127
	MIX	BTN	Bn	70	dd	—	—	—	Disparador/ Conmutador ^[1]	OFF=0, ON=127
	REMIX	BTN	Bn	71	dd	—	—	—	Disparador/ Conmutador ^[1]	OFF=0, ON=127
	ON/OFF	BTN	Bn	72	dd	—	—	—	Disparador/Conmutador	OFF=0, ON=127
MIDI	START	BTN	FA	—	—	—	—	—	—	—
	STOP	BTN	FC	—	—	—	—	—	—	—

[1] Cuando al encender un botón se apaga otro, los mensajes de encendido y apagado de MIDI se envían desde los dos botones. Cuando no hay un botón que se apague, el mensaje de encendido de MIDI se envía desde el botón que fue pulsado.

Panel táctil

❖ FREQUENCY MIX, SIDECHAIN REMIX

Categoría	Nombre de interruptor	Tipo de interruptor	Mensajes MIDI						Disparador/ Conmutador	Notas
			MSB			LSB				
FREQUENCY MIX	Fader táctil 1	VR	Bn	38	dd	—	—	—	—	0 - 127 (parte superior de la pantalla)
	Fader táctil 2	VR	Bn	4C	dd	—	—	—	—	0-127
	Fader táctil 3	VR	Bn	4D	dd	—	—	—	—	0-127
	Fader táctil 4	VR	Bn	74	dd	—	—	—	—	0-127
	Fader táctil 5	VR	Bn	75	dd	—	—	—	—	0-127
	Fader táctil 6	VR	Bn	76	dd	—	—	—	—	0-127
	Fader táctil 7	VR	Bn	77	dd	—	—	—	—	0 - 127 (parte inferior de la pantalla)
SIDECHAIN REMIX	Eje X del área de control	VR	Bn	1C	dd	—	—	—	—	0-127
	Eje Y del área de control	VR	Bn	3C	dd	—	—	—	—	0-127
	LEVEL/DEPTH	VR	Bn	31	dd	—	—	—	—	0-127
	CH1	BTN	9n	49	dd	—	—	—	Disparador/ Conmutador	OFF=0, ON=127
	CH2	BTN	9n	4A	dd	—	—	—	Disparador/ Conmutador	OFF=0, ON=127
	CH3	BTN	9n	4B	dd	—	—	—	Disparador/ Conmutador	OFF=0, ON=127
	CH4	BTN	9n	4C	dd	—	—	—	Disparador/ Conmutador	OFF=0, ON=127
	TRIGGER CH (SAMPLING/ TRIGGER CH) SAME	BTN	9n	51	dd	—	—	—	Disparador/ Conmutador	OFF=0, ON=127
	TRIGGER CH (SAMPLING/ TRIGGER CH) CH1	BTN	9n	52	dd	—	—	—	Disparador/ Conmutador	OFF=0, ON=127
	TRIGGER CH (SAMPLING/ TRIGGER CH) CH2	BTN	9n	53	dd	—	—	—	Disparador/ Conmutador	OFF=0, ON=127
	TRIGGER CH (SAMPLING/ TRIGGER CH) CH3	BTN	9n	54	dd	—	—	—	Disparador/ Conmutador	OFF=0, ON=127
	TRIGGER CH (SAMPLING/ TRIGGER CH) CH4	BTN	9n	55	dd	—	—	—	Disparador/ Conmutador	OFF=0, ON=127
	TRIGGER BAND LOW	BTN	9n	59	dd	—	—	—	Disparador/ Conmutador	OFF=0, ON=127
TRIGGER BAND MID	BTN	9n	5A	dd	—	—	—	Disparador/ Conmutador	OFF=0, ON=127	
TRIGGER BAND HI	BTN	9n	5B	dd	—	—	—	Disparador/ Conmutador	OFF=0, ON=127	

❖ BEAT SLICE REMIX

Categoría	Posición del conmutador	Tipo de interruptor	Mensajes MIDI						Disparador/Conmutador	Notas
			MSB			LSB				
	1	BTN	9n	5D	dd	—	—	—	Disparador/Conmutador	OFF=0, ON=127
	2	BTN	9n	5E	dd	—	—	—	Disparador/Disparador	OFF=0, ON=127
	3	BTN	9n	41	dd	—	—	—	Disparador/Disparador	OFF=0, ON=127
	4	BTN	9n	60	dd	—	—	—	Disparador/Disparador	OFF=0, ON=127
	5	BTN	9n	61	dd	—	—	—	Disparador/Disparador	OFF=0, ON=127
	6	BTN	9n	62	dd	—	—	—	Disparador/Disparador	OFF=0, ON=127
	7	BTN	9n	63	dd	—	—	—	Disparador/Disparador	OFF=0, ON=127
	8	BTN	9n	42	dd	—	—	—	Disparador/Disparador	OFF=0, ON=127
	9	BTN	9n	64	dd	—	—	—	Disparador/Disparador	OFF=0, ON=127
	10	BTN	9n	65	dd	—	—	—	Disparador/Disparador	OFF=0, ON=127
	11	BTN	9n	66	dd	—	—	—	Disparador/Disparador	OFF=0, ON=127
	12	BTN	9n	67	dd	—	—	—	Disparador/Disparador	OFF=0, ON=127
	13	BTN	9n	43	dd	—	—	—	Disparador/Disparador	OFF=0, ON=127
	14	BTN	9n	68	dd	—	—	—	Disparador/Disparador	OFF=0, ON=127
	15	BTN	9n	69	dd	—	—	—	Disparador/Disparador	OFF=0, ON=127
	16	BTN	9n	6A	dd	—	—	—	Disparador/Disparador	OFF=0, ON=127
	17	BTN	9n	6B	dd	—	—	—	Disparador/Disparador	OFF=0, ON=127
	18	BTN	9n	44	dd	—	—	—	Disparador/Disparador	OFF=0, ON=127
	19	BTN	9n	6C	dd	—	—	—	Disparador/Disparador	OFF=0, ON=127
	20	BTN	9n	6D	dd	—	—	—	Disparador/Disparador	OFF=0, ON=127
	21	BTN	9n	6E	dd	—	—	—	Disparador/Disparador	OFF=0, ON=127
	22	BTN	9n	6F	dd	—	—	—	Disparador/Disparador	OFF=0, ON=127
	23	BTN	9n	45	dd	—	—	—	Disparador/Disparador	OFF=0, ON=127
	24	BTN	9n	70	dd	—	—	—	Disparador/Disparador	OFF=0, ON=127
	25	BTN	9n	71	dd	—	—	—	Disparador/Disparador	OFF=0, ON=127
	26	BTN	9n	72	dd	—	—	—	Disparador/Disparador	OFF=0, ON=127
	27	BTN	9n	73	dd	—	—	—	Disparador/Disparador	OFF=0, ON=127
	28	BTN	9n	46	dd	—	—	—	Disparador/Disparador	OFF=0, ON=127
	29	BTN	9n	74	dd	—	—	—	Disparador/Disparador	OFF=0, ON=127
	30	BTN	9n	75	dd	—	—	—	Disparador/Disparador	OFF=0, ON=127
	31	BTN	9n	76	dd	—	—	—	Disparador/Disparador	OFF=0, ON=127
	32	BTN	9n	77	dd	—	—	—	Disparador/Disparador	OFF=0, ON=127
	33	BTN	9n	47	dd	—	—	—	Disparador/Disparador	OFF=0, ON=127
	34	BTN	9n	78	dd	—	—	—	Disparador/Disparador	OFF=0, ON=127
	35	BTN	9n	79	dd	—	—	—	Disparador/Disparador	OFF=0, ON=127
	36	BTN	9n	7A	dd	—	—	—	Disparador/Disparador	OFF=0, ON=127
	37	BTN	9n	7B	dd	—	—	—	Disparador/Disparador	OFF=0, ON=127
	38	BTN	9n	48	dd	—	—	—	Disparador/Disparador	OFF=0, ON=127
	39	BTN	9n	7C	dd	—	—	—	Disparador/Disparador	OFF=0, ON=127
	40	BTN	9n	7D	dd	—	—	—	Disparador/Disparador	OFF=0, ON=127
	41	BTN	9n	7E	dd	—	—	—	Disparador/Disparador	OFF=0, ON=127
	42	BTN	9n	7F	dd	—	—	—	Disparador/Disparador	OFF=0, ON=127

BEAT SLICE REMIX

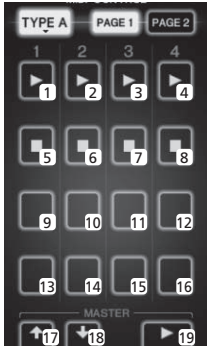
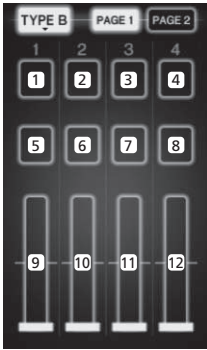

❖ MIDI CONTROL

Categoría	Posición del conmutador	Tipo de interruptor	Mensajes MIDI						Disparador/Conmutador	Notas
			MSB			LSB				
TYPE A 	[PAGE1]-9	BTN	9n	5D	dd	—	—	—	Disparador/Conmutador	OFF=0, ON=127
	[PAGE1]-10	BTN	9n	5E	dd	—	—	—	Disparador/Conmutador	OFF=0, ON=127
	[PAGE1]-11	BTN	9n	5F	dd	—	—	—	Disparador/Conmutador	OFF=0, ON=127
	[PAGE1]-12	BTN	9n	60	dd	—	—	—	Disparador/Conmutador	OFF=0, ON=127
	[PAGE1]-13	BTN	9n	61	dd	—	—	—	Disparador/Conmutador	OFF=0, ON=127
	[PAGE1]-14	BTN	9n	62	dd	—	—	—	Disparador/Conmutador	OFF=0, ON=127
	[PAGE1]-15	BTN	9n	63	dd	—	—	—	Disparador/Conmutador	OFF=0, ON=127
	[PAGE1]-16	BTN	9n	64	dd	—	—	—	Disparador/Conmutador	OFF=0, ON=127
	[PAGE1]-5	BTN	9n	65	dd	—	—	—	Disparador/Conmutador	OFF=0, ON=127
	[PAGE1]-6	BTN	9n	66	dd	—	—	—	Disparador/Conmutador	OFF=0, ON=127
	[PAGE1]-7	BTN	9n	67	dd	—	—	—	Disparador/Conmutador	OFF=0, ON=127
	[PAGE1]-8	BTN	9n	68	dd	—	—	—	Disparador/Conmutador	OFF=0, ON=127
	[PAGE1]-1	BTN	9n	69	dd	—	—	—	Disparador/Conmutador	OFF=0, ON=127
	[PAGE1]-2	BTN	9n	6A	dd	—	—	—	Disparador/Conmutador	OFF=0, ON=127
	[PAGE1]-3	BTN	9n	6B	dd	—	—	—	Disparador/Conmutador	OFF=0, ON=127
	[PAGE1]-4	BTN	9n	6C	dd	—	—	—	Disparador/Conmutador	OFF=0, ON=127
	[PAGE1], [PAGE2]-17	BTN	9n	7D	dd	—	—	—	Disparador/Conmutador	OFF=0, ON=127
	[PAGE1], [PAGE2]-18	BTN	9n	7E	dd	—	—	—	Disparador/Conmutador	OFF=0, ON=127
	[PAGE1], [PAGE2]-19	BTN	9n	7F	dd	—	—	—	Disparador/Conmutador	OFF=0, ON=127
	[PAGE2]-9	BTN	9n	6D	dd	—	—	—	Disparador/Conmutador	OFF=0, ON=127
	[PAGE2]-10	BTN	9n	6E	dd	—	—	—	Disparador/Conmutador	OFF=0, ON=127
	[PAGE2]-11	BTN	9n	6F	dd	—	—	—	Disparador/Conmutador	OFF=0, ON=127
	[PAGE2]-12	BTN	9n	70	dd	—	—	—	Disparador/Conmutador	OFF=0, ON=127
	[PAGE2]-13	BTN	9n	71	dd	—	—	—	Disparador/Conmutador	OFF=0, ON=127
	[PAGE2]-14	BTN	9n	72	dd	—	—	—	Disparador/Conmutador	OFF=0, ON=127
	[PAGE2]-15	BTN	9n	73	dd	—	—	—	Disparador/Conmutador	OFF=0, ON=127
	[PAGE2]-16	BTN	9n	74	dd	—	—	—	Disparador/Conmutador	OFF=0, ON=127
	[PAGE2]-5	BTN	9n	75	dd	—	—	—	Disparador/Conmutador	OFF=0, ON=127
	[PAGE2]-6	BTN	9n	76	dd	—	—	—	Disparador/Conmutador	OFF=0, ON=127
	[PAGE2]-7	BTN	9n	77	dd	—	—	—	Disparador/Conmutador	OFF=0, ON=127
	[PAGE2]-8	BTN	9n	78	dd	—	—	—	Disparador/Conmutador	OFF=0, ON=127
	[PAGE2]-1	BTN	9n	79	dd	—	—	—	Disparador/Conmutador	OFF=0, ON=127
	[PAGE2]-2	BTN	9n	7A	dd	—	—	—	Disparador/Conmutador	OFF=0, ON=127
	[PAGE2]-3	BTN	9n	7B	dd	—	—	—	Disparador/Conmutador	OFF=0, ON=127
[PAGE2]-4	BTN	9n	7C	dd	—	—	—	Disparador/Conmutador	OFF=0, ON=127	
TYPE B 	[PAGE1]-9	VR	Bn	01	dd	—	—	—	—	0-127
	[PAGE1]-10	VR	Bn	02	dd	—	—	—	—	0-127
	[PAGE1]-11	VR	Bn	03	dd	—	—	—	—	0-127
	[PAGE1]-12	VR	Bn	04	dd	—	—	—	—	0-127
	[PAGE2]-9	VR	Bn	05	dd	—	—	—	—	0-127
	[PAGE2]-10	VR	Bn	06	dd	—	—	—	—	0-127
	[PAGE2]-11	VR	Bn	07	dd	—	—	—	—	0-127
	[PAGE2]-12	VR	Bn	08	dd	—	—	—	—	0-127
	[PAGE1]-1	BTN	9n	30	dd	—	—	—	Disparador/Conmutador	OFF=0, ON=127
	[PAGE1]-2	BTN	9n	31	dd	—	—	—	Disparador/Conmutador	OFF=0, ON=127
	[PAGE1]-3	BTN	9n	32	dd	—	—	—	Disparador/Conmutador	OFF=0, ON=127
	[PAGE1]-4	BTN	9n	33	dd	—	—	—	Disparador/Conmutador	OFF=0, ON=127
	[PAGE1]-5	BTN	9n	34	dd	—	—	—	Disparador/Conmutador	OFF=0, ON=127
	[PAGE1]-6	BTN	9n	35	dd	—	—	—	Disparador/Conmutador	OFF=0, ON=127
	[PAGE1]-7	BTN	9n	36	dd	—	—	—	Disparador/Conmutador	OFF=0, ON=127
	[PAGE1]-8	BTN	9n	37	dd	—	—	—	Disparador/Conmutador	OFF=0, ON=127
	[PAGE2]-1	BTN	9n	38	dd	—	—	—	Disparador/Conmutador	OFF=0, ON=127
	[PAGE2]-2	BTN	9n	39	dd	—	—	—	Disparador/Conmutador	OFF=0, ON=127
	[PAGE2]-3	BTN	9n	3A	dd	—	—	—	Disparador/Conmutador	OFF=0, ON=127
	[PAGE2]-4	BTN	9n	3B	dd	—	—	—	Disparador/Conmutador	OFF=0, ON=127
[PAGE2]-5	BTN	9n	48	dd	—	—	—	Disparador/Conmutador	OFF=0, ON=127	
[PAGE2]-6	BTN	9n	49	dd	—	—	—	Disparador/Conmutador	OFF=0, ON=127	
[PAGE2]-7	BTN	9n	4A	dd	—	—	—	Disparador/Conmutador	OFF=0, ON=127	
[PAGE2]-8	BTN	9n	4B	dd	—	—	—	Disparador/Conmutador	OFF=0, ON=127	

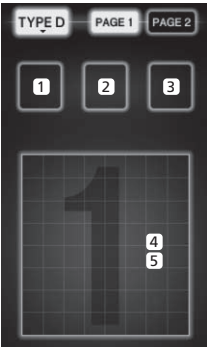
Categoría	Posición del conmutador	Tipo de interruptor	Mensajes MIDI				Disparador/Conmutador	Notas		
			MSB		LSB					
TYPE C 	[PAGE1]-1	BTN	9n	3C	dd	—	—	—	Disparador/Conmutador	OFF=0, ON=127
	[PAGE1]-2	BTN	9n	3D	dd	—	—	—	Disparador/Conmutador	OFF=0, ON=127
	[PAGE1]-3	BTN	9n	3E	dd	—	—	—	Disparador/Conmutador	OFF=0, ON=127
	[PAGE1]-4	BTN	9n	3F	dd	—	—	—	Disparador/Conmutador	OFF=0, ON=127
	[PAGE1]-5	BTN	9n	40	dd	—	—	—	Disparador/Conmutador	OFF=0, ON=127
	[PAGE1]-6	BTN	9n	41	dd	—	—	—	Disparador/Conmutador	OFF=0, ON=127
	[PAGE1]-7	BTN	9n	42	dd	—	—	—	Disparador/Conmutador	OFF=0, ON=127
	[PAGE1]-8	BTN	9n	43	dd	—	—	—	Disparador/Conmutador	OFF=0, ON=127
	[PAGE1]-9	BTN	9n	44	dd	—	—	—	Disparador/Conmutador	OFF=0, ON=127
	[PAGE1]-10	BTN	9n	45	dd	—	—	—	Disparador/Conmutador	OFF=0, ON=127
	[PAGE1]-11	BTN	9n	46	dd	—	—	—	Disparador/Conmutador	OFF=0, ON=127
	[PAGE1]-12	BTN	9n	47	dd	—	—	—	Disparador/Conmutador	OFF=0, ON=127
	[PAGE2]-1	BTN	9n	24	dd	—	—	—	Disparador/Conmutador	OFF=0, ON=127
	[PAGE2]-2	BTN	9n	25	dd	—	—	—	Disparador/Conmutador	OFF=0, ON=127
	[PAGE2]-3	BTN	9n	26	dd	—	—	—	Disparador/Conmutador	OFF=0, ON=127
	[PAGE2]-4	BTN	9n	27	dd	—	—	—	Disparador/Conmutador	OFF=0, ON=127
	[PAGE2]-5	BTN	9n	28	dd	—	—	—	Disparador/Conmutador	OFF=0, ON=127
	[PAGE2]-6	BTN	9n	29	dd	—	—	—	Disparador/Conmutador	OFF=0, ON=127
	[PAGE2]-7	BTN	9n	2A	dd	—	—	—	Disparador/Conmutador	OFF=0, ON=127
	[PAGE2]-8	BTN	9n	2B	dd	—	—	—	Disparador/Conmutador	OFF=0, ON=127
	[PAGE2]-9	BTN	9n	2C	dd	—	—	—	Disparador/Conmutador	OFF=0, ON=127
	[PAGE2]-10	BTN	9n	2D	dd	—	—	—	Disparador/Conmutador	OFF=0, ON=127
	[PAGE2]-11	BTN	9n	2E	dd	—	—	—	Disparador/Conmutador	OFF=0, ON=127
	[PAGE2]-12	BTN	9n	2F	dd	—	—	—	Disparador/Conmutador	OFF=0, ON=127
TYPE D 	[PAGE1]-1	BTN	9n	57	dd	—	—	—	Disparador/Conmutador	OFF=0, ON=127
	[PAGE1]-2	BTN	9n	58	dd	—	—	—	Disparador/Conmutador	OFF=0, ON=127
	[PAGE1]-3	BTN	9n	59	dd	—	—	—	Disparador/Conmutador	OFF=0, ON=127
	[PAGE1]-4	VR	Bn	1C	dd	—	—	—	—	0-127
	[PAGE1]-5	VR	Bn	3C	dd	—	—	—	—	0-127
	[PAGE2]-1	BTN	9n	5A	dd	—	—	—	Disparador/Conmutador	OFF=0, ON=127
	[PAGE2]-2	BTN	9n	5B	dd	—	—	—	Disparador/Conmutador	OFF=0, ON=127
	[PAGE2]-3	BTN	9n	5C	dd	—	—	—	Disparador/Conmutador	OFF=0, ON=127
	[PAGE2]-4	VR	Bn	31	dd	—	—	—	—	0-127
	[PAGE2]-5	VR	Bn	32	dd	—	—	—	—	0-127

Tipos de BEAT EFFECT

DELAY ^[1]



Esta función da salida a un sonido de retardo una vez según la fracción del botón de tiempo de compás.

Cuando se añade un sonido de retardo de 1/2 tiempo de compás, 4 tiempos de compás se convierten en 8 tiempos de compás.

Botones de tiempos de compás (parámetro 1)	Use éstos para establecer el tiempo de retardo de 1/8 a 4/1 con respecto a 1 compás de tiempo de las BPM.
Control TIME (parámetro 2)	Use esto para establecer el tiempo de retardo. 1 a 4000 (ms)
Control LEVEL/DEPTH (parámetro 3)	Use esto para establecer el balance entre el sonido original y el sonido de retardo.
EFFECT FREQUENCY (parámetro 4)	Use éstos para establecer el balance entre el sonido original y el sonido de retardo para las diferentes bandas.

ECHO ^[1] ^[2]

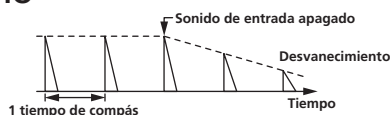

Esta función da salida varias veces a sonidos de retardo cada vez más atenuados según la fracción del botón de tiempo de compás.

Con ecos de tiempo de compás de 1/1, los sonidos de retardo se atenuan según el tempo de la pista incluso después de haber sido cortado el sonido de entrada.

Botones de tiempos de compás (parámetro 1)	Use éstos para establecer el tiempo de retardo de 1/8 a 4/1 con respecto a 1 compás de tiempo de las BPM.
Control TIME (parámetro 2)	Use esto para establecer el tiempo de retardo. 1 a 4000 (ms)
Control LEVEL/DEPTH (parámetro 3)	Use esto para establecer el balance entre el sonido original y el sonido de eco.
EFFECT FREQUENCY (parámetro 4)	Use éstos para establecer el balance entre el sonido original y el eco para las diferentes bandas.

MULTI TAP DELAY ^[1]

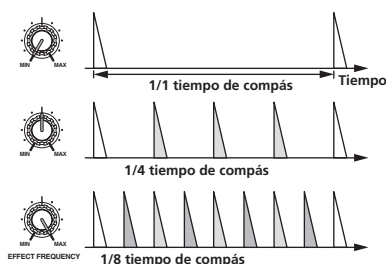

Esta función da salida a un máximo de 7 sonidos de retardo en unidades de 1/8 según la fracción del botón de tiempo de compás.

El volumen del sonido de retardo se puede ajustar con los controles **[EFFECT FREQUENCY]**.

El volumen de los sonidos de retardo impar se ajusta de **[MIN]** a la posición central, el volumen de los sonidos de retardo par se ajusta de la posición central a **[MAX]**.

Botones de tiempos de compás (parámetro 1)	El tiempo de efecto se ajusta de 1/8 a 4/1 con respecto a 1 tiempo de compás del tiempo BPM.
Control TIME (parámetro 2)	Use esto para establecer el tiempo de retardo. 10 a 4000 (ms)
Control LEVEL/DEPTH (parámetro 3)	Use esto para establecer el balance entre el sonido original y el sonido de retardo.
EFFECT FREQUENCY (parámetro 4)	Esto establece el volumen del sonido de retardo para las diferentes bandas.

REVERB ^[1] ^[2]

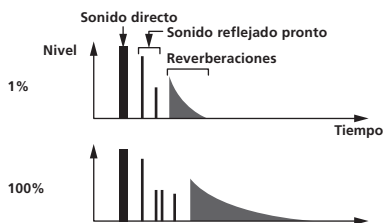

Esta función añade un efecto de reverberación al sonido de entrada.

Botones de tiempos de compás (parámetro 1)	Establezca el efecto de reverberación y el tamaño de la habitación.
Control TIME (parámetro 2)	Establezca el efecto de reverberación y el tamaño de la habitación en un número entre 1 y 100 (%).
Control LEVEL/DEPTH (parámetro 3)	Ajusta el balance entre el sonido original y el sonido de efecto.
EFFECT FREQUENCY (parámetro 4)	Use éstos para establecer el balance entre el sonido original y el sonido de efecto para las diferentes bandas.

ROLL ^[1] ^[2]

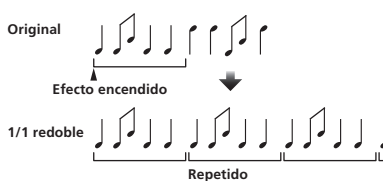

Esta función graba el sonido de entrada en el punto en que se pulsa el botón **[ON/OFF]** y repite el sonido grabado según la fracción del botón de tiempo de compás.

Botones de tiempos de compás (parámetro 1)	El tiempo de efecto se ajusta de 1/8 a 4/1 con respecto a 1 tiempo de compás del tiempo BPM.
Control TIME (parámetro 2)	Use esto para establecer el tiempo de efecto. 10 a 4000 (ms)
Control LEVEL/DEPTH (parámetro 3)	Use esto para establecer el balance entre el sonido original y ROLL .
EFFECT FREQUENCY (parámetro 4)	Use éstos para establecer el balance entre el sonido original y el ROLL para las diferentes bandas.

SLIP ROLL ^[1] ^[2]



Esta función graba el sonido de entrada en el punto en que se pulsa el botón **[ON/OFF]** y repite el sonido grabado según la fracción del botón de tiempo de compás.

Cuando el tiempo del efecto cambia, el sonido de entrada se vuelve a grabar.

Botones de tiempos de compás (parámetro 1)	El tiempo de efecto se ajusta de 1/8 a 4/1 con respecto a 1 tiempo de compás del tiempo BPM.
Control TIME (parámetro 2)	Use esto para establecer el tiempo de efecto. 10 a 4000 (ms)
Control LEVEL/DEPTH (parámetro 3)	Use esto para establecer el balance entre el sonido original y ROLL .
EFFECT FREQUENCY (parámetro 4)	Use éstos para establecer el balance entre el sonido original y el ROLL para las diferentes bandas.

REV ROLL ^{1 2}



Esta función graba el sonido de entrada en el punto en que se pulsa el botón **[ON/OFF]**, invierte el sonido grabado y lo repite según la fracción del botón de tiempo de compás.

Botones de tiempos de compás (parámetro 1)	El tiempo de efecto se ajusta de 1/8 a 4/1 con respecto a 1 tiempo de compás del tiempo BPM.
Control TIME (parámetro 2)	Use esto para establecer el tiempo de efecto. 10 a 4000 (ms)
Control LEVEL/DEPTH (parámetro 3)	Use esto para establecer el balance entre el sonido original y ROLL .
EFFECT FREQUENCY (parámetro 4)	Use éstos para establecer el balance entre el sonido original y el ROLL para las diferentes bandas.

FILTER ¹

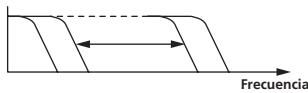

Esta función cambia la frecuencia de corte del filtro según la fracción del botón de tiempo de compás.

Botones de tiempos de compás (parámetro 1)	Ajustan el ciclo para mover la frecuencia de corte de 1/8 a 4/1 con respecto al tiempo de compás del tiempo BPM.
Control TIME (parámetro 2)	Use esto para establecer el ciclo con el que se mueve la frecuencia de corte. 10 a 32000 (ms)
Control LEVEL/DEPTH (parámetro 3)	Cuanto más se gira el control a la derecha más se aplica el efecto. El sonido original se establece cuando se gira completamente a la izquierda.
EFFECT FREQUENCY (parámetro 4)	Ajustan el balance entre el sonido original y el sonido de efecto para las bandas diferentes.

TRANS ¹

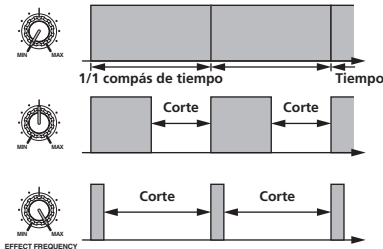

Esta función corta el sonido según la fracción del botón de tiempo de compás.

La cantidad de sonido que se va a cortar se puede cambiar en **[EFFECT FREQUENCY]**.

Botones de tiempos de compás (parámetro 1)	Ajustan el tiempo de corte 1/8 a 4/1 con respecto a 1 tiempo de compás del tiempo BPM.
Control TIME (parámetro 2)	Use esto para establecer el tiempo de efecto. 10 a 16000 (ms)
Control LEVEL/DEPTH (parámetro 3)	Ajusta el balance entre el sonido original y el sonido de efecto.
EFFECT FREQUENCY (parámetro 4)	Esto establece la cantidad de sonido original que se va a cortar para las diferentes bandas.

PHASER ¹

Desplazamiento de fase

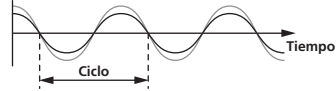

El efecto de phaser cambia según la fracción del botón de tiempo de compás.

Botones de tiempos de compás (parámetro 1)	Ajustan el ciclo para mover el efecto de phaser mediante 1/8 a 4/1 con respecto al tiempo de un compás de tiempo BPM.
Control TIME (parámetro 2)	Esto ajusta el ciclo por el que se mueve el efecto de phaser. 10 a 32000 (ms)
Control LEVEL/DEPTH (parámetro 3)	Cuanto más se gira el control a la derecha más se aplica el efecto. Cuando se gira completamente a la izquierda sólo sale el sonido original.
EFFECT FREQUENCY (parámetro 4)	Use éstos para establecer el balance entre el sonido original y el sonido de efecto para las diferentes bandas.

GATE ¹

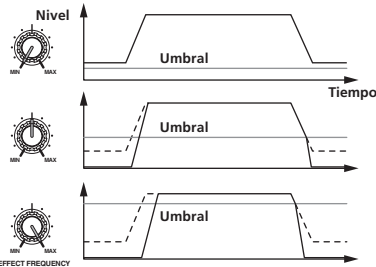

Esta función da salida al sonido de entrada que tiene un nivel por encima del nivel de umbral, cortando el sonido de entrada que tiene un nivel por debajo del nivel de umbral.

El nivel de umbral se puede cambiar en **[EFFECT FREQUENCY]**.

Botones de tiempos de compás (parámetro 1)	Esto establece el tiempo de liberación entre 1 y 100 %.
Control TIME (parámetro 2)	Esto establece el tiempo de liberación. 1 a 100 (%)
Control LEVEL/DEPTH (parámetro 3)	Ajusta el nivel de umbral. Cuando más se gira el control a la derecha más se aplica el efecto, y el sonido se corta.
EFFECT FREQUENCY (parámetro 4)	Use éstos para establecer lo niveles de umbral para las diferentes bandas.

SEND/RETURN ¹

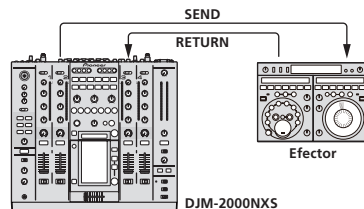

Conecte aquí un efecto externo, etc.

[EFFECT FREQUENCY] se puede usar como aislador.

Botones de tiempos de compás (parámetro 1)	—
Control TIME (parámetro 2)	—
Control LEVEL/DEPTH (parámetro 3)	Ajusta la entrada de nivel de sonido al terminal [RETURN] .
EFFECT FREQUENCY (parámetro 4)	Esto establece el nivel de salida de audio del sonido RETURN para las diferentes bandas.

¹ Cuando se seleccione "A", "B" o "M" con los botones **[CH SELECT]**, el sonido del efecto no se podrá monitorear pulsando **[CUE]** (BEAT EFFECT) a menos que el sonido del canal que usted quiera monitorear esté saliendo por el canal **[MASTER]**.

² El sonido de efecto no se puede monitorear pulsando **[CUE]** (BEAT EFFECT) cuando está apagado BEAT EFFECT.

Cambio de los ajustes

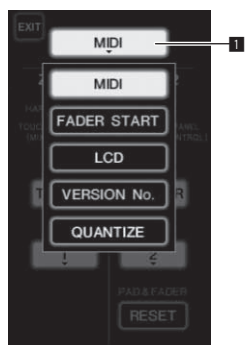

1 Botón de elemento de configuración

1 Pulse [LIVE SAMPLER (UTILITY, WAKE UP)] durante un mínimo de 1 segundo.

Se visualiza la pantalla de ajuste de modo [USER SETUP].

El indicador [LIVE SAMPLER (UTILITY, WAKE UP)] parpadea.

- Para visualizar la pantalla [CLUB SETUP], desconecte primero la alimentación de esta unidad y luego pulse [POWER] mientras pulsa [LIVE SAMPLER (UTILITY, WAKE UP)].

2 Pulse el botón de elemento de configuración.

Los elementos de selección aparecen.

3 Seleccione el elemento de configuración.

Seleccione el elemento en el panel táctil e introdúzcalo.

4 Cambie el ajuste del elemento.

Seleccione el elemento en el panel táctil e introdúzcalo.

- Pulse [SAVE] para guardar los cambios en la pantalla [CLUB SETUP].

5 Pulse [EXIT].

Cierre de la pantalla de ajuste de modo [USER SETUP].

- Para cerrar la pantalla de ajuste de modo [CLUB SETUP], pulse el botón [POWER] para desconectar la alimentación de esta unidad.

Configuración de preferencias

Las configuraciones indicadas en *cursiva* están predeterminadas en el momento de la compra.

Modo	Ajustes opcionales	Elemento de selección 1	Elemento de selección 2	Elemento de selección 3	Descripciones
MIDI	ZONE1 ¹	BUTTON ACTION	<i>TOGGLE</i>	<i>TOGGLE</i>	Seleccione el método de envío de señales MIDI, [<i>TOGGLE</i>] o [<i>TRIGGER</i>].
		MIDI CHANNEL	1, 2, a 16	1, 2, a 16	Ajusta el canal MIDI.
	ZONE2 ²	BUTTON ACTION	<i>TOGGLE</i>	<i>TOGGLE</i>	Seleccione el método de envío de señales MIDI, [<i>TOGGLE</i>] o [<i>TRIGGER</i>].
		MIDI CHANNEL	1, 2, a 16	1, 2, a 16	Ajusta el canal MIDI.
USER SETUP		RESET	—	—	Restablece la configuración MIDI [<i>TYPE A</i>] – [<i>TYPE D</i>] a los ajustes predeterminados. La función [RESET] es única para [ZONE2].
FADER START	LINK	CH1 a CH4	ON, OFF	—	Activa y desactiva la función de inicio de fader de todos los reproductores DJ conectados a los terminales [LINK].
	CONTROL	CH2, CH3	ON, OFF	—	Activa y desactiva la función de inicio de fader de los reproductores DJ conectados a los terminales [CONTROL].
LCD	BACK LIGHT	1, 2, 3, 4, 5	—	—	Ajusta el brillo del panel táctil.
VERSION No.	—	—	—	—	Visualiza la versión del software de la unidad.
QUANTIZE	QUANTIZE	ON, OFF	—	—	Activa y desactiva el uso de la información de tiempo de compás obtenida del reproductor.
SYSTEM	DIGITAL OUT MAX LEVEL	–19 dB, –15 dB, –10 dB, –5 dB	—	—	Establece el nivel máximo del sonido que sale de los terminales [DIGITAL OUT]. ¹
	DIGITAL SAMPLING RATE	48 kHz, 96 kHz	—	—	Establece la frecuencia de muestreo de la señal digital.
	AUTO STANDBY	ON, OFF	—	—	Activa y desactiva la función de espera automática.
CLUB SETUP	OUTPUT TO BOOTH MONITOR	ON, OFF	—	—	Establece si van a salir o no señales de audio de micrófono por los terminales [BOOTH].
	TALK OVER THRESHOLD LEVEL	–25 dB, –20 dB, –15 dB, –10 dB	—	—	Establece la sensibilidad de talkover. La función de talkover se activa cuando se introduce por el micrófono un sonido con un volumen superior al ajustado.
	TALK OVER LEVEL	–25 dB, –20 dB, –15 dB, –10 dB	—	—	Establece el nivel de atenuación para otros sonidos que no son los del micrófono cuando se activa la función de talkover.
	TOUCH PANEL	—	—	—	La calibración del panel táctil se ajusta pulsando [+] en orden.
PEAK LIMITER	PEAK LIMITER	ON, OFF	—	—	Reduce el desagradable y repentino corte digital de la salida maestra.
FACTORY RESET	YES, NO	—	—	—	Restaura todos los ajustes a los ajustes de fábrica.

¹ Cambia los ajustes MIDI de los botones en el panel de control, [FREQUENCY MIX] y [SIDECHAIN REMIX].

² Cambia los ajustes MIDI para [TYPE A] a [TYPE D] en la pantalla de control MIDI.

Acerca de la función de espera automática

Cuando [AUTO STANDBY] se pone en [ON], el modo de espera se activa automáticamente si pasan 4 horas bajo las condiciones indicadas a continuación.

- Que no se utilicen ninguno de los botones o controles de la unidad.
- Que no entren señales de audio de –10 dB o más por los terminales de entrada de esta unidad.
- Que no se hagan conexiones a PRO DJ LINK.
- El modo de espera se cancela cuando se pulsa [LIVE SAMPLER (UTILITY, WAKE UP)].

Información adicional

Solución de problemas

- La operación incorrecta se confunde a menudo con un problema o un fallo de funcionamiento. Si piensa que algo funciona mal con este componente, compruebe los puntos de abajo. Algunas veces, el problema puede estar en otro componente. Inspeccione los otros componentes y los aparatos eléctricos que esté utilizando. Si no se puede corregir el problema después de comprobar los elementos de abajo, pida al servicio de Pioneer autorizado más cercano o a su concesionario que realice el trabajo de reparación.
- El reproductor puede no funcionar bien debido a la electricidad estática o a otras influencias externas. En tales casos, el funcionamiento normal se puede restaurar desenchufando el cable de alimentación y volviéndolo a enchufar.

Problema	Verificación	Remedio
La alimentación no se conecta.	¿Está bien conectado el cable de alimentación?	Enchufe el cable de alimentación a una toma de CA.
No hay sonido o éste está muy bajo.	¿Está el conmutador [CD/DIGITAL, PHONO, LINE, USB */*] en la posición apropiada? ¿Están los conmutadores [CD, DIGITAL] del panel posterior bien ajustados? ¿Están bien conectados los cables de conexión? ¿Están sucios los terminales y las clavijas? ¿Está el conmutador [MASTER ATT.] del panel trasero en [-6 dB] , etc.?	Cambie el conmutador [CD/DIGITAL, PHONO, LINE, USB */*] a la fuente de entrada del canal. (página 13) Ponga los conmutadores [CD, DIGITAL] según los aparatos que vayan a reproducir. (Página 13) Conecte correctamente los cables de conexión. (página 7) Limpie los terminales y las clavijas antes de hacer conexiones. Cambie el conmutador [MASTER ATT.] . (la página 6)
No puede salir el sonido digital.	¿Es la frecuencia de muestreo (fs) de la salida de audio digital adecuada a las especificaciones del aparato conectado?	En la pantalla [CLUB SETUP] , ajuste [DIGITAL SAMPLING RATE] según las especificaciones del equipo conectado. (la página 30)
Sonido distorsionado.	¿Está bien ajustada la salida del nivel de sonido del canal [MASTER] ? ¿Está bien ajustado el nivel de audio introducido en cada canal?	Ajuste el control [MASTER] de forma que el indicador de nivel de canal maestro se encienda a unos [0 dB] en el nivel de pico. (Página 13) Ponga [MASTER ATT.] en [-3 dB] o [-6 dB] . (la página 6) Ajuste el control [TRIM] de forma que el indicador de nivel del canal se encienda cerca de [0 dB] al nivel de pico. (Página 13)
No se puede usar crossfade.	¿Están bien ajustados los conmutadores selectores CROSS FADER ASSIGN (A, THRU, B) ?	Ajuste bien los conmutadores selectores [CROSS FADER ASSIGN (A, THRU, B)] para los diferentes canales. (Página 13)
No se puede iniciar un reproductor DJ con fader.	¿Está [FADER START] en [OFF] ? ¿Está el reproductor DJ bien conectado al terminal [CONTROL] ? ¿Está el reproductor DJ bien conectado al terminal [LINK] ? ¿Están bien conectados los cables de audio?	En la pantalla [USER SETUP] ponga [FADER START] en [ON] . (la página 14) Conecte el terminal [CONTROL] y el reproductor DJ usando un cable de control. (página 7) Conecte bien el reproductor DJ al terminal [LINK] con un cable LAN. (página 7) Conecte los terminales de entrada de audio de esta unidad y los terminales de salida de audio del reproductor DJ con un cable de audio. (página 7)
La función BEAT EFFECT no funciona.	¿Están bien puestos los botones CH SELECT ?	Pulse el botón, o botones, [CH SELECT] para seleccionar el canal, o canales, en los que quiera añadir el efecto.
[INST FX] no funciona.	¿Está el control [FILTER] en la posición apropiada?	Gire el control [FILTER] a la derecha. (la página 19)
No se puede usar un efector externo.	¿Está el botón [ON/ OFF] para [BEAT EFFECT] en [ON] ? ¿Está el efector externo bien conectado al terminal [SEND] o [RETURN] ?	Pulse [ON/OFF] para el BEAT EFFECT para encender [SEND/RETURN] . (la página 19) Conecte un efector externo a los terminales [SEND] y [RETURN] . (la página 7)
Sonido distorsionado de un efector externo.	¿Está el nivel de salida de audio del efector externo ajustada a un nivel apropiado?	Ajuste el nivel de salida de audio del efector externo.
El tiempo (BPM) no se puede medir o el valor de la medición del tiempo (BPM) resulta inverosímil.	¿Está el nivel de entrada de audio demasiado alto o bajo?	Ajuste el control [TRIM] de forma que el indicador de nivel del canal se encienda cerca de [0 dB] al nivel de pico. (Página 13) Para algunas pistas puede que no sea posible medir el tiempo (BPM) . Use el botón [TAP] para introducir manualmente el tiempo. (la página 19)
El tiempo medido (BPM) es diferente del tiempo indicado en el CD.	—	Los valores pueden cambiar un poco debido a las diferentes formas de medir BPM .
El secuenciador MIDI no sincroniza.	¿Está el modo de sincronización del secuenciador MIDI en el modo Slave? ¿Es compatible el secuenciador MIDI que está usado con las señales de reloj de sincronización MIDI?	Ponga el modo de sincronización del secuenciador MIDI en el modo Slave. Los secuenciadores MIDI incompatibles con las señales de reloj de sincronización MIDI no se pueden sincronizar.
El control MIDI no funciona.	¿Está activado el canal MIDI? ¿Están bien hechos los ajustes MIDI?	Pulse el botón [ON/ OFF] para [MIDI] . (la página 21) Para usar software DJ con esta unidad, los mensajes MIDI de esta unidad deberán asignarse al software DJ que esté utilizando. Para conocer instrucciones de la asignación de mensajes, vea el manual de instrucciones del Software DJ.
Esta unidad no se reconoce después de ser conectada a un ordenador.	¿Está bien instalado el software controlador en su ordenador?	Instale el software controlador. Si ya está instalado, reinstálelo. (la página 8)
El sonido de un ordenador no puede salir de esta unidad.	¿Están esta unidad y el ordenador bien conectados? ¿Están bien hechos los ajustes del aparato de salida de audio? ¿Está bien puesto el conmutador selector de entrada de esta unidad?	Conecte esta unidad y el ordenador con un cable USB. (la página 8) Seleccione esta unidad con los ajustes del aparato de salida de audio. Para conocer instrucciones de cómo hacer los ajustes para su aplicación, vea las instrucciones de funcionamiento de la aplicación. Ponga el conmutador selector de entrada de canales en la posición [USB */*] . (Página 13)
No pasa nada al tocar el panel táctil.	La calibración del panel táctil está desactivada.	Ajuste el panel táctil con los ajustes [TOUCH PANEL] en la pantalla [CLUB SETUP] . (la página 30)
El sonido de efecto no se puede monitorear aunque se pulse el botón [CUE] para [BEAT EFFECT] .	—	El circuito que genera el eco para los sonidos de efecto [ECHO] , [REVERB] , [ROLL] , [SLIP ROLL] y [REV ROLL] se posiciona después del circuito de efecto, por lo que el sonido de efecto no se puede monitorear. Esto no es señal de mal funcionamiento.

Acerca de la pantalla de cristal líquido

- En la pantalla de cristal líquido pueden aparecer pequeños puntos negros o brillantes. Éste es un fenómeno inherente a las pantallas de cristal líquido y no es ningún fallo de funcionamiento.
- Cuando se usa en lugares fríos, la pantalla de cristal líquido puede oscurecerse durante un rato después de conectar la alimentación de esta unidad. Tardará un poco de tiempo en alcanzar su brillo normal.
- Cuando la pantalla de cristal líquido se exponga a luz solar directa, la luz se reflejará en ella y será difícil ver. Tape la luz solar directa.

Acerca de las marcas de fábrica y marcas registradas

- Pioneer es una marca registrada de PIONEER CORPORATION.
- Microsoft®, Windows Vista® y Windows® son marcas registradas o marcas de fábrica de Microsoft Corporation en los Estados Unidos y/o en otros países.
- Pentium es una marca registrada de Intel Corporation.
- Adobe y Reader son marcas registradas o marcas de fábrica de Adobe Systems Incorporated en los Estados Unidos y/o en otros países.
- Apple, Macintosh y Mac OS son marcas comerciales de Apple Inc., registradas en los EE.UU. y en otros países.
- ASIO es una marca de fábrica de Steinberg Media Technologies GmbH.
- Los nombres de compañías y productos mencionados aquí son marcas de fábrica de sus respectivos propietarios.

Diagrama en bloques

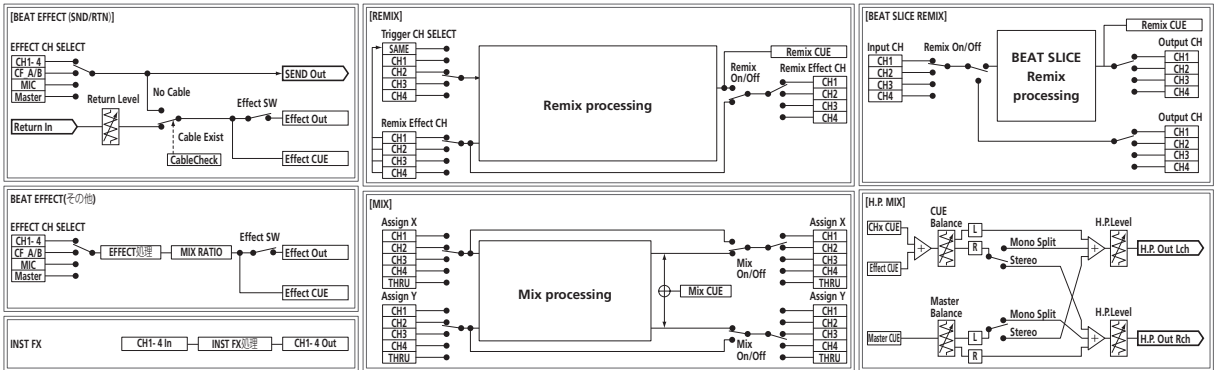
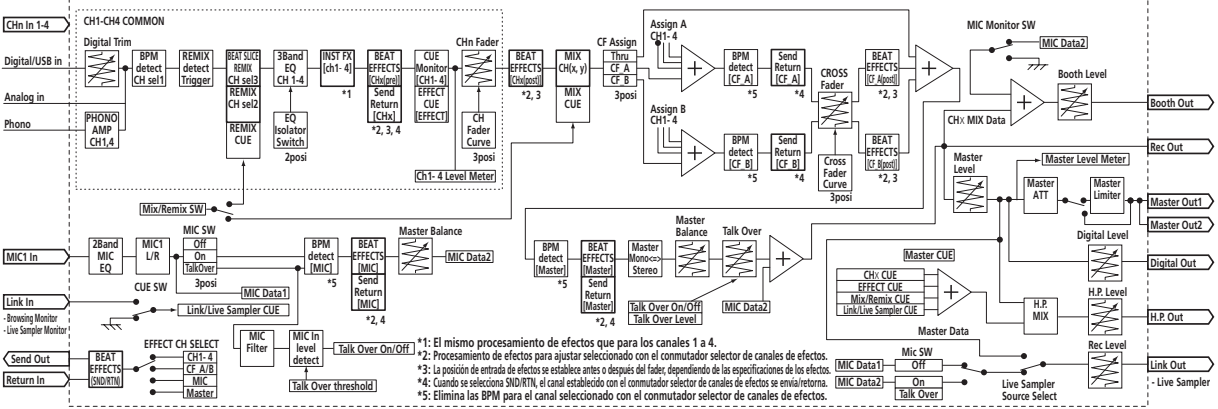
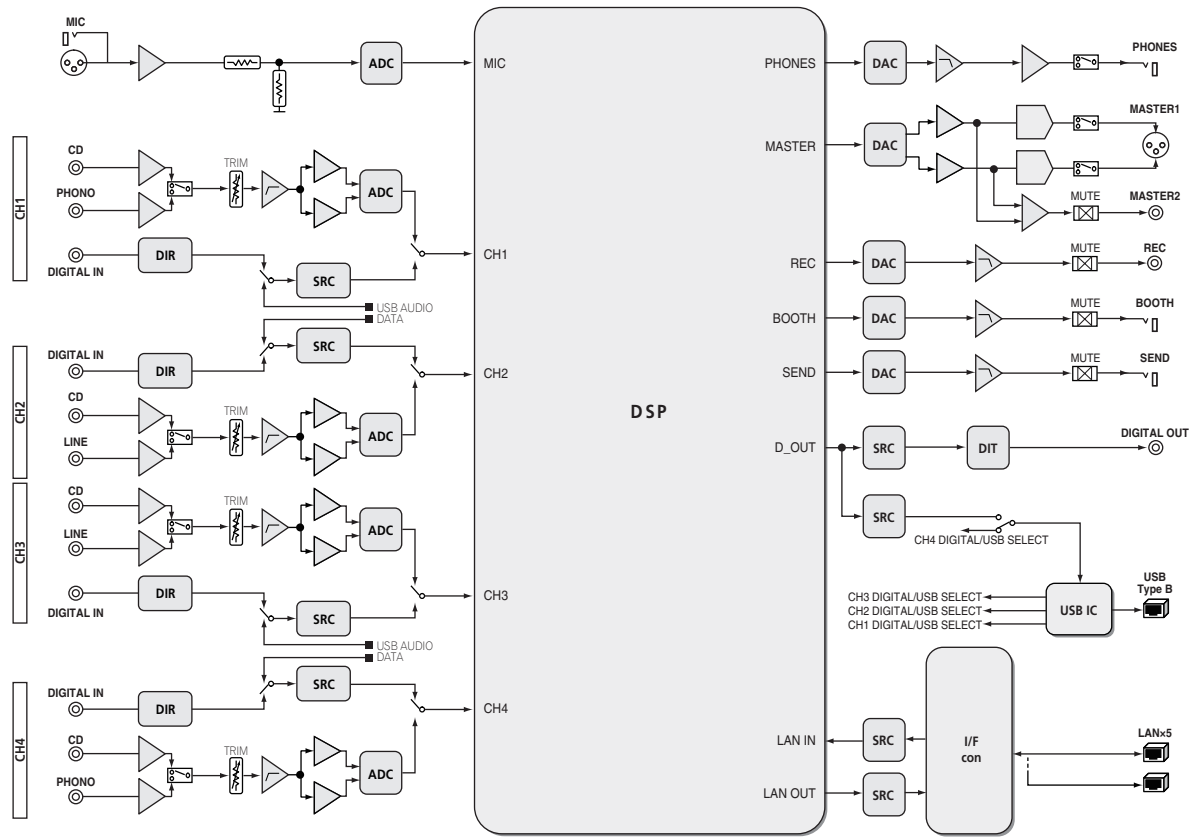

- *1: El mismo procesamiento de efectos que para los canales 1 a 4.
- *2: Procesamiento de efectos para ajustar seleccionado con el conmutador selector de canales de efectos.
- *3: La posición de entrada de efectos se establece antes o después del fader, dependiendo de las especificaciones de los efectos.
- *4: Cuando se selecciona SND/RTN, el canal establecido con el conmutador selector de canales de efectos se envía/retorna.
- *5: Elimina la BPM para el canal seleccionado con el conmutador selector de canales de efectos.

Especificaciones

Generales

Requisitos de potencia	CA 220 V a 240 V, 50 Hz/60 Hz
Consumo de energía.....	42 W
Consumo de energía (modo de espera)	0,4 W
Peso de la unidad principal	8,6 kg
Dimensiones externas.....	430 mm (An) × 107,9 mm (Al) × 404 mm (Pr)
Temperatura de funcionamiento tolerable.....	+5 °C a +35 °C
Humedad de funcionamiento tolerable	5 % a 85 % (sin condensación)

Sección de audio

Frecuencia de muestreo	96 kHz
Convertidor A/D y D/A	24 bits
Características de frecuencia	

CD/LINE/MIC	20 Hz a 20 kHz
Relación señal/ruido (salida nominal)	

PHONO	93 dB
CD/DIGITAL LINE	107 dB
MIC	85 dB
Distorsión armónica total (LINE — MASTER1)	0,004 %
Nivel de entrada / Impedancia de entrada estándar	

PHONO	-52 dBu/47 kΩ
CD/LINE	-12 dBu/47 kΩ
MIC	-52 dBu/8,5 kΩ
RETURN	-12 dBu/49 kΩ
Nivel de salida / Impedancia de carga / Impedancia de salida estándar	

MASTER1	+8 dBu/10 kΩ/3 Ω o menos
MASTER2	+2 dBu/10 kΩ/22 Ω o menos
REC OUT	-8 dBu/10 kΩ/22 Ω o menos
BOOTH	+8 dBu/10 kΩ/1 kΩ o menos
SEND	-12 dBu/10 kΩ/1 kΩ o menos
PHONES	+8,5 dBu/32 Ω/1 Ω o menos
Nivel de salida nominal / Impedancia de carga	

MASTER1	+26 dBu/10 kΩ
MASTER2	+20 dBu/10 kΩ
Diafonía (LINE).....	82 dB
Características del ecualizador de canales	

HI	-26 dB a +6 dB (13 kHz)
MID	-26 dB a +6 dB (1 kHz)
LOW	-26 dB a +6 dB (70 Hz)
Características del ecualizador del micrófono	

HI	-12 dB a +12 dB (10 kHz)
LOW	-12 dB a +12 dB (100 Hz)

Terminales entrada / salida

Terminal de entrada PHONO	
Conector de contactos RCA.....	2 juegos

Terminal de entrada CD	
Conectores de contactos RCA.....	4 juegos

Terminal de entrada LINE	
Conector de contactos RCA.....	2 juegos

Terminal de entrada MIC	
Conector XLR/Conector fonográfico (Ø 6,3 mm).....	1 juego

Terminales de entrada RETURN	
Conector fonográfico (Ø 6,3 mm).....	1 juego

Terminal de entrada coaxial DIGITAL IN	
Conectores de contactos RCA.....	4 juegos

Terminal de salida MASTER	
Conector XLR.....	1 juego
Conectores de contactos RCA.....	1 juego

Terminal de salida BOOTH	
Conector fonográfico (Ø 6,3 mm).....	1 juego

Terminal de salida REC OUT	
Conectores de contactos RCA.....	1 juego

Terminal de salida SEND	
Conector fonográfico (Ø 6,3 mm).....	1 juego

Terminal de salida coaxial DIGITAL OUT	
Conectores de contactos RCA.....	1 juego

Terminal MIDI OUT	
5P DIN.....	1 juego

Terminal de salida PHONES	
Conector de auriculares estéreo (Ø 6,3 mm).....	1 juego

Terminal USB	
Tipo B.....	1 juego

Terminal CONTROL	
Miniconector fonográfico (Ø 3,5 mm).....	2 juegos

Terminal LINK	
Terminal LAN (100Base-TX).....	6 juegos

- Las especificaciones y diseño de este producto están sujetos a cambios sin previo aviso.
- Asegúrese de usar los terminales **[MASTER1]** sólo para una salida equilibrada. La conexión con una entrada desequilibrada (tal como RCA) usando un XLR a un cable de convertidor RCA (o adaptador de convertidor), etc., puede reducir la calidad del sonido y/o crear ruido.
- Para la conexión con una entrada desequilibrada (tal como RCA), use los terminales **[MASTER2]**.

• © 2012 PIONEER CORPORATION. Todos los derechos reservados.

Благодарим вас за покупку данного изделия Pioneer. Пожалуйста, внимательно изучите данные инструкции по эксплуатации для надлежащего использования данной модели. По завершению изучения инструкций, храните их в надежном месте для справок в будущем. В некоторых странах или регионах форма вилки питания и розетки может иногда отличаться от того, что отображено на иллюстрациях. Однако способ подключения и работы аппарата остается неизменным.

ВАЖНО



Символ молнии, заключенный в равносторонний треугольник, используется для предупреждения пользователя об «опасном напряжении» внутри корпуса изделия, которое может быть достаточно высоким и стать причиной поражения людей электрическим током.

CAUTION

RISK OF ELECTRIC SHOCK
DO NOT OPEN

ВНИМАНИЕ:

ВО ИЗБЕЖАНИЕ ПОРАЖЕНИЯ ЭЛЕКТРИЧЕСКИМ ТОКОМ НЕ СНИМАЙТЕ КРЫШКУ (ИЛИ ЗАДНЮЮ СТЕНКУ). ВНУТРИ НЕ СОДЕРЖАТСЯ ДЕАТЛИ, ПРЕДНАЗНАЧЕННЫЕ ДЛЯ РЕМОНТА ПОЛЬЗОВАТЕЛЕМ. ДЛЯ ОБСЛУЖИВАНИЯ ОБРАТИТЕСЬ К КВАЛИФИЦИРОВАННОМУ СОТРУДНИКУ СЕРВИСНОЙ СЛУЖБЫ.



Восклицательный знак, заключенный в равносторонний треугольник, используется для предупреждения пользователя о наличии в литературе, поставляемой в комплекте с изделием, важных указаний по работе с ним и обслуживанию.

D3-4-2-1-1_A1_Ru



Если вы желаете утилизировать данное изделие, не выбрасывайте его вместе с обычным бытовым мусором. Существует отдельная система сбора использованных электронных изделий в соответствии с законодательством, которая предполагает соответствующее обращение, возврат и переработку.

Частные клиенты в странах-членах ЕС, в Швейцарии и Норвегии могут бесплатно возвращать использованные электронные изделия в соответствующие пункты сбора или дилеру (при покупке сходного нового изделия).

В странах, не перечисленных выше, для получения информации о правильных способах утилизации обращайтесь в соответствующие учреждения.

Поступая таким образом, вы можете быть уверены в том, что утилизируемый продукт будет соответствующим образом обработан, передан в соответствующий пункт и переработан без возможных негативных последствий для окружающей среды и здоровья людей.

K058b_A1_Ru

ПРЕДУПРЕЖДЕНИЕ

Данное оборудование не является водонепроницаемым. Во избежание пожара или поражения электрическим током не помещайте рядом с оборудованием емкости с жидкостями (например, вазы, цветочные горшки) и не допускайте попадания на него капель, брызг, дождя или влаги.

D3-4-2-1-3_A1_Ru

Условия эксплуатации

Изделие эксплуатируется при следующих температуре и влажности:
+5 °C до +35 °C; влажность менее 85 % (не заслоняйте охлаждающие вентиляторы)
Не устанавливайте изделие в плохо проветриваемом помещении или в месте с высокой влажностью, открытом для прямого солнечного света (или сильного искусственного света).

D3-4-2-1-7c*_A1_Ru

ПРЕДУПРЕЖДЕНИЕ

Перед первым включением оборудования внимательно прочтите следующий раздел. Напряжение в электросети может быть разным в различных странах и регионах. Убедитесь, что сетевое напряжение в местности, где будет использоваться данное устройство, соответствует требуемому напряжению (например, 230 В или 120 В), указанному на боковой панели.

D3-4-2-1-4*_A1_Ru

ОБЯЗАТЕЛЬНАЯ ВЕНТИЛЯЦИЯ

При установке устройства обеспечьте достаточное пространство для вентиляции во избежание повышения температуры внутри устройства (не менее 5 см сзади и по 3 см слева и справа).

ПРЕДУПРЕЖДЕНИЕ

В корпусе устройства имеются щели и отверстия для вентиляции, обеспечивающие надежную работу изделия и защищающие его от перегрева. Во избежание пожара эти отверстия ни в коем случае не следует закрывать или заслонять другими предметами (газетами, скатертями и шторами) или устанавливать оборудование на толстом ковре или постели.

D3-4-2-1-7b*_A1_Ru

ПРЕДУПРЕЖДЕНИЕ

Во избежание пожара не приближайте к оборудованию источники открытого огня (например, зажженные свечи).

D3-4-2-1-7a_A1_Ru

ПРЕДУПРЕЖДЕНИЕ

Храните небольшие детали вне доступа детей. При случайном заглатывании, немедленно обращайтесь к врачу.

D41-6-4_A1_Ru

Если вилка шнура питания изделия не соответствует имеющейся электророзетке, вилку следует заменить на подходящую к розетке. Замена и установка вилки должны производиться только квалифицированным техником. Отсоединенная от кабеля вилка, подключенная к розетке, может вызвать тяжелое поражение электрическим током. После удаления вилки утилизируйте ее должным образом. Оборудование следует отключать от электросети, извлекая вилку кабеля питания из розетки, если оно не будет использоваться в течение долгого времени (например, если вы уезжаете в отпуск).

D3-4-2-2-1a_A1_Ru

ВНИМАНИЕ

Выключатель **POWER** данного устройства не полностью отключает его от электросети. Чтобы полностью отключить питание устройства, вытащите вилку кабеля питания из электророзетки. Поэтому устройство следует устанавливать так, чтобы вилку кабеля питания можно было легко вытащить из розетки в чрезвычайных обстоятельствах. Во избежание пожара следует извлекать вилку кабеля питания из розетки, если устройство не будет использоваться в течение долгого времени (например, если вы уезжаете в отпуск).

D3-4-2-2-2a*_A1_Ru

МЕРЫ ПРЕДОСТОРОЖНОСТИ ПРИ ОБРАЩЕНИИ С СЕТЕВЫМ ШНУРОМ

Держите сетевой шнур за вилку. Не вытаскивайте вилку, взявшись за шнур, и никогда не касайтесь сетевого шнура, если Ваши руки влажные, так как это может привести к короткому замыканию или поражению электрическим током. Не ставьте аппарат, предметы мебели и т.д. на сетевой шнур, не зажимайте его. Не завязывайте узлов на шнуре и не связывайте его с другими шнурами. Сетевые шнуры должны лежать так, чтобы на них нельзя было наступить. Поврежденный сетевой шнур может стать причиной возникновения пожара или поразить Вас электрическим током. Время от времени проверяйте сетевой шнур. В случае обнаружения повреждения обратитесь за заменой в ближайший официальный сервисный центр фирмы PIONEER или к Вашему дилеру.

S002*_A1_Ru

Содержание

Как следует читать данное руководство

В данном руководстве названия каналов и кнопок, указанные на изделии, названия меню в программном обеспечении, др., указаны в квадратных скобках ([]). (например, канал [MASTER], [ON/OFF], меню [File])

01 До начала

Свойства	5
Комплект поставки	5

02 Подключения

Задняя панель	6
Подключение входных терминалов	7
Подключение выходных терминалов	7
Подключение к панели управления	8
Подключение к компьютеру	8
О программном аудио драйвере USB	8

03 Управление

Панель управления	12
Основное управление	13
Дополнительные операции	15
Список сообщений MIDI	22
Типы BEAT EFFECT	28

04 Изменение настроек

Настройка предпочтений	30
О функции автоматического режима ожидания	30

05 Дополнительная информация

Возможные неисправности и способы их устранения	31
О жидкокристаллическом дисплее	32
О торговых марках и зарегистрированных торговых марках	32
Структурная схема	33
Технические характеристики	34

До начала

Свойства

Данный аппарат является высокопроизводительным DJ микшером, разработанным для профессиональных DJ, который, кроме высококачественного звучания, оборудован еще и мультисенсорной панелью и различными типами функций интерфейса и эффектов, что открывает новые стили в работе DJ.

TOUCH PANEL EFFECT

Данный аппарат оборудован большой 5,8-дюймовой ЖК мультисенсорной панелью. При использовании в комбинации с функциями эффектов ([**BEAT SLICE REMIX**], [**FREQUENCY MIX**] и [**SIDECCHAIN REMIX**]) операции можно выполнять интуитивно, проверяя эффект визуально или по звуку.

❖ **BEAT SLICE REMIX**

Дорожку для указанного канала можно дискретизировать и создавать петли. Дорожку, на основе которой создается петля можно организовывать помощью сенсорной панели, что позволяет сразу создавать новые петлевые обороты.

❖ **FREQUENCY MIX**

Частоты дорожек подразделяются на семь диапазонов и отображаются графически. Управление фейдером на сенсорной панели позволяет легко отлавливать детали и микшировать два канала или менять инструменты (части).

❖ **SIDECCHAIN REMIX**

Звучание определенного канала может использоваться в качестве триггера для применения эффектов к звучанию других каналов. Управление через контактную площадку сенсорной панели позволяет динамически обрабатывать звучание.

INST FX

Данный аппарат содержит шесть типов эффектов (**NOISE**, **ZIP**, **CRUSH**, **JET**, **HPF**, **LPF**). Эффекты можно включить, поворачивая ручку [**FILTER**] для различных каналов для импровизационных исполнений, и нужные эффекты можно получить, регулируя ручку [**PARAMETER**].

BEAT EFFECT

Была перенесена и более развита хорошо воспринятая на серии DJM функция **BEAT EFFECT**. Данный аппарат оборудован функцией [**EFFECT FREQUENCY**], позволяющей регулировать количество применяемого эффекта, регулируемого по частотному диапазону, что предоставляет еще большую свободу воспроизведения чем раньше.

PRO DJ LINK

Подключив DJ проигрыватель Pioneer (например, CDJ-2000nexus, CDJ-2000, CDJ-900), поддерживающий PRO DJ LINK, компьютер, на котором установлен rekordbox, и данный аппарат через LAN кабель, можно использовать функции PRO DJ LINK ниже. Подробнее, смотрите *О PRO DJ LINK* на стр. 15.

❖ **Экспорт SD & USB**

❖ **Экспорт rekordbox LINK**

❖ **SYNC MASTER**

❖ **LIVE SAMPLER**

❖ **LINK MONITOR**

❖ **STATUS INFORMATION**

SOUND CARD

Данный аппарат оборудован звуковой картой/аудиоинтерфейсом USB, что позволяет назначать на различные каналы и микшировать до четырех аудиисточников от одного компьютера. Более того, можно выводить на компьютер выходные сигналы основного канала, что очень удобно, например, для записи микшированного звучания.

CH FADER

По сравнению с предыдущей моделью DJM-2000 в данном аппарате используется высокоэффективный фейдер канала с улучшенной сопротивляемостью износу, возникающему при попадании пыли или жидкости на фейдер. Хорошая работоспособность поддерживается даже в средах с тяжелыми условиями эксплуатации.

HIGH SOUND QUALITY

Были произведены измерения для улучшения качества звучания цифровых и аналоговых входов и выходов. Обработка звучания с помощью дискретизации на 96 кГц 24-битового аналого-цифрового преобразователя высококачественного звучания и 32-битового цифрово-аналогового преобразователя высококачественного звучания позволяет получить более мощное, лучшего качества звучание.

Данный аппарат поддерживает аудиосигналы USB с частотой 48 кГц 16 бит, 48 кГц 24 бит и 44,1 кГц 16 бит.

Комплект поставки

- CD-ROM
- USB кабель
- Силовой кабель
- Гарантийный талон
- Инструкции по эксплуатации (данный документ)

Подключения

При выполнении или изменении подключений, обязательно отключите питание и отсоедините силовой кабель от розетки. Смотрите инструкции по эксплуатации к подключаемому компоненту. После завершения всех подключений между устройствами подключите силовой кабель. Используйте только поставляемый силовой кабель.

Задняя панель

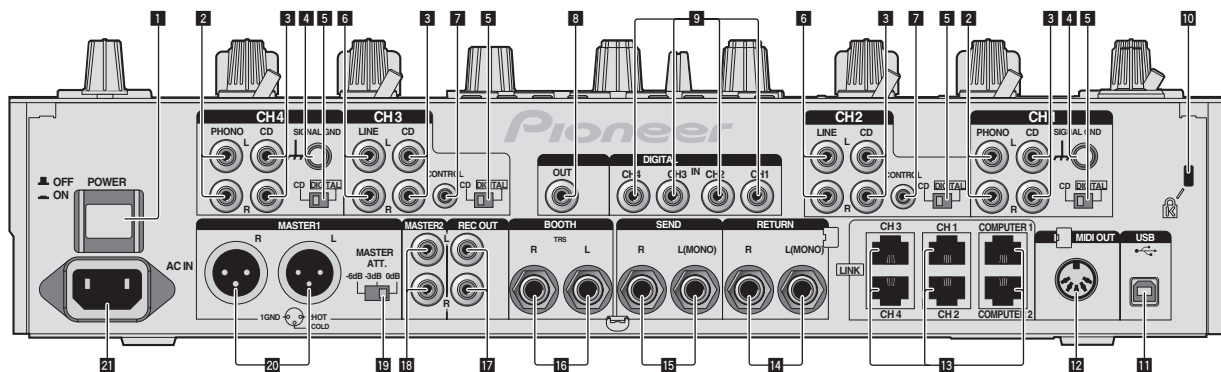

1 Кнопка POWER (стр. 13)

Включение и отключение питания данного аппарата.

2 Терминалы PHONO (стр. 7)

Подключите к выходному проигрывающему устройству (с головкой звукоснимателя MM). Не вводите сигналы линейного уровня.

3 Терминалы CD (стр. 7)

Подключите к DJ проигрывателю или выходному компоненту линейного уровня.

4 Терминал SIGNAL GND (стр. 7)

Сюда подключается провод заземления аналогового проигрывателя. Это позволяет уменьшить шум при подключении аналогового проигрывателя.

5 CD, DIGITAL (стр. 13)

Выбор входных терминалов аналогового сигнала (CD) или входных терминалов цифрового сигнала (DIGITAL IN).

6 Терминалы LINE (стр. 7)

Подключите к кассетному магнитофону или выходному компоненту линейного уровня.

7 CONTROL (стр. 7)

Подключите через кабель управления (поставляется с DJ проигрывателями Pioneer).

8 Терминал DIGITAL OUT (стр. 7)

Вывод аудиосигналов основного канала.

9 Терминал DIGITAL IN (стр. 7)

Подключите их к цифровым коаксиальным выходным терминалам на DJ проигрывателях, др. Звучание может на мгновение прерываться при переключении частоты дискретизации выходного канала.

10 Слот замка Кенсингтона

11 USB (стр. 8)

Подключите к компьютеру.

12 Терминал MIDI OUT (стр. 7)

Данный терминал подключается к терминалу MIDI IN на внешнем контроллере последовательности MIDI.

13 Терминал LINK (стр. 7)

Подключите их к терминалам LINK на DJ проигрывателях Pioneer или к портам LAN на компьютерах с установленным rekordbox (PRO DJ LINK).

При подключении LAN кабеля используйте STP (экранированный) кабель.

14 Терминалы RETURN (стр. 7)

Подключите к выходному терминалу внешнего эффектора. Когда подключен только канал [L (MONO)], вход канала [L (MONO)] одновременно поступает на канал [R].

15 Терминалы SEND (стр. 7)

Подключите к входному терминалу внешнего эффектора. Когда подключен только канал [L (MONO)], выводится только монофонический аудиосигнал.

16 Терминалы BOOTH (стр. 7)

Выходные терминалы для монитора кабинки ди-джея, совместимые с симметричным или несимметричным выходом для коннектора TRS.

17 Терминалы REC OUT (стр. 7)

Данные выходные терминалы предназначены для записи.

18 Терминалы MASTER2 (стр. 7)

Подключите к усилителю мощности, др.

19 MASTER ATT.

Установка уровня ослабления, выводимого от терминалов [MASTER1] и [MASTER2].

20 Терминалы MASTER1 (стр. 7)

Подключите к усилителю мощности, др. Используйте их в качестве симметричных выходов. **Будьте внимательны, чтобы случайно не подключить силовой кабель от другого аппарата.**

21 AC IN

Подключается к розетке через поставляемый силовой кабель. Подключайте силовой кабель только после завершения всех подключений между оборудованием. Используйте только поставляемый силовой кабель.

ПРЕДУПРЕЖДЕНИЕ

Храните замыкающие штырьковые вилки вне досягаемости для детей и младенцев. При случайном проглатывании незамедлительно обращайтесь к врачу.

Подключение входных терминалов

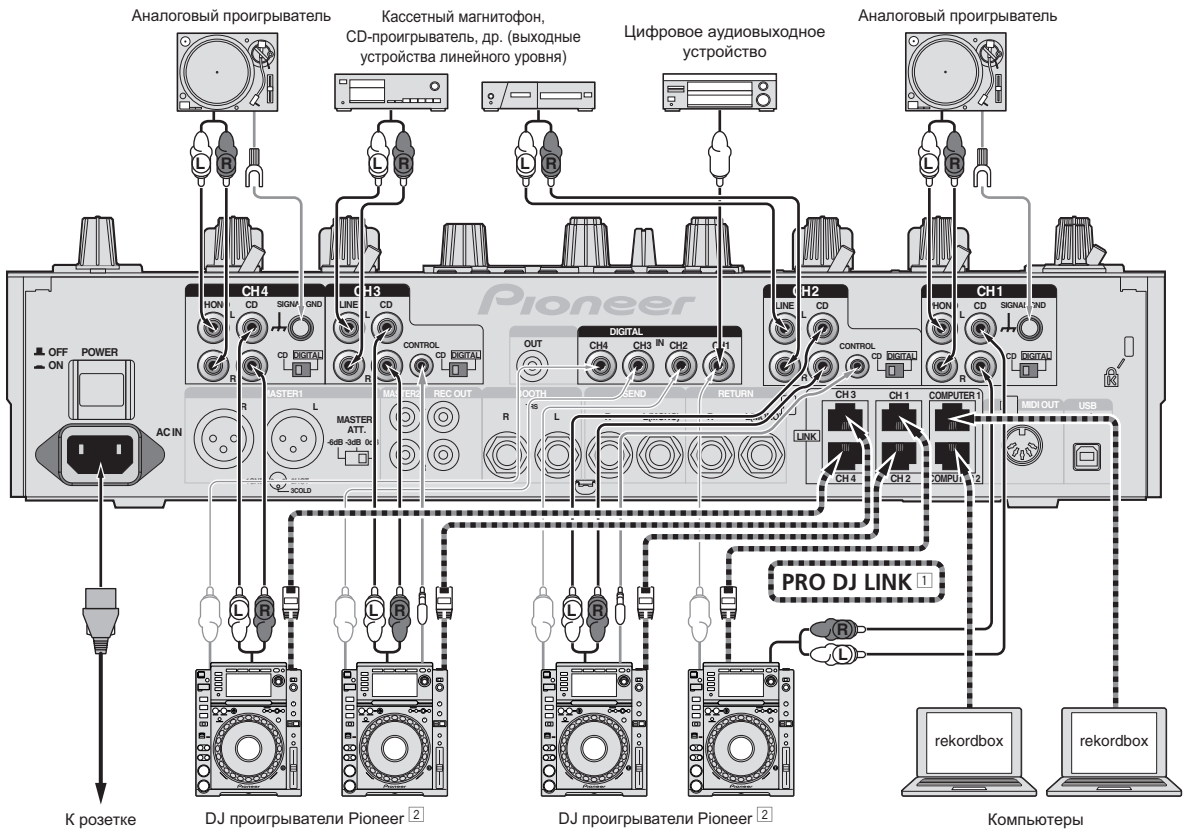

① Подробнее о PRO DJ LINK, смотрите *О PRO DJ LINK* на стр. 15.

Используйте STP (экранированный) кабель при подключении DJ проигрывателя Pioneer.

② Для использования функции запуска с помощью фейдера, подключите кабель LAN или кабель управления (стр. 14).

Подключение выходных терминалов

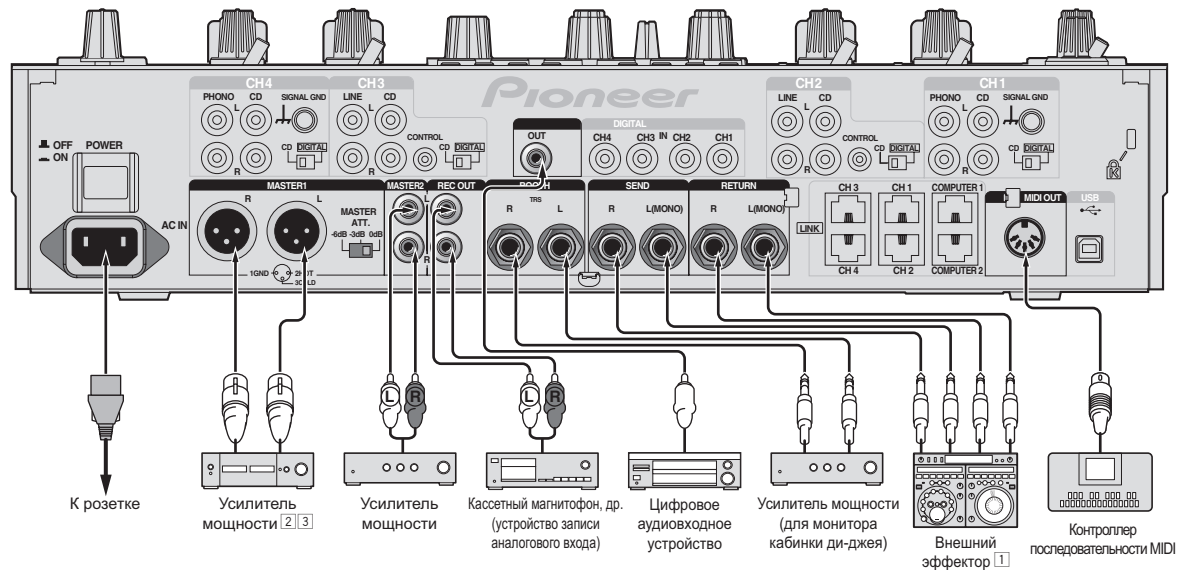

① Также, подключите внешний эффектор к терминалу [RETURN] (входной терминал).

② Используйте терминалы [MASTER1] только для симметричного выхода (стр. 34).

③ Будьте внимательны, чтобы случайно не подключить силовой кабель от другого аппарата к терминалу [MASTER1].

Подключение к панели управления

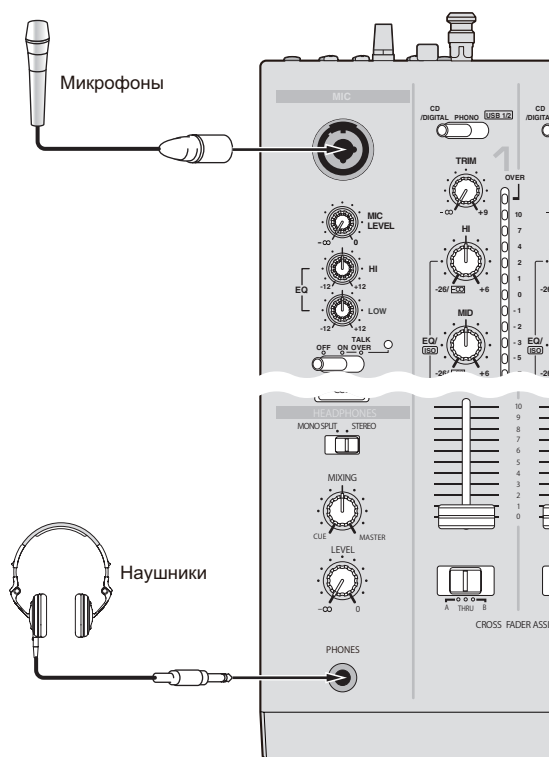

О программном аудио драйвере USB

Данный программный драйвер является патентованной программой для ввода и вывода аудиосигналов от компьютера. Для использования данного аппарата с подключением к компьютеру, на котором установлен Windows или Mac OS, заранее установите программный драйвер на компьютер.

Лицензионное соглашение с конечным пользователем

Настоящее лицензионное соглашение с конечным пользователем ("Соглашение") заключается между Вами (как в случае установки Программы для личного пользования, так и в случае действия в интересах юридического лица) ("Вы") и PIONEER CORPORATION ("компания Pioneer").

ВЫПОЛНЕНИЕ КАКИХ-ЛИБО ДЕЙСТВИЙ ДЛЯ НАЛАДКИ ИЛИ УСТАНОВКИ ПРОГРАММЫ ОЗНАЧАЕТ, ЧТО ВЫ ПРИНИМАЕТЕ ВСЕ ПОЛОЖЕНИЯ НАСТОЯЩЕГО ЛИЦЕНЗИОННОГО СОГЛАШЕНИЯ. РАЗРЕШЕНИЕ ЗАГРУЗИТЬ И/ИЛИ ИСПОЛЬЗОВАТЬ ПРОГРАММУ ОПРЕДЕЛЯЕТСЯ ИСКЛЮЧИТЕЛЬНО СОБЛЮДЕНИЕМ ВАМИ ЭТИХ ПОЛОЖЕНИЙ. ЧТОБЫ НАСТОЯЩЕЕ СОГЛАШЕНИЕ ВСТУПИЛО В СИЛУ И ЯВЛЯЛОСЬ ДЕЙСТВИТЕЛЬНЫМ РАЗРЕШЕНИЕ В ПИСЬМЕННОМ ИЛИ ЭЛЕКТРОННОМ ВИДЕ НЕ ТРЕБУЕТСЯ. ЕСЛИ ВЫ СОГЛАСНЫ НЕ СО ВСЕМИ ПОЛОЖЕНИЯМИ НАСТОЯЩЕГО СОГЛАШЕНИЯ, ВАМ НЕ ПРЕДОСТАВЛЯЕТСЯ ПРАВО ИСПОЛЬЗОВАТЬ ПРОГРАММУ, И ВЫ ДОЛЖНЫ, В ЗАВИСИМОСТИ ОТ ОБСТОЯТЕЛЬСТВ, ОСТАНОВИТЬ УСТАНОВКУ ПРОГРАММЫ ИЛИ УДАЛИТЬ ЕЕ.

1 ОПРЕДЕЛЕНИЯ

- 1 "Документация" означает письменную документацию, технические характеристики и содержание данных поддержки, которые сделаны общедоступными компанией Pioneer для поддержки установки и использования Программы.
- 2 "Программа" означает все программное обеспечение компании Pioneer или его части, лицензия на использование которого дана Вам компанией Pioneer в рамках этого Соглашения.

2 ЛИЦЕНЗИЯ НА ПРОГРАММУ

- 1 Ограниченная лицензия. Принимая во внимание ограничения настоящего Соглашения, компания Pioneer предоставляет Вам ограниченную, не исключительную, непередаваемую лицензию (без права на сублицензирование):
 - a На установку одной копии Программы на Ваш компьютер или мобильное устройство, на использование Программы сугубо в Ваших личных целях в соответствии с настоящим Соглашением и Документацией ("Санкционированное использование");
 - b На использование Документации для поддержки Вашего Санкционированного использования; и
 - c На изготовление одной копии Программы исключительно в целях резервного копирования при условии, что все названия и торговые марки, информация об авторском праве и ограничения воспроизводятся на копии.
- 2 Ограничения. Вы не будете копировать или использовать Программу или Документацию иначе, чем так, как это прямо разрешено настоящим Соглашением. Вы не будете передавать, сублицензировать, давать напрокат, в аренду или одалживать Программу или использовать ее для обучения третьей стороны, в коммерческих целях или для выполнения сервисных работ. Вы не будете самостоятельно или с помощью третьей стороны модифицировать, производить инженерный анализ, разбирать или декомпилировать Программу, за исключением случаев, явно разрешенных применимым законодательством, и только после того, как Вы уведомите в письменной форме компанию Pioneer о Ваших намерениях.

Подключение к компьютеру

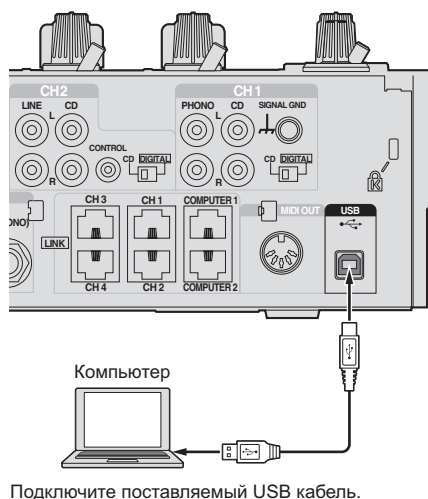

Подключите поставляемый USB кабель.

- 3** Право собственности. Компания Pioneer или ее лицензиары сохраняют все права, названия и доли во всех патентах, авторских правах, торговых знаках, промышленных секретах и правах на другую интеллектуальную собственность, относящихся к Программе и Документации, а также любых производных работах. Вы не приобретаете никаких других прав, выраженных или подразумеваемых, выходящих за рамки ограниченной лицензии, сформулированной в настоящем Соглашении.
- 4** Отсутствие поддержки. Компания Pioneer не несет обязательств обеспечивать поддержку, технический уход, обновление, модификацию или выпуск новых версий Программы или Документации в рамках настоящего Соглашения.

3 ОТКАЗ ОТ ГАРАНТИЙ

ПРОГРАММА И ДОКУМЕНТАЦИЯ ПОСТАВЛЯЮТСЯ "КАК ЕСТЬ" ("AS IS"), БЕЗ КАКИХ-ЛИБО ЗАЯВЛЕНИЙ ИЛИ ГАРАНТИЙ, И ВЫ СОГЛАШАЕТЕСЬ ИСПОЛЬЗОВАТЬ ИХ НА ВАШ СОБСТВЕННЫЙ РИСК. В НАИБОЛЕЕ ПОЛНОЙ МЕРЕ, ДОПУСТИМОЙ ЗАКОНОМ, КОМПАНИЯ PIONEER ПРЯМО ВЫРАЖАЕТ СВОЙ ОТКАЗ ОТ ЛЮБЫХ ГАРАНТИЙ В ЛЮБОЙ ФОРМЕ ОТНОСИТЕЛЬНО ПРОГРАММЫ И ДОКУМЕНТАЦИИ, КАК ВЫРАЖЕННЫХ, ПОДРАЗУМЕВАЕМЫХ, ПРЕДПИСАННЫХ, ТАК И ВОЗНИКАЮЩИХ В РЕЗУЛЬТАТЕ ИХ ЭКСПЛУАТАЦИИ, ИХ ПРИМЕНЕНИЯ ИЛИ КОММЕРЧЕСКОГО ИСПОЛЬЗОВАНИЯ, ВКЛЮЧАЯ ЛЮБЫЕ ГАРАНТИИ НА ТОВАР, ГАРАНТИИ СООТВЕТСТВИЯ ОПРЕДЕЛЕННОЙ ЦЕЛИ, УДОВЛЕТВОРЕНИЯ ТРЕБОВАНИЙ КАЧЕСТВА, ТОЧНОСТИ, ГАРАНТИИ ПРАВА СОБСТВЕННОСТИ ИЛИ ЕГО НЕНАРУШЕНИЯ.

4 УБЫТКИ И СРЕДСТВА СУДЕБНОЙ ЗАЩИТЫ В СЛУЧАЕ НАРУШЕНИЯ

Вы соглашаетесь, что любые нарушения настоящего Соглашения нанесут компании Pioneer значительный ущерб, который не может быть компенсирован исключительно материально. В дополнение к требованию возмещения убытков и другим средствам судебной защиты, к которым может прибегнуть компания Pioneer, Вы соглашаетесь с тем, что компания Pioneer может добиваться судебного запрета для предотвращения действительных, угрожающих или постоянных нарушений настоящего Соглашения.

5 АНУЛИРОВАНИЕ

В случае нарушения Вами любого положения настоящего Соглашения компания Pioneer может аннулировать его в любое время. Если настоящее Соглашение аннулировано, Вы должны прекратить использование Программы, навсегда удалить ее из Вашего компьютера или мобильного устройства, где она была установлена, а также уничтожить все копии Программы и Документации, которыми Вы владеете, впоследствии уведомив об этом компанию Pioneer в письменном виде. Разделы 2.2, 2.3, 2.4, 3, 4, 5 и 6 сохраняют свою силу после аннулирования настоящего Соглашения.

6 ОБЩИЕ ПОЛОЖЕНИЯ

- 1** Ограничение гарантии. Ни при каких условиях компания Pioneer и ее дочерние компании не несут ответственности в связи с настоящим Соглашением или его положениями, ни при каких толкованиях ответственности, ни за какие косвенные, побочные, специальные убытки или убытки, связанные с наложенными штрафами или потерей прибыли, дохода, бизнеса, сбережений, данных, выгоды или стоимости замещающих товаров, даже если было заявлено о возможности таких убытков или если такие убытки были предсказуемы. Ни при каких условиях ответственность компании Pioneer за все убытки не будет превышать сумму, в действительности уплаченную Вами компании Pioneer или ее дочерним компаниям за Программу. Стороны признают, что ограничения ответственности, и распределение рисков в настоящем Соглашении отражены в цене Программы и являются существенным элементом сделки между сторонами, без которых компания Pioneer не стала бы предоставлять Программу или заключать настоящее Соглашение.
- 2** Ограничения или исключения гарантии и ответственности, содержащиеся в настоящем Соглашении, не влияют и не ставят под сомнение предусмотренные законом права покупателя, и они должны применяться к Вам только в пределах

ограничений и исключений, разрешенных местными законами на территории, где Вы проживаете.

- 3** Частичное нарушение и отказ. Если какое-либо условие настоящего Соглашения будет считаться незаконным, неверным или являться недействительным по иной причине, такое условие останется в силе до допустимого предела или, если это невозможно по закону, должно быть выделено или исключено из настоящего Соглашения, а остальная часть будет оставаться действительной и имеющей силу в полной мере. Отказ какой-либо стороны от обязательств или нарушение какой-либо стороной настоящего Соглашения не приведет к последующему отказу другой стороной от обязательств или нарушению ею настоящего Соглашения.
- 4** Отсутствие передачи прав. Вы не можете отдать, продать, передать, делегировать или отчуждать каким-либо иным способом настоящее Соглашение или какие-либо соответствующие права или обязательства, ни добровольно, ни по принуждению, в силу закона или каким-либо иным способом, без предварительного письменного разрешения компании Pioneer. Любые обозначенные виды перевода, передачи или делегирования Вами прав будут недействительными и не имеющими юридической силы. С учетом вышесказанного настоящее Соглашение будет действительным и обязательным для сторон и ими уполномоченных лиц и правопреемников.
- 5** Неделимое Соглашение. Настоящее Соглашение является неделимым соглашением между сторонами и заменяет все предыдущие или действующие соглашения и заявления, относящиеся к предмету настоящего Соглашения, как письменные, так и устные. Настоящее Соглашение не может быть изменено или исправлено без предварительного письменного разрешения компанией Pioneer, и никакой другой акт, документ, традиция или обычай не будут рассматриваться, как изменяющее или исправляющее настоящее Соглашение.
- 6** Вы согласны с тем, что настоящее Соглашение подлежит юрисдикции и регулированию законодательством Японии.

Меры предосторожности по установке

- Перед установкой программного драйвера отключите питание данного аппарата и отсоедините USB кабель от данного аппарата и компьютера.
- Подключение данного аппарата к компьютеру без предварительной установки программного драйвера может привести к сбоям на компьютере в зависимости от системной среды.
- Если установка была прервана во время установки, заново произведите процесс установки с самого начала, следуя следующей процедуре.
- Перед установкой патентованного программного драйвера данного аппарата внимательно прочтите *Лицензионное соглашение с конечным пользователем*.
- Перед установкой программного драйвера следует прервать все другие запущенные программы на компьютере.
- Программный драйвер совместим со следующими операционными системами.

Поддерживаемые операционные системы

Mac OS X (10.3.9, 10.4, 10.5, 10.6, 10.7, 10.8)		✓
Windows® 7 Home Premium/Professional/Ultimate	32-битовая версия	✓
	64-битовая версия	✓
Windows Vista® Home Basic/Home Premium/Business/Ultimate	32-битовая версия	✓
	64-битовая версия	✓
Windows® XP Home Edition/Professional Edition (пакет обновления 2 (SP2) или позже)	32-битовая версия	✓

64-разрядная версия Windows® XP Professional не поддерживается.

- Поставляемый CD-ROM содержит программы установки на следующих 12 языках.

Английский, Французский, Немецкий, Итальянский, Голландский, Испанский, Португальский, Русский, Уроженный Китайский, Традиционный Китайский, Корейский и Японский. При использовании операционных систем на других языках, следуя инструкциям на экране, выберите [English (Английский)].

Установка программного драйвера

❖ Процедура установки (Windows)

Перед установкой программного драйвера внимательно прочтите *Меры предосторожности по установке*.

- Для установки или удаления программного драйвера требуется авторизация от администратора компьютера. Перед установкой, войдите в систему как администратор компьютера.

1 Вставьте поставляемый CD-ROM в CD дисковод компьютера.

Отображается папка CD-ROM.

- Если папка CD-ROM не отображается после загрузки CD-ROM, откройте CD дисковод в [Компьютер (или Мой компьютер)] в меню [Пуск].

2 Дважды щелкните [DJM-2000_X.XXX.exe].

Отображается экран установки драйвера.

3 При отображении экрана выбора языка, выберите [Русский] и щелкните [OK].

В зависимости от системной среды компьютера, можно выбрать один из нескольких языков.

4 Внимательно прочтите *Лицензионное соглашение с конечным пользователем*, и, если вы согласны с положениями, установите галочку в [Согласен.] и щелкните [OK].

Если вы не согласны с положениями *Лицензионное соглашение с конечным пользователем*, щелкните [Отмена] и прервите установку.

5 Выполните установку, следуя инструкциям на экране.

Если во время установки на экране отображается [Безопасность Windows], щелкните [Все равно установить этот драйвер] и продолжите установку.

- При установке на Windows XP. Если во время установки на экране отображается [Установка оборудования], щелкните [Все равно продолжить] и продолжите установку.
- По завершению установки отображается сообщение о завершении.
- По завершению установки программного драйвера требуется перезагрузить компьютер.

❖ Процедура установки (Macintosh)

Перед установкой программного драйвера внимательно прочтите *Меры предосторожности по установке*.

- Для установки или удаления программного драйвера требуется авторизация от администратора компьютера. Заранее приготовьте имя и пароль администратора компьютера.

1 Вставьте поставляемый CD-ROM в CD дисковод компьютера.

Отображается папка CD-ROM.

- После загрузки CD-ROM, когда папки не отображаются, дважды щелкните по иконке CD на рабочем столе.

2 Дважды щелкните [DJM-2000_M_X.X.dmg].

Отображается экран меню [DJM-2000AudioDriver].

3 Дважды щелкните [DJM-2000AudioDriver.pkg].

Отображается экран установки драйвера.

4 Проверьте информацию на экране и щелкните [Все равно продолжить].

5 При отображении экрана Соглашения об использовании программного обеспечения, выберите [Русский], внимательно прочтите *Лицензионное соглашение с конечным пользователем* и щелкните [Все равно продолжить].

В зависимости от системной среды компьютера, можно выбрать один из нескольких языков.

6 Если вы согласны с положениями *Лицензионное соглашение с конечным пользователем*, щелкните [Согласен.].

Если вы не согласны с положениями *Лицензионное соглашение с конечным пользователем*, щелкните [Не согласен] и прервите установку.

7 Выполните установку, следуя инструкциям на экране.

- Если установка уже производится, для ее отмены щелкните [Отмена].
- По завершению установки программного драйвера требуется перезагрузить компьютер.

Подключение данного аппарата и компьютера

1 Подключите данный аппарат к компьютеру через USB кабель.

Данный аппарат работает как аудиоустройство, соответствующее стандартам ASIO.

- При использовании приложений, совместимых с ASIO, [USB 1/2], [USB 3/4], [USB 5/6] и [USB 7/8] можно использовать в качестве входов. В зависимости от настройки входа/выхода, можно использовать три набора входов данного аппарата.
- При использовании приложений, совместимых с DirectX, в качестве входа можно использовать только [USB 1/2].
- Рекомендуемая операционная среда компьютера зависит от приложения DJ. Проверьте рекомендуемую операционную среду используемого приложения DJ.
- При одновременном подключении к компьютеру другого аудиоустройства USB, оно может не срабатывать или распознаваться как обычно. Рекомендуется подключать только компьютер и данный аппарат.
- При подключении компьютера и данного аппарата, рекомендуется подключать напрямую к порту USB данного аппарата.

2 Нажмите кнопку [POWER].

Включите питание данного аппарата.

- Может отображаться сообщение [Установка программного обеспечения драйвера устройства] при подключении данного аппарата к компьютеру впервые или при подключении к другому USB порту на компьютере. Подождите немного, пока не отобразится сообщение [Устройство готово к использованию].
- При установке на Windows XP
 - [Разрешить подключение к узлу Windows Update для поиска программного обеспечения?] может отображаться во время установки. Выберите [Нет, не в этот раз] и щелкните [Далее] для продолжения установки.
 - [Выберите действие, которое следует выполнить.] может отображаться во время установки. Выберите [Выберите действие, которое следует выполнить.] и щелкните [Далее] для продолжения установки.
 - Если во время установки на экране отображается [Безопасность Windows], щелкните [Все равно установить этот драйвер] и продолжите установку.

Переключение настройки входа/выхода

Данная процедура используется для переключения настройки входа/выхода компьютера при использовании программного драйвера.

- Если открыты приложения, использующие данный аппарат в качестве аудиоустройства по умолчанию (приложение DJ, др.), закройте такие приложения до переключения настройки входа/выхода.
- После переключения настройки входа/выхода для обновления компьютера требуется некоторое время. Настройка входа/выхода не может переключаться во время обновления на компьютере.
- Звучание может не выводиться при различных настройках входа/выхода на данном аппарате и на компьютере. В таком случае, включите питание данного аппарата и выполните сброс настроек входа/выхода при подключенном USB кабеле.
- При переключении настройки входа/выхода во время использования DirectX, приложение может не распознавать программный драйвер.
- Связь MIDI прерывается при переключении настройки входа/выхода во время использования связи MIDI.

❖ Процедура переключения (Windows)

Щелкните меню [Пуск] в Windows >[Все программы]>[Pioneer]>[DJM-2000]>[Утилита настройки DJM-2000].

Переключите настройку входа/выхода компьютера.

- ASIO 4 выхода 0 входов 16 бит DirectX 1 выход 0 входов
- ASIO 3 выхода 1 вход 16 бит DirectX 1 выход 1 вход
- ASIO 3 выхода 0 входов 24 бит DirectX 1 выход 0 входов

❖ Процедура переключения (Macintosh)

Щелкните [Apple]>[Системные настройки]>[Другие]>[Настройки DJM-2000].

Переключите настройку входа/выхода компьютера.

- 8-канальный выход Нет входа 16 бит
- 6-канальный выход 2-канальный вход 16 бит
- 6-канальный выход Нет входа 24 бит

Регулировка размера буфера (Windows)

Данная процедура используется для регулировки размера буфера компьютера при использовании программного драйвера ASIO.

Щелкните меню [Пуск] в Windows >[Все программы]>[Pioneer]>[DJM-2000]>[Утилита настройки DJM-2000].

Достаточно большой размер буфера снижает риск выпадания звучания (прерывания звучания), но повышает вероятность задержки передачи аудиосигнала (время запаздывания).

- Если запущено приложение, использующее данный аппарат в качестве аудиоустройства по умолчанию (приложение DJ, др.), закройте такое приложение до регулировки размера буфера.

Проверка версии программного драйвера

❖ Процедура проверки (Windows)

Щелкните меню [Пуск] в Windows >[Все программы]>[Pioneer]>[DJM-2000]>[Утилита отображения версии DJM-2000].

Отображается экран [Версия].

❖ Процедура проверки (Macintosh)

Щелкните [Apple]>[Об этом компьютере]>[Подробнее]>[Расширения]>[DJM-2000 USBAudio].

Отображается экран [Версия].

Проверка самой последней информации о программном драйвере

Для самой последней информации о программном драйвере для исключительного использования с данным аппаратом, посетите наш указанный ниже веб-сайт.
<http://pioneerdj.com/support/>

Управление

Панель управления

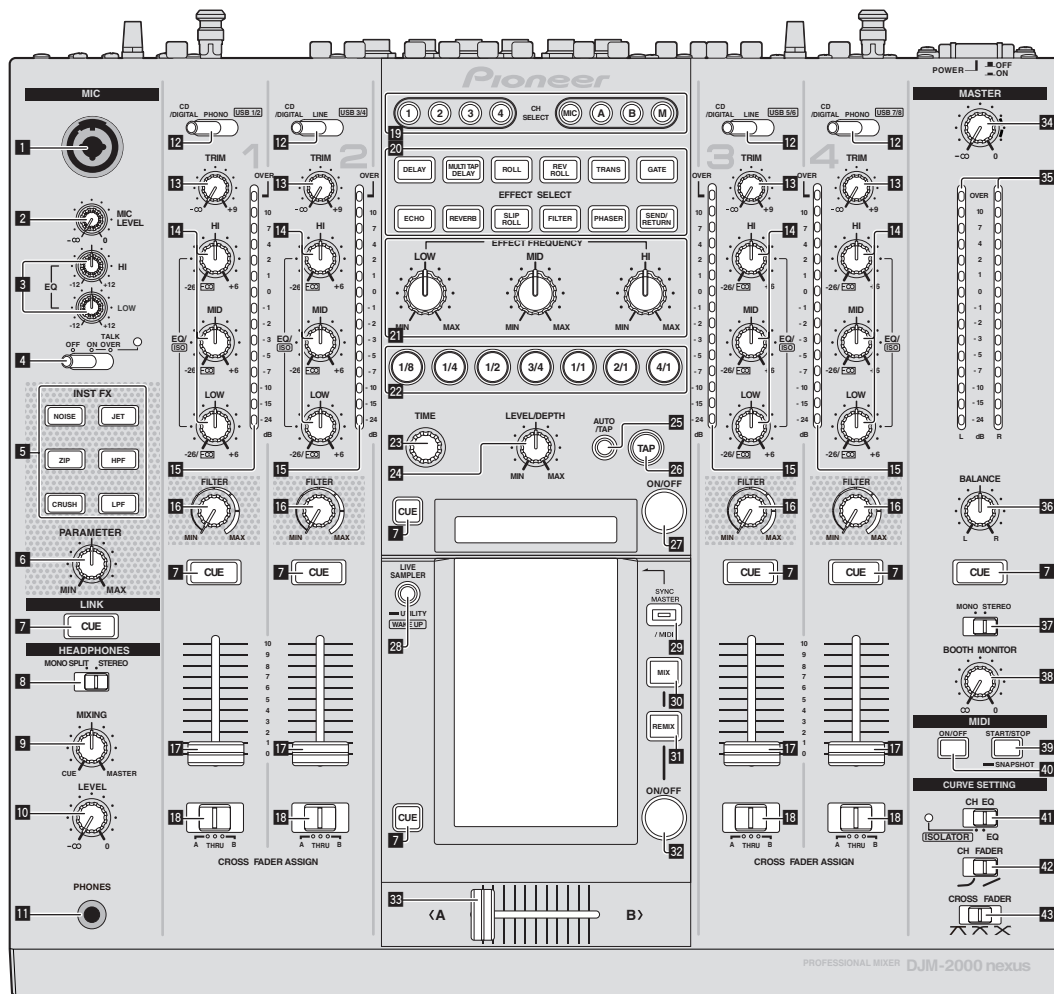

1 Входное гнездо микрофона (стр. 15)

2 Ручка MIC LEVEL (стр. 15)

3 Ручки EQ (HI, LOW) (стр. 15)

4 Селекторный переключатель OFF, ON, TALK OVER (стр. 15)

5 Кнопки INST FX (стр. 19)

6 Ручка PARAMETER (стр. 19)

7 Кнопка CUE (стр. 14)

8 Селекторный переключатель MONO SPLIT, STEREO (стр. 14)

9 Ручка MIXING (стр. 14)

10 Ручка LEVEL (стр. 14)

11 Терминал PHONES (стр. 14)

12 Селекторный переключатель CD/DIGITAL, PHONO, LINE, USB */* (стр. 13)

13 Ручка TRIM (стр. 13)

14 Ручки EQ/ISO (HI, MID, LOW) (стр. 13)

15 Индикатор уровня канала (стр. 13)

16 Ручка FILTER (стр. 19)

17 Фейдер канала (стр. 13)

18 Селекторный переключатель CROSS FADER ASSIGN (A, THRU, B) (стр. 13)

19 Кнопки CH SELECT (стр. 20)

20 Кнопки EFFECT SELECT (стр. 20)

21 Ручки EFFECT FREQUENCY (HI, MID, LOW) (стр. 20)

22 Кнопки ударов (стр. 20)

23 Ручка TIME (стр. 20)

- 24 Ручка LEVEL/DEPTH (стр. 20)
- 25 Кнопка AUTO/TAP (стр. 20)
- 26 Кнопка TAP (стр. 20)
- 27 Кнопка ON/OFF (стр. 20)
- 28 Кнопки LIVE SAMPLER (UTILITY, WAKE UP) (стр. 18, стр. 30)
- 29 Кнопка SYNC MASTER/MIDI (стр. 21)
- 30 Кнопка MIX (стр. 16)
- 31 Кнопка REMIX (стр. 18)
- 32 Кнопка ON/OFF (TOUCH PANEL EFFECT) (стр. 16)
- 33 Кроссфейдер (стр. 13)
- 34 Ручка MASTER (стр. 13)
- 35 Индикатор контрольного уровня (стр. 13)
- 36 Ручка BALANCE (стр. 15)
- 37 Селекторный переключатель MONO, STEREO (стр. 15)
- 38 Ручка BOOTH MONITOR (стр. 15)
- 39 Кнопка START/STOP (SNAPSHOT) (стр. 21)
- 40 Кнопка ON/OFF (MIDI) (стр. 21)
- 41 Селекторный переключатель CH EQ (ISOLATOR, EQ) (стр. 13)
- 42 Селекторный переключатель CH FADER (↵, ↶) (стр. 14)
- 43 Селекторный переключатель CROSS FADER (↵, ↶, ↷) (стр. 14)

Не применяйте излишнюю силу при вытягивании фейдера канала и ручек кроссфейдера. Ручки изготовлены таким образом, что они не могут легко вытягиваться. Сильное вытягивание ручек может привести к поломке аппарата.

Основное управление

Вывод звучания

1 Нажмите кнопку [POWER].

Включите питание данного аппарата.

2 Переключение переключателя [CD/DIGITAL, PHONO, LINE, USB */*]

Выбирает источники входа для различных каналов из устройств, подключенных к данному аппарату.

- [CD/DIGITAL]: Выбор DJ проигрывателя, подключенного к терминалам [CD]. Для выбора DJ проигрывателя, подключенного к терминалу [DIGITAL IN], установите переключатель [CD, DIGITAL] на задней панели на [DIGITAL].
- [PHONO]: Выбор аналогового проигрывателя, подключенного к терминалам [PHONO].
- [LINE]: Выбор кассетного магнитофона или CD-проигрывателя, подключенного к терминалам [LINE].
- [USB */*]: Выбор звучания от компьютера, подключенного к порту [USB].

3 Вращайте ручку [TRIM].

Регулирует уровень аудиосигналов, поступающих на каждый канал.

Когда аудиосигналы надлежащим образом поступают на нужный канал, высвечивается индикатор уровня соответствующего канала.

4 Передвиньте фейдер канала от себя.

Регулирует уровень аудиосигналов, выводящихся в каждом канале.

5 Переключите переключатель [CROSS FADER ASSIGN (A, THRU, B)].

Переключает место вывода каждого канала.

- [A]: Назначает на [A] (левый) кроссфейдера.
- [B]: Назначает на [B] (правый) кроссфейдера.
- [THRU]: Выбирает данную настройку, когда нет необходимости использовать кроссфейдер. (Сигналы не проходят через кроссфейдер.)

6 Настройте кроссфейдер.

В данной операции нет необходимости, когда селекторный переключатель [CROSS FADER ASSIGN (A, THRU, B)] установлен на [THRU].

7 Вращайте ручку [MASTER].

Аудиосигналы выводятся от терминалов [MASTER1] и [MASTER2]. Высвечивается индикатор контрольного уровня.

Регулировка качества звучания

Вращайте ручки [EQ/ISO (HI, MID, LOW)] для различных каналов.

По диапазону звучание, регулируемое каждым регулятором, смотрите *Технические характеристики* на стр. 34.

❖ Переключение функции ручек [EQ/ISO (HI, MID, LOW)]

Переключите селекторный переключатель [CH EQ (ISOLATOR, EQ)].

- [ISOLATOR]: Включена функция разъединителя. Высвечивается индикатор.
- [EQ]: Включена функция эквалайзера.

Контроль звучания с помощью наушников

1 Подключите наушники к терминалу [PHONES].

2 Нажмите кнопку(и) [CUE] для канала(ов), который(ые) хотите контролировать.

3 Переключите селекторный переключатель [MONO SPLIT, STEREO].

- [MONO SPLIT]: Звучание каналов, для которых нажата [CUE], выводится от левого канала выхода наушников, а звучание канала [MASTER] выводится от правого канала.
- [STEREO]: Звучание каналов, для которых нажата кнопка [CUE], выводится от наушников в стереофоническом режиме.

4 Вращайте ручку [MIXING].

Она регулирует баланс контрольного уровня громкости звучания каналов, для которых нажата кнопка [CUE], и звучания канала [MASTER].

5 Вращайте ручку [LEVEL] для [HEADPHONES].

Звучание каналов, для которых нажата кнопка [CUE], выводится от наушников.

- При повторно нажатии кнопки [CUE] режим контроля отменяется.
- Когда включен [LIVE SAMPLER], кнопка [CUE] для TOUCH PANEL EFFECT и кнопка [CUE] для [LINK] не могут нажиматься одновременно.

Контроль звучания компьютера

Заранее проверьте [Используйте “LINK MONITOR” на DJ Микшерах Pioneer.] в [Файл] > [Предпочтения] > [Аудио] > в rekordbox. Также смотрите инструкции по эксплуатации к rekordbox.

1 Подключите наушники к терминалу [PHONES].

2 Подключите компьютер, на котором установлен rekordbox.

Подробнее о подключениях смотрите *Подключение входных терминалов* на стр. 7.

3 Выбор контролируемой дорожки с помощью rekordbox.

4 Нажмите кнопку [CUE] для [LINK].

Дорожка, выбранная через rekordbox, выводится от наушников.

- При повторно нажатии кнопки [CUE] режим контроля отменяется.
- Можно выполнять одинаковую операцию, как в *Контроль звучания с помощью наушников* (шаги от 3 до 5).

Переключение кривой фейдера

❖ Выберите характеристики кривой фейдера канала.

Переключите переключатель [CH FADER (↘, ↗)].

- [↘]: Кривая резко растет в задней части.
- [↗]: Кривая растет постепенно (звучание постепенно повышается по мере продвижения фейдера канала с передней части).

❖ Выберите характеристики кривой кроссфейдера.

Переключите селекторный переключатель [CROSS FADER (↖, ↗, ✕)].

- [↖]: Придает кривой резко повышающуюся форму (если кроссфейдер переключен со стороны [A], аудиосигналы немедленно выводятся со стороны [B]).
- [↗]: Придает кривой форму между двумя кривыми выше и ниже.
- [✕]: Придает кривой постепенно повышающуюся форму (если кроссфейдер переключен со стороны [A], звучание на стороне [B] постепенно повышается, в то время как звучание на [A] постепенно понижается).

Запуск воспроизведения на DJ проигрывателе с помощью фейдера (запуск с помощью фейдера)

Когда данный аппарат подключен к DJ проигрывателю Pioneer через LAN кабель или кабель управления (поставляется с DJ проигрывателем), такие операции как запуск воспроизведения на DJ проигрывателе могут управляться через фейдер данного аппарата.

Заранее подключите данный аппарат и DJ проигрыватель Pioneer. Подробнее о подключениях смотрите *Подключение входных терминалов* на стр. 7.

❖ Запустите воспроизведение с фейдера канала

1 Установите селекторный переключатель [CROSS FADER ASSIGN (A, THRU, B)] на [THRU].

2 Установите [FADER START] на [ON].

Подробнее о настройке смотрите *Изменение настроек* на стр. 30.

3 Установите фейдер канала на ближайшую к себе позицию.

4 Установите метку на DJ проигрывателе.

DJ проигрыватель устанавливает паузу воспроизведения на точке метки.

5 Передвиньте фейдер канала от себя.

На DJ проигрывателе запускается воспроизведение.

- Если фейдер канала установлен в исходное положение, проигрыватель мгновенно возвращается на уже установленную точку метки и устанавливает паузу воспроизведения (возврат к метке).

❖ Запустите воспроизведение через кроссфейдер

1 Установите селекторный переключатель [CROSS FADER ASSIGN (A, THRU, B)] на [A] или [B].

2 Установите [FADER START] на [ON].

Подробнее о настройке смотрите *Изменение настроек* на стр. 30.

3 Настройте кроссфейдер.

Установите на кромку, противоположную стороне, на которую установлен канал, который требуется использовать с функцией запуска с помощью фейдера.

4 Установите метку на DJ проигрывателе.

DJ проигрыватель устанавливает паузу воспроизведения на точке метки.

5 Настройте кроссфейдер.

На DJ проигрывателе запускается воспроизведение.

- Если кроссфейдер установлен в исходное положение, проигрыватель мгновенно возвращается на уже установленную точку метки и устанавливает паузу воспроизведения (возврат к метке).

Использование микрофона

- 1 Подключите микрофон к входному гнезду микрофона.
- 2 Установите селекторный переключатель [OFF, ON, TALK OVER] на [ON] или [TALK OVER].
 - [ON]: Индикатор высвечивается.
 - [TALK OVER]: Индикатор мигает.
- Когда установлен на [TALK OVER], звучание каналов, кроме канала [MIC] ослабляется на 18 дБ (по умолчанию), когда на микрофон поступает звучание на уровне -10 дБ или более.
- 3 Вращайте ручку [MIC LEVEL].

Отрегулируйте уровень звучания, выводимого от канала [MIC].

 - Помните, что поворот до крайнего правого положения будет выводить очень громкое звучание.
- 4 Запустите ввод аудиосигналов на микрофон.

❖ Регулировка качества звучания

Вращайте ручки каналов [MIC] [EQ (HI, LOW)].

По диапазону звучание, регулируемое каждым регулятором, смотрите *Технические характеристики* на стр. 34.

Переключение между монофоническим и стереофоническим аудиосигналом

Переключает монофоническое и стереофоническое звучание, выводимое от терминалов [MASTER1], [MASTER2], [BOOTH], [REC OUT], [PHONES], [DIGITAL OUT] и [USB].

Переключите селекторный переключатель [MONO, STEREO].

- [MONO]: Выводит монофонический аудиосигнал.
- [STEREO]: Выводит стереофонический аудиосигнал.

❖ Регулировка Л/П баланса аудиосигнала

Можно отрегулировать левый/правый баланс звучания, выводимого от терминалов [MASTER1], [MASTER2], [BOOTH], [REC OUT], [PHONES], [DIGITAL OUT] и [USB].

1 Установите селекторный переключатель [MONO, STEREO] на [STEREO].

2 Вращайте ручку [BALANCE].

Баланс левой/правой сторон звучания меняется в соответствии с направлением вращения ручки [BALANCE] и его позиции.

- Вращение до крайнего правого положения выводит только правое звучание стереофонического аудиосигнала. Вращение до крайнего левого положения выводит только левое звучание стереофонического аудиосигнала.

Аудиосигнал выводится от терминала [BOOTH].

Вращайте ручку [BOOTH MONITOR].

Регулирует уровень аудиосигналов, выводимых на терминал [BOOTH].

Дополнительные операции

O PRO DJ LINK

Подключив DJ проигрыватель (CDJ-2000, CDJ-900, др.) Pioneer, совместный с PRO DJ LINK, компьютер с установленным rekordbox и данный аппарат через LAN кабель, можно использовать функции PRO DJ LINK ниже.

Подробнее о функции PRO DJ LINK, смотрите также инструкции по использованию DJ проигрывателя и инструкции по управлению rekordbox.

Подробнее о подключениях смотрите *Подключение входных терминалов* на стр. 7.

- Можно подключить до четырех DJ проигрывателей. Можно подключить до двух компьютеров.
- Подключите DJ проигрыватели к терминалу [LINK] (от [CH1] до [CH4]) с одинаковым с каналом номером, куда подключены аудиокабели.
- Подключите компьютеры к терминалу [COMPUTER 1] или [COMPUTER 2].

❖ Экспорт SD & USB

Музыкальными файлами rekordbox и данными управления на карте памяти SD или устройстве USB, подключенном к DJ проигрывателю Pioneer, поддерживающему PRO DJ LINK (например, CDJ-2000nexus, CDJ-2000, CDJ-900) можно обмениваться между DJ проигрывателями через данный аппарат.

❖ Экспорт rekordbox LINK

Данная функция позволяет передавать музыкальные файлы rekordbox и данные управления напрямую, что исключает необходимость экспортирования данных на карту памяти SD/устройство USB.

❖ SYNC MASTER

Удары (темпы и позиции ударов) дорожек CDJ-2000nexus можно воспроизводить синхронизированно с главным тактовым генератором данного аппарата для максимум четырех устройств. Ударами дорожек можно сообща управлять через микшер, что позволяет сконцентрироваться на исполнении (микширование, эффекты, др.).

❖ LIVE SAMPLER

Звучание, поступающее на терминал [MIC] или выводящееся из терминалов [MASTER], может дискретизироваться и воспроизводиться на DJ проигрывателе.

❖ LINK MONITOR

С помощью данной функции можно быстро через наушники управлять музыкальными файлами rekordbox, хранящимися на компьютере.

❖ STATUS INFORMATION

Данная функция сообщает DJ проигрывателям состояние подключенного канала (состояние передачи, номер канала, др.).

❖ Функция QUANTIZE

Основываясь на информации GRID дорожек, проанализированных с помощью rekordbox можно будет добавлять эффекты к звучанию в соответствии с темпом текущей воспроизводящейся дорожки.

QUANTIZE

Для использования функции QUANTIZE требуется заранее проанализировать музыкальные файлы с помощью rekordbox. Инструкции по анализу музыкальных файлов с помощью rekordbox можно увидеть в Operating Instructions к rekordbox.

- Функция QUANTIZE не может использоваться, когда выбран режим [REVERB], [GATE] или [SEND/RETURN].
- Для использования функции QUANTIZE установите режим измерения BPM на AUTO.
- Перед использованием в комбинации с CDJ-2000 или CDJ-900 требуется обновить встроенное программное обеспечение DJ проигрывателя до версии 4.0 или более поздней версии.

1 Нажимайте [LIVE SAMPLER (UTILITY, WAKE UP)] более 1 секунды.

Отображается экран [USER SETUP].

2 Нажмите кнопку параметра настроек и выберите [QUANTIZE].

Отображается экран настройки функции QUANTIZE.

- [QUANTIZE] добавляется для кнопки параметра настроек на экране [USER SET UP].

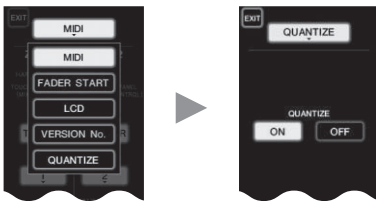

3 Нажмите [ON].

Включается функция QUANTIZE.

Высвечивается или мигает индикатор QUANTIZE ([QTZ]) и индикатор GRID ([GRID]) на дисплее основного блока.

- В зависимости от состояния DJ проигрывателя (вне эфира, скрэтчинг, реверсивное воспроизведение, др.), информация GRID может не приниматься.



О состоянии подсветки индикатора QUANTIZE

Экран [USER SET UP] > [QUANTIZE]	Состояние функции QUANTIZE	[QTZ]
[ON]	Функция QUANTIZE включена (эффекты, синхронизированные с темпом дорожки).	Высвечен
[OFF]	Функция QUANTIZE не включена (эффекты не синхронизируются с темпом дорожки, или режим измерения BPM установлен на TAP).	Мигает
[OFF]		Отключен

О состоянии подсветки индикатора GRID

Состояние приема информации сетки от DJ проигрывателя	[GRID]
Информация GRID принимается.	Высвечен
Информация GRID не принимается.	Отключен

4 Нажмите кнопку ударов, затем нажмите кнопку [ON/ OFF] в [BEAT EFFECT].

К звучанию добавляется эффект в ритме с темпом текущей воспроизводящей дорожки.

Можно синхронизировать позиции ударов и BPM дорожек, воспроизводимых на DJ проигрывателях Pioneer, поддерживающих функцию синхронизации ударов (например, CDJ-2000nexus, CDJ-2000, CDJ-900).

STATUS INFORMATION

Здесь сконцентрировано отображение рабочих состояний DJ проигрывателей, подключенных к различным каналам, и информация по синхронизации ударов.



1 FS	Обозначает каналы, для которых включена функция запуска с помощью фейдера.
2 LINK	Обозначает каналы, для которых DJ проигрыватели надлежащим образом подключены к терминалу [LINK].
3 SYNC	Обозначает состояние функции синхронизации DJ проигрывателя, подключенного к терминалу [LINK].
4 MASTER	Обозначает текущий эталон для синхронизации ударов.
5 MASTER BPM	Обозначает текущий эталонный BPM.

FREQUENCY MIX

Текущее воспроизводимое звучание подразделяется на семь частотных диапазонов, которые отображаются в графическом виде. Управление фейдером на сенсорной панели позволяет легко отлавливать детали и микшировать два канала или менять инструменты (части).

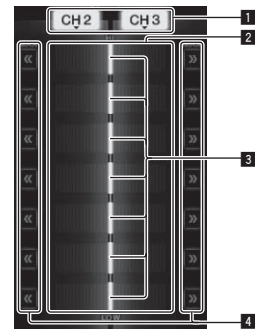

1 Кнопки назначения каналов	Они выбирают каналы для микширования.
2 Дисплей уровня громкости	Входной уровень громкости к данной функции отображается светлым цветом, выходной уровень громкости от данной функции отображается темным цветом.
3 Фейдер касания	Они регулируют баланс уровня громкости каналов для микширования для отдельных частотных диапазонов.
4 << >>	Они перемещают фейдер касания эквалайзера непосредственно на левую или правую кромку.

❖ Микширование [CH2] и [CH3]:

Заранее подготовьте данный аппарат таким образом, чтобы звучание [CH3] выводилось от терминалов [MASTER].

1 Установите переключатели [CROSS FADER ASSIGN (A, THRU, B)] для [CH2] и [CH3] на [THRU].

- Установите переключатели [CROSS FADER ASSIGN (A, THRU, B)] микшируемых каналов на [THRU].
- При использовании кроссфейдера рекомендуется установить его на центральную позицию.

2 Нажмите [MIX].

На сенсорной панели отображается экран [FREQUENCY MIX].

3 Нажимая кнопки назначения каналов, выберите [CH2] для левой стороны, [CH3] для правой стороны.

Уровни громкости для отдельных частотных диапазонов звучания, воспроизводимого в [CH3], отображаются в правой половине сенсорной панели.

4 Нажмите все кнопки [>>].

Все фейдеры касания перемещаются на правую кромку.

5 Нажмите кнопку [ON/ OFF].

Это включает эффект.

Кнопка [ON/ OFF] мигает при включении эффекта.

6 Переместите фейдер канала для [CH2] на заднюю часть.

Уровни громкости для отдельных частотных диапазонов звучания, воспроизводимого в [CH2], отображаются в левой половине сенсорной панели.

7 Переместите фейдер касания влево.

Микшируется и выводится звучание частотных диапазонов с перемещенными кроссфейдерами.

- Эффект отключается при повторном нажатии кнопки [ON/ OFF].
- Для переключения с [FREQUENCY MIX] на функцию REMIX, сначала нажмите [ON/OFF] и отключите эффект, затем нажмите [REMIX].

BEAT SLICE REMIX

При воспроизведении дорожки, проанализированной с помощью rekordbox звучание дискретизируется в такт дорожке, а по завершении дискретизации сэмпл воспроизводится в виде петли.

Дискретизированное звучание можно разделить на равные части, а также изменить порядок воспроизведения разделенных частей. Измененный порядок и синхронизацию по времени можно воспроизводить повторно в единицах продолжительность дискретизированного звучания (4 или 8 ударов).

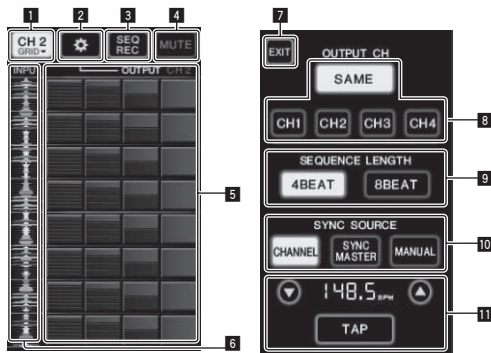

1	Меню выбора канала	Используется для выбора канала, куда поступает звучание, которое нужно дискретизировать.
2	SETTING	Отображает экран настроек, где можно выполнять различные настройки.
3	SEQ REC	Записывает порядок и время нажатия площадки прокрутки.
4	MUTE	Вставляет бесшумный раздел в проручивающееся звучание.
5	ROLL PAD	Прокручивает дискретизированное звучание, которое было разделено на 8 равных частей с заданной длиной.
6	Управление последовательностью	Отображает форму сигнала дискретизированного звучания. Воспроизведение можно запускать со звучания такой формы сигнала, прикоснувшись к форме сигнала (метка).
7	EXIT	Выход из данного экрана с возвратом на экран BEAT SLICE REMIX.

8	Селектор OUTPUT CH	Выбирает выходной канал для функции ремикса разделенных ударов. <ul style="list-style-type: none"> • SAME: Устанавливает входной канал на выходной канал. • CH1 – 4: Устанавливает выбранный канал в качестве выходного канала.
9	Селектор SEQUENCE LENGTH	Выбирает продолжительность для дискретизации звучания. <ul style="list-style-type: none"> • 4BEAT: Дискретизирует 4 удара звучания. • 8BEAT: Дискретизирует 8 ударов звучания.
10	SYNC SOURCE	Выбирает информацию ударов, которая будет использоваться в качестве основы для управления. <ul style="list-style-type: none"> • CHANNEL: В качестве основы выбирает информацию ударов аудиовходного канала. • SYNC MASTER: В качестве основы выбирает информацию ударов эталонного BPM. • MANUAL: В качестве основы выбирает BPM и позицию удара, установленную в настройке BPM.
11	Настройка BPM	При выборе [MANUAL] в SYNC SOURCE укажите здесь BPM и позицию удара, которая будет использоваться в качестве основы. <ul style="list-style-type: none"> • ▲/▼: Увеличивает или уменьшает значение BPM. • Дисплей BPM: Отображает значение BPM, которое будет использоваться в качестве основы для управления. Дисплей мигает, если невозможно получить информацию ударов. • TAP: При постукивании данной кнопки 2 или более раз, интервал постукивания рассчитывается и отображается в зоне дисплея BPM в качестве значения BPM.

1 Нажмите [REMIX].

На сенсорной панели отображается экран [BEAT SLICE REMIX].

- При каждом нажатии кнопки [REMIX] функция переключается на [BEAT SLICE REMIX] и [SIDCHAIN REMIX].

2 Нажмите одну из кнопок в меню выбора канала.

Выберите входной канал.

3 Нажмите кнопку [ON/ OFF] (TOUCH PANEL EFFECT).

Запускается дискретизация звучания.

Как только звучание дискретизировано для количества ударов, указанных в [SEQUENCE LENGTH], запускается прокрутка такого звучания.

- Дискретизированное звучание разделяется на равные части на основе информации позиции ударов, полученной PRO DJ LINK, или времени ударов, рассчитанной от значения BPM, и такие части задаются на площадку прокрутки для ударов с соответствующей длиной, которые нужно воспроизвести.

4 Нажмите на площадку прокрутки.

Воспроизводится заданное звучание.

Если площадка прокрутки нажата и удерживается более длительное время, чем время заданного звучания, то заданное звучание воспроизводится повторно.

SIDECHAIN REMIX

При использовании данной функции, звучание указанного частотного диапазона для указанного канала может использоваться в качестве триггера для применения эффектов к звучанию от других каналов.

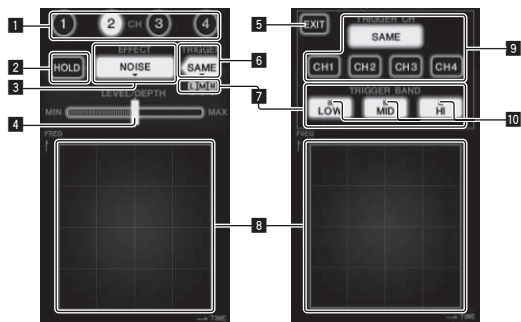

1	CH	Выбирает канал, к которому нужно применить эффект.
2	HOLD	Здесь содержится информация параметров эффекта (позиция касания зоны управления).
3	EFFECT	Выбирает тип эффекта.
4	LEVEL/DEPTH	Используйте для регулировки количества применяемого эффекта.
5	EXIT	Используется для закрытия меню [TRIGGER].
6	TRIGGER (SAMPLING/TRIGGER)	Используется для открытия меню [TRIGGER].
7	TRIGGER BAND	Используются для выбора частотного диапазона для использования в качестве триггера.
8	Зона управления	Используется для переключения параметров эффекта.
9	TRIGGER CH (SAMPLING/TRIGGER CH)	Выбирает канал для использования в качестве триггера для эффекта.
10	Индикаторы триггера	Они мигают в соответствии с автоматически определенным ритмом различных частотных диапазонов.

❖ Установка канала для дискретизации и запуска в [CH3] и микширование дискретизированного звучания со звучанием [CH2] для вывода:

Заранее подготовьте данный аппарат таким образом, чтобы звучание [CH2] выводилось от терминалов [MASTER].

1 Дважды нажмите [REMIX].

На сенсорной панели отображается экран [SIDECHAIN REMIX].

2 Нажмите кнопку [2] в разделе [CH].

Выбирает канал, к которому нужно применить эффект.

3 Нажмите [EFFECT] и выберите [SAMPLER].

Выбирает тип эффекта.

Название эффекта	Описание
NOISE HI-HAT CLAP SNARE	Звучание создается внутри данного аппарата, микшируется со звучанием канала, выбранного в разделе [CH], затем выводится в соответствии с триггером [TRIGGER CH (SAMPLING/TRIGGER CH)].
SAMPLER	Дискретизируется звучание канала, выбранного в [TRIGGER CH (SAMPLING/TRIGGER CH)], микшируется со звучанием канала, выбранного в разделе [CH], затем выводится в соответствии с триггером [TRIGGER CH (SAMPLING/TRIGGER CH)].

Название эффекта	Описание
PITCH	Высота звучания канала, выбранного в разделе [CH], изменяется, микшируясь с каналом, выбранным в разделе [CH], затем выводится в соответствии с триггером [TRIGGER CH (SAMPLING/TRIGGER CH)].
GATE	Звучание, поступающее в [CH], выводится в соответствии с триггером [TRIGGER CH (SAMPLING/TRIGGER CH)].

- Невозможно выбрать несколько эффектов одновременно.

4 Нажмите [TRIGGER (SAMPLING/TRIGGER)].

Отображается меню [TRIGGER].

5 В [TRIGGER CH (SAMPLING/TRIGGER CH)], выберите [CH3].

Выбирает канал для использования в качестве триггера для эффекта.

- При нажатии [SAME], в качестве триггера выбирается тот-же канал, который выбран в разделе [CH].

6 В [TRIGGER BAND], нажмите [MID] и [HI].

Это выбирает частотный диапазон, устанавливаемый в качестве триггера эффекта.

Выбирается только [LOW] (басовое звучание).

7 Нажмите кнопку [ON/ OFF].

Это включает эффект.

Кнопка [ON/ OFF] мигает при включении эффекта.

8 Прикоснитесь к зоне управления.

[○] отображается в точке прикосновения к панели.

Дискретизируется звучание [CH3] в точке зоны управления, где было касание.

Запущенное от низкочастотного звучания [CH3], дискретизированное звучание микшируется со звучанием [CH2] (которое продолжает воспроизводиться как обычно) и выводится от терминалов [MASTER].

Эффект изменяется при изменении позиции касания в зоне управления.

- Эффект отключается при повторном нажатии кнопки [ON/ OFF].
- Дискретизированное звучание действительно только во время касания зоны управления.
- Для переключения из режима [SIDECHAIN REMIX] в режим [FREQUENCY MIX], сначала нажмите кнопку [ON/OFF] и отключите эффект, затем нажмите [MIX].

❖ Использование [HOLD]

Когда включен [HOLD], информация параметров эффекта сохраняется даже при отключении эффекта. Информация параметров удаляется при отключении [HOLD].

- Информация параметров и дискретизированное звучание удаляются при переключении эффекта.

LIVE SAMPLER

Звучание, поступающее на терминал [MIC] или звучание, выводимое из терминалов [MASTER], может дискретизироваться и воспроизводиться на DJ проигрывателе Pioneer, совместимом с PRO DJ LINK.

Заранее подключите данный аппарат и совместимый с PRO DJ LINK DJ проигрыватель Pioneer. Подробнее о подключениях смотрите *Подключение входных терминалов* на стр. 7.

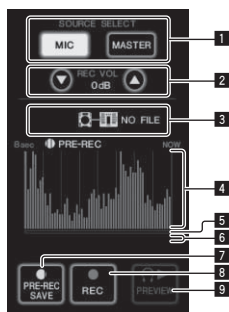

1	SOURCE SELECT	Выберите здесь источник для дискретизации.
2	REC VOLUME	Используется для регулировки уровня громкости для записи. Уровень громкости может регулироваться в пределах от -9 дБ до +9 дБ.
3	Индикатор состояния	Обозначает состояние данного аппарата и доступность данных дискретизации.
4	Дисплей формы сигнала	Отображает звучание в виде формы сигнала.
5	Дисплей адреса воспроизведения	Отображает звучание в виде столбиковой диаграммы. Отображается только во время предварительного прослушивания звучания.
6	Ползунок	Звучание воспроизводится с места, где было прикосновение к сенсорной панели. Отображается только во время предварительного прослушивания звучания.
7	PRE-REC SAVE	Звучание дискретизируется начиная на 8 секунд ранее места нажатия кнопки.
8	REC (REC STOP)	Звучание дискретизируется начиная на до 8 секунд ранее места нажатия кнопки.
9	PREVIEW (STOP)	Используется для предварительного прослушивания дискретизированного звучания через наушники.

❖ Дискретизация воспроизводимого звучания

1 Нажмите [LIVE SAMPLER].

На сенсорной панели отображается экран [LIVE SAMPLER].

2 Нажмите [MIC] или [MASTER] в [SOURCE SELECT].

Выбирает дискретизируемый канал.

3 Нажмите [REC (REC STOP)].

Звучание выбранного на шаге 2 канала дискретизируется с места, где была нажата [REC (REC STOP)].

- Дискретизация возможна на до 8 секунд.
- По истечению 8 секунд после нажатия [REC (REC STOP)], дискретизация автоматически прерывается.

4 Нажмите [REC (REC STOP)].

Дискретизация приостанавливается. Отображается экран сохранения результатов дискретизации.

❖ Дискретизация звучания с места на 8 секунд ранее

1 Нажмите [LIVE SAMPLER].

На сенсорной панели отображается экран [LIVE SAMPLER].

2 Нажмите [MIC] или [MASTER] в [SOURCE SELECT].

Выбирает дискретизируемый канал.

3 Нажмите [PRE-REC SAVE].

Звучание для выбранного на шаге 2 канала дискретизируется с места на 8 секунд ранее, где была нажата [PRE-REC SAVE].

- Дискретизация возможна на до 8 секунд.

❖ Предварительное прослушивание дискретизированного звучания

1 Нажмите кнопку [CUE] слева от сенсорной панели.

2 Нажмите [PREVIEW (STOP)].

Воспроизводимая позиция отображается на экранах адреса воспроизведения и ползунок.

- При прикосновении к ползунку сенсорной панели, дискретизированное звучание воспроизводится с того места.

❖ Воспроизведение дискретизированного звучания на DJ проигрывателе

С помощью PRO DJ LINK войдите на данный аппарат с DJ проигрывателя.

Можно загружать и воспроизводить дискретизированное звучание (аудиофайл) на DJ проигрывателе.

INST FX

Данный эффект переключается в соответствии с положением органов управления [FILTER] для отдельных каналов.

1 Нажмите одну из кнопок [INST FX].

Выбирает тип эффекта.

Мигает нажатая кнопка.

- Одинаковый эффект устанавливается для от [CH1] до [CH4].

2 Вращайте ручку [FILTER].

Эффект применяется к каналу(ам), для которых был(и) нажат(ы) регулятор(ы).

Название эффекта	Описание	FILTER (параметр 1)	PARAMETER (параметр 2)
NOISE	Белый шум, генерируемый внутри данного аппарата, микшируется на звучание канала через фильтр и выводится.	Установка частоты отсечки для фильтра, через который проходит белый шум.	Установка уровня громкости белого шума.
ZIP	Уменьшение высоты выводимого звучания канала.	Установка объема сдвига высоты для уменьшения высоты.	Установка баланса между исходным звучанием и звучанием эффекта.
CRUSH	Переключение звучания канала на измельченное звучание для выхода.	Установка уровня измельчения входного звучания.	Чем больше регулятор поворачивается по часовой стрелке, тем более напряженнее эффект.
JET	Добавление эффекта флэнджера для выхода.	Установка эффекта флэнджера.	Чем больше регулятор поворачивается по часовой стрелке, тем более напряженнее эффект.
HPF	Вывод звучания через фильтр верхних частот.	Установка частоты отсечки фильтра.	Чем больше регулятор поворачивается по часовой стрелке, тем более напряженнее эффект.
LPF	Вывод звучания через фильтр нижних частот.	Установка частоты отсечки фильтра.	Чем больше регулятор поворачивается по часовой стрелке, тем более напряженнее эффект.

❖ Регулировка эффекта звучания эффекта

Вращайте ручку [PARAMETER].

Чем больше регулятор поворачивается по часовой стрелке, тем более напряженнее эффект. Минимальный эффект при полном вращении против часовой стрелки.

BEAT EFFECT

Данная функция позволяет немедленно установить различные эффекты в соответствии с темпом (BPM = Beats Per Minute) текущей воспроизводящейся дорожки.



1	Дисплей значения BPM (3-значный)	В автоматическом режиме здесь отображается автоматически обнаруженное значение BPM. Когда невозможно обнаружить BPM, отображается и мигает ранее обнаруженное значение BPM. В режиме ручного ввода здесь отображается значение BPM, введенное вручную.
2	AUTO (TAP)	[AUTO] высвечивается, когда режим измерения BPM установлен на автоматический режим. [TAP] высвечивается в режим ручного ввода.
3	BPM	Он всегда высвечен.
4	% (ms)	Они высвечиваются в соответствии с единицами для различных эффектов.

1 Нажмите кнопку [AUTO/TAP].

Выберите режим измерения BPM.

- [AUTO]: BPM автоматически измеряется от входящего аудиосигнала. Режим [AUTO] устанавливается при включении питания данного аппарата.
- [TAP]: BPM вводится вручную путем постукивания пальцем по кнопке [TAP].
- BPM в режиме [AUTO] измеряется в диапазоне BPM = от 70 до 180. Для некоторых дорожек может быть невозможным правильно измерить BPM. Если невозможно измерить BPM, на экране мигает значение BPM. В таких случаях с помощью кнопки [TAP] введите BPM вручную.

2 Нажмите одну из кнопок [CH SELECT].

Выбирает канал, к которому нужно применить эффект.

- [1] – [4]: Эффект применяется к звучанию соответствующего канала.
- [MIC]: Эффект применяется к звучанию канала [MIC].
- [A], [B]: Эффект применяется к звучанию [A] (левой) или [B] (правой) стороны кроссфейдера.
- [M]: Эффект применяется к звучанию канала [MASTER].

3 Нажмите одну из кнопок [EFFECT SELECT].

Выбирает тип эффекта.

- О типах эффектов смотрите *Типы BEAT EFFECT* на стр. 28.
- По использованию [SEND/RETURN] смотрите *Использование внешнего эффектора* ниже.

4 Нажмите одну из кнопок ударов.

Устанавливают коэффициент удара для синхронизации звучания эффекта.

Автоматически устанавливается время эффекта, соответствующее коэффициенту удара.

- Коэффициент удара может изменяться путем вращения [TIME], удерживая нажатой кнопку удара.

5 Нажмите кнопку [ON/ OFF].

Эффект применяется к звучанию.

Временной параметр эффекта может регулироваться путем вращения ручки [TIME].

Количественный параметр эффекта может регулироваться путем вращения ручки [LEVEL/DEPTH].

Кнопка [ON/ OFF] мигает при включении эффекта.

- Эффект отключается при повторном нажатии кнопки [ON/ OFF].

❖ Ручной ввод BPM

Постучите по кнопке [TAP] как минимум 2 раза в ритме с ударами (в четверных нотах) воспроизводимого звучания.

Среднее значение интервала, при которых производилось постукивание пальцем по кнопке [TAP], устанавливается в качестве BPM.

- Если BPM устанавливается с помощью кнопки [TAP], коэффициент удара устанавливается на [1/1], и время одного

удара (четвертная нота) устанавливается в качестве времени эффекта.

- BPM можно установить вручную, вращая ручку [TIME], удерживая нажатой кнопку [TAP].
- BPM можно установить вручную, нажимая кнопку удара, удерживая нажатой [TAP].
- BPM можно установить в единицах по 0,1, вращая ручку [TIME], удерживая нажатой кнопки [TAP] и [AUTO/TAP].

❖ Регулировка количества эффекта, применяемого к различным частотным диапазонам

Вращайте ручку [EFFECT FREQUENCY (HI, MID, LOW)].

По параметрам эффектов, которые могут регулироваться различными органами управления, смотрите *Типы BEAT EFFECT* на стр. 28.

❖ Использование внешнего эффектора

1 Подключите данный аппарат и внешний эффектор.

[SEND/RETURN] высвечивается.

Подробнее о подключениях смотрите *Подключение выходных терминалов* на стр. 7.

2 Нажмите одну из кнопок [CH SELECT].

Выбирает канал, к которому нужно применить эффект.

3 Нажмите [SEND/RETURN].

[SEND/RETURN] мигает.

4 Нажмите кнопку [ON/ OFF].

Звучание, пройденное через внешний эффектор, выводится от канала [MASTER].

- Эффект отключается при повторном нажатии кнопки [ON/ OFF].

Управление подключенными устройствами

❖ Использование функции SYNC MASTER

Можно синхронизировать позиции ударов и BPM дорожек, воспроизводимых на DJ проигрывателях Pioneer, поддерживающих функцию синхронизации ударов (CDJ-2000nexus).

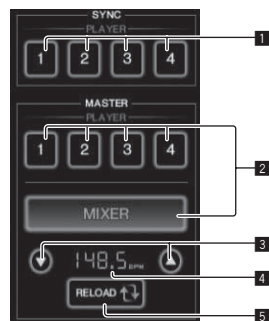

1	SYNC	Устанавливает синхронизацию с эталонным BPM проигрывателей, подключенных к каналам 1 – 4.
2	MASTER	Выбирает эталон для синхронизации.
3	Настройка BPM	Увеличивает или уменьшает значение BPM, отображаемое в зоне дисплея BPM.
4	Зона дисплея BPM	Отображает одно из двух значений ниже, в зависимости от состояния данного аппарата. <ul style="list-style-type: none"> • Когда данный аппарат установлен в качестве эталона для синхронизации: Отображает значение эталонного BPM. • Когда данный аппарат не установлен в качестве эталона для синхронизации: Отображает эталонный BPM, который мог отображаться, если-бы данный аппарат был установлен в качестве эталона для синхронизации.
5	RELOAD	Когда данный аппарат не установлен в качестве эталона для синхронизации, в зоне дисплея BPM отображается значение текущего эталонного BPM.

1 Нажмите кнопку [SYNC MASTER/MIDI].

На экране отображается [SYNC MASTER].

- Функция переключается при каждом нажатии кнопки [SYNC MASTER/MIDI].

2 Управляйте состоянием синхронизации проигрывателя.

Кнопка [SYNC]: Нажимая **PLAYER 1 – 4**, можно переключать различные состояния синхронизации проигрывателя.

При каждом нажатии кнопки режим синхронизации включается и отключается.

Кнопки каналов, к которым не подключен проигрыватель с поддержкой функции синхронизации ударов, не могут управляться.

3 Переключите эталон для синхронизации.

Нажмите кнопку для проигрывателя или микшера, который нужно установить в качестве эталона для синхронизации.

- Невозможно одновременно установить несколько устройств в качестве эталона для синхронизации.

4 Установите данный аппарат в качестве эталона для синхронизации.

Нажмите кнопку [RELOAD] и отобразите значение текущего эталонного BPM.

Нажмите [▲] или [▼] и установите значение эталонного BPM.

Нажмите кнопку [MIXER] и установите данный аппарат в качестве эталона для синхронизации.

- Когда данный аппарат установлен в качестве эталона для синхронизации, значение эталонного BPM можно изменить, нажимая [▲] или [▼].

Использование функции MIDI

❖ Управление программным обеспечением DJ

DJM-2000NXS также выводит данные управления для кнопок и ручек в формате MIDI. При подключении компьютера с установленным программным обеспечением DJ, совместимым с MIDI интерфейсом, через USB кабель, можно управлять программным обеспечением DJ на данном аппарате.

Заранее установите программное обеспечение DJ на компьютер. Также, отрегулируйте аудио и MIDI настройки для программного обеспечения DJ.

- Подробнее о настройке канала MIDI смотрите *Изменение настроек* на стр. 30.

1 Подключите терминал [USB] данного аппарата к компьютеру.

Подробнее о подключениях, смотрите *Подключение к компьютеру* на стр. 8.

2 Запустите программное обеспечение DJ.

3 Нажмите [ON/OFF] в разделе [MIDI].

Включите функцию MIDI.

Запускается передача сообщений MIDI.

- При перемещении фейдеров и регуляторов, сообщения посылаются в соответствии с позициями фейдеров и регуляторов. По сообщениям, выводимым данным аппаратом, смотрите *Список сообщений MIDI* на стр. 22.
- При нажатии кнопки [START/STOP] и удерживании нажатой более 2 секунд отправляется набор MIDI-сообщений, указывающих положения кнопок, фейдеров или ручек (Фотоснимок).
- MIDI-синхронизация (информация BPM) посылается вне зависимости от кнопки [ON/ OFF].
- При повторном нажатии [ON/ OFF] для [MIDI] отправка сообщений MIDI приостанавливается.

❖ Отправка MIDI-сообщений запуска и MIDI-сообщений остановки

Нажмите кнопку [START/STOP] для [MIDI].

- MIDI-сообщения запуска и MIDI-сообщения остановки отправляются соответственно при каждом нажатии кнопки [START/STOP], вне зависимости от того, включена функция MIDI или нет.

Использование экранов управления MIDI

Данный аппарат оборудован четырьмя типами экранов управления MIDI. Они используются в соответствии с программным обеспечением DJ.

1 Несколько раз нажмите кнопку [SYNC MASTER/MIDI] с правой стороны сенсорной панели.

После экрана [SYNC MASTER] отображается экран [MIDI CONTROL].

- Функция переключается при каждом нажатии кнопки [SYNC MASTER/MIDI].

2 Выберите тип от [TYPE A] до [TYPE D].

Это выбирает тип экрана управления MIDI.

- При нажатии [PAGE1] или [PAGE2] отображаемая страница переключается.

3 Управляйте кнопками сенсорной панели или фейдерами.

Запускается передача сообщений MIDI.

По сообщениям, выводимым данным аппаратом, смотрите *Список сообщений MIDI* на стр. 22.

Управление внешним контроллером последовательности MIDI

Данный аппарат посылает сигналы темпа текущего воспроизводимого источника (информацию BPM) в виде MIDI-синхронизации. Она может использоваться для синхронизации внешнего контроллера последовательности MIDI с темпом источника.

- Внешние контроллеры последовательности MIDI, не поддерживающие MIDI-синхронизацию, не могут синхронизироваться.
- Внешние контроллеры последовательности MIDI не могут синхронизироваться для источников, для которых BPM не может стабильно измеряться.
- MIDI-синхронизация выводится даже для значений BPM, введенных вручную путем постукивания пальцем по кнопке [TAP]. Выходной диапазон MIDI-синхронизации составляет от 40 BPM до 250 BPM.

1 Подключите терминал [MIDI OUT] к терминалу MIDI IN на внешнем контроллере последовательности MIDI через отдельно продающийся кабель MIDI.

2 Установите режим синхронизации внешнего контроллера последовательности MIDI на Slave.

3 Нажмите [START/STOP].

MIDI-сообщение запуска отправлено.

4 Нажмите [ON/OFF] в разделе [MIDI].

Запускается передача сообщений MIDI.

Список сообщений MIDI

Панель управления

Категория	Название переключателя	Тип переключателя	Сообщения MIDI						Триггер/ Переключатель	Примечания
			MSB			LSB				
CH1	TRIM	VR	Bn	01	dd	—	—	—	—	0-127
	HI	VR	Bn	02	dd	—	—	—	—	0-127
	MID	VR	Bn	03	dd	—	—	—	—	0-127
	LOW	VR	Bn	04	dd	—	—	—	—	0-127
	FILTER	VR	Bn	05	dd	—	—	—	—	0-127
	Фейдер канала	VR	Bn	11	dd	—	—	—	—	0-127
	CROSS FADER ASSIGN	SW	Bn	41	dd	—	—	—	—	0, 64, 127
CUE	BTN	Bn	46	dd	—	—	—	Триггер/ Переключатель	OFF=0, ON=127	
CH2	TRIM	VR	Bn	06	dd	—	—	—	—	0-127
	HI	VR	Bn	07	dd	—	—	—	—	0-127
	MID	VR	Bn	08	dd	—	—	—	—	0-127
	LOW	VR	Bn	09	dd	—	—	—	—	0-127
	FILTER	VR	Bn	0A	dd	—	—	—	—	0-127
	Фейдер канала	VR	Bn	12	dd	—	—	—	—	0-127
	CROSS FADER ASSIGN	SW	Bn	42	dd	—	—	—	—	0, 64, 127
CUE	BTN	Bn	47	dd	—	—	—	Триггер/ Переключатель	OFF=0, ON=127	
CH3	TRIM	VR	Bn	0C	dd	—	—	—	—	0-127
	HI	VR	Bn	0E	dd	—	—	—	—	0-127
	MID	VR	Bn	0F	dd	—	—	—	—	0-127
	LOW	VR	Bn	15	dd	—	—	—	—	0-127
	FILTER	VR	Bn	16	dd	—	—	—	—	0-127
	Фейдер канала	VR	Bn	13	dd	—	—	—	—	0-127
	CROSS FADER ASSIGN	SW	Bn	43	dd	—	—	—	—	0, 64, 127
CUE	BTN	Bn	48	dd	—	—	—	Триггер/ Переключатель	OFF=0, ON=127	
CH4	TRIM	VR	Bn	50	dd	—	—	—	—	0-127
	HI	VR	Bn	51	dd	—	—	—	—	0-127
	MID	VR	Bn	5C	dd	—	—	—	—	0-127
	LOW	VR	Bn	52	dd	—	—	—	—	0-127
	FILTER	VR	Bn	53	dd	—	—	—	—	0-127
	Фейдер канала	VR	Bn	14	dd	—	—	—	—	0-127
	CROSS FADER ASSIGN	SW	Bn	44	dd	—	—	—	—	0, 64, 127
CUE	BTN	Bn	49	dd	—	—	—	Триггер/ Переключатель	OFF=0, ON=127	
Кроссфейдер	Кроссфейдер	VR	Bn	0B	dd	—	—	—	—	0-127
CURVE SETTING	CH EQ (ISOLATOR, EQ)	SW	Bn	21	dd	—	—	—	—	0, 127
	CH FADER (↘, ↗)	SW	Bn	5E	dd	—	—	—	—	0, 127
	CROSS FADER (↖, ↗, ↘)	SW	Bn	5F	dd	—	—	—	—	0, 64, 127
MASTER	BALANCE	VR	Bn	17	dd	—	—	—	—	0-127
	Уровень MASTER	VR	Bn	18	dd	—	—	—	—	0-127
	CUE	BTN	Bn	4A	dd	—	—	—	Триггер/ Переключатель	OFF=0, ON=127
	BOOTH MONITOR	VR	Bn	19	dd	—	—	—	—	0-127
CH SELECT	1	BTN	Bn	22	dd	—	—	—	Триггер/ Переключатель ¹	OFF=0, ON=127
	2	BTN	Bn	23	dd	—	—	—	Триггер/ Переключатель ¹	OFF=0, ON=127
	3	BTN	Bn	24	dd	—	—	—	Триггер/ Переключатель ¹	OFF=0, ON=127
	4	BTN	Bn	25	dd	—	—	—	Триггер/ Переключатель ¹	OFF=0, ON=127
	MIC	BTN	Bn	26	dd	—	—	—	Триггер/ Переключатель ¹	OFF=0, ON=127
	A	BTN	Bn	27	dd	—	—	—	Триггер/ Переключатель ¹	OFF=0, ON=127
	B	BTN	Bn	28	dd	—	—	—	Триггер/ Переключатель ¹	OFF=0, ON=127
	M	BTN	Bn	29	dd	—	—	—	Триггер/ Переключатель ¹	OFF=0, ON=127

Категория	Название переключателя	Тип переключателя	Сообщения MIDI						Триггер/Переключатель	Примечания
			MSB			LSB				
BEAT EFFECT	TIME	VR	Bn	0D	MSB	Bn	2D	LSB	—	Значение TIME (половина значения при выборе FILTER или PHASER для EFFECT SELECT)
	ON/OFF	BTN	Bn	40	dd	—	—	—	Триггер/Переключатель	OFF=0, ON=127
	AUTO/TAP	BTN	Bn	45	dd	—	—	—	Триггер/Переключатель	OFF=0, ON=127
	CUE	BTN	Bn	4B	dd	—	—	—	Триггер/Переключатель	OFF=0, ON=127
	TAP	BTN	Bn	4E	dd	—	—	—	Триггер/Триггер	OFF=0, ON=127
	LEVEL/DEPTH	VR	Bn	5B	dd	—	—	—	—	0-127
EFFECT SELECT	DELAY	BTN	Bn	2A	dd	—	—	—	Триггер/Переключатель ¹	OFF=0, ON=127
	MULTI TAP DELAY	BTN	Bn	2B	dd	—	—	—	Триггер/Переключатель ¹	OFF=0, ON=127
	ROLL	BTN	Bn	2E	dd	—	—	—	Триггер/Переключатель ¹	OFF=0, ON=127
	REV ROLL	BTN	Bn	2F	dd	—	—	—	Триггер/Переключатель ¹	OFF=0, ON=127
	TRANS	BTN	Bn	35	dd	—	—	—	Триггер/Переключатель ¹	OFF=0, ON=127
	GATE	BTN	Bn	3D	dd	—	—	—	Триггер/Переключатель ¹	OFF=0, ON=127
	ECHO	BTN	Bn	37	dd	—	—	—	Триггер/Переключатель ¹	OFF=0, ON=127
	REVERB	BTN	Bn	36	dd	—	—	—	Триггер/Переключатель ¹	OFF=0, ON=127
	SLIP ROLL	BTN	Bn	3A	dd	—	—	—	Триггер/Переключатель ¹	OFF=0, ON=127
	FILTER	BTN	Bn	3B	dd	—	—	—	Триггер/Переключатель ¹	OFF=0, ON=127
	PHASER	BTN	Bn	39	dd	—	—	—	Триггер/Переключатель ¹	OFF=0, ON=127
	SEND/RETURN	BTN	Bn	3E	dd	—	—	—	Триггер/Переключатель ¹	OFF=0, ON=127
EFFECT FREQUENCY	HI	VR	Bn	66	dd	—	—	—	—	0-127
	MID	VR	Bn	67	dd	—	—	—	—	0-127
	LOW	VR	Bn	68	dd	—	—	—	—	0-127
INST FX	NOISE	BTN	Bn	55	dd	—	—	—	Триггер/Переключатель ¹	OFF=0, ON=127
	ZIP	BTN	Bn	56	dd	—	—	—	Триггер/Переключатель ¹	OFF=0, ON=127
	CRUSH	BTN	Bn	57	dd	—	—	—	Триггер/Переключатель ¹	OFF=0, ON=127
	JET	BTN	Bn	69	dd	—	—	—	Триггер/Переключатель ¹	OFF=0, ON=127
	HPF	BTN	Bn	6A	dd	—	—	—	Триггер/Переключатель ¹	OFF=0, ON=127
	LPF	BTN	Bn	6B	dd	—	—	—	Триггер/Переключатель ¹	OFF=0, ON=127
	PARAMETER	VR	Bn	6C	dd	—	—	—	—	0-127
MIC	HI	VR	Bn	1E	dd	—	—	—	—	0-127
	LOW	VR	Bn	1F	dd	—	—	—	—	0-127
HEADPHONES	LEVEL	VR	Bn	1A	dd	—	—	—	—	0-127
	MIXING	VR	Bn	1B	dd	—	—	—	—	0-127
LINK	CUE	BTN	Bn	73	dd	—	—	—	Триггер/Переключатель	OFF=0, ON=127
Управление сенсорной панелью	CUE	BTN	Bn	6E	dd	—	—	—	Триггер/Переключатель	OFF=0, ON=127
	SYNC MASTER/MIDI	BTN	Bn	6F	dd	—	—	—	Триггер/Переключатель	OFF=0, ON=127
	MIX	BTN	Bn	70	dd	—	—	—	Триггер/Переключатель ¹	OFF=0, ON=127
	REMIX	BTN	Bn	71	dd	—	—	—	Триггер/Переключатель ¹	OFF=0, ON=127
	ON/OFF	BTN	Bn	72	dd	—	—	—	Триггер/Переключатель	OFF=0, ON=127
MIDI	START	BTN	FA	—	—	—	—	—	—	—
	STOP	BTN	FC	—	—	—	—	—	—	—

¹ Когда включение одной кнопки включает или отключает другую кнопку, MIDI-сообщения включения и отключения посылаются от двух кнопок. Когда нет отключающейся кнопки, от нажатой кнопки посылаются только MIDI-сообщения включения.

Сенсорная панель

❖ FREQUENCY MIX, SIDECCHAIN REMIX

Категория	Название переключателя	Тип переключателя	Сообщения MIDI						Триггер/Переключатель	Примечания
			MSB			LSB				
FREQUENCY MIX	Фейдер касания 1	VR	Bn	38	dd	—	—	—	—	0 - 127 (самый верх экрана)
	Фейдер касания 2	VR	Bn	4C	dd	—	—	—	—	0-127
	Фейдер касания 3	VR	Bn	4D	dd	—	—	—	—	0-127
	Фейдер касания 4	VR	Bn	74	dd	—	—	—	—	0-127
	Фейдер касания 5	VR	Bn	75	dd	—	—	—	—	0-127
	Фейдер касания 6	VR	Bn	76	dd	—	—	—	—	0-127
	Фейдер касания 7	VR	Bn	77	dd	—	—	—	—	0 - 127 (самый низ экрана)
SIDECCHAIN REMIX	Ось X зоны управления	VR	Bn	1C	dd	—	—	—	—	0-127
	Ось Y зоны управления	VR	Bn	3C	dd	—	—	—	—	0-127
	LEVEL/DEPTH	VR	Bn	31	dd	—	—	—	—	0-127
	CH1	BTN	9n	49	dd	—	—	—	Триггер/Переключатель	OFF=0, ON=127
	CH2	BTN	9n	4A	dd	—	—	—	Триггер/Переключатель	OFF=0, ON=127
	CH3	BTN	9n	4B	dd	—	—	—	Триггер/Переключатель	OFF=0, ON=127
	CH4	BTN	9n	4C	dd	—	—	—	Триггер/Переключатель	OFF=0, ON=127
	TRIGGER CH (SAMPLING/ TRIGGER CH) SAME	BTN	9n	51	dd	—	—	—	Триггер/Переключатель	OFF=0, ON=127
	TRIGGER CH (SAMPLING/ TRIGGER CH) CH1	BTN	9n	52	dd	—	—	—	Триггер/Переключатель	OFF=0, ON=127
	TRIGGER CH (SAMPLING/ TRIGGER CH) CH2	BTN	9n	53	dd	—	—	—	Триггер/Переключатель	OFF=0, ON=127
	TRIGGER CH (SAMPLING/ TRIGGER CH) CH3	BTN	9n	54	dd	—	—	—	Триггер/Переключатель	OFF=0, ON=127
	TRIGGER CH (SAMPLING/ TRIGGER CH) CH4	BTN	9n	55	dd	—	—	—	Триггер/Переключатель	OFF=0, ON=127
	TRIGGER BAND LOW	BTN	9n	59	dd	—	—	—	Триггер/Переключатель	OFF=0, ON=127
TRIGGER BAND MID	BTN	9n	5A	dd	—	—	—	Триггер/Переключатель	OFF=0, ON=127	
TRIGGER BAND HI	BTN	9n	5B	dd	—	—	—	Триггер/Переключатель	OFF=0, ON=127	

Категория	Положение переключателя	Тип переключателя	Сообщения MIDI						Триггер/Переключатель	Примечания
			MSB			LSB				
	1	BTN	9n	5D	dd	—	—	—	Триггер/Переключатель	OFF=0, ON=127
	2	BTN	9n	5E	dd	—	—	—	Триггер/Триггер	OFF=0, ON=127
	3	BTN	9n	41	dd	—	—	—	Триггер/Триггер	OFF=0, ON=127
	4	BTN	9n	60	dd	—	—	—	Триггер/Триггер	OFF=0, ON=127
	5	BTN	9n	61	dd	—	—	—	Триггер/Триггер	OFF=0, ON=127
	6	BTN	9n	62	dd	—	—	—	Триггер/Триггер	OFF=0, ON=127
	7	BTN	9n	63	dd	—	—	—	Триггер/Триггер	OFF=0, ON=127
	8	BTN	9n	42	dd	—	—	—	Триггер/Триггер	OFF=0, ON=127
	9	BTN	9n	64	dd	—	—	—	Триггер/Триггер	OFF=0, ON=127
	10	BTN	9n	65	dd	—	—	—	Триггер/Триггер	OFF=0, ON=127
	11	BTN	9n	66	dd	—	—	—	Триггер/Триггер	OFF=0, ON=127
	12	BTN	9n	67	dd	—	—	—	Триггер/Триггер	OFF=0, ON=127
	13	BTN	9n	43	dd	—	—	—	Триггер/Триггер	OFF=0, ON=127
	14	BTN	9n	68	dd	—	—	—	Триггер/Триггер	OFF=0, ON=127
	15	BTN	9n	69	dd	—	—	—	Триггер/Триггер	OFF=0, ON=127
	16	BTN	9n	6A	dd	—	—	—	Триггер/Триггер	OFF=0, ON=127
	17	BTN	9n	6B	dd	—	—	—	Триггер/Триггер	OFF=0, ON=127
	18	BTN	9n	44	dd	—	—	—	Триггер/Триггер	OFF=0, ON=127
	19	BTN	9n	6C	dd	—	—	—	Триггер/Триггер	OFF=0, ON=127
	20	BTN	9n	6D	dd	—	—	—	Триггер/Триггер	OFF=0, ON=127
	21	BTN	9n	6E	dd	—	—	—	Триггер/Триггер	OFF=0, ON=127
	22	BTN	9n	6F	dd	—	—	—	Триггер/Триггер	OFF=0, ON=127
	23	BTN	9n	45	dd	—	—	—	Триггер/Триггер	OFF=0, ON=127
	24	BTN	9n	70	dd	—	—	—	Триггер/Триггер	OFF=0, ON=127
	25	BTN	9n	71	dd	—	—	—	Триггер/Триггер	OFF=0, ON=127
	26	BTN	9n	72	dd	—	—	—	Триггер/Триггер	OFF=0, ON=127
	27	BTN	9n	73	dd	—	—	—	Триггер/Триггер	OFF=0, ON=127
	28	BTN	9n	46	dd	—	—	—	Триггер/Триггер	OFF=0, ON=127
	29	BTN	9n	74	dd	—	—	—	Триггер/Триггер	OFF=0, ON=127
	30	BTN	9n	75	dd	—	—	—	Триггер/Триггер	OFF=0, ON=127
	31	BTN	9n	76	dd	—	—	—	Триггер/Триггер	OFF=0, ON=127
	32	BTN	9n	77	dd	—	—	—	Триггер/Триггер	OFF=0, ON=127
	33	BTN	9n	47	dd	—	—	—	Триггер/Триггер	OFF=0, ON=127
	34	BTN	9n	78	dd	—	—	—	Триггер/Триггер	OFF=0, ON=127
	35	BTN	9n	79	dd	—	—	—	Триггер/Триггер	OFF=0, ON=127
	36	BTN	9n	7A	dd	—	—	—	Триггер/Триггер	OFF=0, ON=127
	37	BTN	9n	7B	dd	—	—	—	Триггер/Триггер	OFF=0, ON=127
	38	BTN	9n	48	dd	—	—	—	Триггер/Триггер	OFF=0, ON=127
	39	BTN	9n	7C	dd	—	—	—	Триггер/Триггер	OFF=0, ON=127
	40	BTN	9n	7D	dd	—	—	—	Триггер/Триггер	OFF=0, ON=127
	41	BTN	9n	7E	dd	—	—	—	Триггер/Триггер	OFF=0, ON=127
	42	BTN	9n	7F	dd	—	—	—	Триггер/Триггер	OFF=0, ON=127

BEAT SLICE REMIX

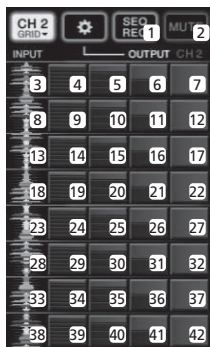

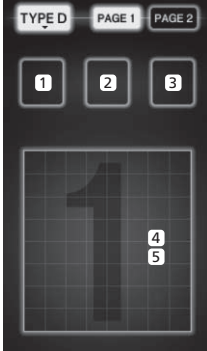
Категория	Положение переключателя	Тип переключателя	Сообщения MIDI				Триггер/Переключатель	Примечания		
			MSB	LSB						
TYPE C 	[PAGE1]-1	BTN	9n	3C	dd	—	—	—	Триггер/Переключатель	OFF=0, ON=127
	[PAGE1]-2	BTN	9n	3D	dd	—	—	—	Триггер/Переключатель	OFF=0, ON=127
	[PAGE1]-3	BTN	9n	3E	dd	—	—	—	Триггер/Переключатель	OFF=0, ON=127
	[PAGE1]-4	BTN	9n	3F	dd	—	—	—	Триггер/Переключатель	OFF=0, ON=127
	[PAGE1]-5	BTN	9n	40	dd	—	—	—	Триггер/Переключатель	OFF=0, ON=127
	[PAGE1]-6	BTN	9n	41	dd	—	—	—	Триггер/Переключатель	OFF=0, ON=127
	[PAGE1]-7	BTN	9n	42	dd	—	—	—	Триггер/Переключатель	OFF=0, ON=127
	[PAGE1]-8	BTN	9n	43	dd	—	—	—	Триггер/Переключатель	OFF=0, ON=127
	[PAGE1]-9	BTN	9n	44	dd	—	—	—	Триггер/Переключатель	OFF=0, ON=127
	[PAGE1]-10	BTN	9n	45	dd	—	—	—	Триггер/Переключатель	OFF=0, ON=127
	[PAGE1]-11	BTN	9n	46	dd	—	—	—	Триггер/Переключатель	OFF=0, ON=127
	[PAGE1]-12	BTN	9n	47	dd	—	—	—	Триггер/Переключатель	OFF=0, ON=127
	[PAGE2]-1	BTN	9n	24	dd	—	—	—	Триггер/Переключатель	OFF=0, ON=127
	[PAGE2]-2	BTN	9n	25	dd	—	—	—	Триггер/Переключатель	OFF=0, ON=127
	[PAGE2]-3	BTN	9n	26	dd	—	—	—	Триггер/Переключатель	OFF=0, ON=127
	[PAGE2]-4	BTN	9n	27	dd	—	—	—	Триггер/Переключатель	OFF=0, ON=127
	[PAGE2]-5	BTN	9n	28	dd	—	—	—	Триггер/Переключатель	OFF=0, ON=127
	[PAGE2]-6	BTN	9n	29	dd	—	—	—	Триггер/Переключатель	OFF=0, ON=127
	[PAGE2]-7	BTN	9n	2A	dd	—	—	—	Триггер/Переключатель	OFF=0, ON=127
	[PAGE2]-8	BTN	9n	2B	dd	—	—	—	Триггер/Переключатель	OFF=0, ON=127
	[PAGE2]-9	BTN	9n	2C	dd	—	—	—	Триггер/Переключатель	OFF=0, ON=127
	[PAGE2]-10	BTN	9n	2D	dd	—	—	—	Триггер/Переключатель	OFF=0, ON=127
	[PAGE2]-11	BTN	9n	2E	dd	—	—	—	Триггер/Переключатель	OFF=0, ON=127
	[PAGE2]-12	BTN	9n	2F	dd	—	—	—	Триггер/Переключатель	OFF=0, ON=127
TYPE D 	[PAGE1]-1	BTN	9n	57	dd	—	—	—	Триггер/Переключатель	OFF=0, ON=127
	[PAGE1]-2	BTN	9n	58	dd	—	—	—	Триггер/Переключатель	OFF=0, ON=127
	[PAGE1]-3	BTN	9n	59	dd	—	—	—	Триггер/Переключатель	OFF=0, ON=127
	[PAGE1]-4	VR	Bn	1C	dd	—	—	—	—	0-127
	[PAGE1]-5	VR	Bn	3C	dd	—	—	—	—	0-127
	[PAGE2]-1	BTN	9n	5A	dd	—	—	—	Триггер/Переключатель	OFF=0, ON=127
	[PAGE2]-2	BTN	9n	5B	dd	—	—	—	Триггер/Переключатель	OFF=0, ON=127
	[PAGE2]-3	BTN	9n	5C	dd	—	—	—	Триггер/Переключатель	OFF=0, ON=127
	[PAGE2]-4	VR	Bn	31	dd	—	—	—	—	0-127
	[PAGE2]-5	VR	Bn	32	dd	—	—	—	—	0-127

Типы BEAT EFFECT

DELAY ¹ ²



Данная функция выводит один раз задержку звучания в соответствии с коэффициентом кнопки удара.

При добавлении задержки звучания удара 1/2, 4 удара преобразовываются в 8 ударов.

Кнопки ударов (параметр 1)	Используются для установки времени задержки от 1/8 до 4/1 в отношении 1 удара времени BPM.
Ручка TIME (параметр 2)	Используется для установки времени удара от 1 до 4000 (мс)
Ручка LEVEL/DEPTH (параметр 3)	Используется для установки баланса между исходным звучанием и задержкой звучания.
EFFECT FREQUENCY (параметр 4)	Используются для установки баланса между исходным звучанием и задержкой звучания для различных диапазонов.

ECHO ¹ ²

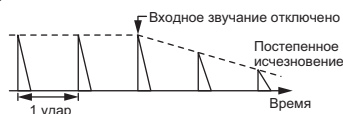

Данная функция выводит несколько раз ослабляющиеся задержки звучания в соответствии с коэффициентом кнопки удара.

При использовании эха ударов 1/1, задержки звучания исчезают в соответствии с темпом дорожки, даже при прерывании входного звучания.

Кнопки ударов (параметр 1)	Используются для установки времени задержки от 1/8 до 4/1 в отношении 1 удара времени BPM.
Ручка TIME (параметр 2)	Используется для установки времени удара от 1 до 4000 (мс)
Ручка LEVEL/DEPTH (параметр 3)	Используется для установки баланса между исходным звучанием и звучанием эха.
EFFECT FREQUENCY (параметр 4)	Используются для установки баланса между исходным звучанием и эхо для различных диапазонов.

MULTI TAP DELAY ¹

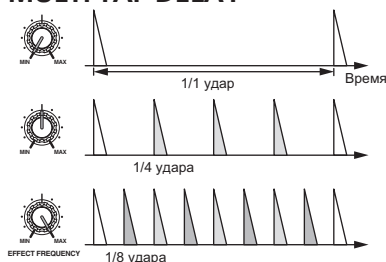

Данная функция выводит до 7 задержек звучания в единицах 1/8, в соответствии с коэффициентом кнопки удара.

Уровень громкости задержки звучания может регулироваться с помощью ручек **[EFFECT FREQUENCY]**.

Уровень громкости нечетных задержек звучания регулируется от **[MIN]** к центральной позиции, уровень громкости четных задержек звучания регулируется от центральной позиции к **[MAX]**.

Кнопки ударов (параметр 1)	Время эффекта устанавливается от 1/8 до 4/1 в отношении к 1 удару времени BPM.
Ручка TIME (параметр 2)	Используется для установки времени удара от 10 до 4000 (мс)
Ручка LEVEL/DEPTH (параметр 3)	Используется для установки баланса между исходным звучанием и задержкой звучания.
EFFECT FREQUENCY (параметр 4)	Устанавливает уровень громкости задержки звучания для различных диапазонов.

REVERB ¹ ²

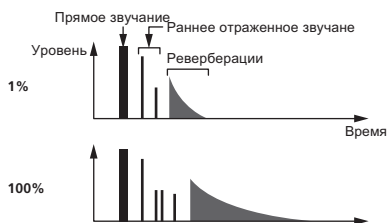

Данная функция добавляет эффект реверберации к входному звучанию.

Кнопки ударов (параметр 1)	Установите эффект реверберации и размер комнаты.
Ручка TIME (параметр 2)	Установите эффект реверберации и размер комнаты на число между 1 и 100 (%).
Ручка LEVEL/DEPTH (параметр 3)	Установка баланса между исходным звучанием и звучанием эффекта.
EFFECT FREQUENCY (параметр 4)	Используются для установки баланса между исходным звучанием и звучанием эффекта для различных диапазонов.

ROLL ¹ ²



Данная функция записывает входное звучание в точке, в которой была нажата кнопка **[ON/OFF]**, и повторяет записанное звучание в соответствии с коэффициентом кнопки удара.

Кнопки ударов (параметр 1)	Время эффекта устанавливается от 1/8 до 4/1 в отношении к 1 удару времени BPM.
Ручка TIME (параметр 2)	Используется для установки времени эффекта от 10 до 4000 (мс)
Ручка LEVEL/DEPTH (параметр 3)	Используется для установки баланса между исходным звучанием и ROLL .
EFFECT FREQUENCY (параметр 4)	Используются для установки баланса между исходным звучанием и ROLL для различных диапазонов.

SLIP ROLL ¹ ²



Данная функция записывает входное звучание в точке, в которой была нажата кнопка **[ON/OFF]**, и повторяет записанное звучание в соответствии с коэффициентом кнопки удара.

При переключении времени эффект, входное звучание записывается повторно.

Кнопки ударов (параметр 1)	Время эффекта устанавливается от 1/8 до 4/1 в отношении к 1 удару времени BPM.
Ручка TIME (параметр 2)	Используется для установки времени эффекта от 10 до 4000 (мс)
Ручка LEVEL/DEPTH (параметр 3)	Используется для установки баланса между исходным звучанием и ROLL .
EFFECT FREQUENCY (параметр 4)	Используются для установки баланса между исходным звучанием и ROLL для различных диапазонов.

REV ROLL ¹ ²



Данная функция записывает входное звучание в точке, в которой была нажата кнопка **[ON/OFF]**, переворачивает записанное звучание и повторяет его в соответствии с коэффициентом кнопки удара.

Кнопки ударов (параметр 1)	Время эффекта устанавливается от 1/8 до 4/1 в отношении к 1 удару времени BPM.
Ручка TIME (параметр 2)	Используется для установки времени эффекта. от 10 до 4000 (мс)
Ручка LEVEL/DEPTH (параметр 3)	Используется для установки баланса между исходным звучанием и ROLL .
EFFECT FREQUENCY (параметр 4)	Используются для установки баланса между исходным звучанием и ROLL для различных диапазонов.

FILTER ¹

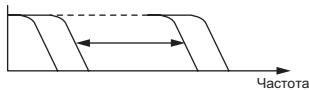

Данная функция переключает частоту отсечки фильтра в соответствии с коэффициентом кнопки удара.

Кнопки ударов (параметр 1)	Они устанавливают цикл для перемещения частоты отсечки от 1/8 к 4/1 в отношении 1 удара времени BPM.
Ручка TIME (параметр 2)	Используется для установки цикла перемещения частоты отсечки. от 10 до 32000 (мс)
Ручка LEVEL/DEPTH (параметр 3)	Чем больше регулятор поворачивается по часовой стрелке, тем более напряженнее эффект. Исходное звучание устанавливается при полном вращении против часовой стрелки.
EFFECT FREQUENCY (параметр 4)	Они устанавливают баланс между исходным звучанием и звучанием эффекта для различных диапазонов.

TRANS ¹

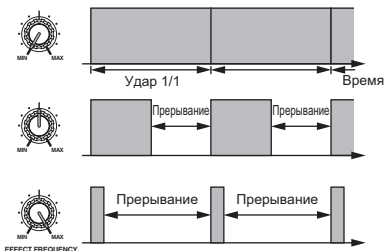

Данная функция прерывает звучание в соответствии с коэффициентом кнопки удара.

Количество прерывающегося звучания можно изменять в **[EFFECT FREQUENCY]**.

Кнопки ударов (параметр 1)	Они устанавливают время прерывания от 1/8 до 4/1 в отношении к 1 удару времени BPM.
Ручка TIME (параметр 2)	Используется для установки времени эффекта. от 10 до 16000 (мс)
Ручка LEVEL/DEPTH (параметр 3)	Установка баланса между исходным звучанием и звучанием эффекта.
EFFECT FREQUENCY (параметр 4)	Устанавливает количество исходного звучания, прерываемого для различных диапазонов.

PHASER ¹

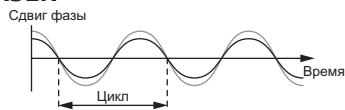

Эффект фейзера изменяется в соответствии с коэффициентом удара кнопки.

Кнопки ударов (параметр 1)	Они устанавливают цикл для перемещения эффекта фейзера на от 1/8 до 4/1 с учетом времени одного удара BPM.
Ручка TIME (параметр 2)	Устанавливает цикл, по которому движется эффект фейзера. от 10 до 32000 (мс)
Ручка LEVEL/DEPTH (параметр 3)	Чем больше регулятор поворачивается по часовой стрелке, тем более напряженнее эффект. При полном вращении против часовой стрелки выводится только исходное звучание.
EFFECT FREQUENCY (параметр 4)	Используются для установки баланса между исходным звучанием и звучанием эффекта для различных диапазонов.

GATE ¹

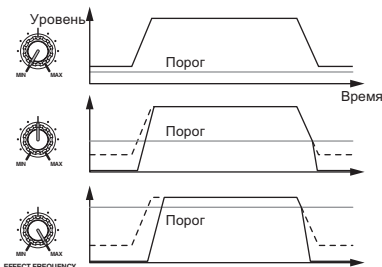

Данная функция выводит входное звучание с уровнем выше порогового уровня, срезая входное звучание с уровнем ниже порогового уровня.

Пороговый уровень может изменяться в **[EFFECT FREQUENCY]**.

Кнопки ударов (параметр 1)	Устанавливает время конечного затухания между 1 и 100 %.
Ручка TIME (параметр 2)	Устанавливает время конечного затухания. от 1 до 100 (%)
Ручка LEVEL/DEPTH (параметр 3)	Установка порогового уровня. Чем больше регулятор поворачивается по часовой стрелке, тем более напряженнее эффект и звучание прерывается.
EFFECT FREQUENCY (параметр 4)	Используются для установки пороговых уровней для различных диапазонов.

SEND/RETURN ¹

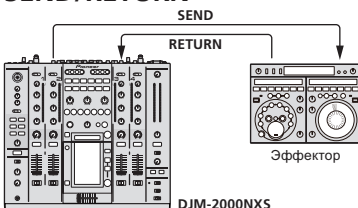

Подключите сюда внешний эффект, др.

[EFFECT FREQUENCY] может использоваться в качестве разъединителя.

Кнопки ударов (параметр 1)	—
Ручка TIME (параметр 2)	—
Ручка LEVEL/DEPTH (параметр 3)	Регулирует уровень звучания, поступающий на терминал [RETURN] .
EFFECT FREQUENCY (параметр 4)	Устанавливает выходной уровень звучания RETURN для различных диапазонов.

- При выборе "A", "B" или "M" с помощью кнопок **[CH SELECT]**, звучание эффекта не может контролироваться нажатием **[CUE]** (BEAT EFFECT), пока звучание канала, которое нужно контролировать, выводится от канала **[MASTER]**.
- Когда BEAT EFFECT отключен, звучание эффекта не может управляться нажатием **[CUE]** (BEAT EFFECT).

Изменение настроек

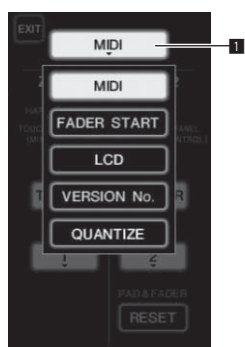

1 Кнопка настройки параметра

1 Нажимайте [LIVE SAMPLER (UTILITY, WAKE UP)] более 1 секунды.

Отображается экран настройки режима [USER SETUP]. Мигает индикатор [LIVE SAMPLER (UTILITY, WAKE UP)].

- Для отображения экрана [CLUB SETUP], сначала отключите питание данного аппарата, затем нажмите [POWER], удерживая нажатой [LIVE SAMPLER (UTILITY, WAKE UP)].

2 Нажмите кнопку настройки параметра.

Отображаются параметры выбора.

3 Выберите параметр настройки.

Выберите параметр на сенсорной панели и войдите в него.

4 Переключите настройку параметра.

Выберите параметр на сенсорной панели и войдите в него.

- Нажмите [SAVE] для сохранения настроек на экране [CLUB SETUP].

5 Нажмите [EXIT].

Закройте экран настройки режима [USER SETUP].

- Для закрытия экрана настройки режима [CLUB SETUP], нажмите кнопку [POWER] и отключите питание данного аппарата.

Настройка предпочтений

Настройки, указанные курсивом, являются настройками по умолчанию в момент покупки.

Режим	Настройки опций	Параметра выбора 1	Параметра выбора 2	Параметра выбора 3	Описание
MIDI	ZONE1 ¹	BUTTON ACTION	<i>TOGGLE</i>	<i>TRIGGER</i>	Выберите метод отправления сигнала MIDI, [TOGGLE] или [TRIGGER].
		MIDI CHANNEL	1, 2, до 16		Установка канала MIDI.
	ZONE2 ²	BUTTON ACTION	<i>TOGGLE</i>	<i>TRIGGER</i>	Выберите метод отправления сигнала MIDI, [TOGGLE] или [TRIGGER].
		MIDI CHANNEL	1, 2, до 16		Установка канала MIDI.
USER SETUP	RESET				Возврат настроек MIDI [TYPE A] – [TYPE D] на значения по умолчанию. [RESET] функция предназначена только для [ZONE2].
	FADER START	LINK	от CH1 до CH4	ON, OFF	Включение и отключение функции запуска с помощью фейдера для всех DJ проигрывателей, подключенных к терминалам [LINK].
	CONTROL	CH2, CH3	ON, OFF		Включение и отключение функции запуска с помощью фейдера DJ проигрывателей, подключенных к терминалам [CONTROL].
	LCD	BACK LIGHT	1, 2, 3, 4, 5		Регулировка яркости сенсорной панели.
SYSTEM	VERSION No.				Отображает версию программного обеспечения данного аппарата.
	QUANTIZE	QUANTIZE	ON, OFF		Включение и отключение использования информации ударов, полученной от проигрывателя.
	DIGITAL OUT MAX LEVEL		-19 dB, -15 dB, -10 dB, -5 dB		Установка максимального уровня звучания, выводимого от терминалов [DIGITAL OUT]. ¹
	DIGITAL SAMPLING RATE		48 kHz, 96 kHz		Установка частоты дискретизации цифрового сигнала.
CLUB SETUP	AUTO STANDBY	ON, OFF			Включение и отключение функции автоматического режима ожидания.
	OUTPUT TO BOOTH MONITOR	ON, OFF			Установка режима вывода аудиосигналов микрофона от терминалов [BOOTH].
	MIC	TALK OVER THRESHOLD LEVEL	-25 dB, -20 dB, -15 dB, -10 dB		Установка чувствительности наложения. Функция наложения включается при приеме звучания от микрофона на уровне громкости, превышающем установленный уровень громкости.
	TALK OVER LEVEL	-25 dB, -20 dB, -15 dB, -10 dB			Установка уровня затухания для звучания, кроме звучания от микрофона при включенной функции наложения.
	TOUCH PANEL				Калибровка сенсорной панели регулируется нажатием [+] в порядке.
	PEAK LIMITER	PEAK LIMITER	ON, OFF		Смягчение внезапных, неприятных цифровых искажений от основного выхода.
FACTORY RESET	YES, NO				Сброс всех настроек на заводские настройки по умолчанию.

¹ Изменение настроек MIDI для кнопок на панели управления, [FREQUENCY MIX] и [SIDECHAIN REMIX].

² Изменение настроек MIDI для [TYPE A] - [TYPE D] на экране управления MIDI.

О функции автоматического режима ожидания

Когда [AUTO STANDBY] установлен на [ON], режим ожидания автоматически устанавливается по истечении 4 часов при соблюдении всех условий.

— Что не управлялись любые кнопки или органы управления данного аппарата.

— Что на входные терминалы данного аппарата не поступали аудиосигналы на -10 dB или более.

— Что не выполнялись подключения PRO DJ LINK.

- Режим ожидания отменяется при нажатии [LIVE SAMPLER (UTILITY, WAKE UP)].

Дополнительная информация

Возможные неисправности и способы их устранения

- Зачастую неправильное срабатывание ошибочно воспринимается за неполадки или неисправности. Если вы считаете, что имеется какая-либо неисправность на данном компоненте, изучите информацию ниже. В некоторых случаях неполадка может содержаться на другом компоненте. Проверьте другие компоненты, а также используемые электроприборы. Если невозможно было устранить неисправность после изучения пунктов ниже, обратитесь в ближайший авторизованный сервисный центр Pioneer или к дилеру для проведения ремонта.
- Проигрыватель может не срабатывать соответствующим образом по причине статического электричества или других внешних воздействий. В таких случаях, обычную работу можно восстановить, отсоединив силовой кабель, и затем снова подключить его.

Неисправность	Проверьте	Способ устранения
Не включается питание.	Подключен ли силовой кабель соответствующим образом?	Подключите силовой кабель к розетке переменного тока.
Звучание отсутствует или слишком низкий уровень звучания.	Установлен ли переключатель [CD/DIGITAL, PHONO, LINE, USB */*] на соответствующую позицию?	Переключите переключатель [CD/DIGITAL, PHONO, LINE, USB */*] на источник входа канала. (стр. 13)
	Установлены ли переключатели [CD, DIGITAL] на задней панели соответствующим образом?	Установите переключатели [CD, DIGITAL] в соответствии с воспроизводимыми устройствами. (Стр. 13)
	Подключены ли соединительные кабели соответствующим образом?	Подключите соединительные кабели соответствующим образом. (стр. 7)
	Не загрязнены ли терминалы и штекеры?	Перед выполнением подключений очистите терминалы и штекеры.
Невозможно вывести цифровое звучание.	Установлен ли переключатель [MASTER ATT.] на задней панели на [-6 dB], др.?	Переключите переключатель [MASTER ATT.]. (стр. 6)
	Соответствует ли частота дискретизации (fs) цифрового аудиовыхода техническим характеристикам подключенного устройства?	На экране [CLUB SETUP], установите [DIGITAL SAMPLING RATE] в соответствии со спецификациями подключенного оборудования. (стр. 30)
Искажение звучания.	Установлен ли соответствующим образом уровень звучания, выводимый от канала [MASTER]?	Отрегулируйте ручку [MASTER] таким образом, чтобы индикатор уровня основного канала был высвечен примерно на [0 dB] на пиковом уровне. (Стр. 13) Установите [MASTER ATT.] на [-3 dB] или [-6 dB]. (стр. 6)
	Правильно ли установлен уровень аудиовыхода на каждый канал?	Отрегулируйте ручку [TRIM] таким образом, чтобы индикатор уровня канала высвечивался около [0 dB] на пиковом уровне. (Стр. 13)
Кроссфейдер недоступен.	Установлены ли селекторные переключатели [CROSS FADER ASSIGN (A, THRU, B)] надлежащим образом?	Установите селекторные переключатели [CROSS FADER ASSIGN (A, THRU, B)] для различных каналов надлежащим образом. (Стр. 13)
Запуск DJ проигрывателя с помощью фейдера недоступен.	Не установлен ли [FADER START] на [OFF]?	На экране [USER SETUP], установите [FADER START] на [ON]. (стр. 14)
	Правильно ли подключен DJ проигрыватель к терминалу [CONTROL]?	Подключите терминал [CONTROL] и DJ проигрыватель через кабель управления. (стр. 7)
	Правильно ли подключен DJ проигрыватель к терминалу [LINK]?	Подключите DJ проигрыватель к терминалу [LINK] соответствующим образом через LAN кабель. (стр. 7)
Функция BEAT EFFECT не срабатывает.	Подключены ли аудиокабели соответствующим образом?	Подключите аудиовходные терминалы данного аппарата и аудиовходные терминалы DJ проигрывателя через аудиокабель. (стр. 7)
	Установлены ли кнопки [CH SELECT] соответствующим образом?	Нажимая кнопку(и) [CH SELECT], выберите канал(ы), куда нужно добавить эффект.
[INST FX] не срабатывает.	Установлена ли ручка [FILTER] на соответствующую позицию?	Вращайте ручку [FILTER] по часовой стрелке. (стр. 19)
Невозможно использовать внешний эффектор.	Установлена ли кнопка [ON/OFF] для [BEAT EFFECT] на [ON]?	Нажмите [ON/OFF] для BEAT EFFECT для включения [SEND/RETURN]. (стр. 20)
	Правильно ли подключен внешний эффектор к терминалу [SEND] или [RETURN]?	Подключите внешний эффектор к терминалам [SEND] и [RETURN]. (стр. 7)
Искаженное звучание от внешнего эффектора.	Установлен ли соответствующий уровень аудиовыхода внешнего эффектора?	Отрегулируйте уровень аудиовыхода внешнего эффектора.
Невозможно измерить темп (BPM) или неправдоподобное значение измерения темпа (BPM).	Не слишком ли высокий или слишком низкий уровень аудиовыхода?	Отрегулируйте ручку [TRIM] таким образом, чтобы индикатор уровня канала высвечивался около [0 dB] на пиковом уровне. (Стр. 13) Для некоторых дорожек может быть невозможным измерить темп (BPM). Введите темп вручную с помощью кнопки [TAP]. (стр. 20)
Измеренный темп (BPM) отличается от темпа, указанного на CD.	—	Значения могут слегка различаться из-за различных методов измерения BPM.
Контроллер последовательности MIDI не синхронизирует.	Установлен ли режим синхронизации контроллера последовательности MIDI на Slave?	Установите режим синхронизации контроллера последовательности MIDI на Slave.
	Поддерживает ли используемый контроллер последовательности MIDI-синхронизацию?	Контроллеры последовательности MIDI, не поддерживающие MIDI-синхронизацию, не могут синхронизироваться.

Неисправность	Проверьте	Способ устранения
Управление MIDI не срабатывает.	Включен-ли канал MIDI? Установлены-ли настройки MIDI соответствующим образом?	Нажмите кнопку [ON/ OFF] для [MIDI] . (стр. 21) Для управления программным обеспечением DJ от данного аппарата, сообщения MIDI данного аппарата должны быть назначены на используемое программное обеспечение DJ. Подробнее о назначении сообщений, смотрите инструкции по эксплуатации к программному обеспечению DJ.
Данный аппарат не распознается после его подключения к компьютеру.	Установлен-ли программный драйвер на компьютере соответствующим образом?	Установите программный драйвер. Если он уже установлен, переустановите его. (стр. 8)
Невозможно вывести звучание компьютера через данный аппарат.	Подключены-ли данный аппарат и компьютер соответствующим образом? Установлены-ли настройки аудиовыхода устройства соответствующим образом? Установлен-ли соответствующим образом переключатель селектора входа данного аппарата?	Подключите данный аппарат и компьютер через USB кабель. (стр. 8) Выберите данный аппарат в настройках устройства аудиовыхода. Подробнее о настройках для приложения, смотрите инструкции по эксплуатации к приложению. Установите переключатель селектора входа канала на позицию [USB */*] . (Стр. 13)
Ничего не происходит при нажатии сенсорной панели.	Калибровка сенсорной панели отключена.	Отрегулируйте сенсорную панель с помощью настроек [TOUCH PANEL] на экране [CLUB SETUP] . (стр. 30)
Невозможно контролировать звучание эффекта даже когда нажата кнопка [CUE] для [BEAT EFFECT] .	—	Схема, генерирующая эхо для звучаний эффектов [ECHO] , [REVERB] , [ROLL] , [SLIP ROLL] и [REV ROLL] расположена после схемы эффекта, поэтому звучание эффекта не может контролироваться. Это не является признаком неисправности.

О жидкокристаллическом дисплее

- На жидкокристаллическом дисплее могут отображаться маленькие черные или блестящие точки. Данный феномен является свойственным для жидкокристаллических дисплеев и не является поломкой.
- При использовании в холодных местах, жидкокристаллический дисплей может оставаться темным некоторое время после включения питания данного аппарата. Через некоторое время он установится на обычную яркость.
- Когда жидкокристаллический дисплей подвержен прямому попаданию солнечных лучей, свет отражается от него, что создает трудности при просмотре. Установите преграду от прямого попадания солнечных лучей.

О торговых марках и зарегистрированных торговых марках

- Pioneer является зарегистрированной торговой маркой PIONEER CORPORATION.
- Microsoft®, Windows Vista®, и Windows® являются зарегистрированными торговыми марками или торговыми марками Microsoft Corporation в США и/или других странах.
- Pentium является зарегистрированной торговой маркой Intel Corporation.
- Adobe и Reader являются зарегистрированными торговыми марками или торговыми марками Adobe Systems Incorporated в США и/или других странах.
- Apple, Macintosh и Mac OS являются торговыми знаками компании Apple Inc., зарегистрированными в США и других странах.
- ASIO является торговой маркой Steinberg Media Technologies GmbH.
- Указанные здесь названия компаний и изделий являются торговыми марками их соответствующих владельцев.

Структурная схема

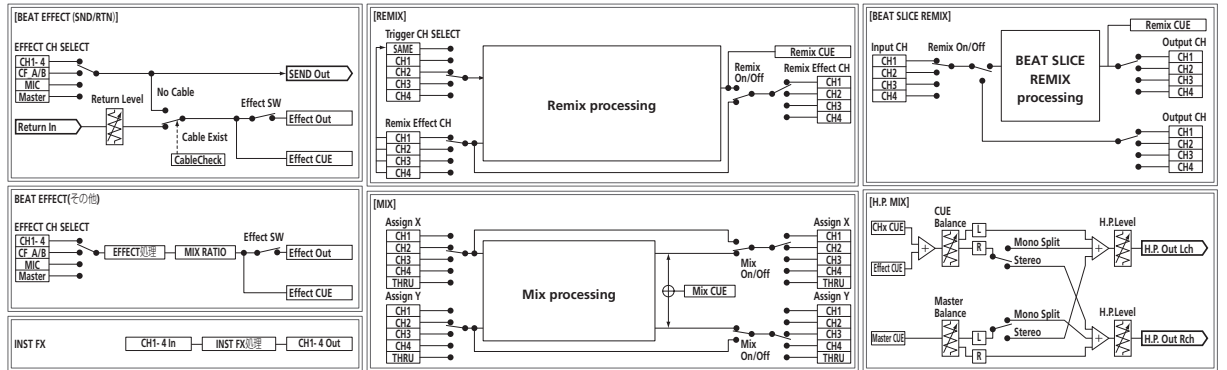
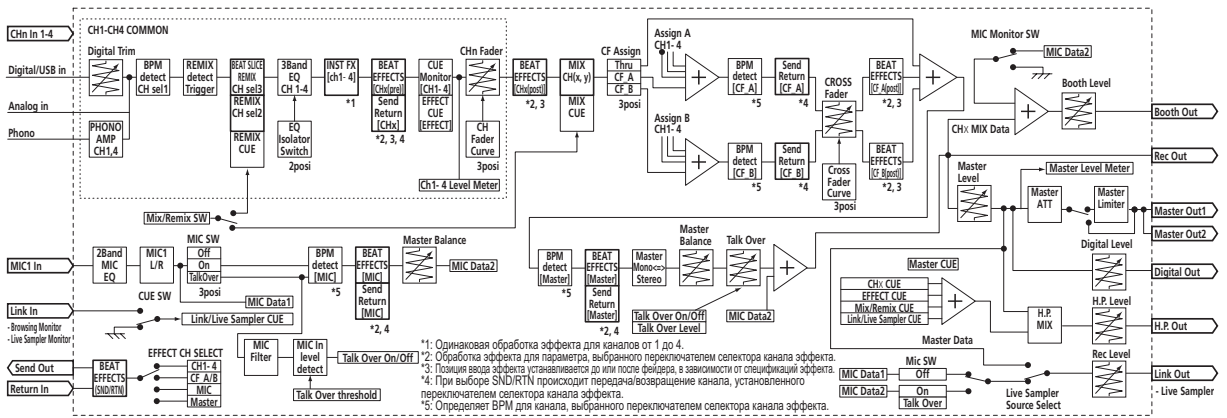
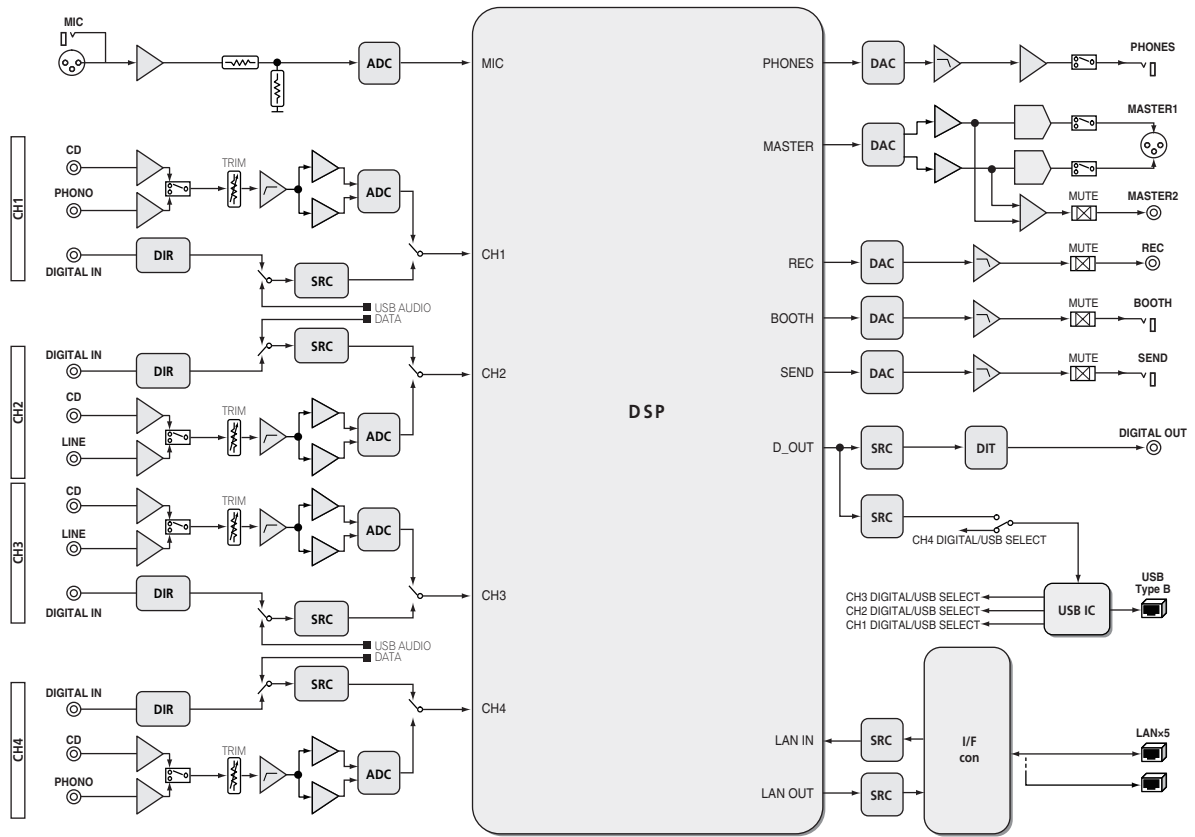

Технические характеристики

Неисправности

Требования к питанию

.....	220 В до 240 В переменного тока, 50 Гц/60 Гц
Потребляемая мощность.....	42 Вт
Потребляемая мощность (в режиме ожидания)	0.4 Вт
Вес основного аппарата	8.6 кг
Внешние габариты	430 мм (Ш) × 107.9 мм (В) × 404 мм (Г)
Допускаемая рабочая температура.....	от +5 °С до +35 °С
Допускаемая рабочая влажность. от 5 % до 85 % (без конденсации)	

Аудиораздел

Частота дискретизации	96 кГц
Преобразователь A/D, D/A	24 бит
Частотная характеристика	

от CD/LINE/MIC.....20 Гц до 20 кГц

Соотношение сигнал/шум (номинальный выход)

PHONO.....93 дБ

CD/DIGITAL, LINE.....107 дБ

MIC.....85 дБ

Общее нелинейное искажение (LINE — MASTER1).....0.004 %

Стандартный уровень входа / Импеданс входа

PHONO.....-52 dBu/47 кΩ

CD/LINE.....-12 dBu/47 кΩ

MIC.....-52 dBu/8.5 кΩ

RETURN.....-12 dBu/49 кΩ

Стандартный уровень выхода / Импеданс нагрузки / Импеданс

выхода

MASTER1.....+8 dBu/10 кΩ/3 Ω или ниже

MASTER2.....+2 dBu/10 кΩ/22 Ω или ниже

REC OUT.....-8 dBu/10 кΩ/22 Ω или ниже

BOOTH.....+8 dBu/10 кΩ/1 кΩ или ниже

SEND.....-12 dBu/10 кΩ/1 кΩ или ниже

PHONES.....+8,5 dBu/32 Ω/1 Ω или ниже

Номинальный уровень выхода / Импеданс нагрузки

MASTER1.....+26 dBu/10 кΩ

MASTER2.....+20 dBu/10 кΩ

Переходное затухание (LINE).....82 дБ

Характеристики эквалайзера канала

HI.....от -26 дБ до +6 дБ (13 кГц)

MID.....от -26 дБ до +6 дБ (1 кГц)

LOW.....от -26 дБ до +6 дБ (70 Гц)

Характеристики эквалайзера микрофона

HI.....от -12 дБ до +12 дБ (10 кГц)

LOW.....от -12 дБ до +12 дБ (100 Гц)

Терминалы входа / выхода

Входной терминал PHONO

Штырьковое гнездо RCA.....2 набор

Входной терминал CD

Штырьковые гнезда RCA.....4 набор

Входной терминал LINE

Штырьковое гнездо RCA.....2 набор

Входной терминал MIC

Коннектор XLR/гнездо для наушников (Ø 6,3 мм).....1 набор

Входные терминалы RETURN

Гнездо наушников (Ø 6,3 мм).....1 набор

Коаксиальный входной терминал DIGITAL IN

Штырьковые гнезда RCA.....4 набор

Выходной терминал MASTER

Коннектор XLR.....1 набор

Штырьковые гнезда RCA.....1 набор

Выходной терминал BOOTH

Гнездо наушников (Ø 6,3 мм).....1 набор

Выходной терминал REC OUT

Штырьковые гнезда RCA.....1 набор

Выходной терминал SEND

Гнездо наушников (Ø 6,3 мм).....1 набор

Коаксиальный выходной терминал DIGITAL OUT

Штырьковые гнезда RCA.....1 набор

Терминал MIDI OUT

5P DIN.....1 набор

Выходной терминал PHONES

Стереофоническое гнездо наушников (Ø 6,3 мм).....1 набор

Терминал USB

Тип B.....1 набор

Терминал CONTROL

Гнездо мини-джек (Ø 3,5 мм).....2 набор

Терминал LINK

Терминал LAN (100Base-TX).....6 набор

— Технические характеристики и конструкция данного изделия могут изменяться без уведомления.

— Используйте терминалы [MASTER1] только для симметричного выхода. Подключение к несимметричному входу (как RCA) через преобразующий кабель XLR на RCA (или преобразующий адаптер), др., может привести к снижению качества звучания и/или вызвать шум.

Для подключения к несимметричному входу (как RCA) используйте терминалы [MASTER2].

- © PIONEER CORPORATION, 2012. Все права защищены.

Примечание:

В соответствии со статьей 5 Закона Российской Федерации "О защите прав потребителя" и Указанием Правительства Российской Федерации № 720 от 16 июня 1997 года корпорация Pioneer Europe NV устанавливает условие на следующую продолжительность срока службы официально поставляемых на Российский рынок товаров.

Аудио и видеооборудование: 7 лет

Переносное аудиооборудование: 6 лет

Другое оборудование (наушники, микрофон и т.д.): 5 лет

Автомобильная электроника: 6 лет

D3-7-10-6_A1_Ru

© 2012 PIONEER CORPORATION.
All rights reserved.

PIONEER CORPORATION

1-1, Shin-ogura, Saiwai-ku, Kawasaki-shi, Kanagawa 212-0031, Japan

Корпорация Пайонир

1-1, Син-Огура, Сайвай-ку, г. Кавасаки, префектура Канагава, 212-0031, Япония

Импортер: ООО "ПИОНЕР РУС"

125040, Россия, г. Москва, ул. Правды, д.26 Тел.: +7(495) 956-89-01

PIONEER EUROPE NV

Haven 1087, Keetberglaan 1, B-9120 Melsele, Belgium TEL: 03/570.05.11

k002_PSV_SY

Printed in

/ Imprimé

<DRB1648-A>

