

Lenco

Модель L-87WH



Инструкция по эксплуатации **Проигрыватель виниловых пластинок**
с USB-выходом

ВНИМАНИЕ:

Использование или обслуживание устройства не в соответствии с рекомендациями, описанными в данной инструкции, может привести к пожару, поражению электрическим током и воздействию сильного электромагнитного излучения.

Внутри устройства нет деталей, обслуживаемых пользователем. Для настройки или ремонта устройства обращайтесь к официальному поставщику аудиооборудования.

ПЕРЕД ИСПОЛЬЗОВАНИЕМ УСТРОЙСТВА

ПРИ РАБОТЕ С УСТРОЙСТВОМ ВСЕГДА СЛЕДУЙТЕ НИЖЕПРИВЕДЕННЫМ ИНСТРУКЦИЯМ

1. При работе и установке устройства следуйте данному руководству. Инструкции по технике безопасности и по работе с устройством необходимо хранить на протяжении всего срока его службы.
2. Производитель и поставщик оборудования не несут ответственности за ущерб, причинённый вследствие неправильной работы устройства, если пользователь не соблюдал правила и рекомендации, описанные в настоящей инструкции, при его установке, обслуживании и функционировании.
3. Это устройство не предназначено для профессионального использования. В случае такого применения гарантийные обязательства производителя не будут действительны.
4. Не вскрывайте устройство во избежание поражения электрическим током. Внутри нет частей, обслуживаемых пользователем. Техническое обслуживание и ремонт должны проводиться только в официальном сервисном центре.
5. Пользователь не должен проводить обслуживание устройства, за исключением процедур, указанных в данном руководстве по эксплуатации. Техническое обслуживание и ремонт должны проводиться только в официальном сервисном центре. *Внимание:* Гарантийные обязательства не будут действительны, если устройство вскрывалось или подвергалось изменениям вне официального сервисного центра.
6. Не используйте и не устанавливайте устройство вблизи воды, например в ванной, рядом с бассейном, на кухне, а также в местах с повышенной влажностью, например, в подвале. Не используйте устройство, если относительная влажность в помещении выше 80%.
7. **ВНИМАНИЕ!** Избегайте попадания жидкостей или мелких предметов внутрь устройства. Попадание предметов внутрь устройства может привести к короткому замыканию и пожару или поражению электрическим током. Не располагайте сосуды с жидкостями, например, вазы, на устройстве или рядом с ним.
8. Чистить слегка влажной мягкой тканью. Избегать попадания влаги внутрь устройства. Не используйте химические растворители, такие как спирт, ацетон или керосин. Для удаления сильных загрязнений допускается применение мягкой ткани, смоченной слабым раствором моющей жидкости для посуды.
9. Запрещается блокировать вентиляционные отверстия в корпусе устройства или располагать другие предметы в непосредственной близости от них. Запрещается устанавливать устройство на мягкой поверхности, такой как софа или ковер, так как они будут препятствовать доступу воздуха к вентиляционным отверстиям. Для корректной работы устройства при установке необходимо оставлять, как минимум, 5 см свободного пространства с каждой из его сторон.

10. Располагайте устройство вдали от источников тепла или открытого огня, таких как обогреватели, кухонные плиты и духовки, свечи, камины и т.д., включая оборудование, нагревающееся в процессе работы, например, усилители. Не располагайте его также под прямыми солнечными лучами, например, рядом с окном.
11. Не помещайте устройство на другие компоненты домашней электроники, например на усилители мощности.
12. Не располагайте устройство на нестабильных поверхностях, подверженных вибрациям или внезапным смещениям. Его падение может привести к травмам у окружающих людей и серьезной поломке самого устройства. Гарантийные обязательства не распространяются на повреждения, полученные в результате падения, а также работы на нестабильных или вибрирующих поверхностях.
13. Не наступайте и не ставьте тяжелые предметы на кабели или на адаптер питания. Берегите устройство от детей и домашних животных, особенно грызунов. Повреждение кабелей может привести к поражению электрическим током и пожару.
14. Отключайте устройство от сети электропитания во время грозы, а также когда оно не используется в течение длительного периода времени (более 1 недели).
15. Не располагайте устройство вблизи источников сильных магнитных или электромагнитных полей, например акустических систем, мощных электроприборов или преобразователей напряжения.
16. Электрический разряд может привести к повреждению устройства или зависанию работы программного обеспечения. Будьте внимательны при подключении кабелей и прикосновении к металлическим частям устройства. В случае его некорректной работы пользователь может попробовать перезагрузить прошивку согласно данной инструкции.
17. Несмотря на тщательное тестирование и контроль качества на фабрике, во время перевозки любого электронного устройства могут возникать неисправности различного рода, будьте внимательны при работе с данным устройством, особенно при первом включении. Если вы заметили неприятный запах, дым, его излишний нагрев или неправильную работу, незамедлительно отключите устройство от сети электропитания и обратитесь к официальному поставщику аудиооборудования за необходимой помощью и его обслуживанием.
18. Это устройство необходимо подключать только к соответствующей сети электропитания. Её напряжение, как правило, указано на задней или нижней панели устройства. При возникновении вопросов о совместимости с конкретной сетью электропитания обратитесь к официальному поставщику прибора (компания «Аудиомания»).
19. Во избежание излишнего использования удлинителей и разветвителей электропитания, устанавливайте устройство вблизи стационарных розеток электропитания.
20. Следите за нагрузкой на сеть электропитания и разветвители. Работа с нагрузкой, близкой к максимальной, может привести к нагреву кабелей и разъемов, короткому замыканию и пожару.
 - a. Устройства, спроектированные в соответствии с первым классом электрооборудования по европейским стандартам, «class 1», необходимо подключать к заземленным розеткам электропитания.
 - b. Устройства, спроектированные в соответствии со вторым классом электрооборудования по европейским стандартам, «class 2», не требуют наличия заземления в сети электропитания.
21. При подключении или отключении от сети электропитания всегда держитесь за корпус вилки электропитания, а не тяните за кабель – это может привести к его повреждению и короткому замыканию.
22. Для полного отключения устройства отсоедините кабель питания от сети после выключения

устройства кнопкой питания.

23. Не используйте устройство с поврежденным кабелем питания или если разъем кабеля питания подключен к розетке ненадежно. Такое его применение может привести к пожару или поражению электрическим током.
24. Если устройство или его часть содержит элементы питания или их батареи, избегайте нагревания элементов питания, например, из-за попадания прямых солнечных лучей или нахождения рядом с источниками тепла.
25. Не прерывайте подключение и не отсоединяйте USB-кабель во время работы устройства или передачи данных. Это может привести к их потере или повреждению.
26. Если устройство оснащено функцией воспроизведения с USB-накопителя, то он должен быть подключен непосредственно к разъему устройства. Использование USB-разветвителей может привести к некорректной работе или к потере данных.
27. Утилизируйте батареи и элементы питания в соответствии с общими законами и положениями об утилизации.
28. Устройство спроектировано для работы при комнатной температуре (20 +/- 10 °C). Запрещается его эксплуатация при температурах вне указанного диапазона.
29. Устройство спроектировано для работы под управлением опытных пользователей аудиооборудования. Запрещается использование устройства детьми или лицами без соответствующего опыта и знаний, необходимых для работы с аудиоаппаратурой, если эти лица находятся без присмотра опытных пользователей. Рекомендуется получить рекомендации по установке и использованию устройства у технических специалистов поставщика аудиооборудования.
30. Не допускайте игр детей с пластиковыми пакетами, используемыми для упаковки устройства.
31. При работе с устройством используйте только оригинальные компоненты и аксессуары. Для их подбора всегда обращайтесь к официальному поставщику аудиооборудования (компания «Аудиомания»).
32. Прослушивание музыки на повышенной громкости в течение продолжительного периода времени может привести к повреждению и даже потере слуха.

УСТАНОВКА

- Распакуйте все элементы проигрывателя и удалите защитные материалы.
- Перед подключением к сети электропитания необходимо подсоединить, если необходимо, все остальные компоненты и удостовериться, что напряжение питания, указанное на блоке, соответствует напряжению в сети электропитания.
- Не закрывайте вентиляционные отверстия на корпусе устройства, а также убедитесь, что вокруг них имеется хотя бы несколько сантиметров свободного пространства.

1. ОПИСАНИЕ УСТРОЙСТВА

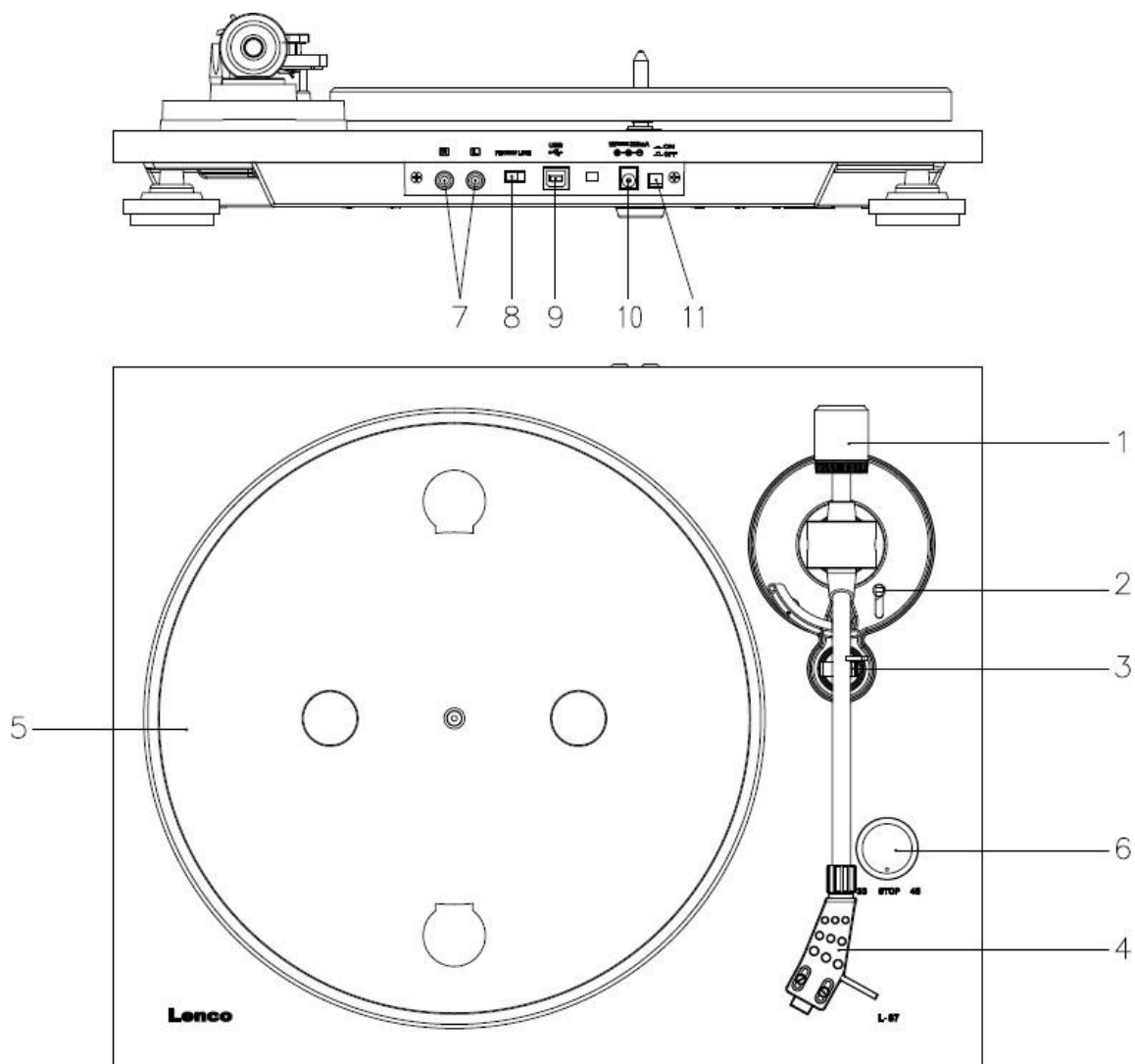

1. Противовес

Противовес используется для точной регулировки давления иглы звукоснимателя на виниловую пластинку, чтобы правильно сбалансировать тонарм.

2. Рычаг установки тонарма

Позволяет плавно опускать и поднимать тонарм, не повреждая поверхность пластинки.

3. Фиксатор тонарма

Используется для закрепления тонарма на месте, когда он не используется или во время транспортировки.

4. Держатель картриджа

Удерживает картридж с иглой на месте и с помощью защитного колпачка (не показан) обеспечивает ее сохранность.

5. Опорный диск

Используется для установки виниловых пластинок и обеспечения стабильности скорости вращения.

6. Переключатель 33/45 об/мин (33/STOP/45):

Установите в положение 33 или 45 об/мин для проигрывания пластинки или в «STOP» для паузы. Переключите на 33 или 45 снова, чтобы продолжить воспроизведение с того же места.

7. Выходные разъемы

С помощью RCA-кабеля подключите к проигрывателю усилитель.

8. Переключатель Pre-Amp ON/OFF

* ON: Подсоедините RCA-кабель к линейному входу усилителя.

* OFF: Подсоедините RCA-кабель ко входу на фонокорректор (PHONO-IN) усилителя.

Внимание: никогда не устанавливайте этот переключатель в положение ON, если подсоединяете проигрыватель ко входу на встроенный фонокорректор усилителя.

9. USB-порт

Используется для подключения к компьютеру с целью записи музыки с виниловой пластинки в память ПК.

- Приемопередатчик Full-Speed (12 Mbps)
- Полностью соответствует спецификации USB 1.1

10. Гнездо подключения адаптера питания постоянного тока:

Адаптер питания постоянного тока 12 В/0,3 А (3,6 Вт).

11. Кнопка включения/выключения:

Если устройство находится в режиме паузы (переключатель 33/STOP/45 в положении «STOP»), то мотор продолжает работать. Используйте для выключения проигрывателя эту кнопку в целях сбережения электроэнергии.

2. НАЧАЛО РАБОТЫ

УСТАНОВКА И НАСТРОЙКА

- 1) Установите на место алюминиевый опорный диск. Как показано на рисунке, просуньте пальцы в отверстие, снимите резиновый приводной ремень с внутреннего кольца и натяните его на шпindel двигателя. Будьте осторожны: избегайте перекручивания ремня во время этой операции. Убедитесь, что опорный диск вращается равномерно.

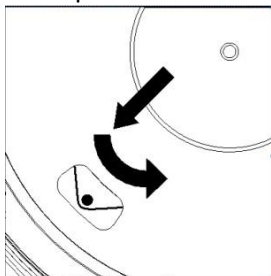

- 2) Прикрепите противовес к задней части тонарма.
- 3) Настройка прижимной силы
 - i. Снимите с картриджа защитный колпачок.
 - ii. Переведите рычаг установки тонарма в переднее положение.
 - iii. Снимите тонарм с фиксатора. Возьмитесь за ручку тонарма и подведите его к опорному диску так, чтобы он мог двигаться вверх и вниз. (Осторожно! Избегайте прикосновения иглы к чему-либо.)

- 4) Поворачивая противовес по или против часовой стрелки, добейтесь, чтобы тонарм свободно висел в горизонтальном положении.
- 5) Верните тонарм в исходное положение и закрепите его фиксатором.
Противовес имеет поворотное кольцо со шкалой. Белая линия на задней части тонарма указывает на значение на этой шкале. Удерживая противовес неподвижно, поверните кольцо так, чтобы линия указывала на «0».
- 6) Шкала показывает прижимную силу в граммах. Рекомендованное значение для предустановленного картриджа составляет 3,5 грамма (+/-0,5 гр.), так что поверните противовес против часовой стрелки до значения 3,5 грамма. При замене головки звукоснимателя на другую установите значение прижимной силы в соответствии с параметром, указанным в ее спецификациях.

ЭЛЕКТРОПИТАНИЕ

Внешний адаптер сетевого питания (12 В/0,3 А постоянного тока) входит в комплект поставки проигрывателя. Это устройство предназначено для подключения к сети электропитания переменного тока 100-240 В ~50/60 Гц.

Адаптер сетевого питания

Производитель: HON KWANG

Номер модели: НК-S-120A030-EU

Используйте только комплектный адаптер.

Используйте электропитание только с указанными в этом РП параметрами.

ПОДКЛЮЧЕНИЕ К УСИЛИТЕЛЮ

Переключатель PHONO/LINE находится рядом с RCA-разъемами на задней панели проигрывателя.

- Если ваш усилитель имеет вход «PHONO», установите переключатель в положение «PHONO» и соедините кабелями RCA-разъемы проигрывателя и аналогичные у входа «PHONO» вашего усилителя.
- Если ваш усилитель не располагает входом «PHONO», установите переключатель в положение «LINE» и соедините кабелями RCA-разъемы проигрывателя и аналогичные у входа «LINE» вашего усилителя.
Внимание: никогда не подключайте внешний фonoкорректор при выбранной установке «PHONO»

Красный штекер соответствует правому (R) каналу, белый – левому (L).

ВОСПРОИЗВЕДЕНИЕ ЗАПИСЕЙ

- 1) Поместите пластинку с записью на опорный диск. Если она рассчитана на скорость вращения 45 об/мин, необходимо также установить на шпиндель адаптер.
- 2) Установите необходимую скорость вращения.
- 3) Освободите тонарм из фиксатора.
- 4) Поднимите тонарм рычагом и переведите его в сторону пластинки так, чтобы игла звукоснимателя висела над необходимой дорожкой. Диск начнет вращаться автоматически.
- 5) По окончании воспроизведения поднимите тонарм, используя рычаг установки тонарма, и передвиньте тонарм на держатель.
- 6) Если вы хотите поставить проигрывание на паузу, передвиньте переключатель скоростей в положение «STOP», а для продолжения – на отметки 33 или 45.
- 7) По окончании проигрывания пластинок, пожалуйста, отключите его от электропитания.

ЗАПИСЬ НА ПК

Подключите к USB-порту ваш ПК для выполнения записи и редактирования музыки с помощью выбранного вами ПО.

В комплекте с данным устройством поставляется диск с необходимым для записи и редактирования ПО. Инструкция по его применению имеется в приложении к этому Руководству пользователя.

3. ОБСЛУЖИВАНИЕ

ЗАМЕНА ИГЛЫ ЗВУКОСНИМАТЕЛЯ (FIG A):

- Закрепите тонарм в нерабочем положении фиксатором.
- Потяните за оранжевую часть картриджа вперед, как показано на рисунке, чтобы снять иглу звукоснимателя.
- Установите новую иглу, проведя те же процедуры в обратном порядке.

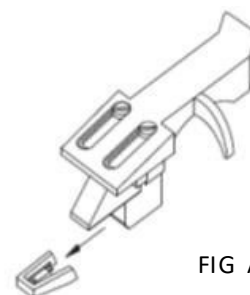

УДАЛЕНИЕ КАРТРИДЖА (FIG B):

- Закрепите тонарм в нерабочем положении фиксатором.
- Отсоедините иглу звукоснимателя, как описано в предыдущей секции.
- Открутите винты и снимите крепление, как показано на рисунке.
- Отключите проводники от головки звукоснимателя.

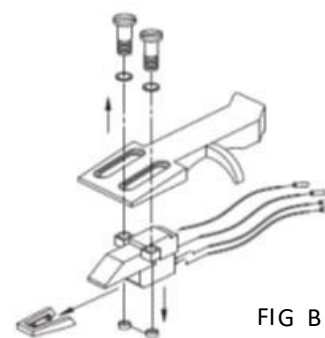

Схема

подключения.

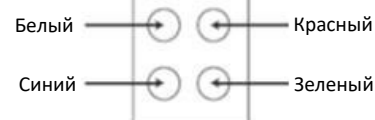

УСТАНОВКА НОВОГО КАРТРИДЖА

- Подключите их к новой головке звукоснимателя в соответствии с цветовой схемой.
- Вставьте новый картридж в держатель и закрепите винтами.
- Подсоедините иглу звукоснимателя.

РЕКОМЕНДАЦИИ ПО УХОДУ

Для продления срока службы пластинок и обеспечения наилучшего качества звучания рекомендуется их очищать мягкой слегка ворсистой тканью, смоченной небольшим количеством антистатического средства.

Для обеспечения наилучшего качества звучания рекомендуется заменять иглу звукоснимателя после примерно 250 часов работы.

Рекомендуется периодически очищать иглу звукоснимателя от пыли. Для этого следует использовать мягкую кисть, слегка смоченную в спирте. Очистка производится плавными движениями кистью от задней в сторону передней части картриджа.

4. РУКОВОДСТВО ПО ИСПОЛЬЗОВАНИЮ ПРОГРАММНОГО ОБЕСПЕЧЕНИЯ «AUDACITY»

Для сохранения ваших записей в формате MP3 необходимо загрузить ПО «AUDACITY» с веб-страницы, указанной ниже:

www.audacityteam.org

А. Установка и настройка программного обеспечения «Audacity»

Убедитесь, что ваш проигрыватель виниловых пластинок с USB-выходом подключен к компьютеру и распознается операционной системой как устройство записи.

Установка ПО на компьютер

1. Включите компьютер.
2. Включите проигрыватель кнопкой питания на задней панели.
3. После загрузки операционной системы соедините USB-кабелем проигрыватель и ПК.
4. После подключения компьютер автоматически установит необходимые драйверы.
5. После установки драйверов необходимо установить и запустить ПО «Audacity».

При возникновении вопросов по установке ПО на компьютеры MAC руководствуйтесь инструкциями по установке, приведенными на сайте www.audacityteam.org.

Подготовка к работе - Конфигурация ПО

1. В выпадающем меню с надписью «Microphone» выберите «Stereo Mix», как показано на рисунке:



Рисунок 1: Выбор «Stereo Mix»

2. В меню «Edit» выберите пункт «Preferences».



3. В открывшемся окне «Audacity Preferences» выберите вкладку «Audio I/O»

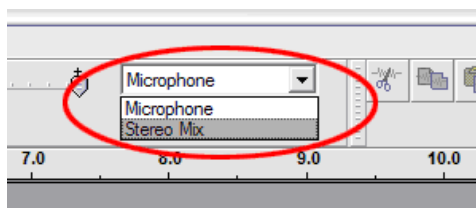
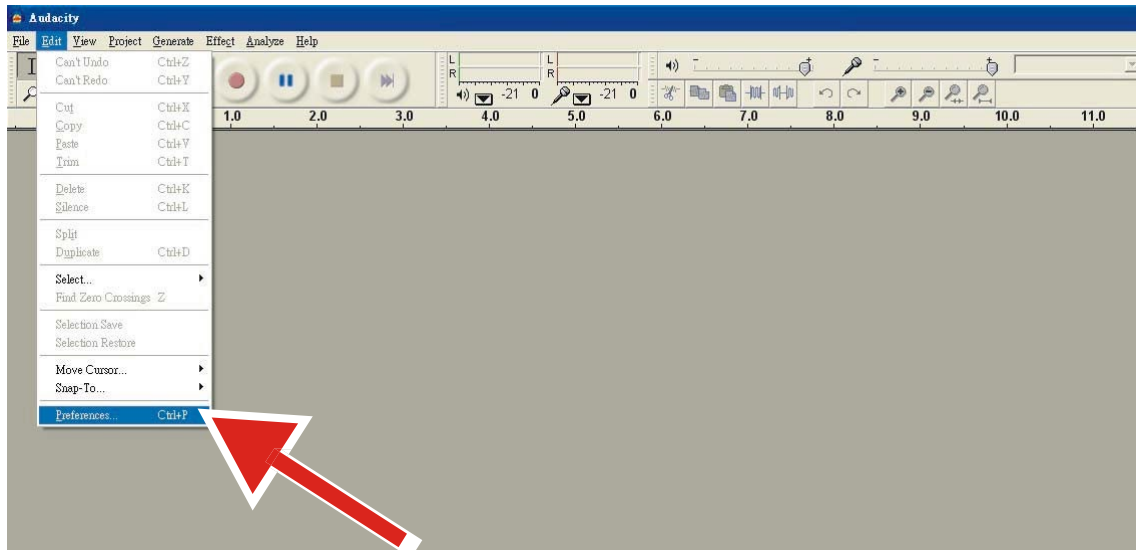

Рисунок 2: Настройки на вкладке «Audio I/O» в меню «Preferences»

- В поле «Playback» выберите установленное на компьютере устройство вывода аудио (аудиокарту).
- В поле «Recording», в строке «Device» выберите «USB Audio CODEC» (подключенный проигрыватель).
- В поле «Recording», в строке «Channels» выберите «2 (Stereo)».

- Установите галочку в пункте **«Software Playthrough»**, чтобы слышать звук во время записи.
- Для воспроизведения других дорожек одновременно с записью новой, установите галочку в пункте **«Play other tracks while recording new one»**.

Примечание: *Проигрыватель виниловых пластинок с USB-выходом может отображаться в системе Windows под другим именем. Это зависит от модели вашего компьютера и операционной системы. Однако в 99% случаев название устройства ввода аудио, соответствующее проигрывателю, будет содержать слово «USB».*

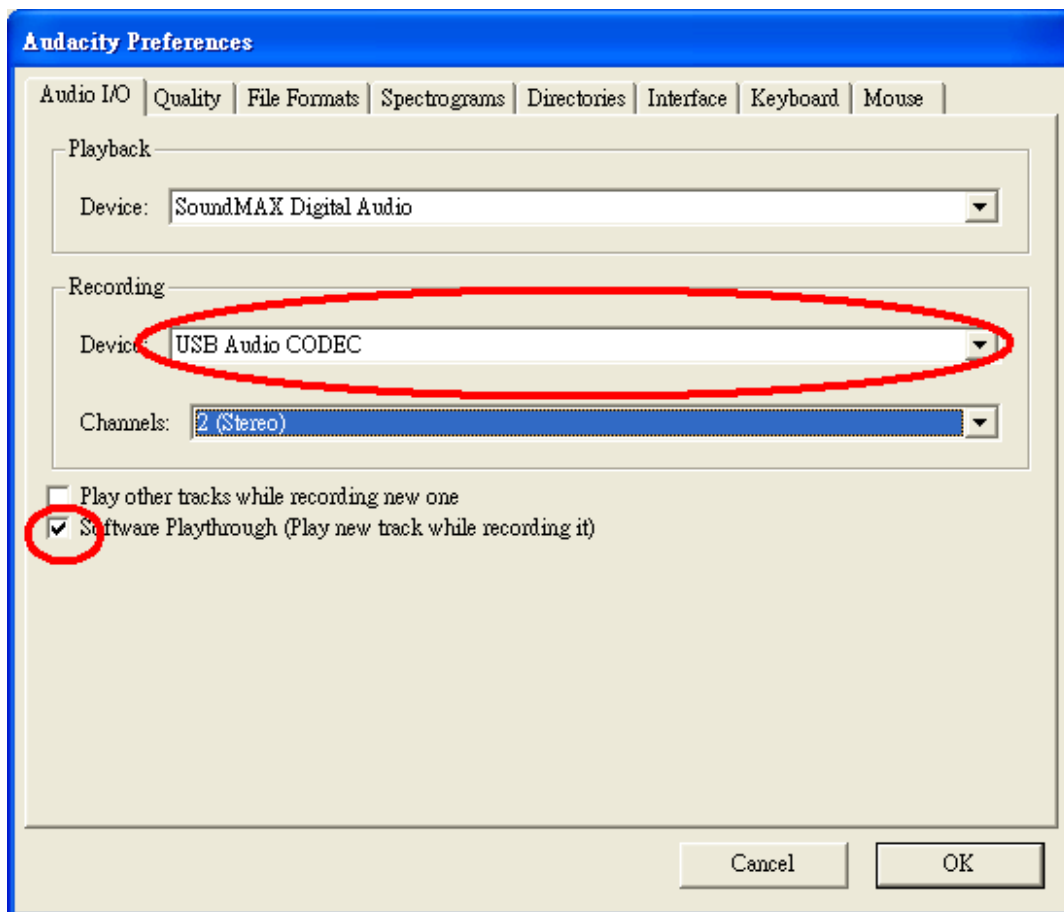
После завершения вышеуказанных настроек ПО готово к записи аудио.

Если проигрыватель не отображается в настройках ПО, рекомендуется проверить установки операционной системы или настройки ввода-вывода аудио на панели управления звуковыми устройствами.

Примечание:

1. ПО Audacity может поставляться в комплекте проигрывателя на CD, однако для обеспечения наилучших совместимости и качества записи рекомендуется устанавливать последнюю версию ПО со страницы разработчика: <http://www.audacityteam.org>
 2. Для расширенного редактирования аудиозаписей можно использовать ПО, предлагаемое на сайте: <http://www.bias-inc.com/>
-



В. Запись треков в программе «Audacity»

1. Создание и сохранение проекта

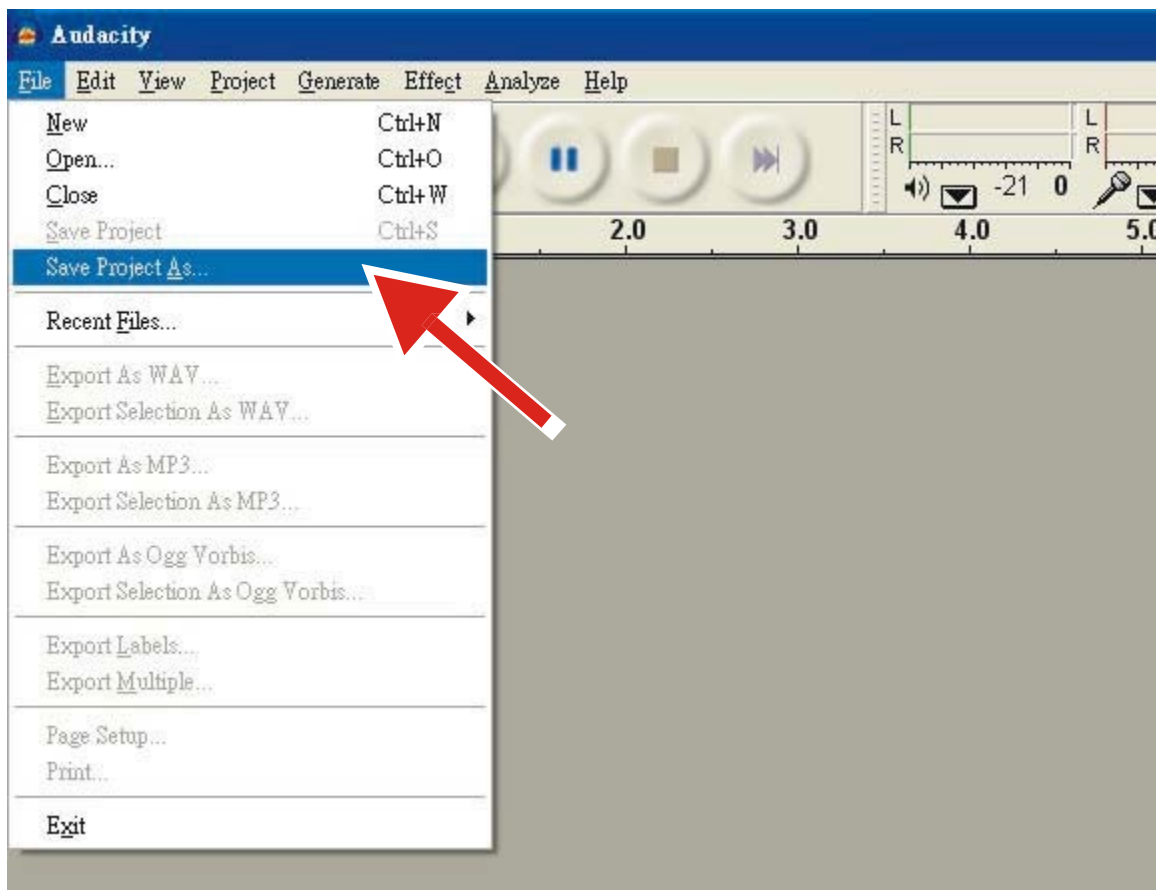
- ПО «Audacity» сохраняет все изменения и файлы записей в папке «**Projectname_data**», находящейся в той же директории, где был сохранен файл проекта.
- Для начала работы сохраните файл проекта, выбрав пункт «**Save Project as...**» в меню «File».
- При запуске ПО «Audacity» или создании нового проекта доступна только функция «**Save Project as...**», так как проект еще не был сохранен.



2. Запись треков

- Запустите вращение опорного диска проигрывателя кнопкой «START/STOP».
- Нажмите кнопку «Record»  в ПО «Audacity» для начала записи.
- Опустите иглоку звукоснимателя на пластинку, используя рычаг установки тонарма (13).
- Для приостановки записи используйте кнопку «Pause»  в ПО «Audacity». Повторное нажатие этой кнопки снова запускает запись.
- Для остановки записи нажмите кнопку «Stop»  в ПО «Audacity».

После завершения записи вы можете воспроизводить ее на компьютере и редактировать в ПО «Audacity». Функция «Undo» позволяет возвращаться на любое количество шагов назад для внесения изменений в запись до момента закрытия проекта.

С. Описание панели инструментов

1. Инструменты



Инструмент выбора – Для выбора желаемого диапазона на звуковой дорожке.



Огибающая (Envelope tool) – Изменение громкости в течение определенного промежутка времени.



Карандаш – Для изменения отдельных фрагментов аудио.



Масштаб – Для увеличения или уменьшения масштаба.



Перемещение - Инструмент для перемещения вдоль звуковой дорожки.



Универсальный инструмент – Позволяет использовать любой из вышеперечисленных инструментов в зависимости от положения указателя мыши.

2. Кнопки управления аудио

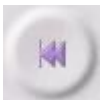

«В начало» – Перемещает курсор в начало.



«Воспроизведение» – Запускает воспроизведение дорожки с той позиции, где расположен курсор. Если выбран только фрагмент звуковой дорожки, будет воспроизводиться только он.



«Зацикливание» – При удерживании клавиши «Shift» кнопка «Воспроизведение» изменится на «Зацикливание». Зацикливание позволяет воспроизводить выбранный фрагмент звуковой дорожки непрерывно, повторяя его с начала.



«Запись» – Запускает запись трека с установленной частотой дискретизации с того места, где расположен курсор. Текущую частоту дискретизации можно увидеть в нижнем левом углу окна. Для запуска записи с самого начала необходимо переместить курсор кнопкой «В начало».



«Пауза» – Приостанавливает воспроизведение или запись. Для продолжения необходимо снова нажать кнопку «Пауза».



«Стоп» – Останавливает воспроизведение или запись. Перед применением эффектов, а также перед сохранением или экспортом файлов необходимо остановить воспроизведение или запись этой кнопкой.

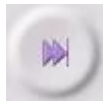

«В конец» – Перемещает курсор в конец проекта (конец последнего записанного трека).

3. Панель редактирования



Кнопки на панели редактирования в большинстве своем дублируют команды из меню редактирования. При наведении мышью курсора на одну из кнопок будет отображаться краткая подсказка о функции данной кнопки.



- Вырезать



- Копировать



- Вставить



- Обрезать по краям выделенный фрагмент аудиодорожки



- Удалить выделенный фрагмент аудиодорожки, вставив «тишину» на его место



- Возврат на шаг назад (отмена действия)



- Переход на шаг вперед / повтор предыдущей команды



- Увеличить масштаб



- Уменьшить масштаб



- Масштабировать выделенный фрагмент аудиодорожки по ширине окна



- Масштабировать проект таким образом, чтобы все дорожки были видны на экране от начала до конца

4. Меню звуковой дорожки

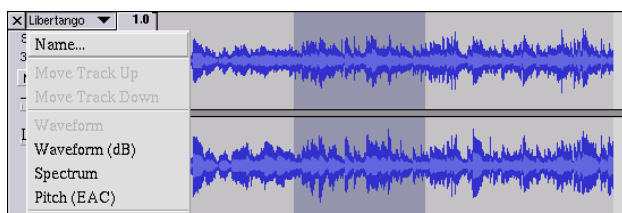

Меню звуковой дорожки появляется при нажатии на её название. Оно содержит команды, позволяющие редактировать отдельную дорожку.

- **Name...** – позволяет изменять название звуковой дорожки.
- **Move Track Up** – перемещает дорожку вверх, на место другой, расположенной выше.
- **Move Track Down** - перемещает дорожку вниз, на место другой, расположенной ниже.
- **Waveform** – устанавливает отображение дорожки в виде волновой формы; этот режим используется по умолчанию.
- **Waveform (dB)** – аналогичный «Waveform» режим отображения, но амплитуда дается в логарифмическом масштабе (дБ).
- **Spectrum** – режим отображения дорожки в виде спектра распределения звуковой мощности по частотам.
- **Pitch (EAC)** – отображает огибающую основной частоты записи (тон/тембр звучания), используя алгоритм автокорреляции EAC.
- **Mono** – преобразует данную аудиодорожку из стерео в моно, позволяя проигрывать ее только в левом или только в правом канале, а также дублировать ее в обоих каналах.
- **Left Channel** – при выборе этой функции звуковая дорожка будет воспроизводиться только в левом канале.
- **Right Channel** - при выборе этой функции звуковая дорожка будет воспроизводиться только в правом канале.

- **Make Stereo Track** – если данная дорожка монофоническая, эта команда собирает стереодорожку из текущей и той, что расположена ниже. Текущая дорожка преобразуется в левый канал стереофонической дорожки, а нижняя – в правый. Если дорожки были объединены в стереофоническую, все преобразования и редактирования будут применяться одновременно к ним обеим (левому и правому каналам).
- **Split Stereo Track** – если выбранная дорожка стереофоническая, данная команда разделяет ее на две монофонические, соответствующие левому и правому каналам. Это позволяет редактировать каждый из них по отдельности.
- **Set Sample Format** – позволяет установить разрядность отсчетов амплитуды сигнала в битах. Это влияет на качество записи и размер файлов. К примеру, записи на CD-Audio имеют разрядность 16 бит, а Hi-Res аудио и студийные системы, как правило, оперируют с разрядностью 24 бита. 16 бит – это минимальная разрядность, применяемая «Audacity», поэтому даже при сохранении записи с разрядностью 8 бит в программе этот файл будет преобразован в 16-битный. Формат представления данных 32 бита с плавающей запятой является наивысшим в программе «Audacity» и обеспечивает наилучшее качество редактирования и записи, однако требует больше системных ресурсов и места на диске. При работе с записями высокого разрешения (разрядность 24 или 32 бит) необходима аппаратная поддержка соответствующих форматов устройством ввода-вывода аудио компьютера.
- **Set Rate** - позволяет установить частоту дискретизации в герцах (Гц). Это влияет на качество записи и размер файлов. К примеру, записи на CD-Audio имеют частоту 44 100 Гц. Повышение частоты дискретизации улучшает качество записи и воспроизведения, особенно в верхнем диапазоне частот, однако файлы будут иметь больший размер. Если дорожка имеет частоту дискретизации, отличающуюся от глобальной частоты дискретизации в проекте, отображаемой в нижнем левом углу, этот ее параметр будет автоматически преобразован и станет равным глобальной частоте дискретизации.

D. Описание основных команд меню

Меню «File»

- **New** – Создает новое окно проекта.
- **Open...** – Позволяет загрузить аудиофайл или файл проекта «Audacity». Если в программе уже открыт один проект, загружаемый файл будет открыт в новом окне. Для добавления аудиофайлов в существующий проект используйте команды импорта «Import» в меню «Project».
- **Close** – Закрывает текущее окно проекта, запрашивая подтверждение сохранения изменений. В операционных системах «Windows» и «Unix» закрытие последнего окна в программе приводит к выходу из программы «Audacity». Этот алгоритм можно изменить в меню настроек «Preferences».
- **Save Project** – Сохраняет проект в особом формате «Audacity» с расширением «.aup». Аудиоданные из проекта сохраняются в отдельной папке, содержащей «_data» в конце названия. К примеру, при сохранении проекта под именем «Composition.aup» появится папка с аудиоданными «Composition_data». Файлы проекта «Audacity» не совместимы с другими программами. Для сохранения аудиоданных в совместимых форматах используйте команды экспорта, описанные ниже.

- **Save Project As...** – Команда, аналогичная «Save Project», позволяющая сохранить проект под новым именем.
- **Recent Files ...** – Показывает список файлов, открытых недавно в программе «Audacity», для быстрого доступа к ним.
- **Export As WAV...** – Экспортирует все аудио из проекта в формате «WAV», являющемся индустриальным стандартом для несжатого аудио. При экспорте программа микширует все аудиодорожки в одну, применяя все текущие эффекты и настройки дорожек и используя глобальную частоту дискретизации проекта. Настройки экспорта можно изменить на вкладке «File Formats» в меню «Preferences».
- **Export Selection As WAV...** – Команда аналогична предыдущей, однако экспортирует только выделенную часть проекта.
- **Export as MP3...** - Экспортирует все аудио из проекта в формате «MP3». Этот формат позволяет сжимать аудио, уменьшая размер файла с некоторой потерей качества звучания. Настройки сжатия и качества аудио в MP3-формате можно изменить на вкладке «File Formats» в меню «Preferences».
- **Export Selection As MP3...** - Команда аналогична предыдущей, однако экспортирует только выделенную часть проекта.
- **Export as Ogg Vorbis...** - Экспортирует все аудио проекта в формате «Ogg Vorbis». «Ogg Vorbis» является альтернативным для «MP3» форматом сжатого аудио. При сопоставимом качестве звучания файлы «Ogg Vorbis», как правило, занимают меньше места на диске, однако этот формат не так широко распространен, как «MP3», и может не поддерживаться стандартными плеерами. Настройки сжатия и качества аудио в формате «Ogg Vorbis» можно изменить на вкладке «File Formats» в меню «Preferences».
- **Export Selection As Ogg Vorbis...** - Команда аналогична предыдущей, однако экспортирует только выделенную часть проекта.
- **Export Labels...** – Если в проекте создана дорожка с заметками «Label Track», эта команда экспортирует все заметки в текстовом формате. Сохраненный текстовый файл можно снова импортировать, используя команду «Import Labels...» в меню «Project».
- **Export Multiple...** – Позволяет сохранить аудио из проекта, автоматически разделив весь проект на несколько файлов. Можно делить файлы «горизонтально», сохраняя каждую аудио дорожку как новый файл, или «вертикально», разделяя микс во времени с помощью заметок «Labels». Для разделения во времени необходимо образовать дорожку с заметками «Label Track» и создать на ней заметки, обозначающие начало и конец каждого файла.
- **Page Setup** – Настройки печати. Позволяет установить настройки принтера, а также вид отображения аудиодорожек при печати.
- **Print** – Печать главного окна программы с использованием выбранных настроек отображения дорожек.
- **Exit (Quit)** – Закрывает все окна и производит выход из программы, предлагая предварительно сохранить все изменения.

Меню «Edit»

- **Undo** – Возврат на шаг назад (отмена действия). Эта команда отменяет последнюю операцию редактирования. ПО «Audacity» поддерживает неограниченное количество шагов, что означает возможность возвращаться на шаг назад вплоть до исходного состояния проекта после его открытия в программе.
- **Redo** – Переход на шаг вперед. Эта команда повторяет отмененное командой «Undo» действие редактирования.
- **Cut** – Вырезает выбранный фрагмент звуковой дорожки и помещает в буфер памяти компьютера. При повторе команды предыдущее содержимое буфера памяти удаляется. Можно вырезать аудиоданные сразу с нескольких дорожек.
- **Copy** – Помещает выбранный фрагмент звуковой дорожки в буфер памяти, не удаляя его из проекта.
- **Paste** – Вставляет содержимое буфера памяти в то место, где находится курсор. Если перед применением этой команды был выбран фрагмент звуковой дорожки, данные из буфера будут вставлены на место этого фрагмента.
- **Trim** – Обрезает по краям выделенный фрагмент аудиодорожки.
- **Delete** – Удаляет выделенный фрагмент данных.
- **Silence** – Удаляет выделенный фрагмент аудиодорожки, вставив на его место «тишину».
- **Split** – Перемещает выбранный фрагмент аудиодорожки на новую дорожку, вставляя «тишину» на исходной на место фрагмента, как показано на рисунке ниже:

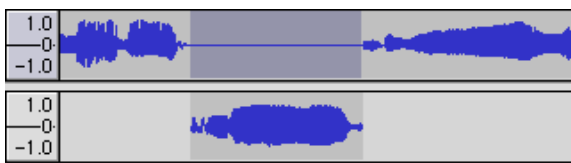

- **Duplicate** – Копирует выбранный фрагмент аудиодорожки на новую дорожку, не удаляя его на исходной, как показано на рисунке ниже:

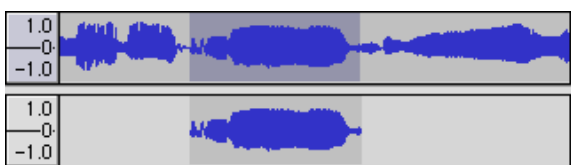

- **Select ... > All** – Выделяет все аудиодорожки в проекте от начала до конца.
- **Select ... > Start to Cursor** – Выделяет часть выбранной звуковой дорожки от ее начала до того места, где расположен курсор.
- **Select ... > Cursor to End** – Выделяет часть выбранной звуковой дорожки от того места где расположен курсор, до конца дорожки.
- **Find Zero Crossings** – Подгоняет положение краев выделенного фрагмента таким образом, чтобы у них обоих волновая форма пересекала нулевое значение амплитуды при возрастании. Это позволяет минимизировать нежелательные артефакты при воспроизведении дорожки с вырезанными и вставленными фрагментами.
- **Selection Save** – Запоминает положение выделенного фрагмента, позволяя выделить точно такой же фрагмент при последующем редактировании.

- **Selection Restore** – Восстанавливает запомненное командой «Selection Save» положение выделения.
 - **Move Cursor ... > to Track Start** – Перемещает курсор в начало текущей звуковой дорожки.
 - **Move Cursor ... > to Track End** – Перемещает курсор в конец текущей звуковой дорожки.
 - **Move Cursor ... > to Selection Start** – Перемещает курсор в начало выделенного фрагмента.
 - **Move Cursor ... > to Selection End** - Перемещает курсор в конец выделенного фрагмента.
 - **Snap-To ... > Snap On** – Включение привязки к временной сетке. При включении этой функции края выделенного фрагмента сдвинутся к ближайшему положению на временной сетке. По умолчанию шаг временной сетки составляет 1 секунду. Значение этого шага можно изменить в меню «View» -> «Set Selection Format».
 - **Snap-To ... > Snap Off** - Выключение привязки к временной сетке.
 - **Preferences...** – открывает меню настроек «Preferences».
-

7. ТЕХНИЧЕСКАЯ ПОДДЕРЖКА И ОБСЛУЖИВАНИЕ

Гарантийные обязательства

Компания «Lenco» обеспечивает гарантию и обслуживание оборудования в соответствии с Европейскими законами. По вопросам гарантийного и послегарантийного обслуживания, а также технической поддержки необходимо обращаться к официальному поставщику оборудования (компания «Аудиомания»). Компания Lenco не обеспечивает обслуживание оборудования в случае непосредственного обращения в головной офис компании.

Внимание: Гарантия не действует, если устройство вскрывалось или подвергалось изменениям вне официального сервисного центра.

Это устройство не предназначено для профессионального использования. В случае профессионального использования гарантийные обязательства производителя не будут выполняться.

Предупреждение:

Производитель вправе вносить изменения в аппаратную или программную конфигурацию оборудования без предупреждения конечного пользователя оборудования. Вследствие этого данная инструкция и технические характеристики носят информационный характер и не являются окончательными. Для получения точных рекомендаций по настройке и обслуживанию конкретной модели оборудования обращайтесь к официальному поставщику аудиооборудования.

Утилизация оборудования



Этот символ означает, что данное оборудование или его часть не может быть утилизировано как обычные бытовые отходы в Европе. Для корректной утилизации данного оборудования руководствуйтесь местными законами по утилизации бытовой электроники и электронного оборудования.

Маркировка «CE»



Маркировка «CE» означает соответствие требованиям по ЭМС (2004/108/EC) и требованиям к электронике с низким напряжением (2006/95/EC), принятых Комиссией Европейского Союза. Компания Lenco гарантирует соответствие данного продукта вышеуказанным требованиям и надлежащим директивам 1999/5/EC.

Обслуживание и техническая поддержка

Дополнительную информацию о продуктах компании можно найти на официальном сайте: www.lenco.com.

По вопросам гарантийного и послегарантийного обслуживания, а также технической поддержки обращайтесь к официальному поставщику аудиооборудования, компанию «Аудиомания». Официальный сайт компании: www.audiomania.ru

Адрес компании Lenco:

Lenco Benelux BV, Thermiekstraat 1a, 6361 HB, The Netherlands.