

Lenco

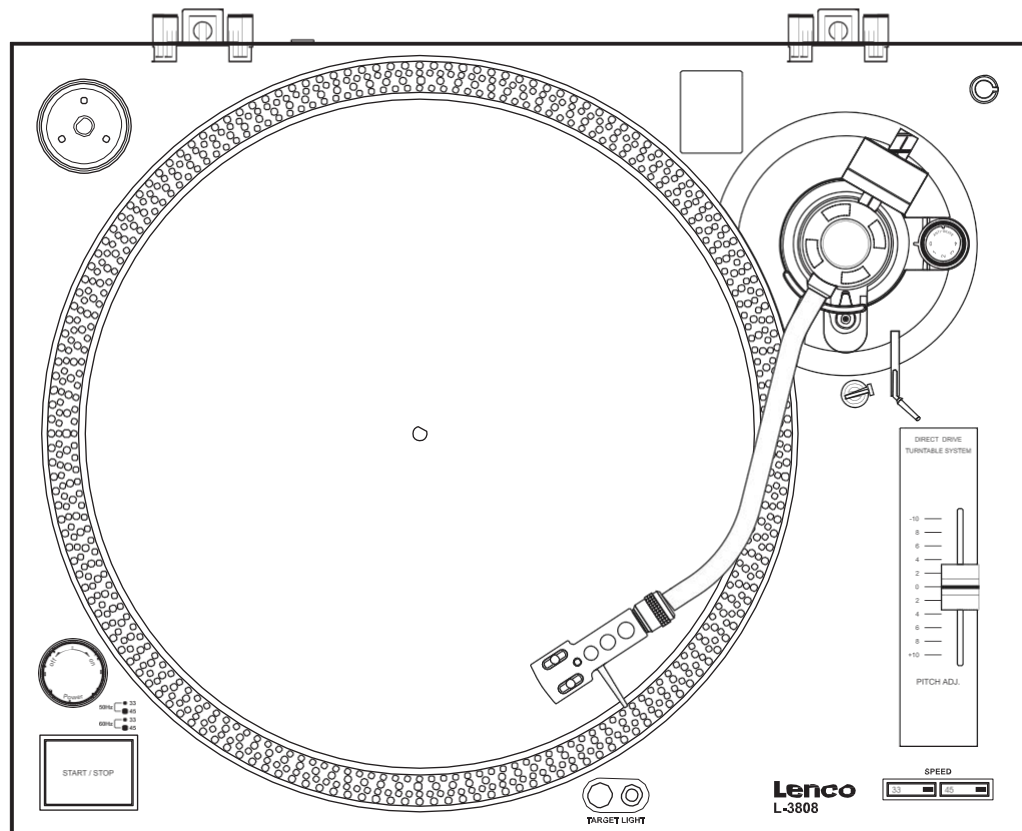

L-3808

Проигрыватель виниловых пластинок с USB выходом

Инструкция по эксплуатации

СОДЕРЖАНИЕ

Важная информация и инструкции	03
Инструкции по технике безопасности	04
Быстрый запуск	04
Установка	05
Схема проигрывателя	10
Программное обеспечение «Audacity»	12
Технические характеристики	14
Техническая поддержка и обслуживание	15

ВАЖНАЯ ИНФОРМАЦИЯ И ИНСТРУКЦИИ

1. Внимательно ознакомьтесь с инструкциями – все инструкции по технике безопасности и по работе с устройством необходимо прочесть до начала работы с устройством.
2. Сохраните инструкции – инструкции по технике безопасности и по работе с устройством необходимо сохранять на протяжении всего срока службы устройства.
3. Следуйте указаниям – необходимо следовать всем предупреждениям и указаниям в данной инструкции
4. Вода и влажность – Не используйте устройство вблизи воды, например в ванной, рядом с раковиной на кухне, а также в местах с повышенной влажностью, например в подвале.
5. Стойки – устройство можно устанавливать только в стойки, рекомендованные производителем для данной модели.

Будьте внимательны при передвижении мобильной стойки. Внезапные остановки и передвижение по неровной поверхности может привести к падению устройства.



6. Крепление к потолку и стенам – Устройство не следует прикреплять к стенам или потолку.
7. Нагрев – устройство необходимо располагать вдали от источников тепла, таких как обогреватели, кухонные плиты и духовки, камины и т.д., включая оборудование, нагревающееся в процессе работы, например, усилители.
8. Напряжение питания– Это устройство необходимо подключать только к соответствующей сети электропитания. Напряжение сети электропитания как правило указано на задней или нижней панели устройства. При возникновении вопросов о совместимости с конкретной сетью электропитания обратитесь к официальному поставщику прибора (компания Аудиомания).
9. Заземление и соблюдение полярности – Если устройство имеет вилку электропитания с клеммами заземления, то такое устройство необходимо подключать только к розеткам электропитания с заземлением. При подключении к сети электропитания соблюдайте полярность (Ноль-фаза). При возникновении вопросов о правильности подключения к сети переменного тока, обратитесь к официальному поставщику аудио оборудования (компания Аудиомания).
10. Защита сетевого кабеля – сетевые кабели и кабели от адаптера питания до устройства необходимо прокладывать таким образом, чтобы избежать зажатия между тяжелыми предметами. Кабели стоит располагать вдали от проходов, где их можно задеть. Нельзя ставить посторонние предметы на кабель.
11. Чистка – Устройство необходимо чистить только в соответствии с инструкциями производителя.

Чистить слегка влажной мягкой тканью.
Избегать попадания влаги внутрь устройства.

12. Хранение – Если устройство не используется в течение длительного периода времени (более 1 недели) необходимо отключать сетевой кабель от сети электропитания.
13. Посторонние предметы и жидкости – избегайте попадания жидкостей или мелких предметов внутрь устройства.
14. Необходимость ремонта – при возникновении любых неисправностей необходимо обратиться в официальный сервисный центр. Примеры неисправностей:
A. повреждение оплетки сетевого кабеля
B. Попадание жидкости или мелких объектов внутрь устройства
C. Устройство не работает должным образом
D. Устройство упало или был поврежден корпус.
15. Обслуживание – Пользователь не должен проводить обслуживание устройства, за исключением процедур указанных в данном руководстве по эксплуатации. Техническое обслуживание и ремонт должны проводиться только в официальном сервисном центре.
16. Вентиляция – запрещается блокировать вентиляционные отверстия в корпусе устройства или располагать другие предметы в непосредственной близости от них. Запрещается устанавливать устройство на мягкой поверхности, такой как софа или ковер, так как такие поверхности будут препятствовать доступу воздуха к вентиляционным отверстиям.
17. Стикеры / наклейки – не прикрепляйте наклейки к устройству, так как они могут привести к неправильной работе устройства.
18. Установка – не устанавливайте устройство на ненадежные стойки или поверхности. Падение устройства может привести к травмам окружающих людей и серьезной поломке устройства.
19. Гроза – для защиты устройства отключайте его от сети электропитания во время грозы. Также во время грозы рекомендуется отключать кабели от устройства, подключенного к радио / телевизионной антенне или к интернет / кабельному телевидению.
20. Замена комплектующих – проводите замену любых комплектующих или аксессуаров, например, звукоснимателя, только в авторизованном сервисном центре.
21. Проверка работоспособности – после завершения ремонта или обслуживания в сервисном центре попросите технический персонал провести проверку работоспособности при приемке оборудования.

ИНСТРУКЦИИ ПО ТЕХНИКЕ БЕЗОПАСНОСТИ



CAUTION
DO NOT OPEN
RISK OF ELECTRIC SHOCK



ВНИМАНИЕ: Не вскрывайте устройство во избежание поражения электрическим током. Внутри нет частей обслуживаемых пользователем.



Знак молнии внутри треугольника предупреждает о наличии неизолированных проводящих частей под напряжением опасным для жизни или здоровья человека.



Восклицательный знак внутри треугольника предупреждает пользователей о наличии специальных инструкций, которым необходимо следовать при работе с устройством или при его обслуживании.

ВНИМАНИЕ

Во избежание поражения электрическим током убедитесь, что вилка электропитания полностью входит в розетку сети электропитания. По вопросам совместимости разъемов электропитания обращайтесь к официальному поставщику аудио оборудования.

БЫСТРЫЙ ЗАПУСК

Упрощенный порядок использования устройства:

1. Установка количества оборотов диска

Используйте кнопки установки количества оборотов (RPM) для выбора желаемой скорости вращения диска. Кнопки «33-грт» и «45-грт» устанавливают количество оборотов в соответствии с надписью.

2. Запуск и остановка диска

Используйте кнопку «START/STOP» для запуска и приостановки вращения диска.

3. Контроль скорости вращения / тона (Pitch Control)

(1) Слайдер позволяет плавно изменять скорость вращения и, соответственно, скорость и тон звучания записи.

(2) Диапазон регулировки лежит в пределах от -10% до +10% от номинальной скорости вращения диска.

(3) Изменение скорости вращения производится перемещением слайдера «Pitch Slider» вверх и вниз.

(4) Строб-индикатор. Строб-метки (2) на ободке диска могут быть использованы для визуального контроля изменения скорости вращения. Метки подсвечиваются лампой (4) рядом с кнопкой пуска/остановки «START/STOP».

Внимание: Использование мощных флуоресцентных ламп, светящих сверху на проигрыватель, может препятствовать правильной работе строб лампы и отразиться на точности строб- индикатора.

Обслуживание устройства:

1. При накоплении пыли на иглке звукоснимателя, используйте мягкую кисть для очистки.

2. Возможной причиной ухудшения качества звучания или появления шумов может стать износ иглки звукоснимателя. Для замены иглки звукоснимателя обратитесь к официальному поставщику аудио оборудования (компания Аудиомания).

3. При накоплении пыли на корпусе устройства и защитной крышке, используйте сухую мягкую ткань для очистки от пыли.

4. Растворители, такие как спирт, полироль, бензин **не могут** быть использованы для очистки устройства. Использование растворителей может привести к повреждению лакокрасочного покрытия, пластика или надписей на корпусе устройства.

УСТАНОВКА

Перед первым использованием проигрывателя необходимо провести его сборку и настройку. Для проведения сборки и настройки следуйте нижеприведенным инструкциям.

СБОРКА:

Перед началом сборки извлеките все части устройства из упаковки и убедитесь в отсутствии повреждений. При наличии повреждений обратитесь к поставщику аудио оборудования.

ВАЖНО:

- ✓ Не подключайте устройство или адаптер питания к сети электропитания до полного завершения процесса сборки устройства.
- ✓ Перед подключением к сети электропитания повторно убедитесь, что все соединения кабелей выполнены корректно и напряжение в сети электропитания соответствует напряжению, указанному на корпусе устройства. Всегда выключайте устройство перед подключением / отключением от сети электропитания.
- ✓ Внимательно и полностью ознакомьтесь с инструкцией перед использованием устройства. Сохраняйте инструкцию на протяжении всего срока службы устройства.
- ✓ Подключите картридж звукоснимателя к головке тонарма перед сборкой проигрывателя.

Головка тонарма (установка картриджа):

При установке картриджа звукоснимателя используйте инструкцию прилагающуюся к картриджу. Во время установки картриджа установите защитный колпачок для защиты иголки звукоснимателя.

Подключите провода головки тонарма к терминалам картриджа. Терминалы картриджа и провода имеют цветовую маркировку. Подключайте провода головки тонарма к терминалам картриджа с соответствующим цветом.

Белый (L+) Левый канал +
Синий (L-) Левый канал –
Красный (R+) Правый канал +
Зеленый (R-) Правый канал –

Сборка проигрывателя:

1. Извлечение из упаковки:

Осторожно извлеките основу проигрывателя вместе с упаковочным материалом из коробки. После извлечения из коробки снимите упаковочный материал с основы проигрывателя. Внимательно проверьте упаковочный материал на наличие частей проигрывателя и аксессуаров.

2. Адаптер на 45 оборотов:

Найдите и извлеките из упаковки адаптер на 45 оборотов и установите его в специальное место (1) в левом верхнем углу основы проигрывателя.

3. Опорный диск:

Извлеките опорный диск из упаковочного материала и аккуратно установите его на штифт (3), расположенный в центре основы проигрывателя.

4. Подложка для пластинок:

Извлеките мягкую подложку для пластинок из упаковки и установите поверх опорного диска.

5. Головная часть тонарма:

После установки картриджа звукоснимателя, подсоедините головную часть тонарма к основной части тонарма. Прижимая головную часть тонарма к основной части, поверните фиксирующее кольцо против часовой стрелки для закрепления соединения.

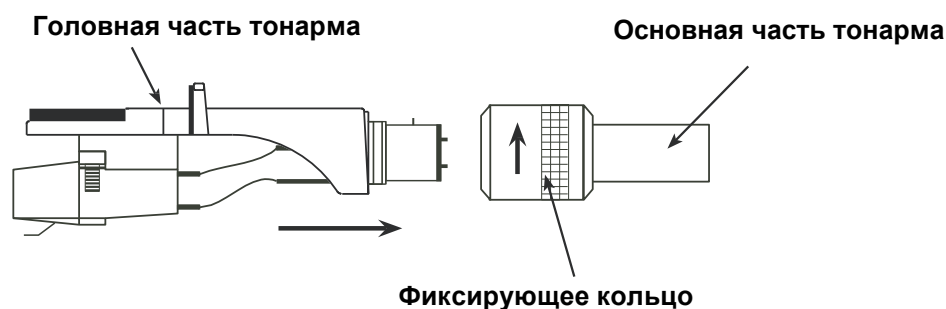

УСТАНОВКА

6. Противовес:

Извлеките противовес из упаковочного материала. Оденьте противовес на заднюю часть тонарма, плавно поворачивая противовес по часовой стрелке. При вращении по часовой стрелке противовес будет накручиваться на тонарм.

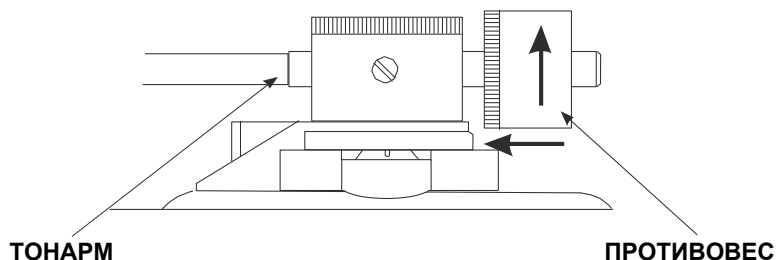

Подключение проигрывателя:

Перед подключением проигрывателя к другим устройствам, рекомендуется ознакомиться с руководством по подключению других устройств и следовать в соответствии со всеми руководствами.

ВАЖНО: убедитесь, что оборудование выключено из сети электропитания перед проведением подключений или при изменении текущих подключений.

1. Подключите кабель питания к задней панели устройства, но не подключайте его к сети электропитания.
2. Если переключатель «PHONO/ LINE» находится в позиции «PHONO», подключите кабель с RCA разъемами ко входу «PHONO» вашего усилителя или к отдельному блоку фonoкорректора. Если переключатель «PHONO/ LINE» находится в позиции «LINE», подключите кабель с RCA разъемами к **линейному** входу усилителя, например, «LINE1» или «AUX1».

Разъемы RCA:	Усилитель (фonoкорректор)
L (Белый)	Левый канал
R (Red)	Правый канал

3. Подключите к ПК, используя USB кабель.

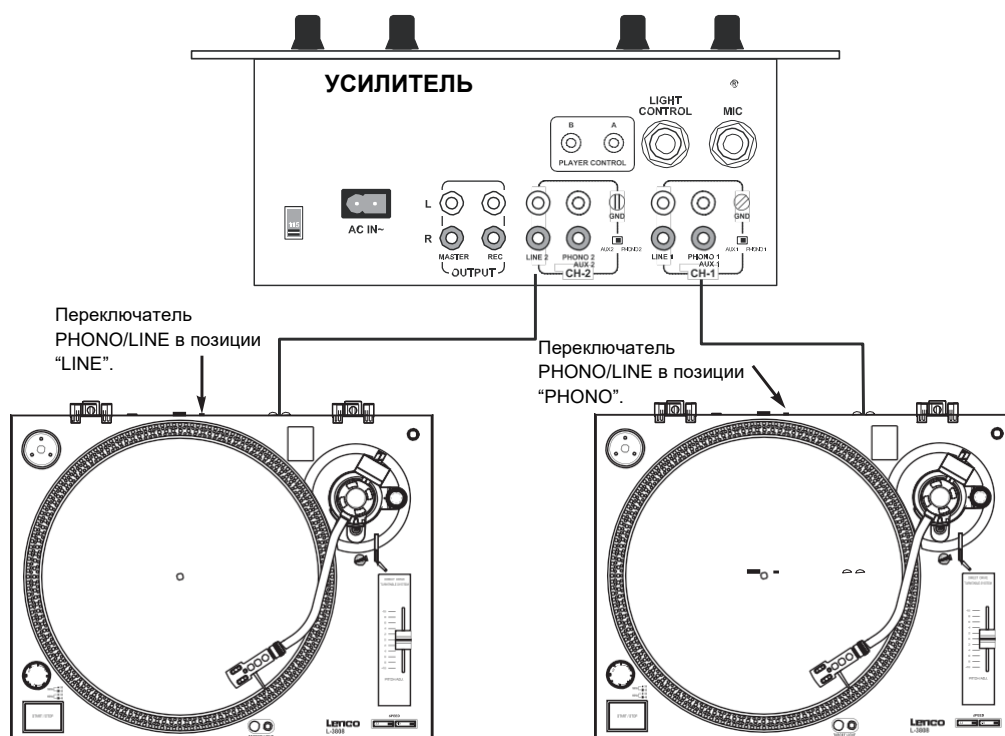

УСТАНОВКА

Расположение проигрывателя:

1. Не располагайте проигрыватель под прямыми солнечными лучами, например у окна, или рядом с устройствами, выделяющими значительное количество тепла, например рядом с обогревателями, плитами, мощными усилителями и т.д.
2. Не располагайте проигрыватель в пыльных или влажных местах.
3. Картридж звукоснимателя очень чувствительный и может воспринимать вибрации или звук от близко расположенных акустических систем. Для достижения наилучшего качества звучания не располагайте проигрыватель рядом с акустическими системами.
4. Устанавливайте проигрыватель на ровной стабильной поверхности, не подверженной вибрациям.
5. Резиновые ножки спроектированы для поглощения вибраций, однако использование дополнительных вибропоглощающих подставок может улучшить качество звучания системы. Ножки проигрывателя могут быть также использованы для постройки горизонтального положения проигрывателя. Высота каждой ножки регулируется поворотом ножки по часовой или против часовой стрелки.

Балансировка тонарма:

Установка правильного положения тонарма и регулировка силы давления иглы звукоснимателя необходима для обеспечения оптимального качества звучания и для продления ресурса использования иглы звукоснимателя и записей на виниловых дисках. Если сила давления недостаточна, игла звукоснимателя может перепрыгивать между дорожками повреждая их. Если сила давления слишком большая, чувствительность иглы звукоснимателя будет снижена, что может привести к потере музыкальной информации, а также к искажению частотной и пространственной характеристик записи. Разные картриджи звукоснимателей имеют различный вес и различные характеристики подвеса иглы, поэтому для каждого картриджа необходимо устанавливать силу давления в соответствии с его характеристиками, указанными в руководстве по эксплуатации конкретного картриджа.

В руководстве по эксплуатации каждого картриджа звукоснимателя как правило указан некоторый диапазон установки силы давления иглы. Рекомендуется устанавливать силу давления вблизи среднего значения из указанного диапазона.

Рекомендуемая сила давления иглы звукоснимателя для картриджа **AT3600**, который может быть включен в комплект поставки модели **L-3808**, составляет $3.5 \text{ г} \pm 1 \text{ г}$, что означает: от 2,5г до 4,5г. Компания «Lenco» рекомендует устанавливать силу давления **3 грамма** при установке картриджа **AT3600** на проигрыватель **L-3808**. При установке других картриджей необходимо устанавливать силу давления в соответствии с прилагаемой к картриджу инструкцией.

Пошаговая инструкция по балансировке тонарма:

1. При наличии защитного колпачка на картридже звукоснимателя, снимите его. Никогда не прикасайтесь к кончику иглы звукоснимателя.
2. Опустите рычаг установки тонарма (13).
3. Освободите фиксатор тонарма (14) и переведите тонарм в рабочее положение.

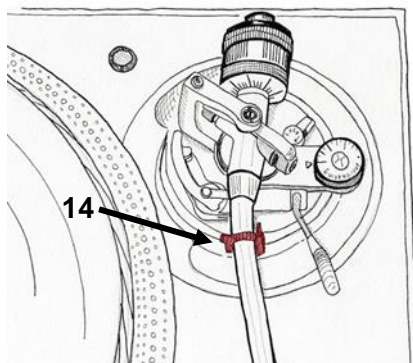

УСТАНОВКА

Балансировка тонарма (продолжение):

4. Установите регулировку анти-скейтинга (15) в нулевое положение.

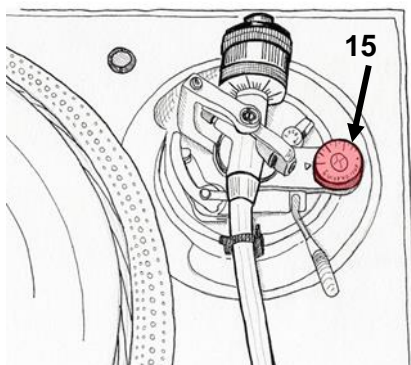

5. Поворачивая противовес (16) по или против часовой стрелки, установите тонарм таким образом, чтобы он свободно висел в горизонтальном положении. В таком положении сила давления иглы составляет 0 грамм.

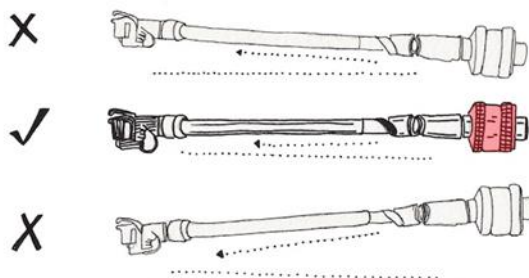

6. Верните тонарм на исходную (не рабочую) позицию и закрепите его фиксатором (14).
7. Удерживая противовес (16) неподвижно одной рукой, поверните индикаторное кольцо (18) таким образом, чтобы цифра «0» совпала с линией проведенной по центру задней части тонарма.

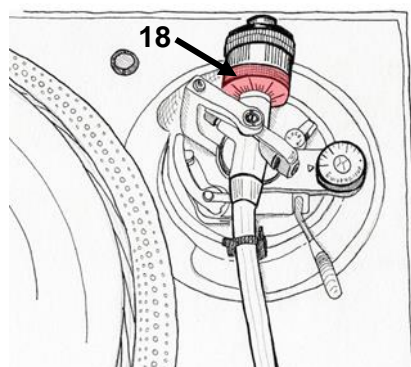

Индикаторное кольцо может не входить в комплект поставки определенных моделей. При необходимости такое кольцо можно приобрести отдельно.

УСТАНОВКА

Балансировка тонарма (продолжение):

8. Поверните противовес (16) по часовой стрелке таким образом, чтобы цифра на индикаторном кольце, пересекающая линию по центру тонарма, соответствовала рекомендуемой силе давления иглы звукоснимателя для установленного картриджа.

Рекомендуемая сила давления иглы звукоснимателя для картриджа **AT3600**, который может быть включен в комплект поставки модели **L-3808**, составляет **3 грамма**. При установке других картриджей необходимо устанавливать силу давления в соответствии с прилагаемой к картриджу инструкцией.

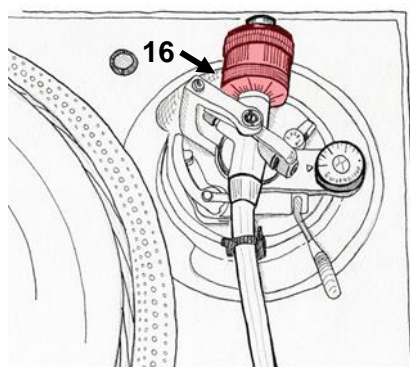

При вращении противовеса (16) индикаторное кольцо (18) должно вращаться вместе с ним. Для проверки точности индикатора можно использовать специальные весы, отображающие силу давления иглы.

9. *Регулировка анти-скейтинга*

Система анти-скейтинга предотвращает проскальзывание иголки и перескакивание между дорожками во время воспроизведения под действием центробежной силы. Ручка регулировки силы анти-скейтинга (15) должна быть установлена на то же значение, что и сила давления иглы звукоснимателя. Например, если противовес (16) установлен на значение 2,5 грамма, ручка регулировки анти-скейтинга (15) также должна быть установлена на значение 2,5.

- 9.1. Верните тонарм на исходную (не рабочую) позицию и закрепите его фиксатором (14).

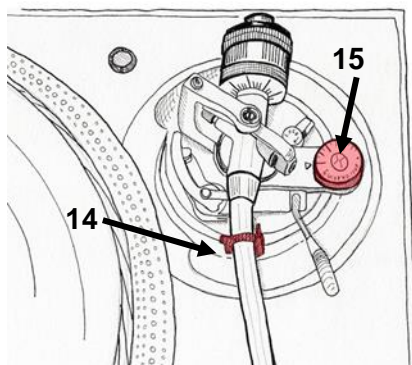

- 9.2. Поворачивая ручку анти-скейтинга (15), установите то же значение, что и сила давления иглы звукоснимателя (**3 грамма**).

СХЕМА ПРОИГРЫВАТЕЛЯ

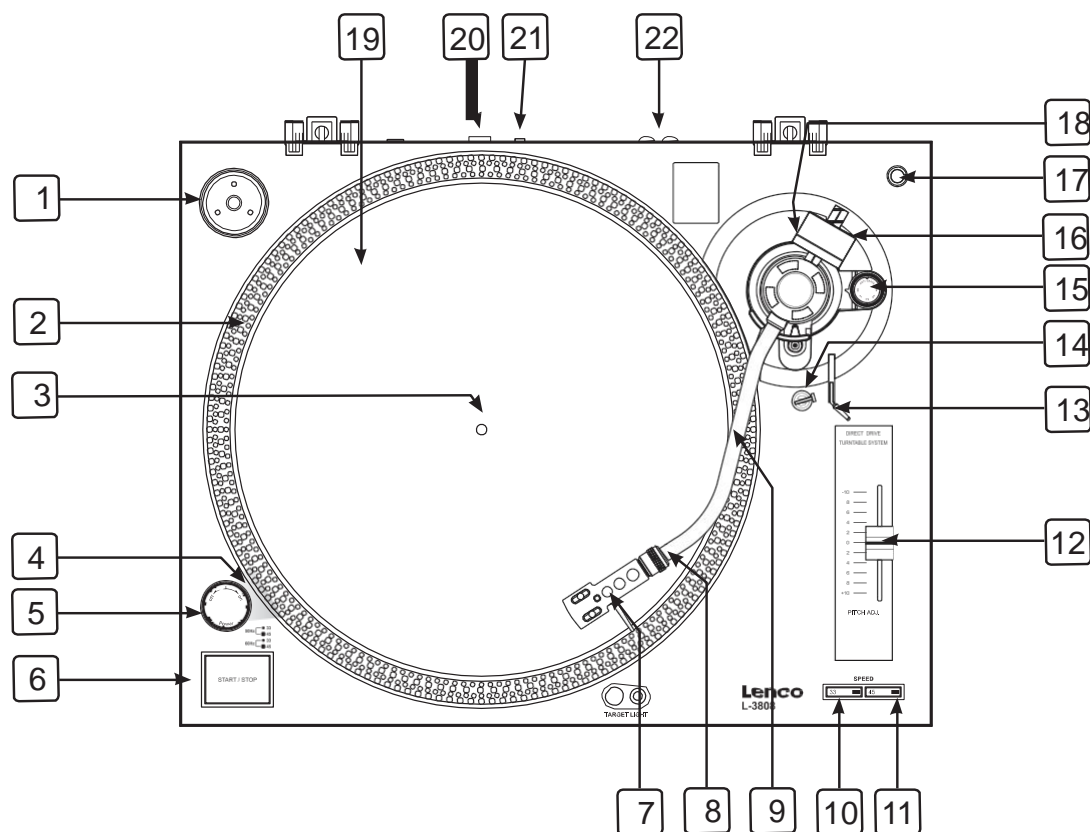

1. EP АДАПТЕР (Адаптер на 45 оборотов)

Этот адаптер позволяет воспроизводить пластинки стандарта EP 7" с большим центральным отверстием. Устанавливайте этот адаптер на центральное отверстие EP пластинок.

2. СТРОБ-МЕТКИ

Опорный диск имеет четыре ряда строб меток. Эти метки используются для визуального контроля скорости вращения диска и, соответственно, тона воспроизведения записи. Индикаторы подсвечиваются специальной строб-лампой (4). При определенных скоростях вращения, один из рядов подсвечиваемых меток будет выглядеть неподвижным.

Внимание: Использование мощных флуоресцентных ламп, светящих сверху на проигрыватель, может препятствовать правильной работе строб лампы и отразиться на точности строб-индикатора.

3. ЦЕНТРАЛЬНАЯ ОСЬ

Эта ось (штифт) удерживает опорный диск и пластинки.

4. СТРОБ-ИНДИКАТОР (СТРОБ-ЛАМПА)

Эта лампа подсвечивает строб-метки (3) импульсами света с определенной частотой. За счет этого при определенных скоростях вращения, один из рядов подсвечиваемых меток будет выглядеть неподвижным.

5. РУЧКА ВКЛЮЧЕНИЯ

Для включения проигрывателя поверните ручку включения по часовой стрелке. Для выключения проигрывателя поверните ручку против часовой стрелки.

6. ПУСК / ОСТАНОВКА (START / STOP)

Эта большая кнопка управляет запуском вращения диска. При включении проигрывателя диск не начинает вращение автоматически. Нажатие этой кнопки запускает вращение диска. Повторное нажатие кнопки останавливает вращение.

7. ГОЛОВНАЯ ЧАСТЬ ТОНАРМА

Эта часть используется в качестве держателя картриджа звукоснимателя.

8. ФИКСИРУЮЩЕЕ КОЛЬЦО

Используется для фиксации соединения между тонармом и головной частью (7) с картриджем.

СХЕМА ПРОИГРЫВАТЕЛЯ

9. ТОНАРМ

Тонарм держит головную часть с картриджем звукоснимателя, обеспечивая необходимую силу давления иглы звукоснимателя на пластинку.

10. КНОПКА ВЫБОРА СКОРОСТИ 33-RPM

Нажатие этой кнопки активирует режим работы проигрывателя со скоростью вращения диска 33 оборота в минуту (RPM). При включении загорается световой индикатор на кнопке.

11. КНОПКА ВЫБОРА СКОРОСТИ 45-RPM

Нажатие этой кнопки активирует режим работы проигрывателя со скоростью вращения диска 45 оборотов в минуту (RPM). При включении загорается световой индикатор на кнопке.

12. СЛАЙДЕР ПОДСТРОЙКИ ТОНА

Этот слайдер позволяет плавно изменять скорость вращения и, соответственно, скорость и тон звучания записи.

13. РЫЧАГ УСТАНОВКИ ТОНАРМА

Этот рычаг позволяет плавно опускать и поднимать тонарм не повреждая поверхность пластинки.

14. ФИКСАТОР ТОНАРМА

Используйте эту ручку для фиксации тонарм, когда он не используется, или во время транспортировки.

15. РЕГУЛИРОВКА АНТИ-СКЕЙТИНГА

Система анти-скейтинга компенсирует центробежную силу, предотвращая проскальзывание иголки звукоснимателя во время воспроизведения. Ручка регулировки силы анти-скейтинга должна быть установлена на то же значение, что и сила давления иглы звукоснимателя.

16. ПРОТИВОВЕС

Противовес используется для балансирования тонарм и установки необходимой силы давления иглы звукоснимателя.

17. ДЕРЖАТЕЛЬ ГОЛОВКИ ЗВУКОСНИМАТЕЛЯ

Этот вырез в корпусе предназначен для крепления дополнительной головной части тонарм с картриджем звукоснимателя при наличии таковых.

18. ИНДИКАТОРНОЕ КОЛЬЦО ПРОТИВОВОЕСА

При правильной установке отображает силу давления иголки звукоснимателя на пластинку. Противовес должен быть установлен таким образом, чтобы кольцо было расположено со стороны головки звукоснимателя, как показано на вышеприведенной схеме проигрывателя.

19. ОПОРНЫЙ ДИСК

Опорный диск устанавливается на центральную ось (3). Используется для установки виниловых дисков и обеспечения стабильности скорости вращения.

20. РАЗЪЕМ USB (Для USB кабелей не более 3-х метров)

После подключения проигрывателя к компьютеру, можно сохранять записи с виниловых дисков на компьютер при помощи специального ПО, поставляемого в комплекте.

21. ПЕРЕКЛЮЧАТЕЛЬ «PHONO/LINE»

Этот переключатель служит для включения / выключения встроенного фонокорректора. Это позволяет использовать как внешний усилитель с линейными входами, так и внешний фонокорректор или усилитель с блоком фонокорректора.

ВНИМАНИЕ: никогда не подключайте сигнал линейного уровня ко входам фонокорректора.



НЕ подключайте проигрыватель ко входу «Phono» на усилителе, если переключатель «PHONO/LINE» установлен в положение «LINE». Аудио сигнал будет сильно искажен и это может привести к поломке фонокорректора, усилителя или акустических систем.

22. ВЫХОДНЫЕ РАЗЪЕМЫ RCA

Разъемы используются для подключения ко входу усилителя, предусилителя или фонокорректора в зависимости от положения переключателя «PHONO/LINE». Красная и белая маркировка разъемов RCA обозначает правый и левый каналы соответственно.

ПРОГРАММНОЕ ОБЕСПЕЧЕНИЕ «AUDACITY»

Программное обеспечение «Audacity» является бесплатным с лицензией «General Public License» (GPL). Более подробную информацию можно найти на прилагаемом диске с ПО или на сайте <http://audacity.sourceforge.net/>

* Для работы ПО требуется установка на компьютер.

Установка и запуск ПО Audacity

1. Подключите USB кабель к проигрывателю, а затем к компьютеру. Включите проигрыватель.
2. Установите ПО «Audacity» на компьютер.
3. Запустите ПО «Audacity».
4. В меню «Edit» выберите пункт «Preferences».

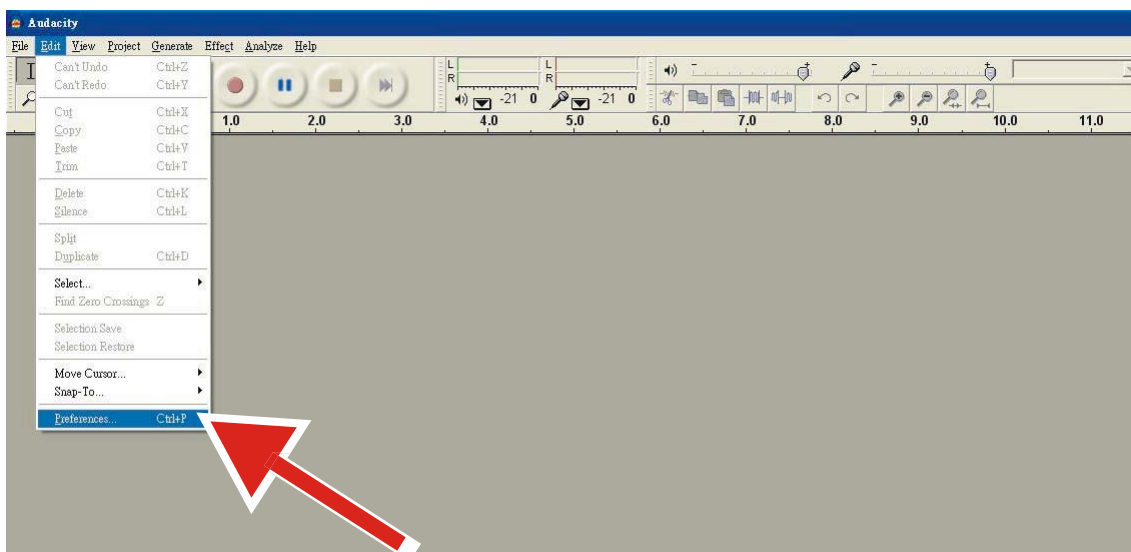

5. В открывшемся окне «Audacity Preferences» выберите вкладку «**Audio I/O**»
 - В поле «Playback» выберите установленное на компьютере устройство вывода аудио (аудио карту)
 - В поле «Recording», в строке «Device», выберите «**USB Audio CODEC**».
 - В поле «Recording», в строке «Channels», выберите «**2 (Stereo)**».
 - Установите галочку в пункте «**Play other tracks while recording new one**».
 - Установите галочку в пункте «**Software Playthrough**».

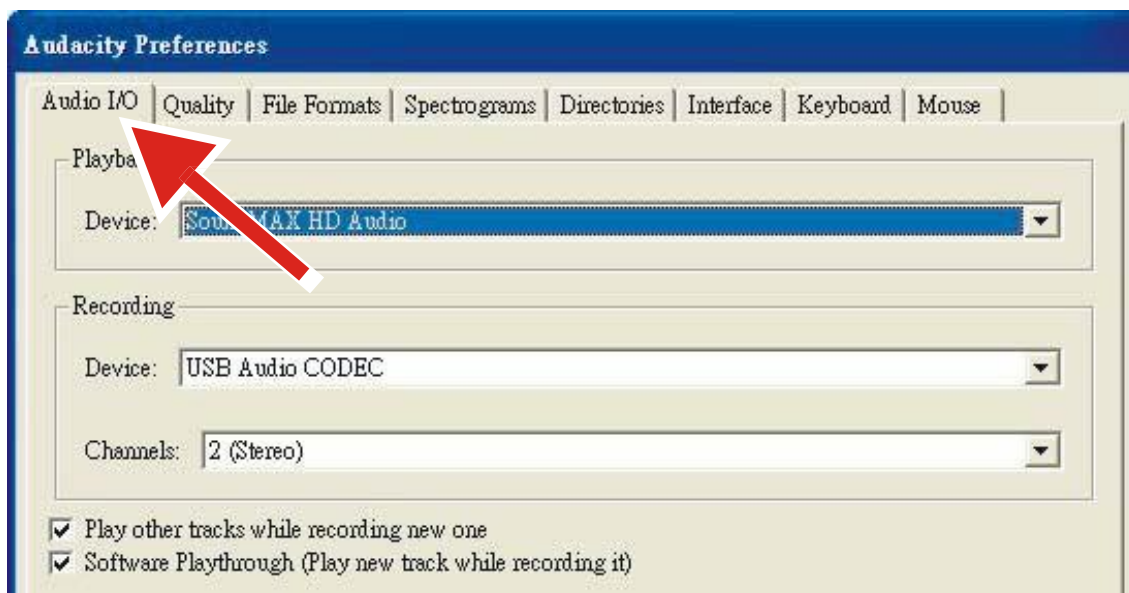

Запись треков в программе «Audacity»

1. Создание и сохранение проекта

- ПО «Audacity» сохраняет все изменения и файлы записей в папке «Projectname_data», находящейся в той же директории, где был сохранен файл проекта.
- Для начала работы сохраните файл проекта, выбрав пункт «Save Project as...» в меню «File».
- При запуске ПО «Audacity» или создании нового проекта доступна только функция «Save Project as...», так как проект еще не был сохранен.

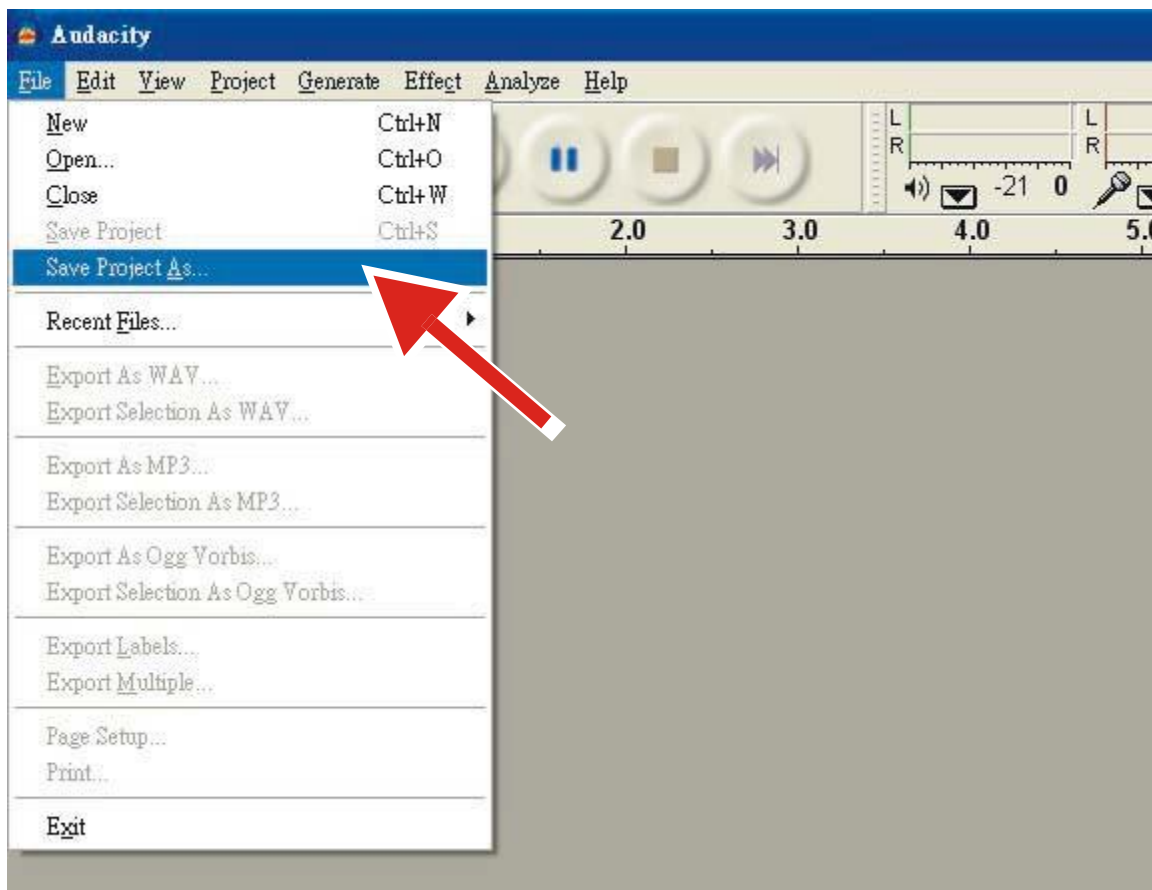

2. Запись треков

- Запустите вращение опорного диска на проигрывателе кнопкой «START/STOP».

- Нажмите кнопку «Record»  в ПО «Audacity» для начала записи.
- Опустите иголку звукоснимателя на пластинку, используя рычаг установки тонарма (13)

- Для приостановки записи используйте кнопку «Pause»  в ПО «Audacity». Повторное нажатие этой кнопки снова запускает запись.

- Для остановки записи нажмите кнопку «Stop»  в ПО «Audacity».

После завершения записи вы можете воспроизводить ее на компьютере и редактировать в ПО «Audacity». Функция «Undo» позволяет возвращаться на любое количество шагов назад при внесении изменений в запись до момента закрытия проекта.

Внимание: ПО «Audacity» не имеет функции записи на CD диски. Для записи CD необходимо использовать дополнительное ПО.

Подробную инструкцию по работе с ПО «Audacity» (на английском) можно найти на прилагаемом CD диске.

ТЕХНИЧЕСКИЕ ХАРАКТЕРИСТИКИ

ОБЩИЕ

Модель:	Digital USB Turntable
Габаритные размеры:	450(W) x 350(D) x 139(H)mm
Вес:	5.36Kg
Напряжение электропитания:	AC 230V~ 50Hz (Netherlands); AC 240V~ 50Hz(U.K.)
Потребляемая мощность:	11W

Условия эксплуатации

Рекомендуемые условия:	Окружающая температура: 20 +/- 2 °C Относительная влажность: 65% +/- 5%
Рабочие условия:	Окружающая температура: от 5 до 35 °C Относительная влажность: от 45% до 85%

Основной блок:

Тип:	2-х скоростной с ручным управлением
Мотор:	8-полярный, 2-х фазный вентильный электродвигатель
Тип привода:	Прямой привод
Опорный диск:	Толщина 332 мм, материал: Алюминий
Скорость вращения:	33 ¹ / ₃ и 45 оборотов в минуту
Неравномерность скорости вращения:	менее 0.15% (JIS WTD) при 33 ¹ / ₃ об/мин
Отношение сигнал/шум:	более 55 дБ (DIN-B)
Регулировка скорости вращения:	+/- 10%
Стартовый момент вращения:	более 1 кгс·см
Система торможения:	Электронный тормоз
Время разгона диска:	Менее 1 с.
Время торможения диска:	Менее 1 с.
Время изменения скорости вращения:	Менее 1 с. при переходе с 33 ¹ / ₃ на 45 об/мин Менее 1 с. при переходе с 45 на 33 ¹ / ₃ об/мин
Высота подвеса тонарма:	8 ~ 10,5 мм над краем винилового диска
Время опускания тонарма:	1~3 с.
USB подключение:	Возможность записи аудио через USB
АЦП:	Переключаемый: 16 бит 44.1 кГц или 48 кГц
Тип USB интерфейса:	USB 1.1 интерфейс, совместимый с WINDOWS XP / 7 и MAC OSX

Тонарм:

Тип:	Балансируемый тонарм с карданным подвесом
Эффективная длина тонарма:	220 мм
Смещение головки относительно центра (Overhang):	10 мм
Угол ошибки (Tracking Error Angle):	менее 3 градусов
Компенсация центробежной силы:	3 – 4 г
Допустимый вес картриджа:	3.5-8.5g
Уровень выхода звукоснимателя:	1.5~3.6 мВ при 1 кГц и скорости 5 см/сек (Картридж HP-4005)
Линейный уровень сигнала:	90~216 мВ при 1KHz и скорости 5 см/сек (Картридж HP-4005)
Диапазон регулировки Анти-скейтинга:	0~4g
Разделение между каналами:	Более 15 дБ
Баланс между каналами:	Не более 2.5 дБ на 1KHz

Блок предусилителя / фонокорректора

Уровень выходного сигнала	150 мВ +/-4 дБ (при входном уровне 2.5 мВ на 1 кГц)
Частотная коррекция RIAA	от 20 Гц до 20 кГц +1 / -3 дБ (при входном уровне 1.5 мВ на 1 кГц)

1. Гарантия

Компания «Lenco» обеспечивает гарантию и обслуживание оборудования в соответствии с Европейскими законами. По вопросам гарантийного и послегарантийного обслуживания, а также технической поддержки необходимо обращаться к официальному поставщику аудио оборудования (компания Аудиомания). Компания «Lenco» не предоставляет обслуживание оборудования в случае непосредственного обращения в головной офис компании.

Внимание: Гарантия не действует если устройство вскрывалось или подвергалось изменениям вне официального сервисного центра.

Это устройство не предназначено для профессионального использования. В случае профессионального использования гарантийные обязательства производителя не будут действовать.

2. Предупреждение

Производитель вправе вносить изменения в аппаратную или программную конфигурацию оборудования без предупреждения конечного пользователя оборудования. Вследствие этого, данная инструкция и технические характеристики носят информационный характер и не являются фиксированными. Для получения точных рекомендаций по настройке и обслуживанию конкретной модели оборудования обращайтесь к официальному поставщику аудио оборудования.

3. Утилизация оборудования

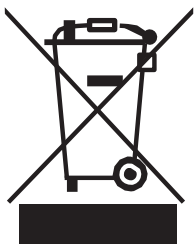

Этот символ означает, что данное оборудование или его часть не может быть утилизировано как обычные бытовые отходы в Европе. Для корректной утилизации данного оборудования руководствуйтесь местными законами по утилизации бытовой электроники и электронного оборудования.

4. Знак «CE»



Маркировка «CE» означает соответствие требованиям по ЭМС (2004/108/ЕС) и требованиям к электронике с низким напряжением (2006/95/ЕС), принятых Комиссией Европейского Союза. Компания «Lenco» гарантирует соответствие данного продукта вышеуказанным требованиям и соответствующим директивам 1999/5/ЕС. Декларацию соответствия можно получить обратившись по адресу электронной почты: techdoc@lenco.com.

5. Обслуживание и техническая поддержка

Дополнительную информацию о продуктах компании можно найти на официальном сайте www.lenco.com.

По вопросам гарантийного и послегарантийного обслуживания, а также технической поддержки обращайтесь к официальному поставщику аудио оборудования, компанию Аудиомания. Официальный сайт компании: www.audiomania.ru

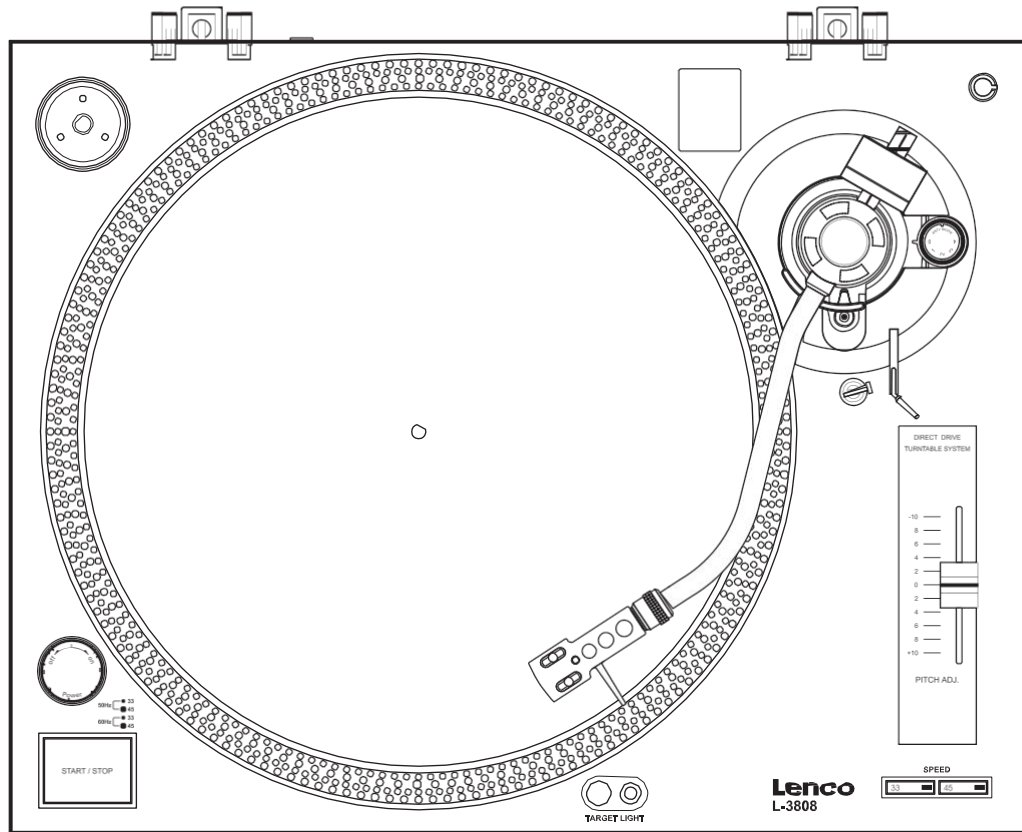

Lenco