

ic

by CHIEF™

iCSPDA2

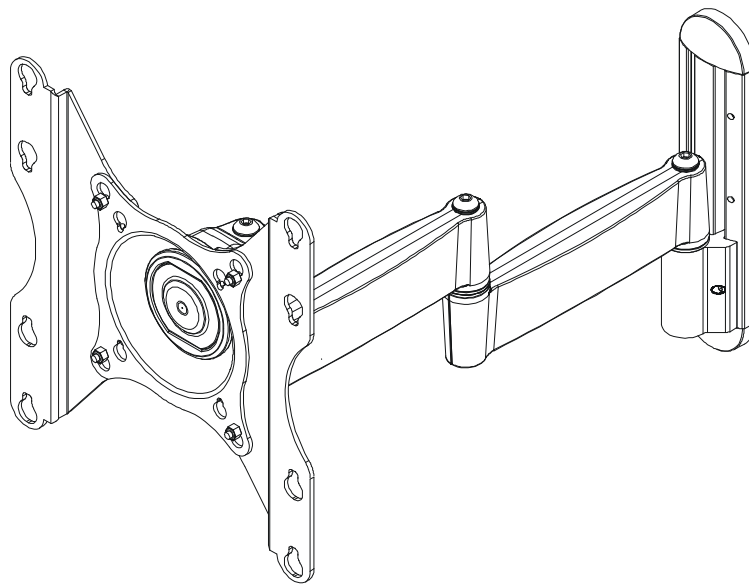

Installation Instructions
Instrucciones de instalación
Installationsanleitung
Instruções de Instalação
Istruzioni di installazione
Installatie-instructies
Instructions d'installation
Инсталяционные Инструкции

Installationsinstruktioner
Monteringsanvisningar
Asennusohjeet
Instrukcja instalacji
Οδηγίες εγκατάστασης
Kurulum Yönergeleri
Összeszerelési utasítások

DISCLAIMER

Milestone AV Technologies, and its affiliated corporations and subsidiaries (collectively, "Milestone"), intend to make this manual accurate and complete. However, Milestone makes no claim that the information contained herein covers all details, conditions or variations, nor does it provide for every possible contingency in connection with the installation or use of this product. The information contained in this document is subject to change without notice or obligation of any kind. Milestone makes no representation of warranty, expressed or implied, regarding the information contained herein. Milestone assumes no responsibility for accuracy, completeness or sufficiency of the information contained in this document.

Chief® is a registered trademark of Milestone AV Technologies. All rights reserved.

IMPORTANT WARNINGS AND CAUTIONS!

 **WARNING:** A WARNING alerts you to the possibility of serious injury or death if you do not follow the instructions.

 **CAUTION:** A CAUTION alerts you to the possibility of damage or destruction of equipment if you do not follow the corresponding instructions.

 **WARNING:** Failure to read, thoroughly understand, and follow all instructions can result in serious personal injury, damage to equipment, or voiding of factory warranty! It is the installer's responsibility to make sure all components are properly assembled and installed using the instructions provided.

 **WARNING:** Failure to provide adequate structural strength for this component can result in serious personal injury or damage to equipment! It is the installer's responsibility to make sure the structure to which this component is attached can support five times the combined weight of all equipment. Reinforce the structure as required before installing the component.

 **WARNING:** Exceeding the weight capacity can result in serious personal injury or damage to equipment! It is the installer's responsibility to make sure the combined weight of all components attached to the iCSPDA2 does not exceed 40 lbs (18kg).

¡AVISOS Y PRECAUCIONES IMPORTANTES!

 **AVISO:** Un AVISO llama su atención sobre la posibilidad de sufrir lesiones de gravedad o incluso mortales si no sigue las instrucciones.

 **PRECAUCIÓN:** Una nota de PRECAUCIÓN llama su atención sobre la posibilidad de dañar o destruir el equipo si no sigue las instrucciones.

 **AVISO:** Si no lee, comprende perfectamente y sigue todas las instrucciones, podría causar daños graves, daños personales y materiales o anular la garantía de fábrica. El instalador es el responsable de asegurarse de que todos los componentes están correctamente montados e instalados siguiendo las instrucciones indicadas.

 **AVISO:** Si no se proporciona la resistencia estructural adecuada para este componente, podrían provocarse graves daños personales o materiales. El instalador es el responsable de asegurarse de que la estructura a la que este componente está sujeta puede soportar cinco veces el peso combinado de todo el equipo. Refuerce la estructura según sea necesario antes de instalar el componente.

 **AVISO:** Si se excede el peso máximo, podrían causarse graves daños personales o materiales. El instalador es responsable de asegurarse de que el peso combinado de todos los componentes montados en el iCSPDA2 no excede 40 kg (18 libras).

WICHTIGE WARN- und VORSICHTSHINWEISE!

 **WARNUNG:** Ein WARNHINWEIS macht auf mögliche schwere oder tödliche Verletzungen aufmerksam, die bei Nichtbefolgung der Anweisungen eintreten können.

 **VORSICHT:** Ein VORSICHTSHINWEIS macht auf Schäden oder mögliche Zerstörung des Geräts aufmerksam, die bei Nichtbefolgung der Anweisungen eintreten können.

 **WARNUNG:** Falls nicht alle Anweisungen gelesen und gut verstanden werden, kann dies zu schweren Körperverletzungen, Schaden an den Geräten führen und die Werksgarantie nichtig machen! Der Monteur ist dafür verantwortlich, dass alle Komponenten unter Einhaltung der mitgelieferten Anweisungen korrekt zusammengebaut und eingebaut werden.



WARNUNG: Wenn für diese Komponente keine ausreichende bauliche Tragkraft vorhanden ist, kann dies zu schweren Körperverletzungen oder Schäden an den Geräten führen! Der Installateur ist dafür verantwortlich zu überprüfen, ob die Wand, an der diese Komponente verankert wird, das Fünffache der Gesamtlast aller befestigten Geräte sicher tragen kann. Andernfalls muss die Wand verstärkt werden, bevor die Komponente angebracht wird.



WARNUNG: Wenn das zulässige Gewicht überschritten wird, kann dies zu schweren Körperverletzungen oder Schäden an den Geräten führen! Der Monteur ist dafür verantwortlich, dass das kombinierte Gewicht aller Komponenten, die am Modell iCSPDA2 befestigt sind, nicht mehr als 18 kg beträgt.



ADVERTÊNCIAS e AVISOS IMPORTANTES!



ADVERTÊNCIA: Os alertas de ADVERTÊNCIA avisam-no para a possibilidade de ocorrência de graves lesões ou morte no caso de incumprimento das instruções.



AVISO: Os alertas de AVISO avisam-no para a possibilidade de danos ou destruição do equipamento no caso de incumprimento das instruções.



ADVERTÊNCIA: Se não ler, compreender completamente e seguir todas as instruções podem ocorrer graves lesões pessoais, danos no equipamento e a garantia de fábrica pode ser anulada! É da responsabilidade do instalador certificar-se de que todos os componentes são correctamente montados e instalados de acordo com as instruções fornecidas.



ADVERTÊNCIA: Se não for proporcionado apoio estrutural adequado a este componente podem ocorrer graves lesões pessoais ou danos no equipamento! É da responsabilidade do instalador certificar-se de que a estrutura à qual este componente é ligado pode suportar cinco vezes o peso combinado de todo o equipamento. Reforce a estrutura conforme necessário antes de instalar o componente.



ADVERTÊNCIA: Exceder a capacidade de peso pode resultar em graves lesões pessoais ou danos no equipamento! É da responsabilidade do instalador certificar-se de que o peso combinado de todos os componentes ligados ao iCSPDA2 não excede 18 kg.



AVVERTENZE e PRECAUZIONI IMPORTANTI!



AVVERTENZA: Un'AVVERTENZA mette in guardia in merito alla possibilità di gravi infortuni, anche letali, qualora non si osservino le istruzioni.



ATTENZIONE: Un'ATTENZIONE indica la possibilità di gravi danni all'attrezzatura qualora non ci si attiene alle istruzioni al riguardo.



AVVERTENZA: La mancata comprensione e ottemperanza alle istruzioni fornite può provocare gravi lesioni personali, danni all'apparecchiatura o invalidare la garanzia fornita dal produttore. Spetta all'installatore verificare che tutti i componenti siano assemblati correttamente e installati secondo le istruzioni fornite.



AVVERTENZA: Una resistenza strutturale inadeguata per questo componente può arrecare gravi infortuni o danneggiare l'apparecchiatura. È responsabilità dell'installatore verificare che la struttura alla quale è fissato il componente sostenga con sicurezza cinque volte il carico combinato di tutta l'apparecchiatura. Rinforzare la struttura secondo necessità prima di installare i componenti.



AVVERTENZA: Un peso superiore alla capacità nominale può arrecare gravi infortuni o danneggiare l'apparecchiatura. È responsabilità dell'installatore verificare che il peso totale di tutti i componenti montati sull'iCSPDA2 non superi 18 kg (40 lb).



BELANGRIJKE AANWIJZINGEN en WAARSCHUWINGEN!



WAARSCHUWING: Een WAARSCHUWING vestigt uw aandacht op de mogelijkheid van ernstig of dodelijk letsel als u de instructies niet opvolgt.



VOORZICHTIG: De aanwijzing VOORZICHTIG vestigt uw aandacht op de mogelijkheid van beschadiging of onherstelbare beschadiging van de apparatuur als u de betreffende instructies niet opvolgt.



WAARSCHUWING: Door niet alle instructies te lezen, volledig te begrijpen en op te volgen, riskeert u ernstig persoonlijk letsel, beschadiging van de apparatuur en het vervallen van de fabrieksgarantie. Degene die het product installeert is ervoor verantwoordelijk dat alle onderdelen aan de hand van de meegeleverde handleiding op de juiste wijze worden samengebouwd en gemonteerd.



WAARSCHUWING: Als u voor deze component onvoldoende constructiesterkte beschikbaar stelt, riskeert u ernstig persoonlijk letsel of beschadiging van de apparatuur! Degene die de structuur monteert waaraan deze component is bevestigd, is ervoor verantwoordelijk dat deze minimaal vijf maal het gezamenlijke gewicht van alle apparatuur kan dragen. Zonodig dient u de structuur vóór de montage van de component te versterken.



WAARSCHUWING: Overschrijding van het draagvermogen kan de oorzaak zijn van ernstig persoonlijk letsel en beschadiging van de apparatuur! Degene die het product installeert is ervoor verantwoordelijk dat het totale gewicht van alle componenten die aan de iCSPDA2 worden bevestigd een gewicht van 18 kg niet overschrijdt.



IMPORTANTES AVERTISSEMENTS ET PRÉCAUTIONS!



AVERTISSEMENT : Un AVERTISSEMENT vous met en garde contre les possibilités de blessures graves ou de danger de mort si vous ne suivez pas les instructions.



PRÉCAUTION : Une PRÉCAUTION vous met en garde contre les possibilités d'endommagements et de destruction de l'équipement si vous ne suivez pas les instructions correspondantes.



AVERTISSEMENT : Le manque de la lecture, de la compréhension et du respect total de toutes les instructions, peut entraîner des blessures corporelles graves, endommager l'équipement ou annuler la garantie d'usine. Il incombe à l'installateur de s'assurer que tous les composants sont correctement assemblés et installés à l'aide des instructions fournies.



AVERTISSEMENT : L'absence de l'apport d'une résistance structurelle appropriée pour ce composant peut entraîner des blessures corporelles graves ou endommager l'équipement. Il incombe à l'installateur de s'assurer que la structure à laquelle le composant est attaché peut soutenir cinq fois le poids combiné de tout l'équipement. Renforcer la structure selon les besoins avant l'installation du composant.



AVERTISSEMENT : Dépassez la capacité pondérale peut entraîner des blessures corporelles graves ou endommager l'équipement. Il incombe à l'installateur de s'assurer que le poids combiné de tous les composants attachés à iCSPDA2 n'est pas supérieur à 18 kg (40 lb).



ВАЖНЫЕ ПРЕДУПРЕЖДЕНИЯ И ПРЕДОСТЕРЕЖЕНИЯ!



ПРЕДУПРЕЖДЕНИЕ. ПРЕДУПРЕЖДЕНИЕ приводит в готовность Вас к возможности серьезной раны или смерти, если Вы не следуете за инструкциями.



ПРЕДОСТЕРЕЖЕНИЕ. ПРЕДОСТЕРЕЖЕНИЕ приводит в готовность Вас к возможности повреждения или разрушения оборудования, если Вы не следуете за соответствующими инструкциями.



ПРЕДУПРЕЖДЕНИЕ. Отказ читать, чтобы полностью понять, и следовать за всеми инструкциями может привести к серьезному телесному повреждению, повреждению оборудованию, или освобождению фабричной гарантии! Это - ответственность монтажника удостовериться, что все компоненты должным образом собраны и устанавливали использование предоставленных инструкций.



ПРЕДУПРЕЖДЕНИЕ. Отказ обеспечивать адекватную структурную силу для этого компонента может привести к серьезному телесному повреждению или повредить на оборудование! Это - ответственность монтажника удостовериться структура, к которой приложен этот компонент, может поддерживать пять раз объединенный вес всего оборудования. Укрепите структуру как требуется перед монтажом компонента.



ПРЕДУПРЕЖДЕНИЕ. Превышение вместимости веса может привести к серьезному телесному повреждению или повредить на оборудование! Это - ответственность монтажника удостовериться, что объединенный вес всех компонентов, приложенных к iCSPDA2 не превышает 40 фунтов (18 кг).



VIGTIGE ADVARSLER OG FORHOLDSREGLER!



ADVARSEL: ADVARSEL advarer dig om muligheden for alvorlig skade eller dødsfald, hvis du ikke følger instruktionerne.



FORSIGTIG: FORSIGTIG advarer dig om muligheden for beskadigelse eller destruktions af udstyr, hvis du ikke følger de tilhørende instruktioner.



ADVARSEL: Hvis du ikke læser, grundigt forstå og følger alle instruktioner kan dette resultere i alvorlig personskade, beskadigelse af udstyr eller ugyldiggørelse af fabriksgarantien! Det er installatørens ansvar at sørge for, at alle komponenter samles korrekt og installeres i følge de vedlagte instruktioner.



ADVARSEL: Hvis denne komponent ikke har tilstrækkelig strukturmæssig støtte kan det resultere i alvorlig personskade eller beskadigelse af udstyr! Det er installatørens ansvar at sørge for, at strukturen som denne komponent monteres på, kan understøtte fem gange den samlede vægt af alt udstyret. Strukturen skal forstærkes som påkrævet inden installation af komponenten.



ADVARSEL: Hvis vægtpaciteten overstiges kan det resultere i alvorlig personskade eller beskadigelse af udstyr! Det er installatørens ansvar at sørge for, at den samlede vægt af alle komponenter, der monteres på iCSPDA2, ikke overstiger 18kg.



VIKTIGA VARNINGAR OCH FÖRSIKTIGHETSANVISNINGAR



VARNING: VARNING indikerar en risk för allvarlig skada eller dödsfall om du inte följer anvisningarna.



FÖRSIKTIGHET: FÖRSIKTIGHET indikerar en risk för skada eller förstörelse av utrustningen om du inte följer anvisningarna.



VARNING: Om du inte läser, inte förstår ordentligt eller inte följer alla anvisningar kan det leda till allvarlig personskada, skada på utrustning eller upphävande av fabriksgaranti. Det är installatörens ansvar att se till att alla komponenter är hopsatta ordentligt och monteras enligt medföljande anvisningar.



VARNING: Underlåtenhet att säkerställa tillräcklig strukturell styrka för denna komponent kan leda till allvarlig personskada eller skada på utrustning. Det är installatörens ansvar att se till att den struktur som denna komponent monteres på kan uppbära fem gånger den kombinerade vikten av all utrustning. Förstärk strukturen efter behov innan du monterar komponenten.



VARNING: Om viktkapaciteten överstigs kan detta leda till allvarlig personskada eller skada på utrustning. Det är installatörens ansvar att se till att den kombinerade vikten av alla komponenter som ingår iCSPDA2 inte överstiger 18 kg.



TÄRKEÄT VAROITUKSET JA HÄLYTYKSET



VAROITUS: VAROITUS ilmaisee vakavan vamman tai kuoleman mahdollisuutta, jos ohjeita ei noudateta.



HÄLYTYS: HÄLYTYS ilmaisee laitteen vaurioitumisen tai tuhoutumisen mahdollisuutta, jos ohjeita ei noudateta.



VAROITUS: Jos ohjeita ei lueta, ymmärretä ja noudateta, voi seurauksena olla vakava vamma, laitteen vaurioituminen tai takuun raukeaminen. On asentajan vastuulla varmistaa, että kaikki komponentit on koottu oikein ja asennettu ohjeiden mukaisesti.



VAROITUS: Jos rakenne, johon komponentti kiinnitetään, ei ole tarpeeksi vahva, seurauksena voi olla vakava vamma tai laitteen vaurioituminen. On asentajan vastuulla varmistaa, että rakenne, johon komponentti kiinnitetään, pystyy kannattamaan koko laitteiston painoon nähden viisinkertaisen painon. Vahvista rakennetta tarvittaessa ennen komponentin asentamista.



VAROITUS: Painokapasiteetin ylittäminen voi johtaa vakavaan vammaan tai laitteen vaurioitumiseen. On asentajan vastuulla varmistaa, että kaikkien iCSPDA2:een kiinnitettyjen komponenttien yhteispaino on enintään 18 kg.



WAŻNE OSTRZEŻENIA I PRZESTROGI!



OSTRZEŻENIE: OSTRZEŻENIE — wskazuje możliwość odniesienia poważnych obrażeń ciała lub śmierci, jeśli instrukcje nie będą przestrzegane.



PRZESTROGA: PRZESTROGA — wskazuje możliwość uszkodzenia lub zniszczenia urządzeń, jeśli stosowne instrukcje nie będą przestrzegane.



OSTRZEŻENIE: W przypadku niezapoznania się ze wszystkimi instrukcjami i braku ich zrozumienia, a także nieprzestrzegania wszystkich instrukcji może dojść do poważnych obrażeń ciała, uszkodzenia urządzeń lub anulowania gwarancji fabrycznej! Odpowiedzialność za prawidłowy montaż zgodnie z dostarczonymi instrukcjami, ponosi monter.



OSTRZEŻENIE: Niezapewnienie dla tego elementu konstrukcji o właściwej wytrzymałości może doprowadzić do poważnych obrażeń ciała lub uszkodzenia sprzętu! Odpowiedzialność za upewnienie się, czy konstrukcja, do której mocowany będzie element, jest w stanie wytrzymać obciążenie pięciokrotnie większym ładunkiem niż ciężar urządzenia, ponosi monter. O ile jest to wymagane, przed zamontowaniem elementu należy wzmocnić konstrukcję.



OSTRZEŻENIE: Przekroczenie wytrzymałości na obciążenie może doprowadzić do poważnych obrażeń ciała lub uszkodzenia urządzenia! Odpowiedzialność za sprawdzenie, czy ciężar wszystkich elementów zamocowanych do iCSPDA2 nie przekracza 18 kg (40 funtów), ponosi monter.



ΣΗΜΑΝΤΙΚΕΣ ΠΡΟΕΙΔΟΠΟΙΗΣΕΙΣ ΚΑΙ ΣΥΜΒΟΥΛΕΣ ΓΙΑ ΠΡΟΣΟΧΗ!



ΠΡΟΕΙΔΟΠΟΙΗΣΗ: Μία ΠΡΟΕΙΔΟΠΟΙΗΣΗ σας ενημερώνει για τον κίνδυνο σοβαρού τραυματισμού ή θανάτου αν δεν ακολουθήσετε τις οδηγίες.



ΠΡΟΣΟΧΗ: Μία συμβουλή για ΠΡΟΣΟΧΗ σας ενημερώνει για τον κίνδυνο βλάβης ή καταστροφής του εξοπλισμού αν δεν ακολουθήσετε τις αντίστοιχες οδηγίες.



ΠΡΟΕΙΔΟΠΟΙΗΣΗ: Αν δεν διαβάσετε, κατανοήσετε πλήρως και τηρήσετε όλες τις οδηγίες υπάρχει κίνδυνος πρόκλησης σοβαρού τραυματισμού, βλάβης στον εξοπλισμό ή ακύρωσης της εγγύησης του εργοστασίου! Αποτελεί ευθύνη του υπεύθυνου εγκατάστασης να βεβαιώσει ότι όλα τα συστατικά είναι σωστά συναρμολογημένα και εγκατεστημένα σύμφωνα με τις παρεχόμενες οδηγίες.



ΠΡΟΕΙΔΟΠΟΙΗΣΗ: Αν δεν εξασφαλίσετε επαρκή δομική αντοχή για αυτό το στοιχείο υπάρχει κίνδυνος πρόκλησης σοβαρού τραυματισμού ή βλάβης στον εξοπλισμό! Αποτελεί ευθύνη του υπεύθυνου εγκατάστασης να βεβαιώσει ότι η δομή στην οποία προσαρτάται αυτό το στοιχείο μπορεί να στηρίξει το πενταπλάσιο του συνδυασμένου βάρους όλου του εξοπλισμού. Ενισχύστε τη δομή όπως απαιτείται πριν να εγκαταστήσετε το στοιχείο.



ΠΡΟΕΙΔΟΠΟΙΗΣΗ: Αν υπερβείτε την ικανότητα βάρους υπάρχει κίνδυνος πρόκλησης σοβαρού τραυματισμού ή βλάβης στον εξοπλισμό! Αποτελεί ευθύνη του υπεύθυνου εγκατάστασης να βεβαιώσει ότι το συνδυασμένο βάρος όλων των στοιχείων που προσαρτώνται στο iCSPDA2 δεν υπερβαίνει τα 40 lbs (18 kg).



ÖNEMLİ UYARILAR VE ÖNLEMLER!



UYARI: UYARILAR, yönergeler izlenmediğinde ciddi yaralanmalara veya ölüme neden olabilecek olasılıklara karşı sizi uyarır.



ÖNLEM: ÖNLEM, ilgili yönergeleri izlemediğiniz takdirde cihazın hasar görmesine veya tahrip olmasına neden olabilecek olasılıklara karşı sizi uyarır.



UYARI: Tüm yönergelerin okunmaması, tam olarak anlaşılması ve yerine getirilmemesi, ciddi kişisel yaralanmalara, teçhizatın hasar görmesine veya fabrika garantisinin geçerliliğini yitirmesine neden olabilir. Tüm bileşenlerin verilen yönergeleri kullanarak düzgün bir şekilde monte edilmesi ve kurulması, montaj yapan kişinin sorumluluğundadır.



UYARI: Bu bileşen için yeterli yapısal güç sağlanmaması, ciddi kişisel yaralanmalara veya teçhizatın hasara yol açabilir. Bu bileşenin monte edildiği yapının, tüm teçhizatın toplam ağırlığının beş katını desteklediğini temin etmek montaj yapan kişinin sorumluluğundadır. Bileşeni kurmadan önce, yapıyı gerektiği şekilde sağlamlaştırın.



UYARI: Ağırlık kapasitesinin aşılması ciddi kişisel yaralanmalara veya teçhizatın hasara neden olabilir! iCSPDA2'e konulan tüm bileşenlerin toplam ağırlığının 18 kg'ı (40 lbs) aşmadığının temin edilmesi, montaj yapan kişinin sorumluluğundadır.



FONTOS FIGYELMEZTETÉSEK ÉS ÓVINTÉZKEDÉSEK!



FIGYELMEZTETÉS: A FIGYELMEZTETÉS az utasítások be nem tartása esetén bekövetkező komoly sérülés vagy haláleset lehetőségére figyelmeztet.



VIGYÁZAT: A VIGYÁZAT felirat a berendezésnek a megfelelő utasítások be nem tartása esetén bekövetkező károsodására vagy tönkremenésére figyelmeztet.



FIGYELMEZTETÉS: Az összes utasítás elolvasásának, teljes mértékű megértésének és betartásának elmulasztása komoly személyi sérülést, a berendezés károsodását, illetve a gyári garancia elvesztését vonhatja maga után! Az összeszerelés végző felelőssége arról gondoskodni, hogy minden alkatrész összeszerelése és beszerelése megfelelően, a mellékelt utasítások szerint történjen.





FIGYELMEZTETÉS: Az alkatrész számára megfelelő szerkezeti erő biztosításának elmulasztása komoly személyi sérülést, illetve a berendezés károsodását eredményezheti! Az összeszerelést végző felelőssége arról gondoskodni, hogy az a szerkezet, amelyhez ezt az alkatrészt rögzítik, ötszörösen elbírja a teljes berendezés összsúlyát. Az alkatrész beszerelése előtt szükség szerint erősítse meg a szerkezetet.



FIGYELMEZTETÉS: A teherbírás túllépése komoly személyi sérülést, illetve a berendezés károsodását eredményezheti! Az összeszerelést végző felelőssége arról gondoskodni, hogy az iCSPDA2-hez rögzített összes alkatrész összsúlya ne lépje túl a 40 lb-t (18 kg).

LEGEND

	Tighten Fastener	
	Apretar elemento de fijación	Stram fastspændingsbeslag
	Befestigungsteil festziehen	Skruva át fäste
	Apertar fixador	Kiristä kiinnike
	Serrare il fissaggio	Dokrećić element mocujący
	Bevestiging vastdraaien	Σφίξιμο Συνδέσμου
	Serrez les fixations	Bağlantıyı Sıkıştırın
	Сожмите Застежку	Rögzítõ meghúzásá

	Loosen Fastener	
	Alojar elemento de fijación	Løsgør fastspændingsbeslag
	Befestigungsteil lösen	Lossa fäste
	Desapertar fixador	Irrota kiinnike
	Allentare il fissaggio	Poluzować element mocujący
	Bevestiging losdraaien	Χαλάρωση Συνδέσμου
	Desserrez les fixations	Bağlantıyı Gevşetin
	Ослабьте Застежку	Rögzítõ kilazításá

	Phillips Screwdriver	
	Destornillador Phillips	Stjerneskuetrækker
	Kreuzschlitzschraubendreher	Krysskrummejsel
	Chave de fendas Phillips	Ristipääruuviavain
	Cacciavite a stella	Śrubokręt krzyżakowy
	Kruiskopschroevendraaier	Κατσαβίδι Phillips
	Tournevis à pointe cruciforme	Phillips Tornavida
	Отвертка	Csillagfejű csavarhúzó

	Open-Ended Wrench	
	Llave de boca	Åben skruenøgle
	Gabelschlüssel	Fast nyckel
	Chave de bocas	Kiintoavain
	Chiave a punta aperte	Klucz płaski
	Steeksleutel	Κλειδί με ανοιχτό άκρο
	Clé à fourche	Açık Uçlu Anahtar
	Открытый Рывок	Villáskulcs

	By Hand	
	A mano	Med hånden
	Von Hand	För hand
	Com a mão	Kâsin
	A mano	Ręcznie
	Met de hand	Με το χέρι
	À la main	El İle
	Вручную	Kézzel

	Hammer	
	Martillo	Hammer
	Hammer	Hammare
	Martelo	Vasara
	Martello	Młotek
	Hamer	Σφυρί
	Marteau	Çekiç
	Молоток	Kalapács

	Pencil Mark	
	Marcar con lápiz	Blyantmærke
	Stiftmarkierung	Penmarkering
	Marcar com lápis	Piirretty merkki
	Segno a matita	Oznaczenie ołówkiem
	Potloodmerkteken	Σημάδι με μολύβι
	Marquage au crayon	Kalem İşareti
	Марка Карандаша	Ceruzajelölés

	Drill Hole	
	Perforar	Borehul
	Bohrloch	Borra hål
	Fazer furo	Porausreikä
	Praticare un foro	Otwór wiercony
	Gat boren	Διάτρηση οπής
	Percez un trou	Matkap Deliği
	Отверстие Тренировки	Lyukúdrás

	Adjust	
	Ajustar	Juster
	Einstellen	Justera
	Ajustar	Säätää
	Regolare	Wyregulować
	Afstellen	Προσαρμογή
	Ajuster	Ayar
	Приспособьтесь	Beállítás

	Hex-Head Wrench	
	Llave de cabeza hexagonal	Sekskantet skruenøgle
	Sechskantschlüssel	Insexnyckel
	Chave de cabeça sextavada	Kuusiokoloavain
	Chiave esagonale	Klucz z łbem sześciokątnym
	Zeskantsleutel	Κλειδί εξαγωνικής κεφαλής
	Clé à tête hexagonale	Altgen Kafalı (Allen) Anahtar
	Главный вейдмой Рывок	Hatszögfejű kulcs

	Socket Wrench	
	Llave de cubo	Hylseskruenøgle
	Steckschlüssel	Hylsnyckel
	Chave de caixa	Hylsyavain
	Chiave a brugola	Klucz nasadowy
	Dopsleutel	Σωληνωτό Κλειδί
	Clé à douilles	Lokma Anahtar
	Торцовый ключ	Csőkulcs

	Measure	
	Medir	Mål
	Messen	Mät
	Medir	Mitta
	Misurare	Przymiar
	Meten	Μέτρο
	Mesurer	Ölçüm
	Mepa	Mérték

TOOLS REQUIRED FOR INSTALLATION

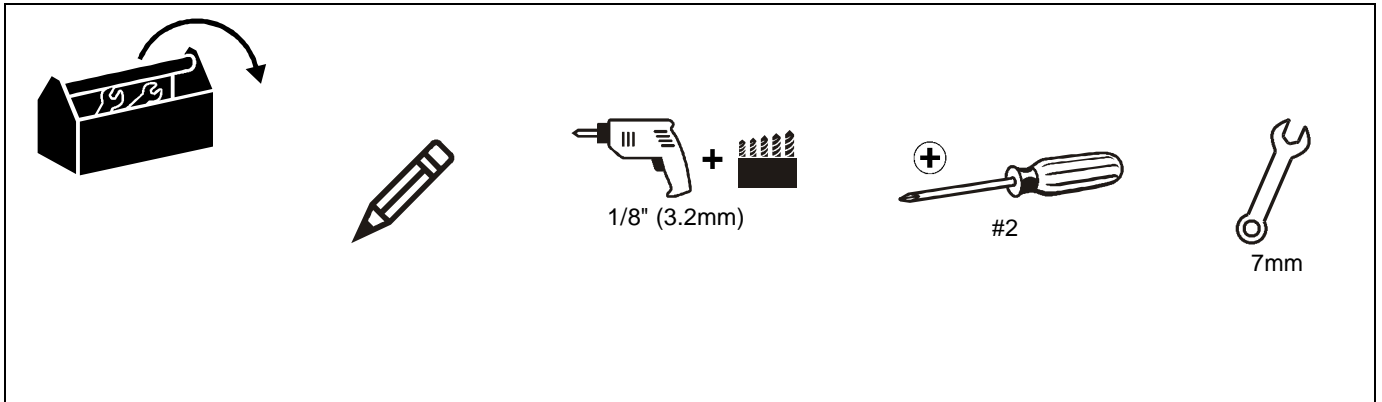

PARTS

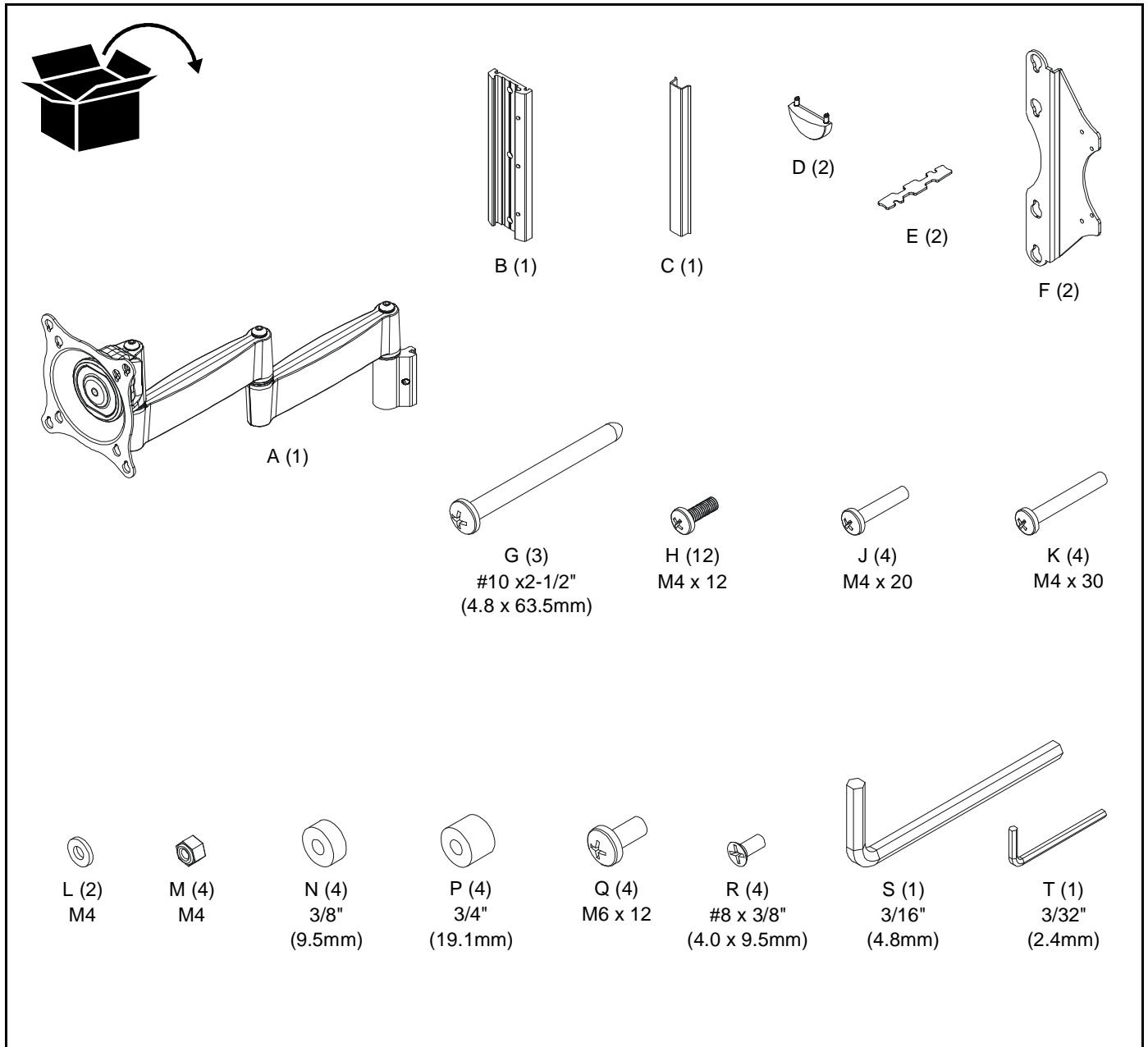

DIMENSIONS

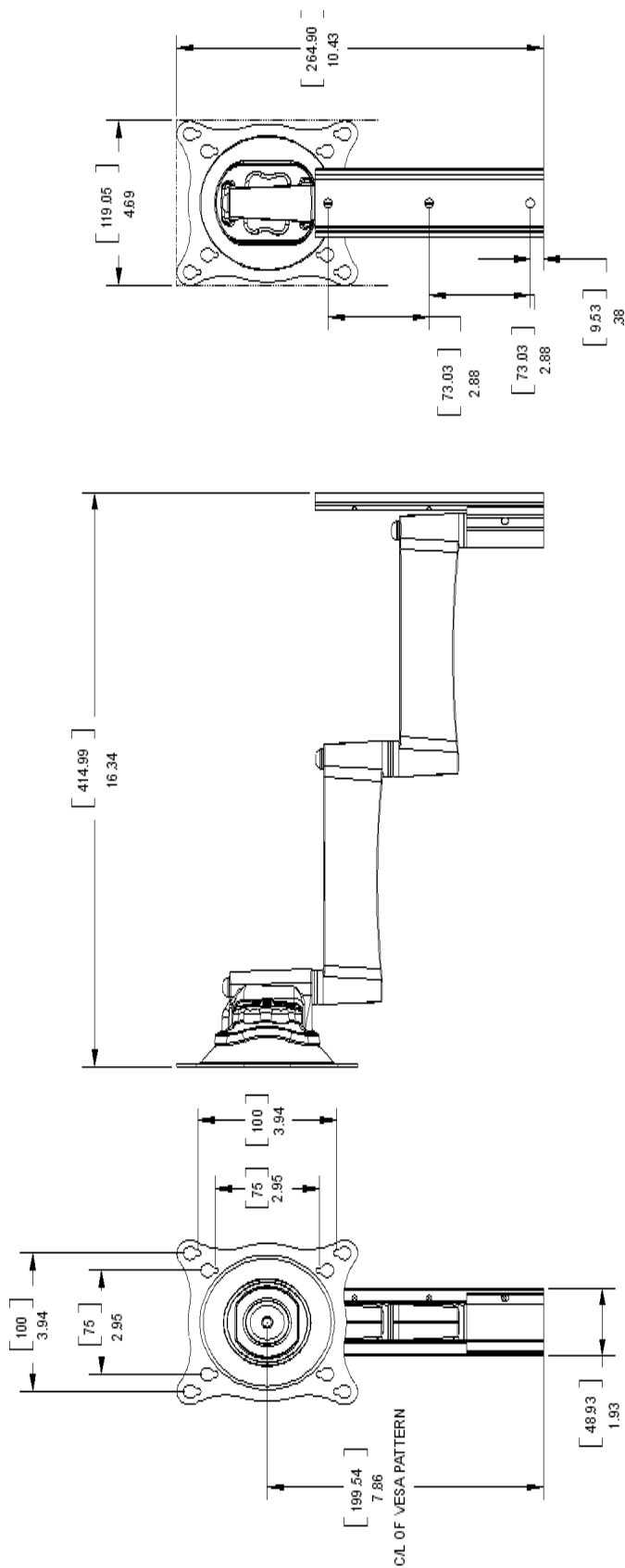

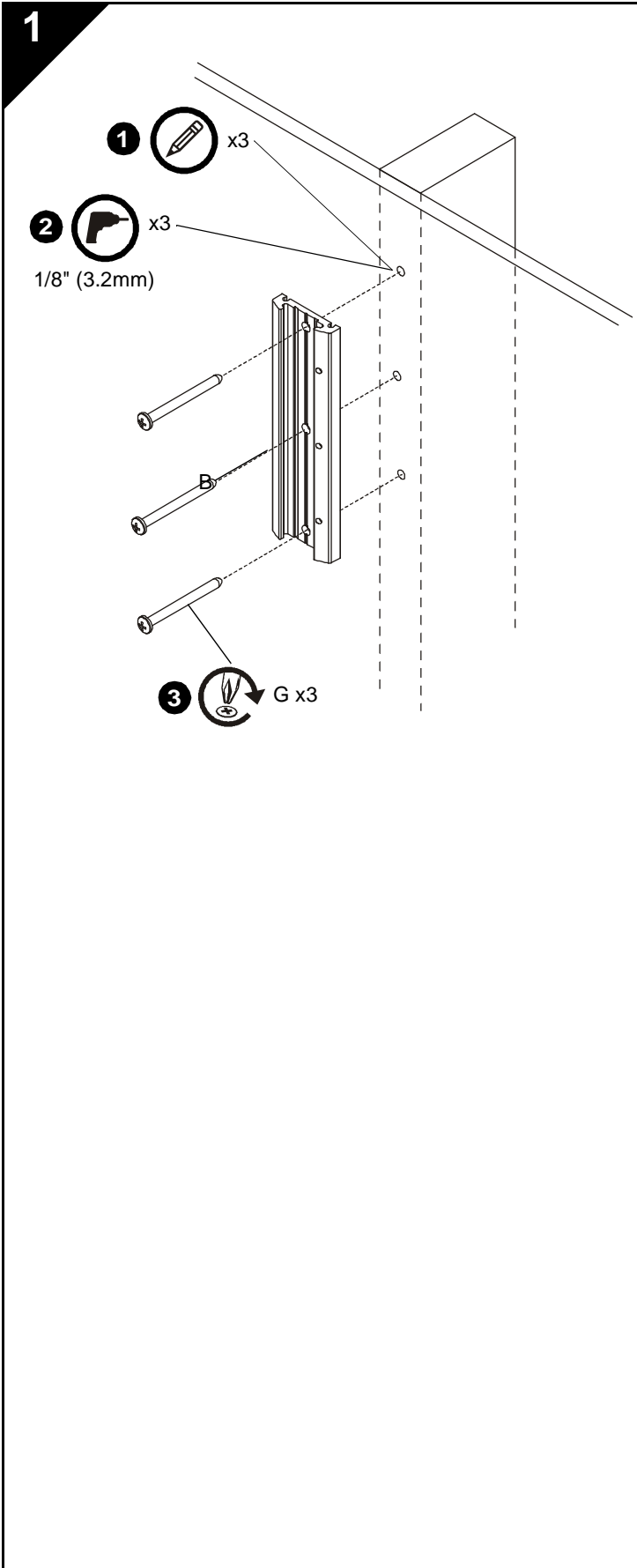

INSTALL WALL PLATE TO WALL

Wood Stud Installation



WARNING: Failure to provide adequate structural strength for this component can result in serious personal injury or damage to equipment! It is the installer's responsibility to make sure the structure to which this component is attached can support five times the combined weight of all equipment. Reinforce the structure as required before installing the component.

1. Level wall plate (B) and mark locations of pilot holes.
2. Drill 1/8" (3.2mm) diameter pilot holes into wood stud.
3. Install screws (G) through wall plate (B) into wood stud.

2

INSTALL ARM ASSEMBLY TO WALL PLATE

IMPORTANT! If installing a display with recessed mounting holes, then proceed to "INSTALL DISPLAY TO ARM ASSEMBLY" *before* installing arm assembly to wall plate.

1. Align arm assembly (A) with wall plate (B) and slide into position.



WARNING: Failure to align hex head screw with hole in wall plate (B) may allow arm assembly (A) to fall, resulting in serious personal injury or damage to equipment! Hex head screw should *fully recede* into arm assembly hole after tightening.

2. Using hex key (T), tighten hex head screw in arm assembly (A) ensuring that screw engages one of three holes in wall plate (B).

NOTE: Three holes are provided in wall plate (B) to provide height adjustment.

3. Align cover (C) with grooves in wall plate (B) and slide into position.
4. Align caps (D) with holes in wall plate (B) and slide into position.

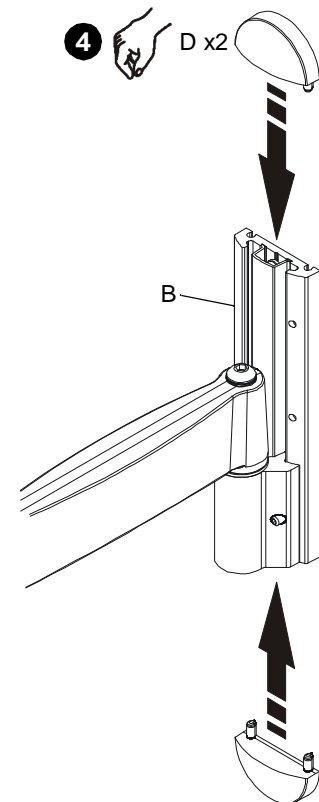
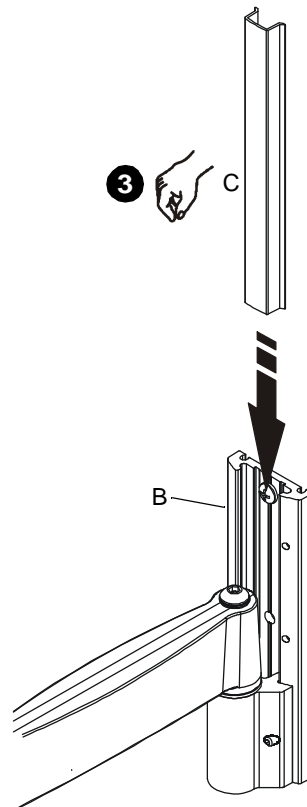
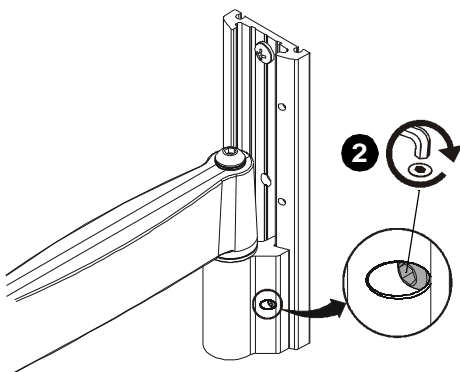
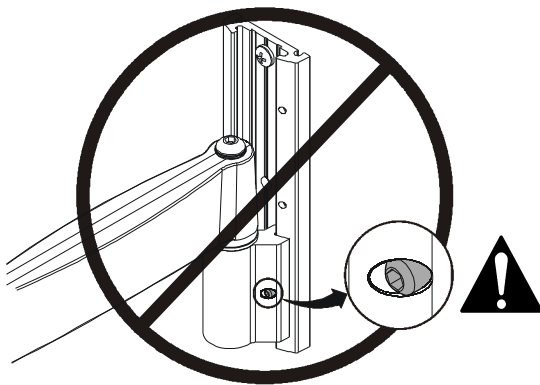
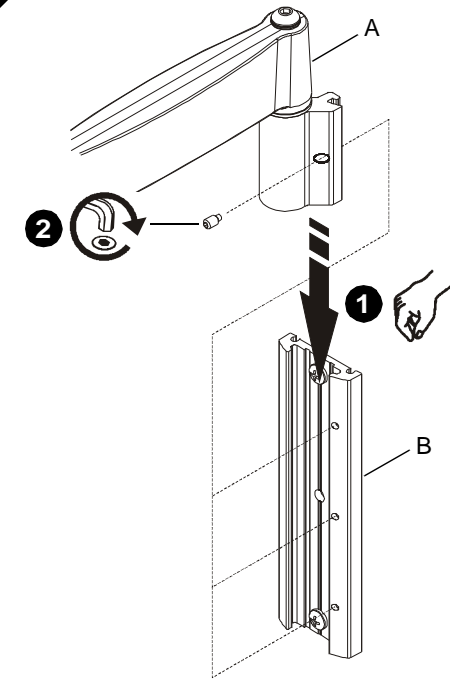

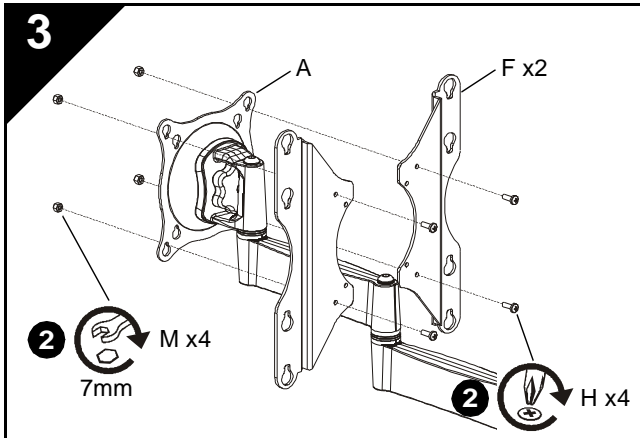

INSTALL DISPLAY TO ARM ASSEMBLY

1. If display has a 75 x 75mm or 100 x 100mm mounting pattern, proceed to Step 3A ("Flush Mounting Holes") or Step 3B ("Recessed Mounting Holes"), as applicable. Otherwise, continue below.
2. Install screws (H) through brackets (F) and arm assembly (A) into nuts (M).
3. Proceed to Step 3A ("Flush Mounting Holes") or Step 3B ("Recessed Mounting Holes"), as applicable.

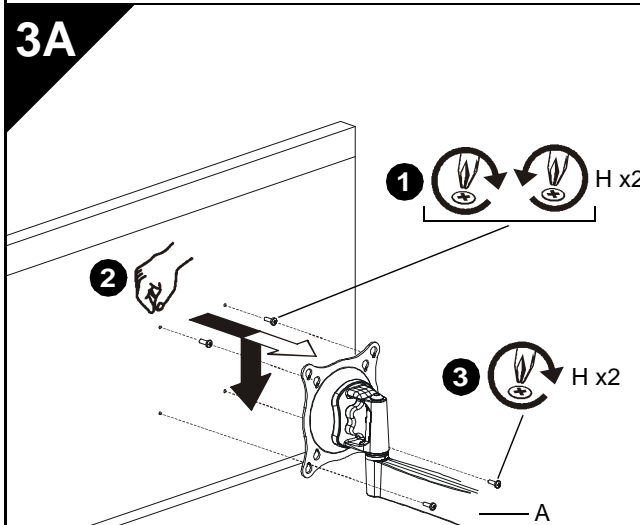

75 x 75mm, 100 x 100mm

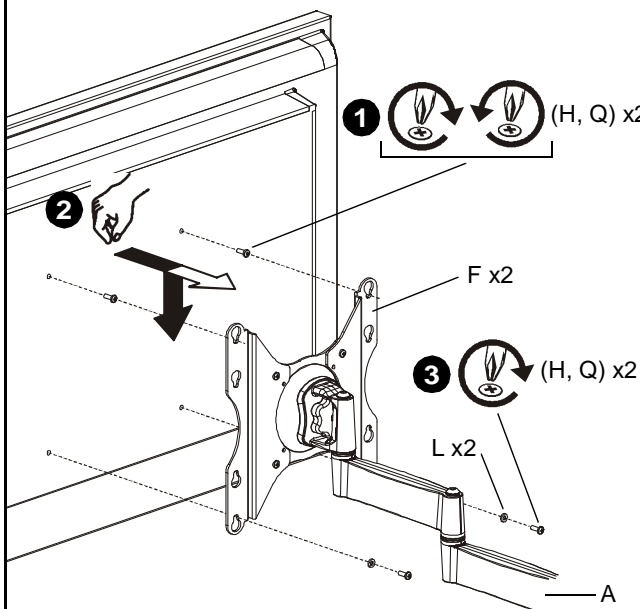

100 x 200mm, 200 x 200mm

Flush Mounting Holes

IMPORTANT! This procedure only applicable when 4mm or 6mm diameter mounting holes are *flush* with back surface of display.



WARNING: Exceeding the weight capacity can result in serious personal injury or damage to equipment! It is the installer's responsibility to make sure the combined weight of all components attached to the iCSPDA2 does not exceed 40 lbs (18 kg).



CAUTION: Using screws of improper size may damage your display! Proper screws will easily and completely thread into display mounting holes.



CAUTION: Inadequate thread engagement in display may cause display to fall! Back out screws **ONLY** as necessary to allow installation to arm assembly.

1. Install two screws (H or Q, as applicable) into the *upper* mounting holes on display. Thread screws completely into display, then back out 3 complete turns.
2. Align display so that screws installed in previous step fit into *upper* pair of teardrop mounting holes. Lower display firmly into place.
3. Install two remaining screws (H or Q, as applicable) through *lower* pair of teardrop mounting holes.
 - If installing screws (H) through brackets (F), then install washers (L) under screw heads (H).
4. Tighten all four screws (H or Q, as applicable). Do not overtighten!

NOTE: 100 x 100 and 200 x 200 mounting hole patterns shown; 75 x 75mm and 100 x 200mm patterns similar.

NOTE: Display will be hanging on upper two screws.

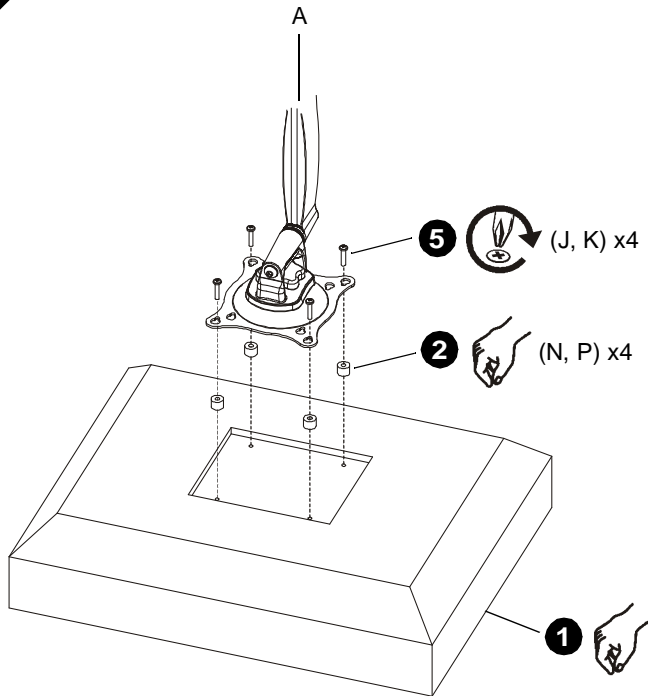
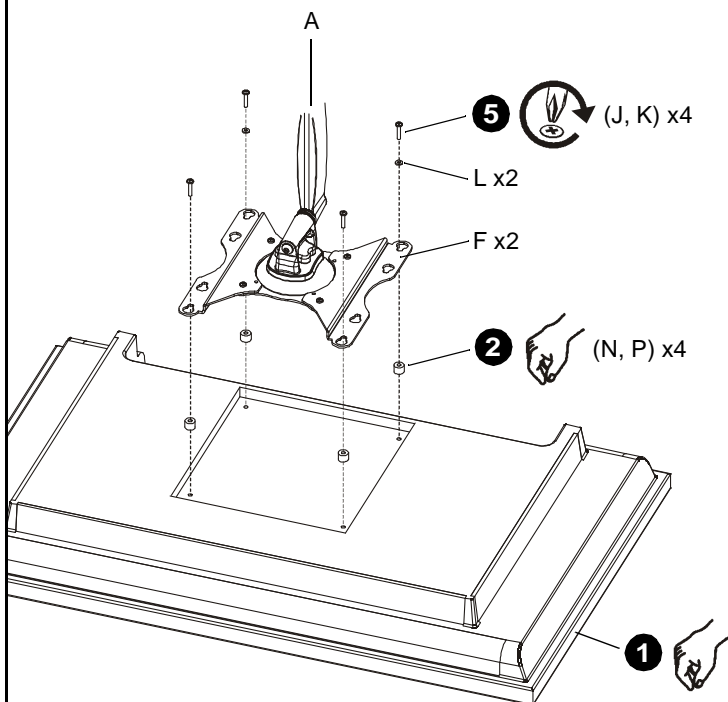
3B**75 x 75mm, 100 x 100mm****100 x 200mm, 200 x 200mm****Recessed Mounting Holes**

IMPORTANT! This procedure only applicable when 4mm diameter mounting holes are *recessed* into back surface of display.



WARNING: Exceeding the weight capacity can result in serious personal injury or damage to equipment! It is the installer's responsibility to make sure the combined weight of all components attached to the iCSPDA2 does not exceed 40 lbs (18 kg).

1. Carefully place display face down on protective surface.
2. Place four spacers (N or P, as applicable) over each mounting hole on back of display. Select shortest spacer which will provide adequate fill. All spacers must be same length.

NOTE: 100 x 100 and 200 x 200 mounting hole patterns shown; 75 x 75mm and 100 x 200mm patterns similar.

3. Select screw *length*:
 - If using spacers (N), then use screws (J).
 - If using spacers (P), then use screws (K).

NOTE: If installing screws (J, K) through brackets (F), then also use washers (L) for *lower* pair of teardrop mounting holes.

4. Orient arm assembly (A) so that teardrop mounting holes are aligned with holes in spacers (N or P, as applicable).



CAUTION: Using screws of improper size may damage your display! Proper screws will easily and completely thread into display mounting holes.

5. Install screws (J or K, as applicable) through washers (L, if applicable), teardrop mounting holes, and spacers (N or P, as applicable), into display. Tighten all four screws. Do not overtighten!
6. Continue with "INSTALL ARM ASSEMBLY TO WALL PLATE."

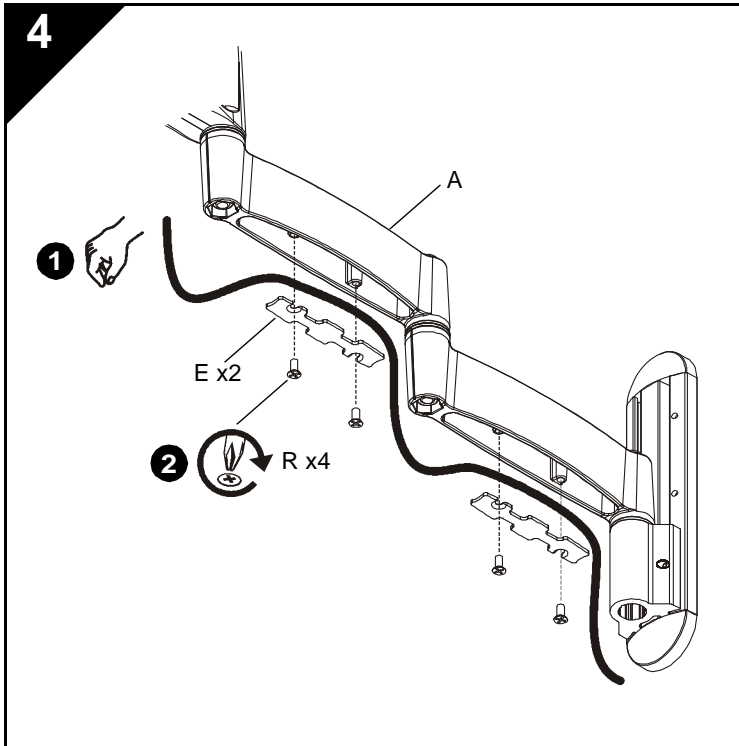

CABLE MANAGEMENT



CAUTION: Ensure that adequate cable slack exists for movement of display, and that cables will not be pinched by installation of covers (E) or screws (R).

1. Carefully insert cables into cavities located in lower portions of arm assembly (A).
2. Install each cover (E) with two screws (R).

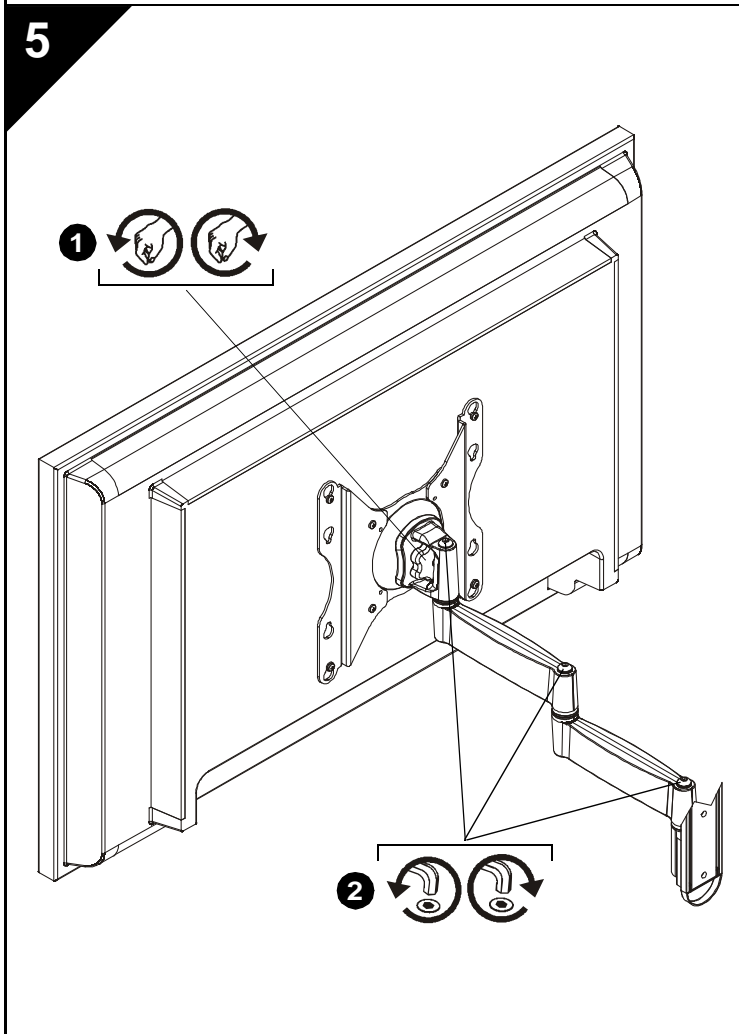

ADJUSTMENT



WARNING: Excessive loosening or tightening of adjustment mechanism can result in serious personal injury or damage to equipment!

1. To adjust pitch/swivel/roll, slightly loosen adjustment knob (counterclockwise when looking at back of display), move display to desired angle, and retighten adjustment knob.
2. To adjust extension, slightly loosen or tighten adjustment screws using hex key (S). Adjust screws **ONLY** as required to achieve desired tension.

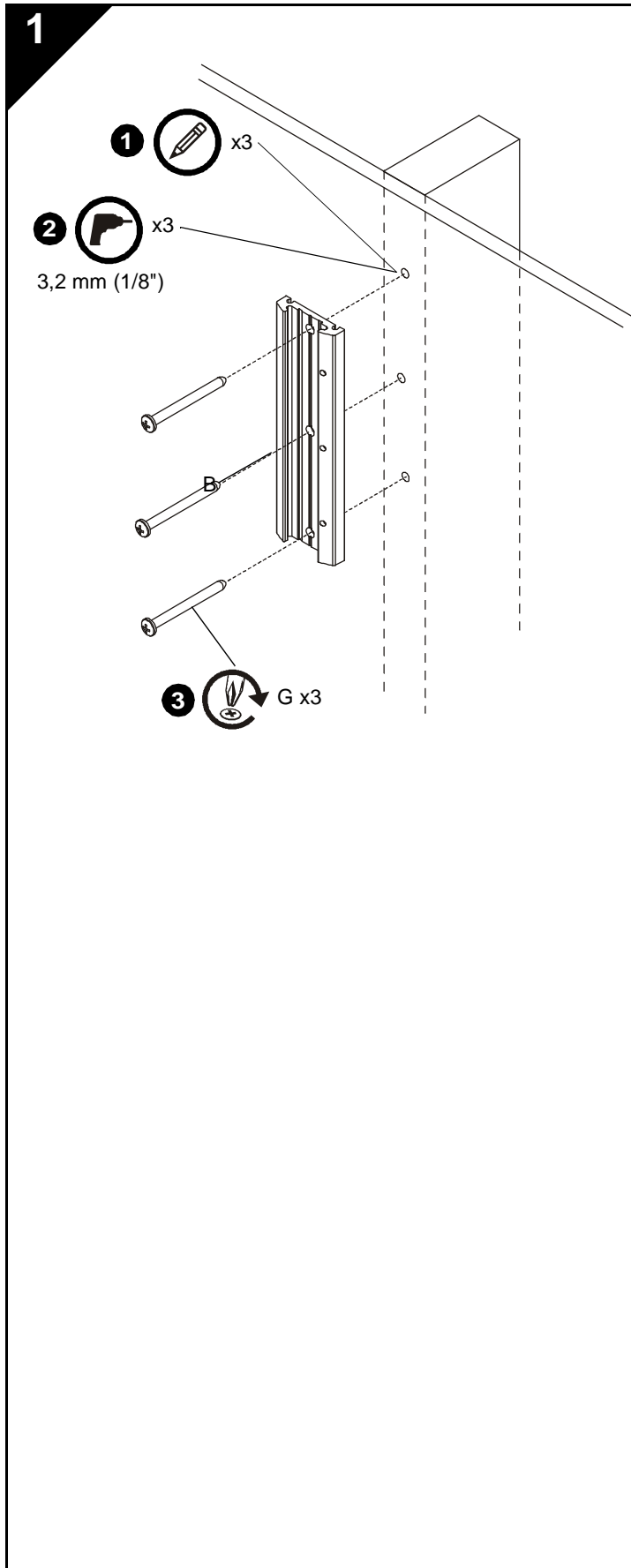

INSTALACIÓN DE LA PLACA DE MONTAJE EN PARED

Instalación de los listones de madera



AVISO: Si no se proporciona la resistencia estructural adecuada para este componente, podrían provocarse graves daños personales o materiales. El instalador es el responsable de asegurarse de que la estructura a la que este componente está sujeta puede soportar cinco veces el peso combinado de todo el equipo. Refuerce la estructura según sea necesario antes de instalar el componente.

1. Nivele la placa para montaje en pared (B) y marque la ubicación de los orificios piloto.
2. Perfore orificios piloto de 3,2 mm (1/8") de diámetro en los listones de madera.
3. Introduzca los tornillos (G) en los listones de madera a través de la placa de montaje en pared (B).

2

INSTALACIÓN DEL CONJUNTO DEL BRAZO EN LA PLACA DE MONTAJE EN PARED

¡ATENCIÓN! Si va a instalar una pantalla con orificios de montaje empotrados, salte a la sección "INSTALACIÓN DE LA PANTALLA EN EL CONJUNTO DEL BRAZO" *antes* de instalar el conjunto del brazo en la placa de montaje en pared.

1. Alinee el conjunto del brazo (A) con la placa de montaje en pared (B) y deslícelo hasta que quede colocado en su sitio.



AVISO: Si no alinea el tornillo de cabeza hexagonal con el orificio de la placa (B), el conjunto del brazo (A) podría caerse, lo que podría causar graves daños personales o materiales. El tornillo de cabeza hexagonal debería *quedar totalmente embutido* en el orificio del conjunto del brazo una vez apretado.

2. Apriete el tornillo de cabeza hexagonal en el conjunto del brazo (A) con una llave hexagonal (T), asegurándose de que se introduce en uno de los tres orificios de la placa de montaje en pared (B).

NOTA: La placa de montaje en pared (B) tiene tres orificios para poder ajustar la altura.

3. Alinee la cubierta (C) con las ranuras de la placa de montaje en pared (B) y deslícela hasta que quede colocada en su sitio.
4. Alinee las tapas (D) con los orificios de la placa de montaje en pared (B) y deslícelas hasta que queden colocadas en su sitio.

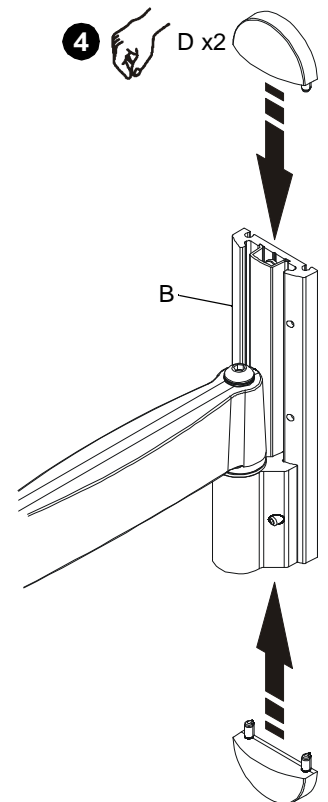
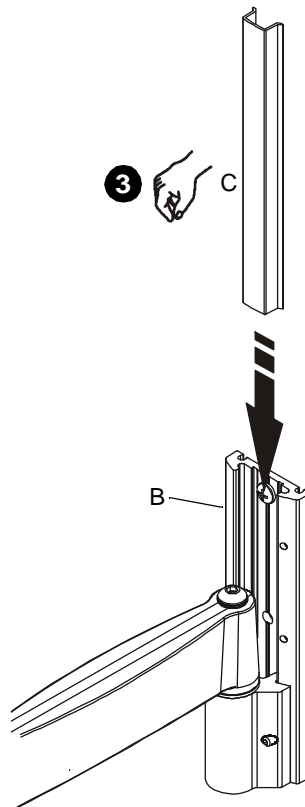
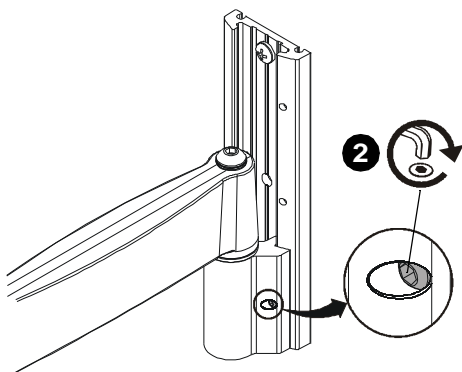
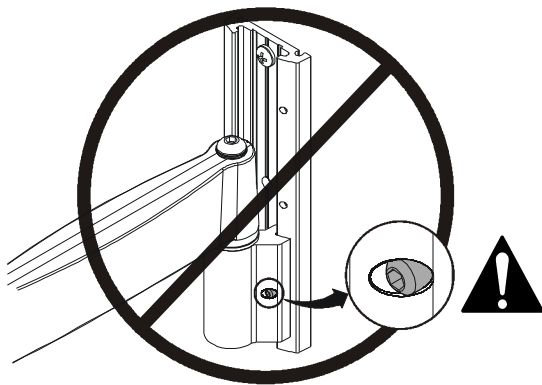
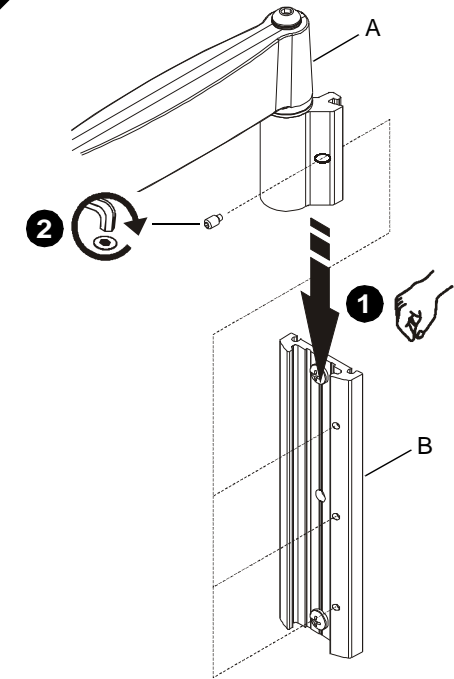

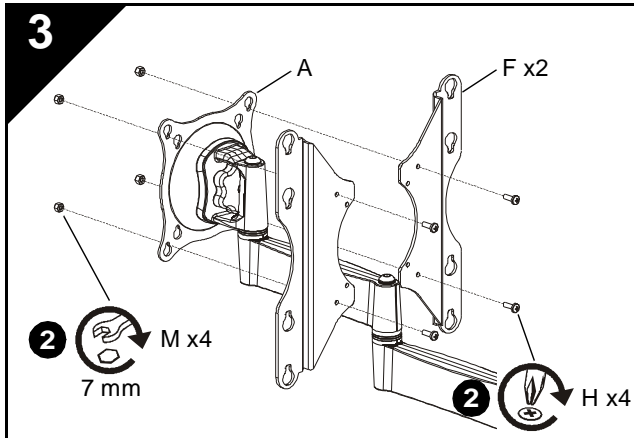

INSTALACIÓN DE LA PANTALLA EN EL CONJUNTO DEL BRAZO

1. Si la disposición de los orificios de montaje es de 75 x 75 mm o 100 x 100 mm, continúe por el paso 3A ("Orificios de montaje a paño") o el 3B ("Orificios de montaje empotrados"), según proceda. De lo contrario continúe por aquí.
2. Introduzca los tornillos (H) en las tuercas (M) atravesando los soportes de montaje (F) y el conjunto del brazo (A).
3. Continúe por el paso 3A ("Orificios de montaje a paño") o el 3B ("Orificios de montaje empotrados"), según proceda.

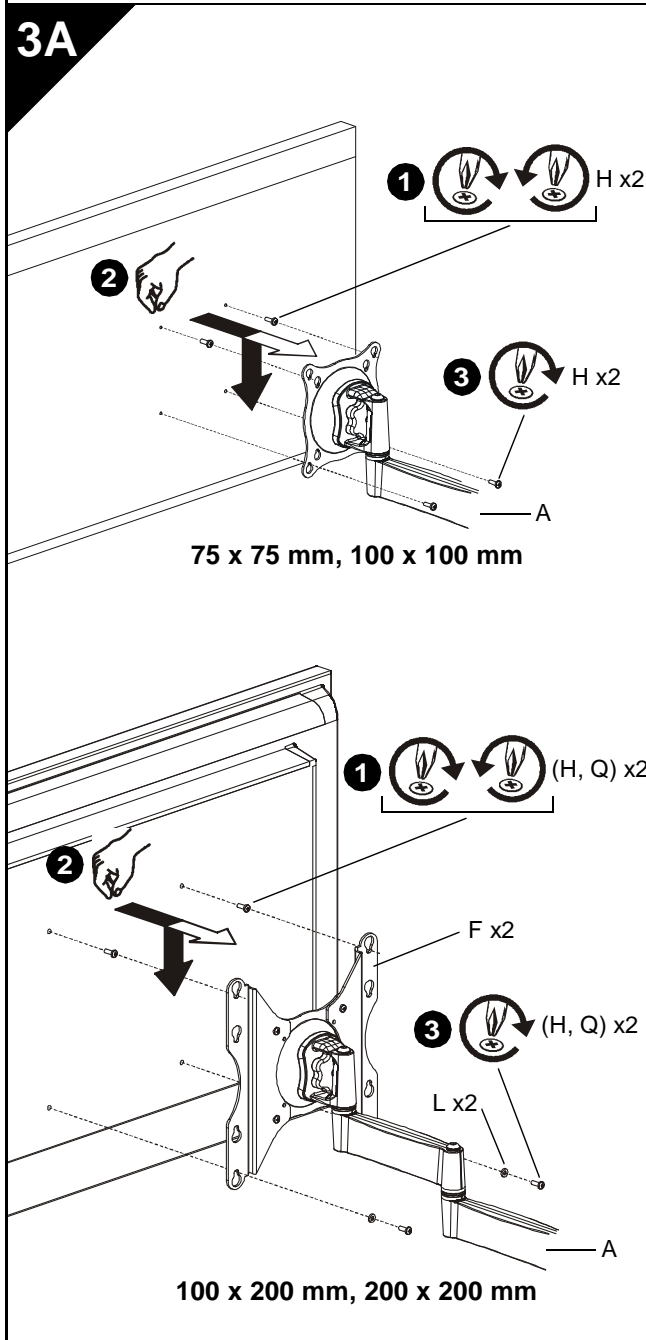

Orificios de montaje a paño

¡ATENCIÓN! Este procedimiento sólo se aplica cuando hay orificios de montaje de 4 mm o 6 mm de diámetro a ras de la superficie posterior de la pantalla.



AVISO: Si se excede el peso máximo, podrían causarse graves daños personales o materiales. El instalador es responsable de asegurarse de que el peso combinado de todos los componentes montados en el iCSPDA2 no excede 18 kg (40 lbs).



PRECAUCIÓN: Si utiliza tornillos de un tamaño inadecuado, podría dañar la pantalla. Unos tornillos adecuados se introducirán completa y fácilmente en los orificios de montaje de la pantalla.



PRECAUCIÓN: Si no están adecuadamente enroscados, la pantalla podría caerse. Saque los tornillos SÓLO lo necesario para poder enroscarlos en el conjunto del brazo.

1. Instale dos tornillos (H o Q, según proceda) en los orificios de montaje *superiores* de la pantalla. Enrosque los tornillos completamente y a continuación desenróselos dándoles únicamente 3 vueltas.

NOTA: En la imagen se pueden ver disposiciones de orificios de montaje de 100 x 100 mm y 200 x 200 mm, las disposiciones de 75 x 75 mm y de 100 x 200 mm son parecidas.

2. Alinee la pantalla de manera que los tornillos instalados en el paso anterior entren en el par *superior* de orificios de montaje en forma de pera. Baje la pantalla hasta que quede firmemente colocada en su sitio.

NOTA: La pantalla quedará colgada de los dos tornillos superiores.

3. Introduzca los dos tornillos restantes (H o Q, según proceda) en el par *inferior* de orificios de montaje en forma de pera.

- Si está instalando los tornillos (H) a través de soportes de montaje (F), tiene que colocar arandelas (L) bajo las cabezas de los tornillos (H).

4. Apriete los cuatro tornillos (H o Q, según proceda). No los apriete demasiado.

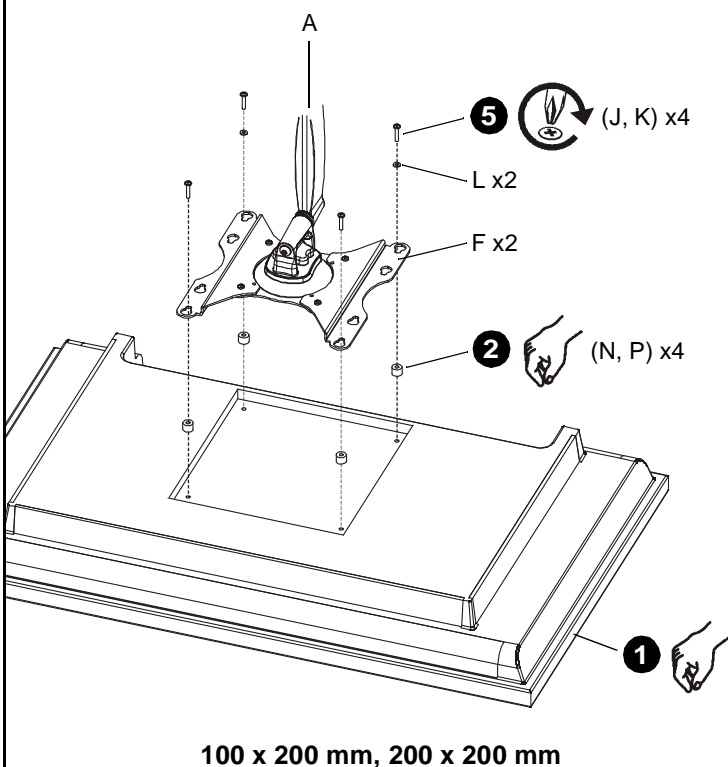
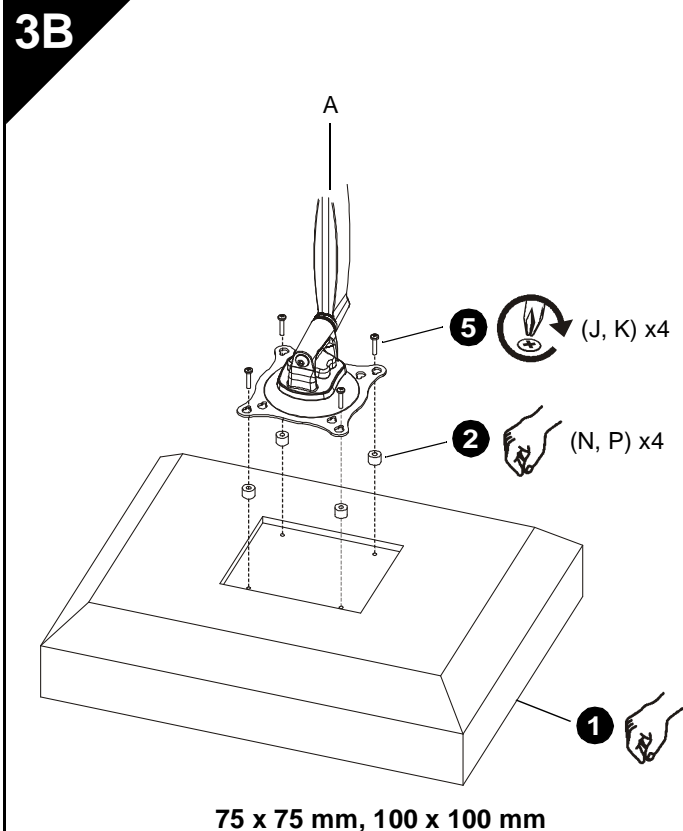

Orificios de montaje empotrados

¡ATENCIÓN! Este procedimiento sólo se aplica cuando hay orificios de montaje de 4 mm de diámetro empotrados en la superficie posterior de la pantalla.



AVISO: Si se excede el peso máximo, podrían causarse graves daños personales o materiales. El instalador es responsable de asegurarse de que el peso combinado de todos los componentes montados en el iCSPDA2 no excede 18 kg (40 lbs).

1. Coloque cuidadosamente la pantalla bocabajo sobre una superficie protectora.
2. Coloque cuatro espaciadores (N o P, según proceda) sobre cada orificio de montaje de la parte posterior de la pantalla. Seleccione el espaciador más corto con el que pueda rellenar el espacio necesario. Todos los espaciadores deben tener la misma longitud.

NOTA: En la imagen se pueden ver disposiciones de orificios de montaje de 100 x 100 mm y 200 x 200 mm; las disposiciones de 75 x 75mm y de 100 x 200 mm son parecidas.

3. Selección de la *longitud* de los tornillos:
 - Si está utilizando espaciadores (N), use tornillos (J).
 - Si está utilizando espaciadores (P), use tornillos (K).

NOTA: Si está instalando tornillos (J, K) a través de soportes de montaje (F), utilice también arandelas (L) para el par *inferior* de orificios de montaje en forma de pera.

4. Oriente el conjunto del brazo (A) de manera que los orificios de montaje en forma de pera queden alienados con los orificios de los espaciadores (N o P, según proceda).



PRECAUCIÓN: Si utiliza tornillos de un tamaño inadecuado, podría dañar la pantalla. Unos tornillos adecuados se introducirán completa y fácilmente en los orificios de montaje de la pantalla.

5. Introduzca los tornillos (J o K, según proceda) en la pantalla a través de las arandelas (L, si procede), los orificios de montaje en forma de pera y los espaciadores (N o P, según proceda). Apriete los cuatro tornillos. No los apriete demasiado.
6. Pase a la sección "INSTALACIÓN DEL CONJUNTO DEL BRAZO EN LA PLACA DE MONTAJE EN PARED".

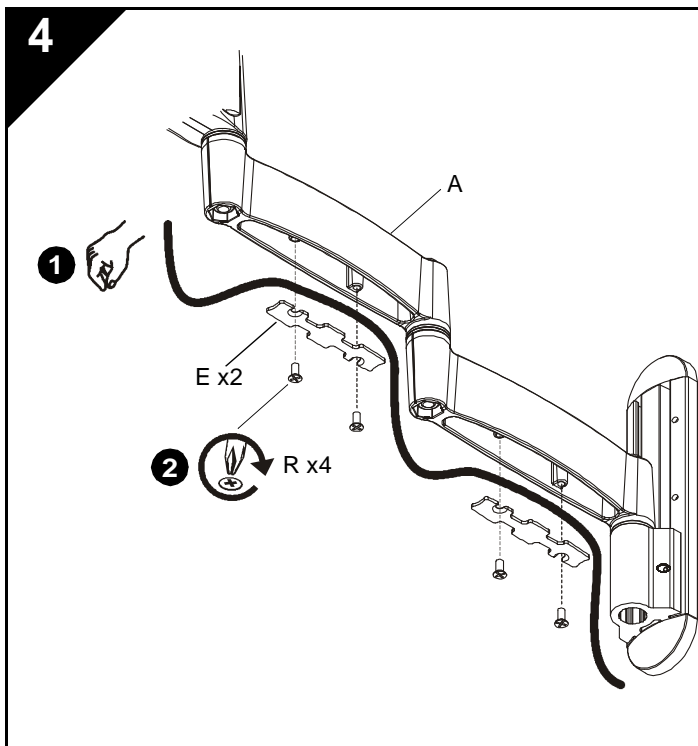

COLOCACIÓN DE LOS CABLES



PRECAUCIÓN: Asegúrese de que los cables no quedan tan tirantes que no se pueda mover la pantalla, y que no los pellizca al instalar las cubiertas (E) o los tornillos (R).

1. Inserte cuidadosamente los cables en las cavidades situadas en las secciones inferiores del conjunto del brazo (A).
2. Instale cada cubierta (E) con dos tornillos (R).

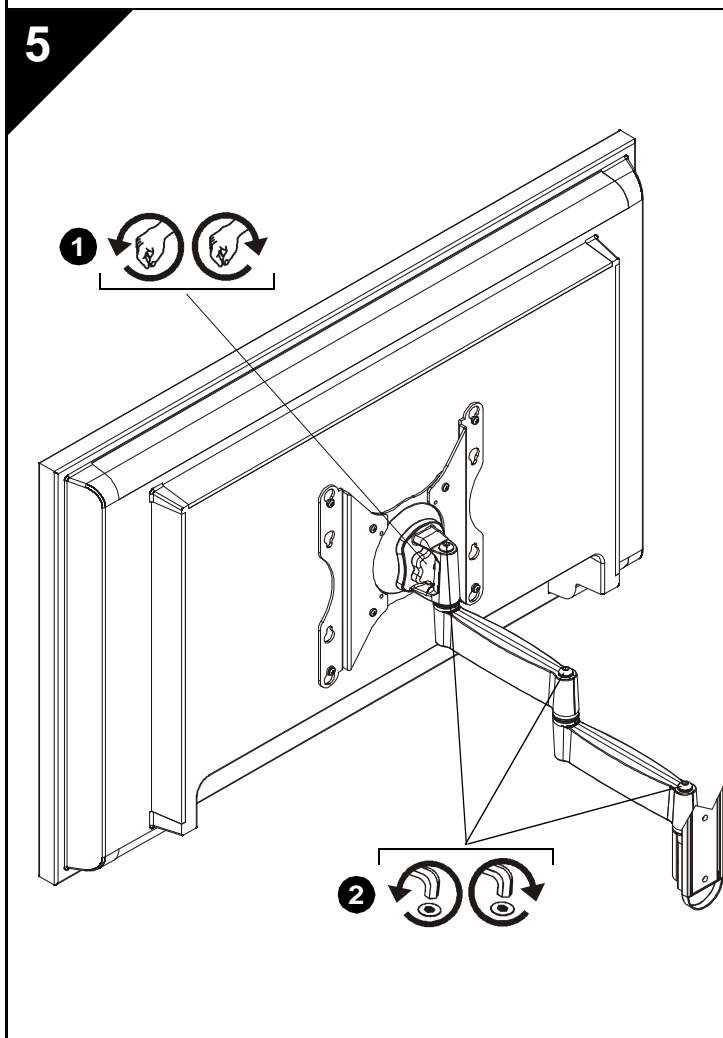

AJUSTE



AVISO: Si afloja o aprieta demasiado el mecanismo de ajuste, podría causar graves daños personales o materiales.

1. Para ajustar la inclinación, el giro y la rotación, afloje ligeramente el botón giratorio de ajuste (en el sentido contrario a las agujas del reloj mirando a la parte posterior de la pantalla), mueva la pantalla hasta dejarla en el ángulo deseado y vuelva a apretar el botón giratorio de ajuste.
2. Para ajustar la extensión, afloje o apriete ligeramente los tornillos con una llave hexagonal (S). Apriete los tornillos SÓLO lo necesario para conseguir la tensión deseada.

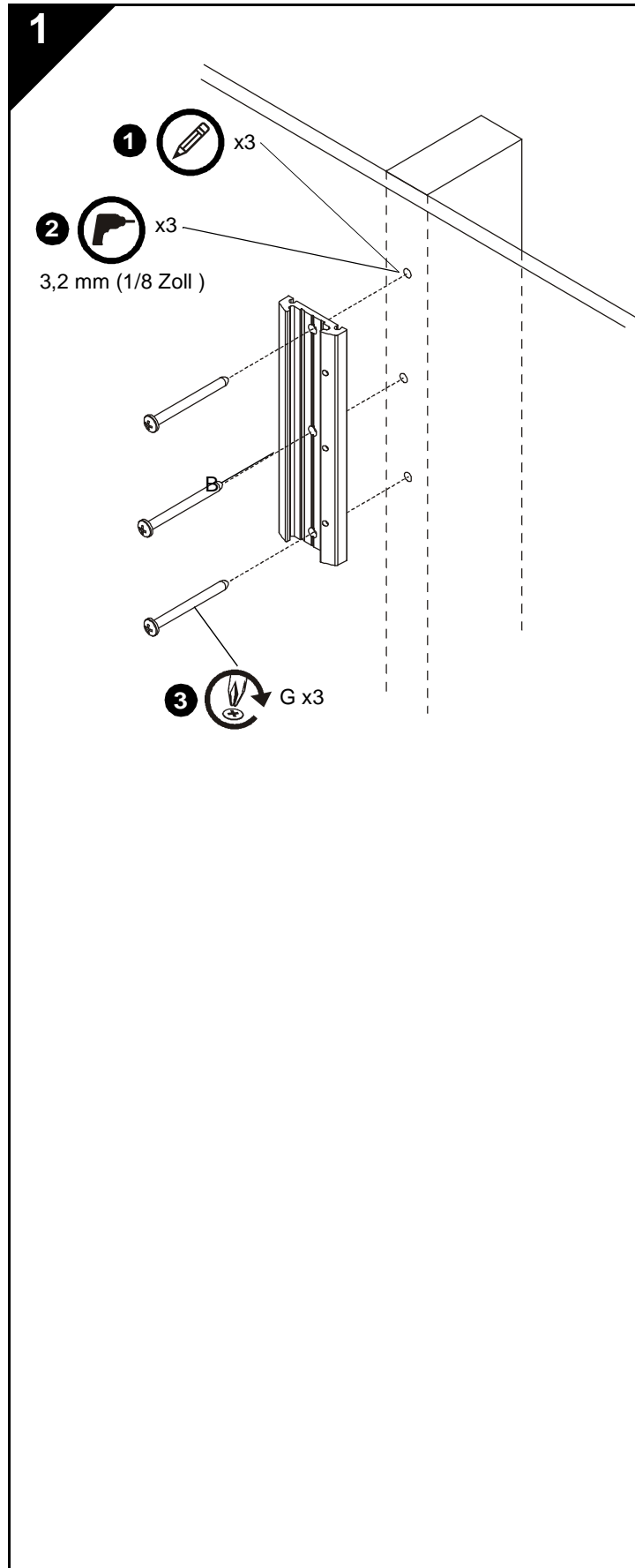

EINBAU DER WANDPLATTE AN DER WAND

Installation an Holzpfosten



WARNUNG: Wenn für diese Komponente kein Bauteil mit ausreichender Tragfähigkeit bereitgestellt wird, kann dies zu schweren Körperverletzungen oder Schäden an den Geräten führen. Der Installateur ist dafür verantwortlich sicherzustellen, dass das Bauwerk, an welchem diese Komponente befestigt wird, das Fünffache der Gesamtlast aller Geräte sicher tragen kann. Das Bauwerk muss nach Bedarf vor dem Einbau der Komponente verstärkt werden.

1. Die Wandplatte (B) nivellieren und die Positionen der Vorbohrlöcher markieren.
2. Vorbohrlöcher mit einem Durchmesser von 3,2 mm (1/8 Zoll) in die Holzpfosten bohren.
3. Schrauben (G) durch Wandplatte (B) in den Holzpfosten einbauen.

2

EINBAU DER ARBBAUGRUPPE AN WANDPLATTE

WICHTIG! Beim Einbau eines Displays mit versenkten Montagelöchern mit dem unter „EINBAU DES DISPLAYS AN ARBBAUGRUPPE“ beschriebenen Verfahren fortfahren, *bevor* die Armbaugruppe an der Wandplatte montiert wird.

1. Armbaugruppe (A) auf Wandplatte (B) ausrichten und in Position schieben.



WARNUNG: Wenn die Sechskantkopfschraube nicht auf das Loch in der Wandplatte (B) ausgerichtet wird, kann die Armbaugruppe (A) herunterfallen, was zu schweren Körperverletzungen oder Schäden an den Geräten führt! Die Sechskantkopfschraube sollte nach dem Festziehen ganz im Armbaugruppenloch versenkt sein.

2. Die Sechskantkopfschraube in der Armbaugruppe (A) mit dem Sechskantschlüssel (T) festziehen; dabei darauf achten, dass die Schraube in eines der drei Löcher in der Wandplatte (B) eingreift.

HINWEIS: In die Wandplatte (B) sind drei Löcher eingelassen, um eine Höhenverstellung zu ermöglichen.

3. Abdeckung (C) auf die Rillen in der Wandplatte (B) ausrichten und in Position schieben.
4. Kappen (D) auf die Löcher in der Wandplatte (B) ausrichten und in Position schieben.

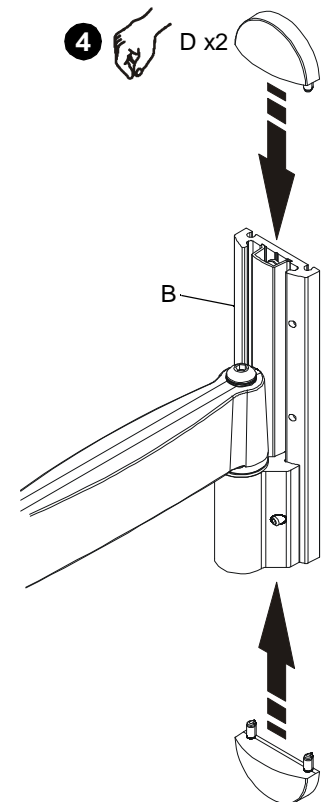
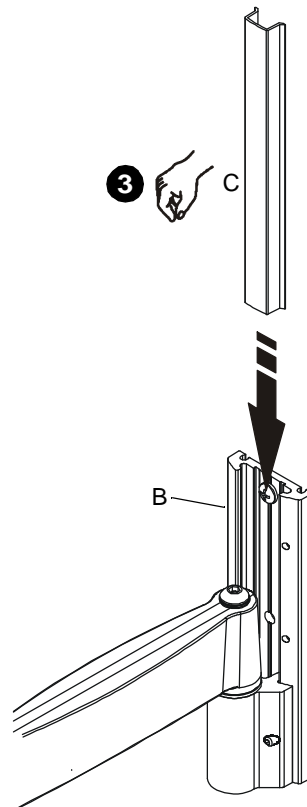
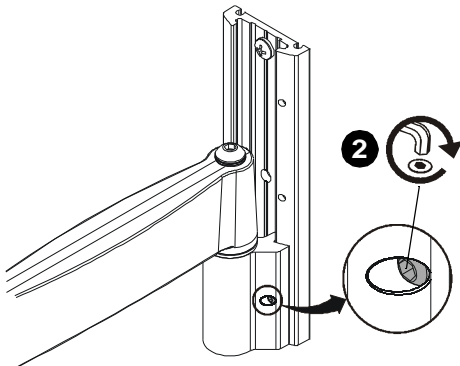
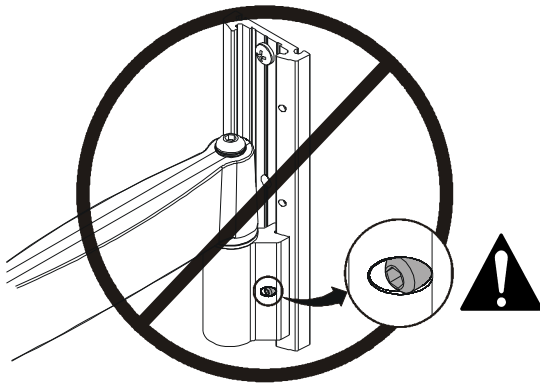
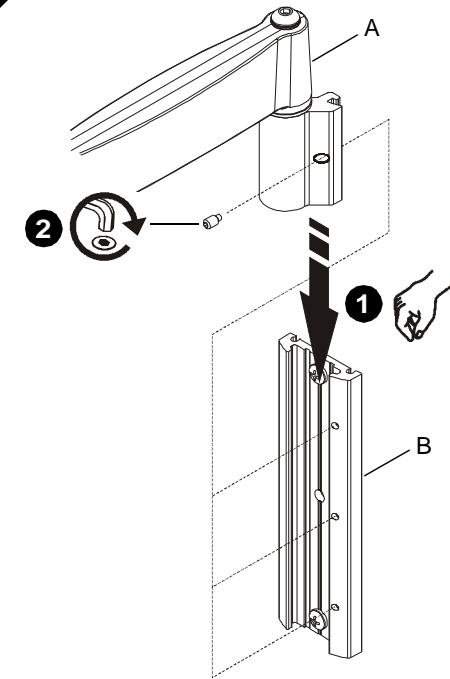

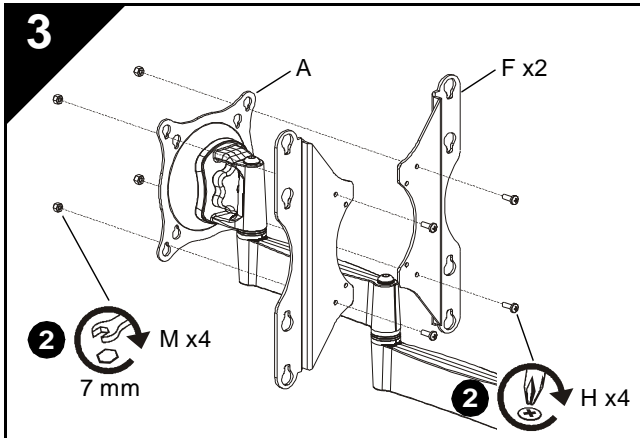

EINBAU DES DISPLAYS AN ARMBaugRUPPE

1. Wenn das Display über ein Montagelochmuster von 75 x 75 mm oder 100 x 100 mm verfügt, mit Schritt 3A („Bündige Montagelöcher“) oder Schritt 3B („Versenkte Montagelöcher“) fortfahren. Ansonsten die nachstehenden Anweisungen befolgen.
2. Schrauben (H) durch Halterungen (F) und Kopfbaugruppe (A) in Muttern (M) einbauen.
3. Entweder mit Schritt 3A („Bündige Montagelöcher“) oder Schritt 3B („Versenkte Montagelöcher“) fortfahren.

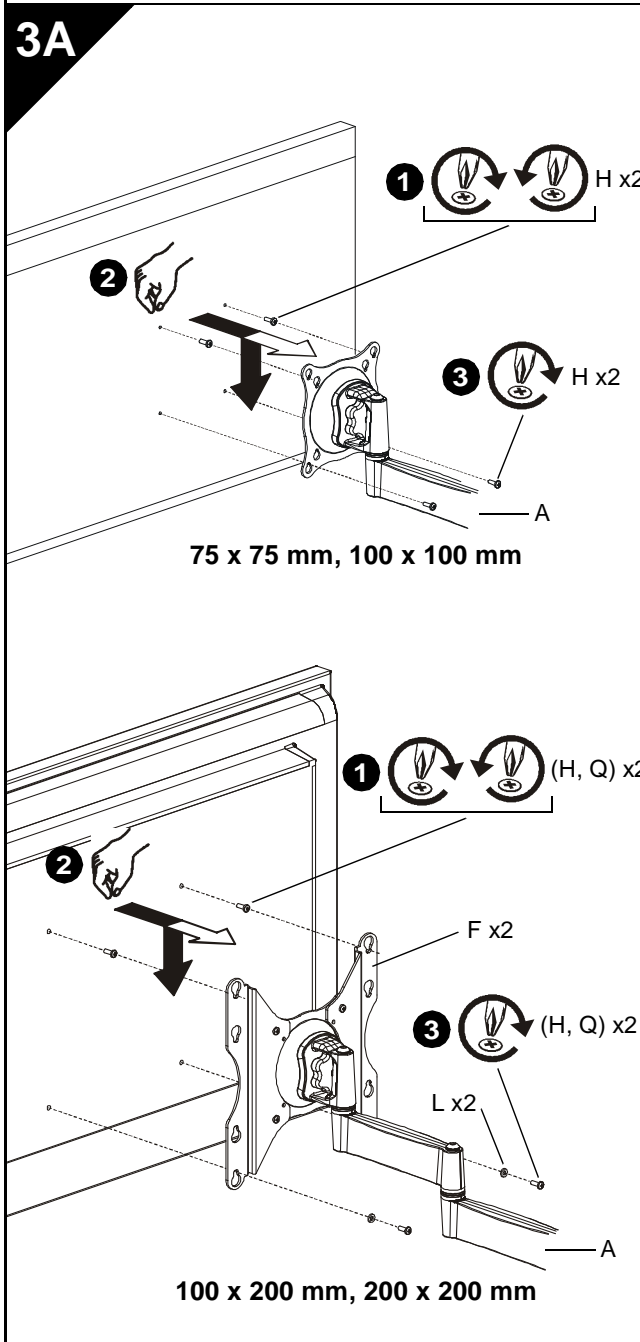

Bündige Montagelöcher

WICHTIG! Dieses Verfahren trifft nur dann zu, wenn die Montagelöcher mit einem Durchmesser von 4 mm oder 6 mm auf der Rückseite des Displays *bündig* an der Oberfläche anliegen.



WARNUNG: Die Überschreitung der Tragfähigkeit kann zu schweren Körperverletzungen oder Schäden an den Geräten führen! Der Installateur ist dafür verantwortlich sicherzustellen, dass das Gesamtgewicht aller am iCSPDA2 befestigten Komponenten 18 kg (40 lbs) nicht überschreitet.



VORSICHT: Die Verwendung von Schrauben der falschen Größe können zur Beschädigung Ihres Displays führen! Die richtigen Schrauben lassen sich leicht und vollständig in die Montagelöcher des Displays einführen.



VORSICHT: Ein unzureichendes Eingreifen des Gewindes in das Display kann zum Herunterfallen des Displays führen! Die Schrauben NUR so weit zurückdrehen, dass die Armbaugruppe eingebaut werden kann!

1. Zwei Schrauben (entweder H oder Q) in die *oberen* Montagelöcher auf dem Display einbauen. Die Schrauben vollständig in das Display eindrehen und dann um 3 vollständige Umdrehungen zurückdrehen.

HINWEIS: Die Montagelochmuster 100 x 100 mm und 200 x 200 mm sind abgebildet; die Muster 75 x 75 mm und 100 x 200 mm sind ähnlich.

2. Das Display anheben und so ausrichten, dass die im vorherigen Schritt eingebauten Schrauben in das *obere* Paar Montagelöcher passen. Das Display in Position einrasten lassen.

HINWEIS: Das Display ist jetzt an den beiden oberen Schrauben aufgehängt.

3. Die beiden restlichen Schrauben (entweder H oder Q) durch das *untere* Paar Montagelöcher einbauen.
 - Wenn Schrauben (H) durch Halterungen (F) eingebaut werden, dann müssen unter den Schraubköpfen (H) Unterlegscheiben (L) installiert werden.
4. Alle vier Schrauben (entweder H oder Q) festziehen. Nicht zu fest anziehen!

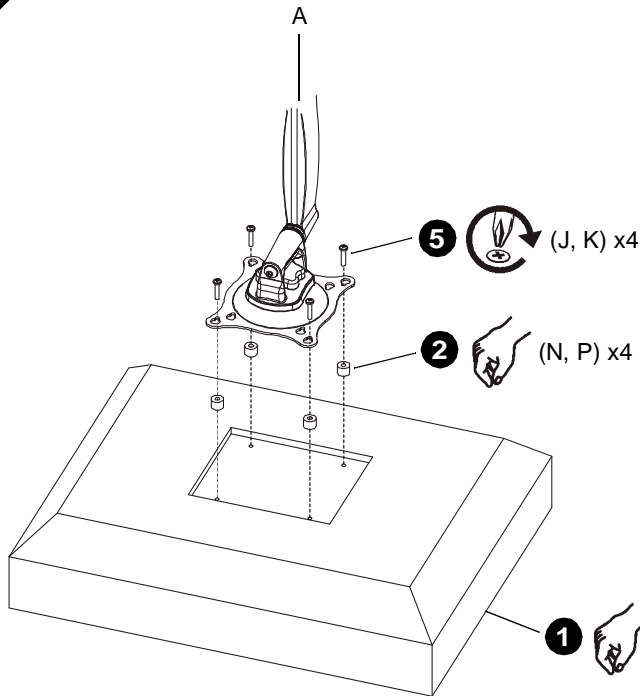
3B

75 x 75 mm, 100 x 100 mm

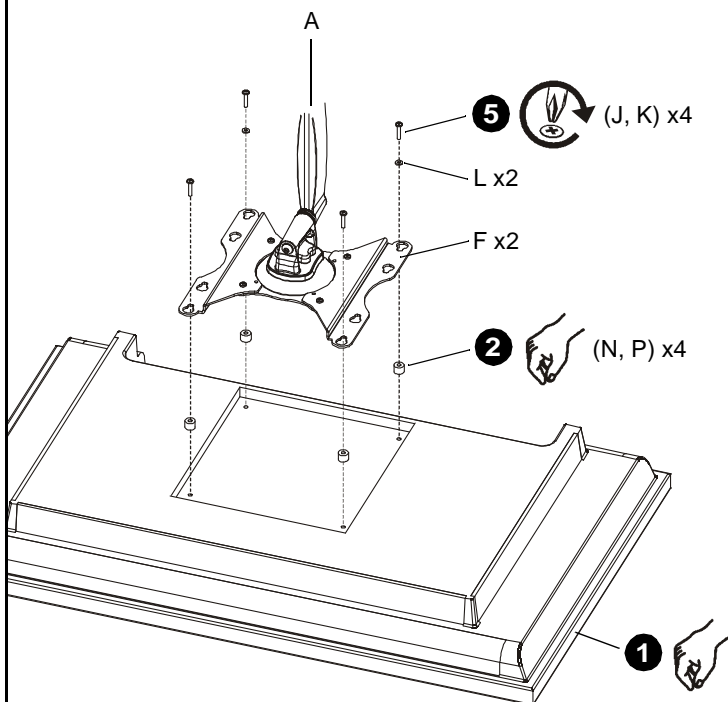

100 x 200 mm, 200 x 200 mm

Versenkte Montagelöcher

WICHTIG! Dieses Verfahren trifft nur dann zu, wenn die Montagelöcher mit einem Durchmesser von 4 mm in der Rückseite des Displays *versenkt* sind.



WARNUNG: Die Überschreitung der Tragfähigkeit kann zu schweren Körperverletzungen oder Schäden an den Geräten führen! Der Installateur ist dafür verantwortlich sicherzustellen, dass das Gesamtgewicht aller am iCSPDA2 befestigten Komponenten 18 kg (40 lbs) nicht überschreitet.

1. Display mit der Vorderseite nach unten vorsichtig auf eine Schutzfläche legen.
2. Vier Distanzhülsen (entweder N oder P) über jedes Montageloch auf der Rückseite des Displays positionieren. Dabei sollte die kürzeste Distanzhülse gewählt werden, die eine ausreichende Überbrückung bietet. Alle Distanzhülsen müssen dieselbe Länge aufweisen.

HINWEIS: Die Montagelochmuster 100 x 100 mm und 200 x 200 mm sind abgebildet; die Muster 75 x 75 mm und 100 x 200 mm sind ähnlich.

3. Schraubenlänge wählen:

- Wenn Distanzhülsen (N) verwendet werden, müssen Schrauben (J) benutzt werden.
- Wenn Distanzhülsen (P) verwendet werden, müssen Schrauben (K) benutzt werden.

HINWEIS: Wenn Schrauben (J, K) durch Halterungen (F) eingebaut werden, dann müssen zusätzlich Unterlegscheiben (L) für das untere Paar Montagelöcher verwendet werden.

4. Die Armbaugruppe (A) so ausrichten, dass die Montagelöcher auf die Löcher in den Distanzhülsen (entweder N oder P) ausgerichtet sind.



VORSICHT: Die Verwendung von Schrauben der falschen Größe können zur Beschädigung Ihres Displays führen! Die richtigen Schrauben lassen sich leicht und vollständig in die Montagelöcher des Displays einführen.

5. Die Schrauben (entweder J oder K) durch Unterlegscheiben (ggf. L), Montagelöcher und Distanzhülsen (entweder N oder P) in das Display einbauen. Alle vier Schrauben festziehen. Nicht zu fest anziehen!
6. Mit „EINBAU DER ARBBAUGRUPPE AN WANDPLATTE“ fortfahren.

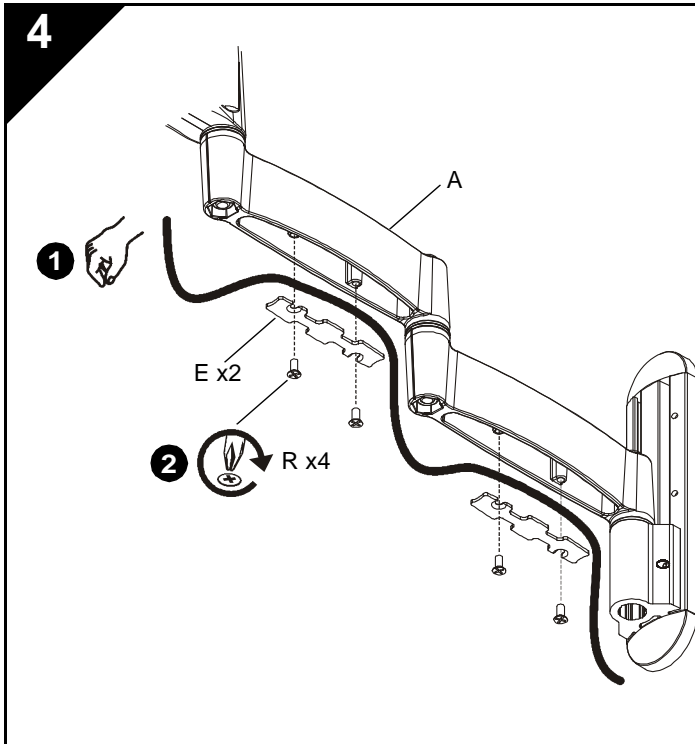

KABELFÜHRUNG



VORSICHT: Es muss sichergestellt werden, dass für die Bewegung des Displays ausreichendes Kabelspiel vorhanden ist und dass die Kabel beim Einbau von Abdeckungen (E) oder Schrauben (R) nicht gequetscht werden.

1. Die Kabel vorsichtig in die Vertiefungen in den unteren Teilen der Armbaugruppe (A) einführen.
2. Jede Abdeckung (E) mit zwei Schrauben (R) einbauen.

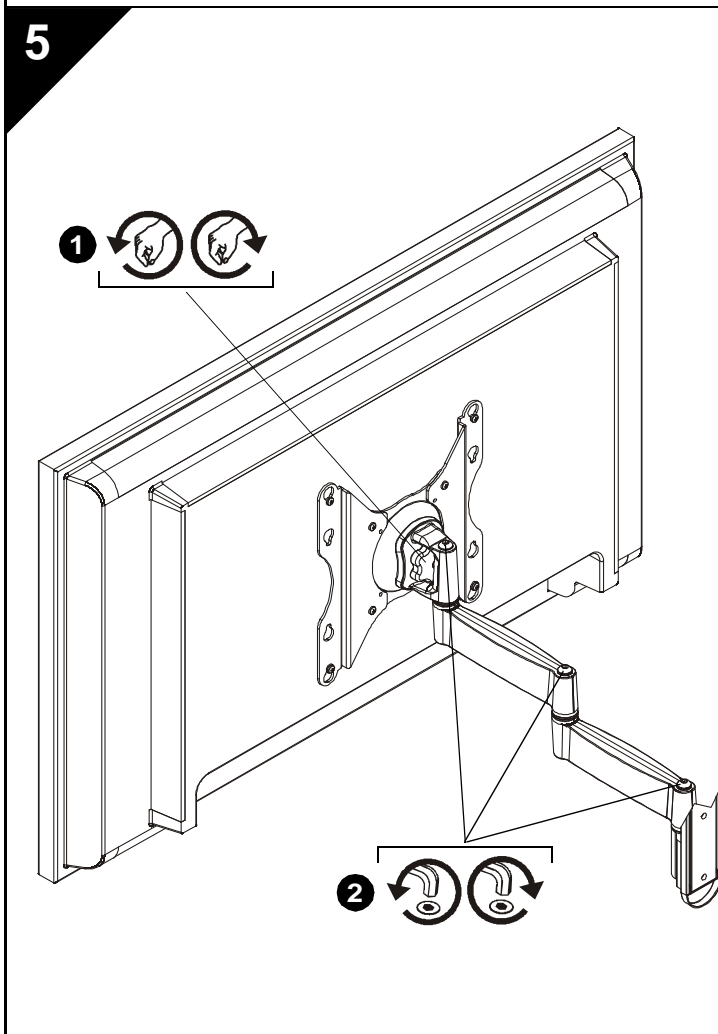

EINSTELLUNG



WARNUNG: Ein zu starkes Lösen oder Festziehen von Einstellmechanismen kann zu schweren Körperverletzungen oder Schäden an den Geräten führen!

1. Zur Einstellung des Neigungs-/Schwenkungs-/Rollwinkels den Einstellknopf leicht lösen (von der Rückseite des Displays aus betrachtet gegen den Uhrzeigersinn), das Display in den gewünschten Winkel bringen und den Einstellknopf wieder festziehen.
2. Zur Einstellung der Verlängerung die Einstellschrauben mit dem Sechskantschlüssel (S) leicht lösen oder festziehen. Die Schrauben NUR so weit einstellen, dass die gewünschte Spannung erzielt wird.

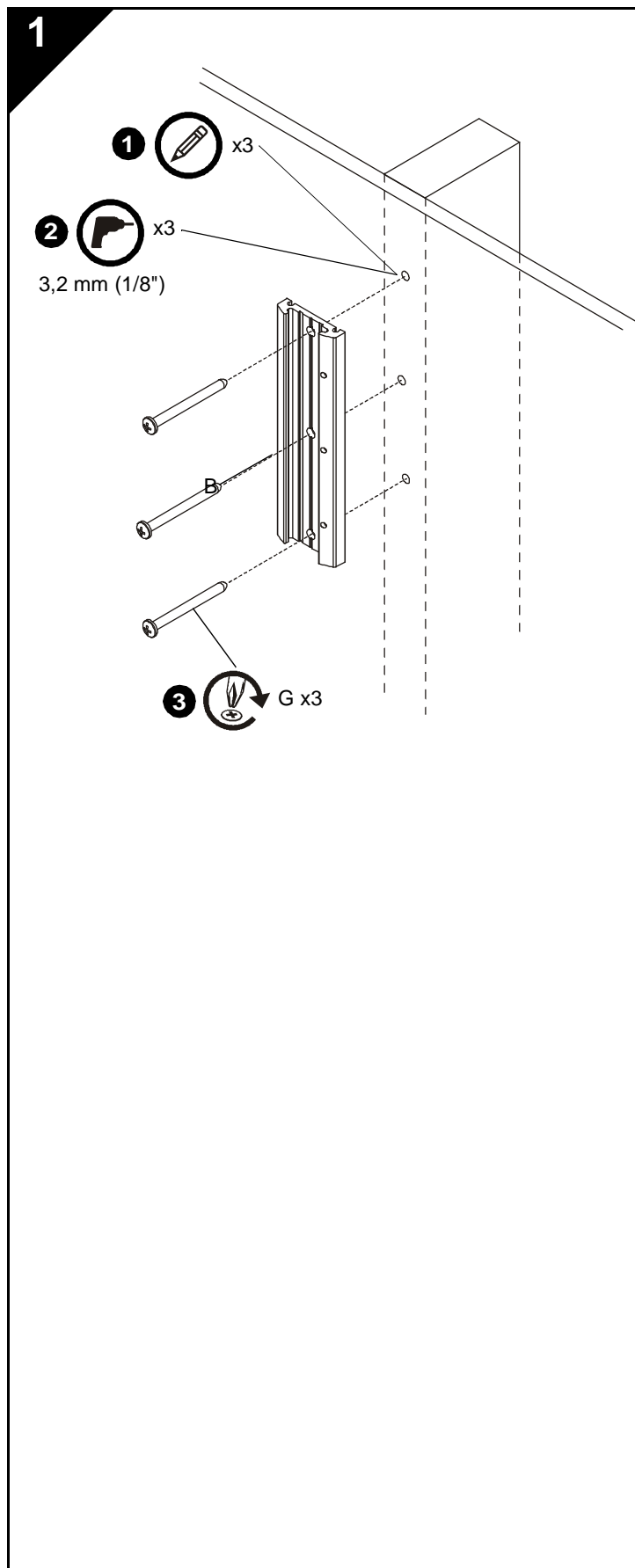

INSTALAR A PLACA NA PAREDE

Instalação em perne de madeira



ADVERTÊNCIA: Se não for proporcionado apoio estrutural adequado a este componente podem ocorrer graves lesões pessoais ou danos no equipamento! É da responsabilidade do instalador certificar-se de que a estrutura à qual este componente é ligado pode suportar cinco vezes o peso combinado de todo o equipamento. Reforce a estrutura conforme necessário antes de instalar o componente.

1. Nivele a placa de parede (B) e assinale os locais para os furos piloto.
2. Faça furos piloto de 3,2 mm (1/8") no perne de madeira.
3. Instale os parafusos (G) através da placa de parede (B) no perne de madeira.

2

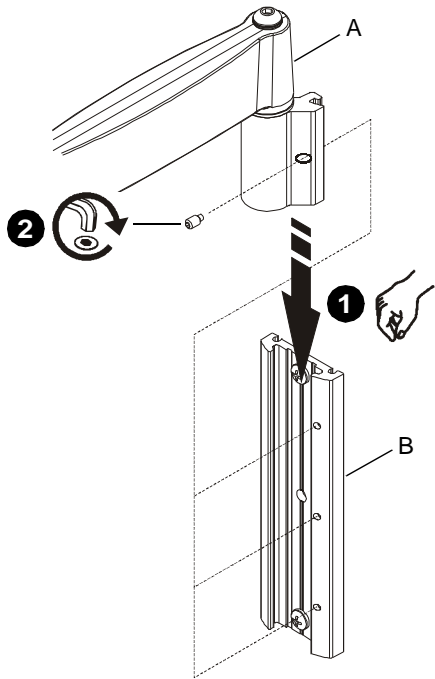

INSTALAR A UNIDADE DO BRAÇO NA PLACA DE PAREDE

IMPORTANTE! Se proceder à instalação de um monitor com furos de montagem encastrados, consulte “INSTALAR O MONITOR NA UNIDADE DO BRAÇO” *antes* de instalar a unidade do braço na placa de parede.

1. Alinhe a unidade do braço (A) com a placa de parede (B) e faça deslizar para a posição adequada.



ADVERTÊNCIA: Caso não alinhe o parafuso de cabeça sextavada com o furo da placa de parede (B) pode provocar a queda da unidade do braço (A), provocando graves lesões pessoais ou danos no equipamento! O parafuso de cabeça sextavada deve ficar *totalmente inserido* no furo da unidade do braço depois de apertar.

2. Utilizando uma chave sextavada (T), aperte o parafuso de cabeça sextavada na unidade do braço (A) certificando-se de que o parafuso engata num dos três furos da placa de parede (B).

NOTA: A placa de parede (B) tem três furos para possibilitar o ajuste em altura.

3. Alinhe a tampa (C) com as ranhuras da placa de parede (B) e faça deslizar para a posição adequada.
4. Alinhe as ponteiros (D) com os furos da placa de parede (B) e faça deslizar para a posição adequada.

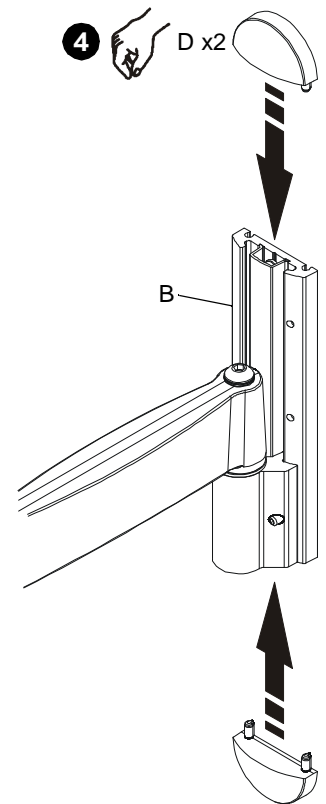
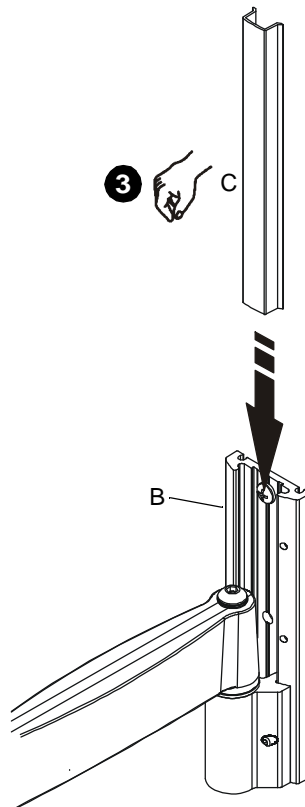
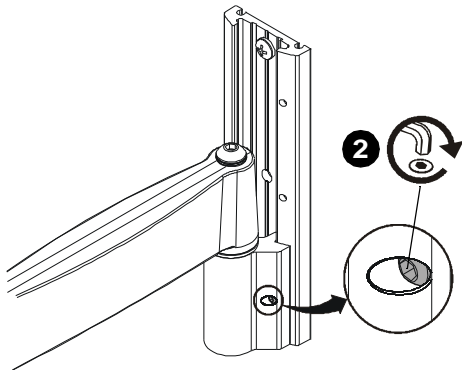
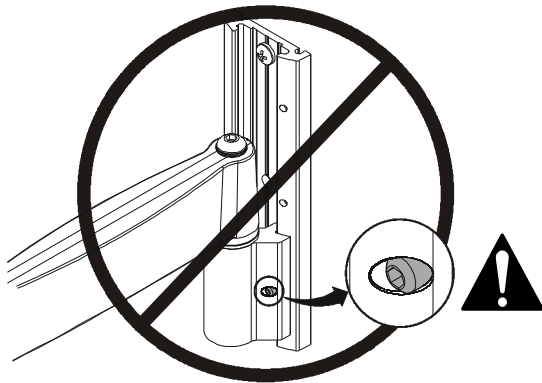

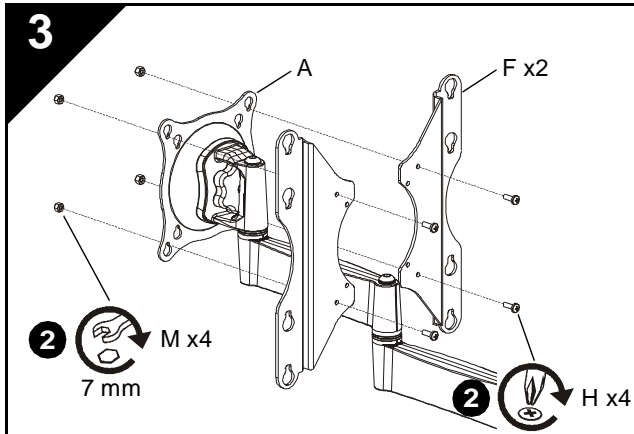

INSTALAR O MONITOR NA UNIDADE DO BRAÇO

1. Se o monitor tiver um padrão de montagem de 75 x 75 mm ou 100 x 100 mm, proceda conforme o Passo 3A ("Furos de montagem à face") ou o Passo 3B ("Furos de montagem encastrados"), conforme aplicável. Caso contrário, continue conforme indicado abaixo.
2. Instale os parafusos (H) através dos suportes (F) e unidade do braço (A) nas porcas (M).
3. Proceda conforme o Passo 3A ("Furos de montagem à face") ou o Passo 3B ("Furos de montagem encastrados"), conforme aplicável.

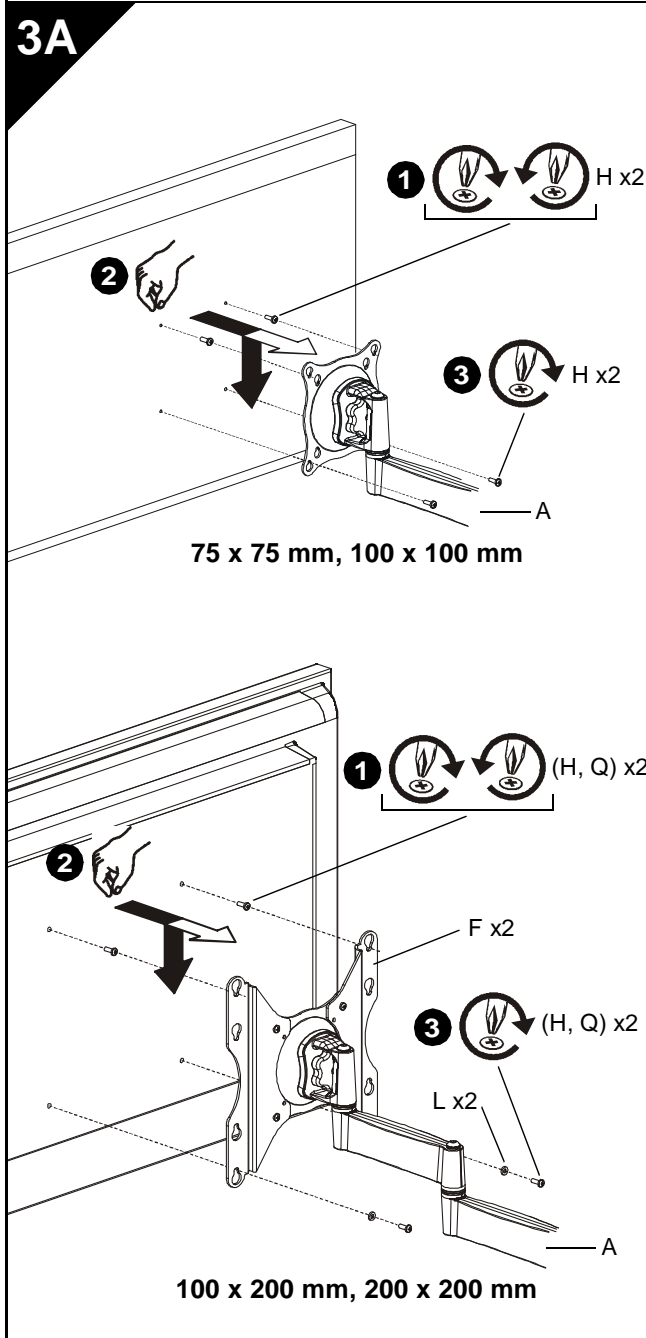

Furos de montagem à face

IMPORTANTE! Este procedimento apenas é aplicável quando os furos de 4 mm ou 6 mm de diâmetro estão à face com a superfície traseira do monitor.



ADVERTÊNCIA: Exceder a capacidade de peso pode resultar em graves lesões pessoais ou danos no equipamento! É da responsabilidade do instalador certificar-se de que o peso combinado de todos os componentes ligados ao iCSPDA2 não excede 18 kg (40 lbs).



AVISO: Se utilizar parafusos de tamanho errado pode provocar danos no monitor! Os parafusos de tamanho adequado entrarão com facilidade e completamente nos furos de montagem do monitor.



AVISO: Um passo de rosca incorrecto no monitor poderá provocar a queda do mesmo! Recue os parafusos APENAS o necessário para permitir a instalação na unidade do braço.

1. Instale dois parafusos (H ou Q, conforme aplicável) nos furos de montagem *superiores* no monitor. Aperte os parafusos totalmente no monitor e depois 3 voltas completas.

NOTA: Padrões de furos de montagem de 100 x 100 mm e 200 x 200 mm ilustrados; os 75 x 75 mm e 100 x 200 mm são semelhantes.
2. Alinhe o monitor de forma a que os parafusos instalados no passo anterior encaixem no par *superior* dos furos de montagem tipo "lágrima". Baixe o monitor com firmeza para a posição adequada.

NOTA: O monitor ficará apoiado nos dois parafusos superiores.
3. Instale os dois parafusos que restam (H ou Q, conforme aplicável) no par *inferior* dos furos de montagem tipo "lágrima".
 - Se instalar os parafusos (H) através dos suportes (F), instale anilhas (L) por debaixo das cabeças dos parafusos (H).
4. Aperte os quatro parafusos (H ou Q, conforme aplicável). Não aperte em demasia!

3B

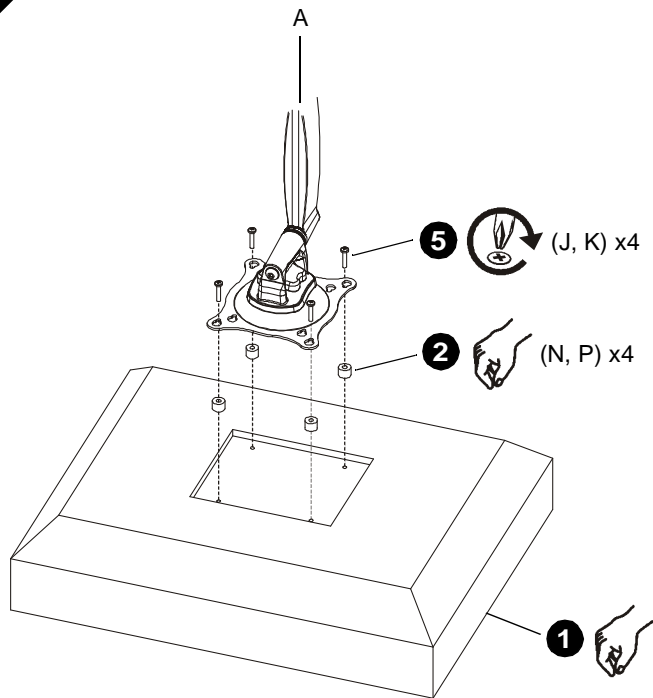

75 x 75 mm, 100 x 100 mm

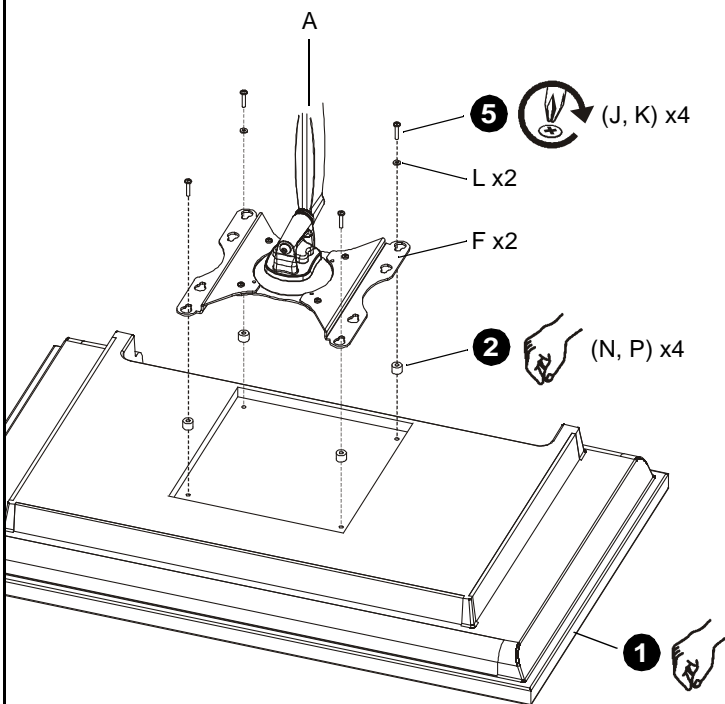

100 x 200 mm, 200 x 200 mm

Furos de montagem encastrados

IMPORTANTE! Este procedimento apenas é aplicável quando os furos de 4 mm de diâmetro estão *encastrados* na superfície traseira do monitor.



ADVERTÊNCIA: Exceder a capacidade de peso pode resultar em graves lesões pessoais ou danos no equipamento! É da responsabilidade do instalador certificar-se de que o peso combinado de todos os componentes ligados ao iCSPDA2 não excede 18 kg (40 lbs).

1. Coloque cuidadosamente a superfície do monitor numa superfície de protecção.
2. Coloque quatro espaçadores (N ou P, conforme aplicável) em cada furo de montagem na traseira do monitor. Escolha o espaçador mais curto que proporcione um preenchimento adequado. Todos os espaçadores devem ter o mesmo comprimento.

NOTA: Padrões de furos de montagem de 100 x 100 mm e 200 x 200 mm ilustrados; os 75 x 75 mm e 100 x 200 mm são semelhantes.

3. Escolha o comprimento dos *parafusos*:
 - Se utilizar espaçadores (N), utilize os parafusos (J).
 - Se utilizar espaçadores (P), utilize os parafusos (K).

NOTA: Se instalar parafusos (J, K) nos suportes (F), utilize também anilhas (L) para o par *inferior* de furos de montagem tipo “lágrima”.

4. Oriente a unidade do braço (A) de forma a que os furos de montagem tipo “lágrima” fiquem alinhados com os furos nos espaçadores (N ou P, conforme aplicável).



AVISO: Se utilizar parafusos de tamanho errado pode provocar danos no monitor! Os parafusos de tamanho adequado entrarão com facilidade e completamente nos furos de montagem do monitor.

5. Instale os parafusos (J ou K, conforme aplicável) através das anilhas (L, se aplicável), dos furos de montagem tipo “lágrima” e dos espaçadores (N ou P, conforme aplicável) no monitor. Aperte os quatro parafusos. Não aperte em demasia!
6. Prossiga com o passo “INSTALAR A UNIDADE DO BRAÇO NA PLACA DE PAREDE”.

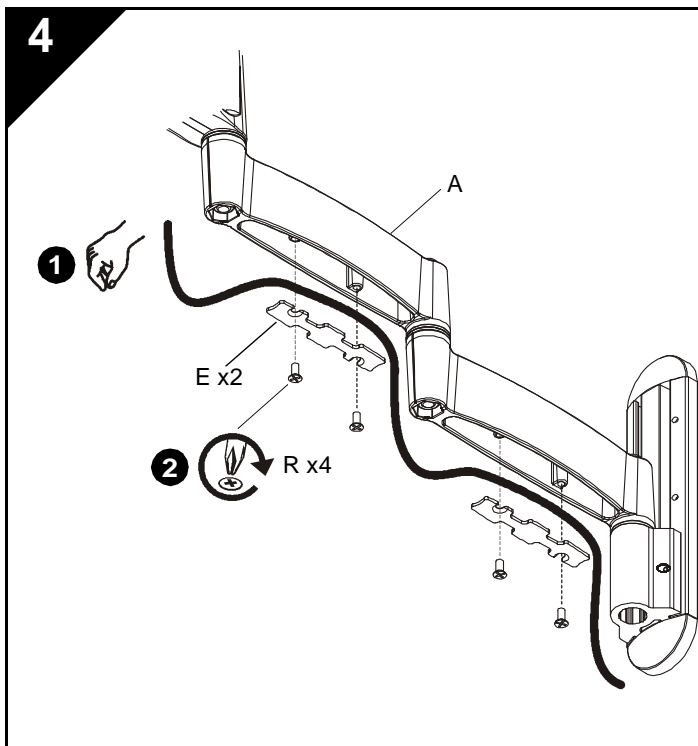

GESTÃO DE CABOS



AVISO: Certifique-se de que os cabos têm uma folga adequada para movimentação do monitor e de que não ficam entalados com a instalação das tampas (E) ou dos parafusos (R).

1. Insira os cabos cuidadosamente nas cavidades existentes na parte inferior da unidade do braço (A).
2. Instale cada tampa (E) com dois parafusos (R).

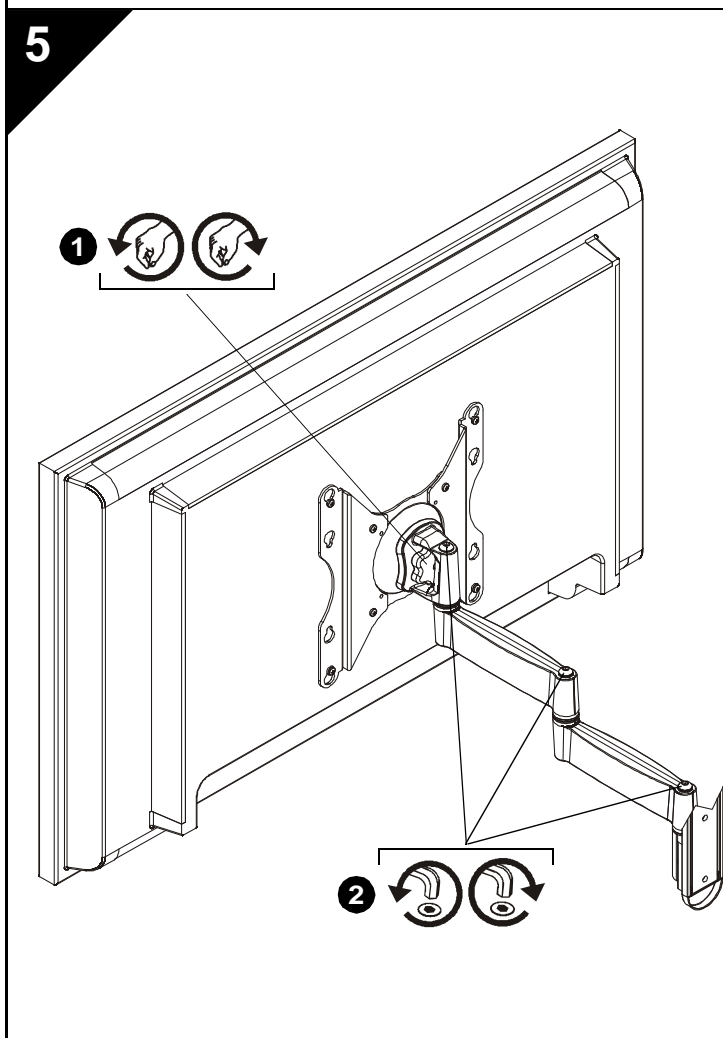

AJUSTE



ADVERTÊNCIA: Um aperto excessivo ou insuficiente do mecanismo de aperto pode provocar graves lesões pessoais ou danos no equipamento!

1. Para ajustar a oscilação/orientação/balço, desaperte ligeiramente o manipulador de ajuste (no sentido oposto ao dos ponteiros dos relógios ao olhar para a parte de trás do monitor), coloque o monitor no ângulo desejado e reaperte o manipulador de ajuste.
2. Para ajustar a extensão, desaperte ou aperte ligeiramente os parafusos de ajuste utilizando a chave sextavada (S). Ajuste os parafusos APENAS conforme necessário para obter a tensão desejada.

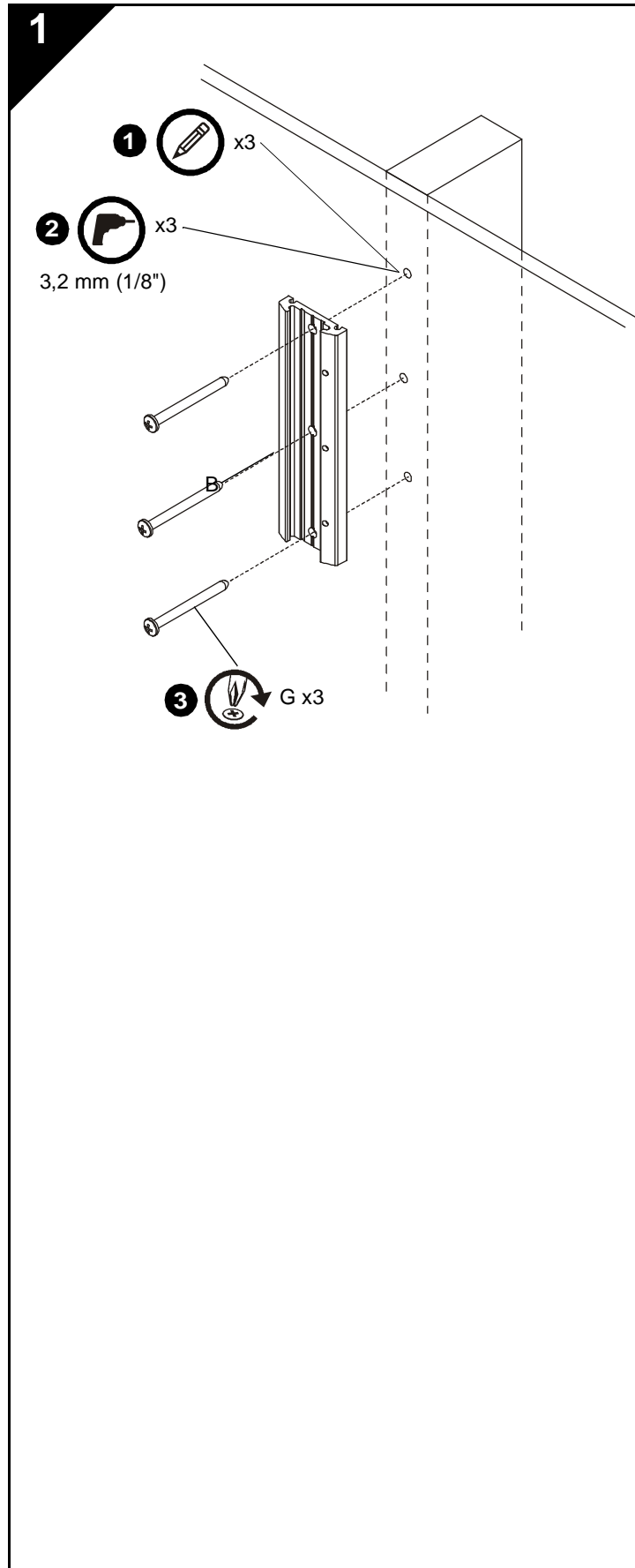

INSTALLAZIONE DELLA PIASTRA A PARETE SULLA PARETE

Installazione su montante di collegamento di legno



AVVERTENZA: Una resistenza strutturale inadeguata per questo componente può provocare lesioni gravi o danneggiare l'apparecchiatura. È responsabilità dell'installatore verificare che la struttura alla quale è fissato il componente sostenga con sicurezza cinque volte il carico combinato di tutta l'apparecchiatura. Prima di installare i componenti, rinforzare la struttura, se necessario.

1. Mettere in squadra la piastra a parete (B) e contrassegnare i punti per i fori pilota.
2. Praticare fori pilota da 3,2 mm (1/8") nel montante in legno.
3. Installare le viti (G) attraverso la piastra a parete (B), nel montante in legno.

2

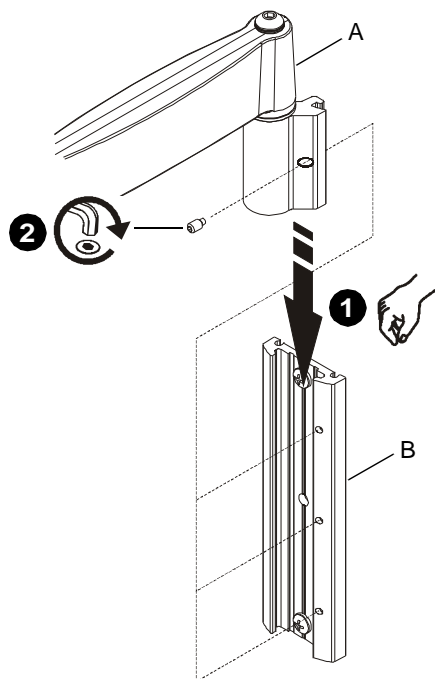

INSTALLAZIONE DEL BLOCCO BRACCIO SULLA PIASTRA A PARETE

IMPORTANTE! Se si installa un display con fori di montaggio incassati, *prima* di installare il blocco braccio sulla piastra a parete, procedere con "INSTALLAZIONE DEL DISPLAY SUL BLOCCO BRACCIO".

1. Allineare il blocco braccio (A) con la piastra a parete (B) e farlo scivolare in posizione.



AVVERTENZA: Il mancato allineamento della vite a testa esagonale con il foro nella piastra a parete (B) potrebbe fare cadere il blocco braccio (A), provocando lesioni gravi o danni all'apparecchiatura. La vite a testa esagonale dovrebbe *penetrare completamente* nel foro del blocco braccio dopo il serraggio.

2. Con la chiave esagonale (T), serrare la vite a testa esagonale nel blocco braccio (A) verificando che la vite si innesti in uno dei tre fori della piastra a parete (B).

NOTA: La piastra a parete contiene tre fori (B) che consentono di regolare l'altezza.

3. Allineare il copripiastra (C) con le scanalature nella piastra a parete (B) e farlo scivolare in posizione.
4. Allineare i coperchi (D) con i fori nella piastra a parete (B) e farli scivolare in posizione.

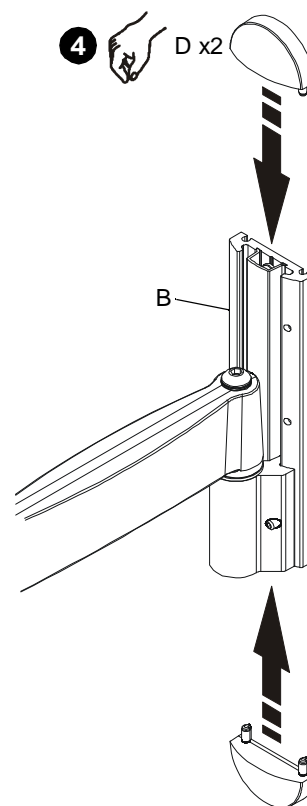
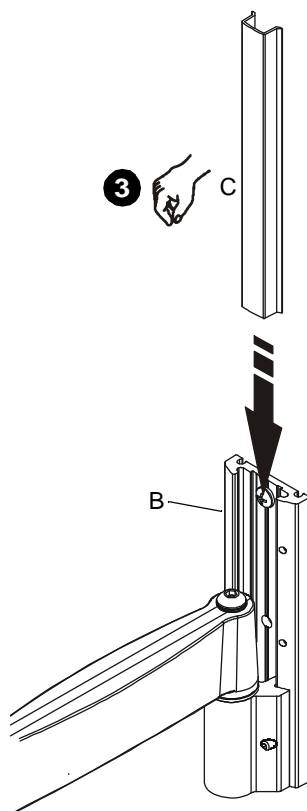
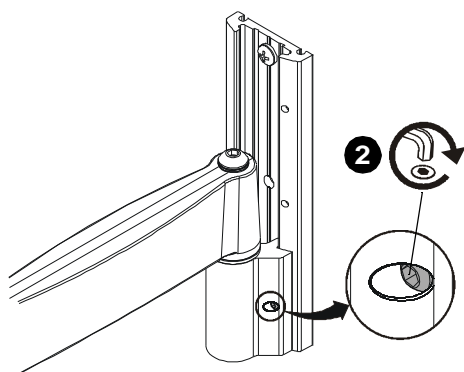
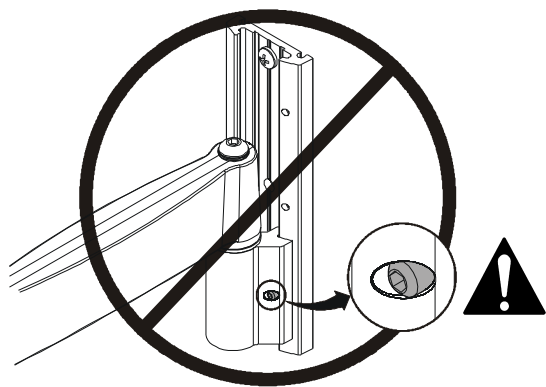

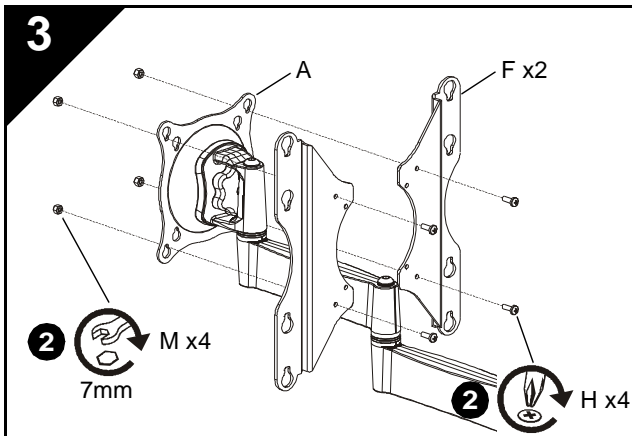

INSTALLAZIONE DEL DISPLAY SUL BLOCCO BRACCIO

1. Se il display dispone di uno schema di montaggio di 75 x 75 mm o 100 x 100 mm, proseguire con il passaggio 3A ("Fori di montaggio a filo") o il passaggio 3B ("Fori di montaggio incassati"), se presenti. Altrimenti, continuare come riportato di seguito.
2. Installare le viti (H) attraverso le staffe (F) e il blocco testa (A) nei dadi (M).
3. Procedere con il passaggio 3A ("Fori di montaggio a filo") o il passaggio 3B ("Fori di montaggio incassati"), se presenti.

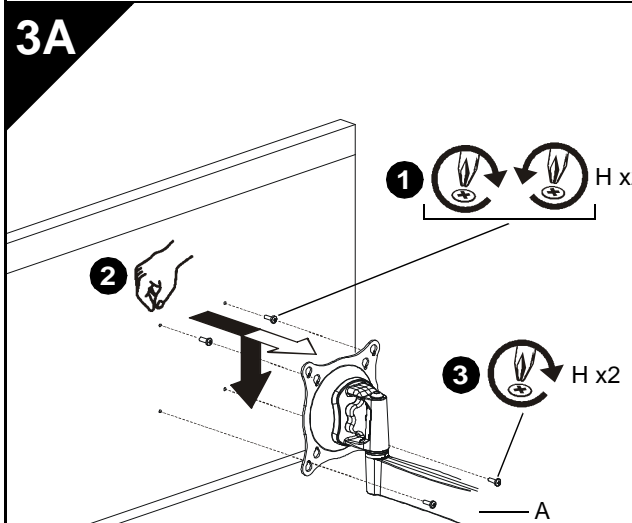

75 x 75 mm, 100 x 100 mm

Fori di montaggio a filo

IMPORTANTE! Questa procedura è valida solo se i fori di montaggio con un diametro di 4 mm o 6 mm sono *a filo* con la superficie posteriore del display.



AVVERTENZA: Un peso superiore alla capacità nominale può provocare gravi lesioni personali o danneggiare l'apparecchiatura. È responsabilità dell'installatore verificare che il peso totale di tutti i componenti montati sul iCSPDA2 non superi 18 kg (40 lbs).



ATTENZIONE: L'uso di viti di lunghezza errata può danneggiare il display. Se le viti sono di misura corretta, l'avvitamento completo nei fori sarà agevole.



ATTENZIONE: L'innesto errato dell'avvitamento nel display potrebbe fare cadere il display. Per consentire l'installazione sul blocco braccio, rimuovere le viti SOLO se necessario.

1. Inserire due viti (H o Q, se presenti) nei fori di montaggio superiori del display. Avvitare completamente le viti nel display, quindi svitare di 3 giri completi.

NOTA: Gli schemi di fori illustrati sono di 100 x 100 mm e 200 x 200 mm; vengono illustrati anche modelli simili di 75 x 75 mm e 100 x 200 mm.

2. Allineare il display in modo che le viti installate nel passaggio precedente entrino nei due fori a goccia superiori. Abbassare il display fissandolo in posizione.

NOTA: Il display verrà sospeso sulle due viti superiori.

3. Inserire le due viti rimanenti (H o Q, se presenti) nei due fori a goccia inferiori.
 - Se le viti (H) vengono inserite attraverso le staffe (F), installare i distanziatori (L) sotto alle viti a stella (H).
4. Serrare tutte e quattro le viti (H o Q, se presenti). Non avvitare eccessivamente.

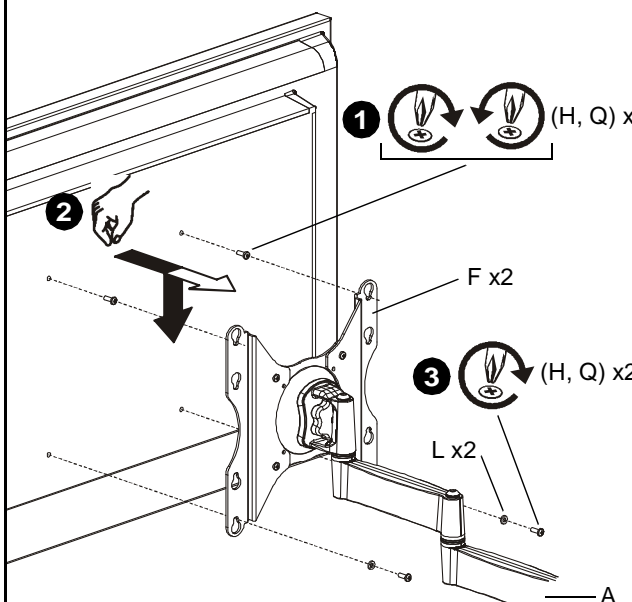

100 x 200 mm, 200 x 200 mm

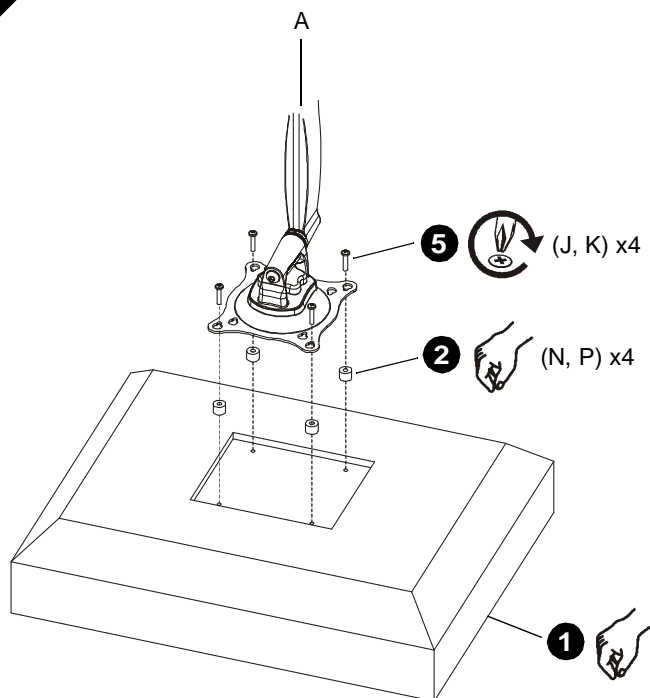
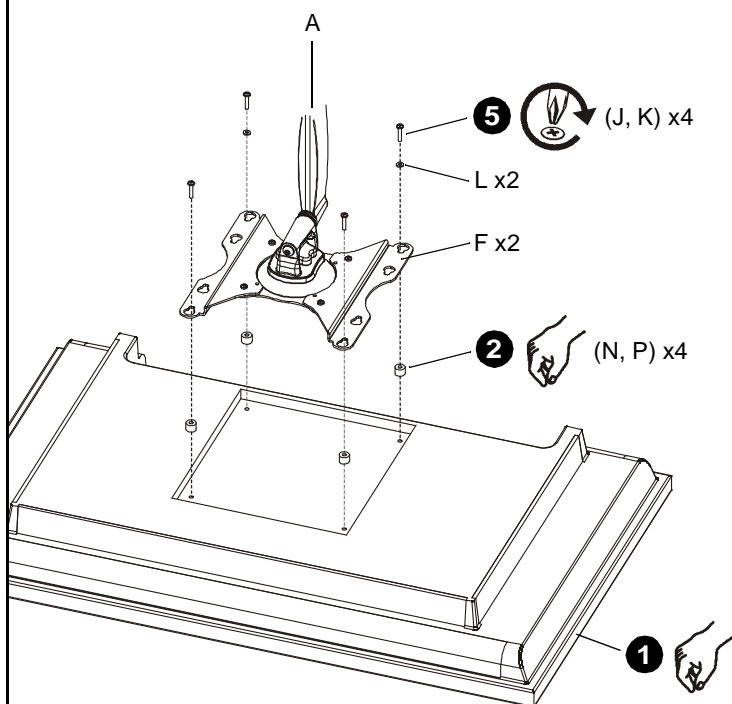
3B**75 x 75 mm, 100 x 100 mm****100 x 200 mm, 200 x 200 mm****Fori di montaggio incassati**

IMPORTANTE! Questa procedura è valida solo se i fori di montaggio con un diametro di 4 mm sono *incassati* nella superficie posteriore del display.



AVVERTENZA: Un peso superiore alla capacità nominale può provocare gravi lesioni personali o danneggiare l'apparecchiatura. È responsabilità dell'installatore verificare che il peso totale di tutti i componenti montati sul iCSPDA2 non superi 18 kg (40 lbs).

1. Appoggiare lentamente il display con lo schermo rivolto verso il basso su una superficie protetta.
2. Inserire quattro distanziatori (N o P, se presenti) su ogni foro di montaggio nella parte posteriore del display. Selezionare il distanziatore più corto che può fornire lo spazio richiesto. Tutti i distanziatori devono essere di pari lunghezza.

NOTA: Gli schemi di fori illustrati sono di 100 x 100 mm e 200 x 200 mm; vengono illustrati anche modelli simili di 75 x 75 mm e 100 x 200 mm.

3. Selezionare la *lunghezza* delle viti:
 - Se vengono utilizzati i distanziatori (N), utilizzare le viti (J).
 - Se vengono utilizzati i distanziatori (P), utilizzare le viti (K).

NOTA: Se vengono inserite le viti (J, K) attraverso le staffe (F), utilizzare anche i distanziatori (L) per i due fori a goccia *inferiori*.

4. Orientare il blocco testa (A) in modo che i fori a goccia siano allineati con i fori dei distanziatori (N o P, se presenti).



ATTENZIONE: L'uso di viti di lunghezza errata può danneggiare il display. Se le viti sono di misura corretta, l'avvitamento completo nei fori sarà agevole.

5. Inserire le viti (J o K, se presenti) attraverso le rondelle (L, se presenti), i fori a goccia e i distanziatori (N o P, se presenti) nel display. Serrare tutte e quattro le viti. Non avvitare eccessivamente.
6. Continuare con "INSTALLAZIONE DEL BLOCCO BRACCIO SULLA PIASTRA A PARETE".

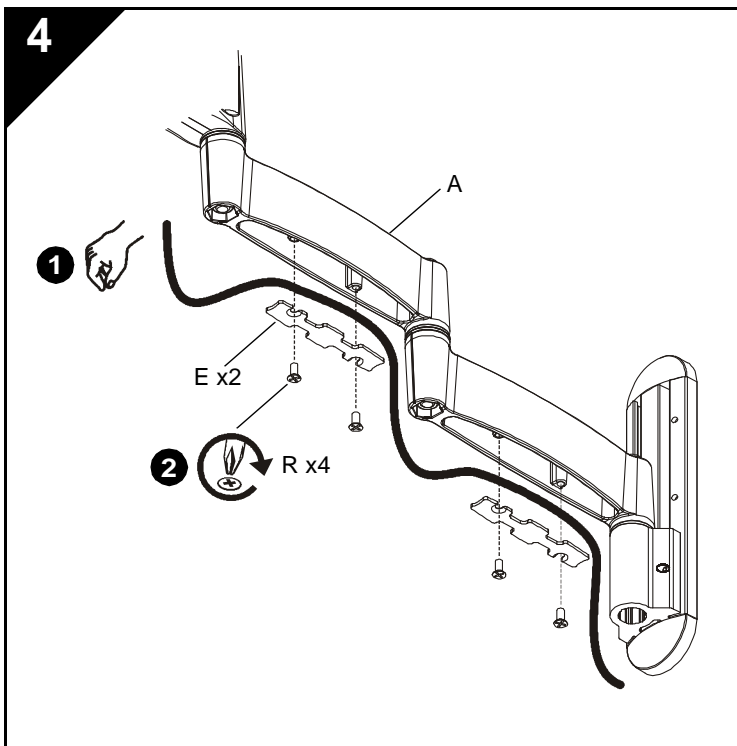

GESTIONE DEI CAVI



ATTENZIONE: Verificare che i cavi siano sufficientemente allentati per consentire lo spostamento del display, e che non vengano schiacciati dall'inserimento dei coperchi (E) o delle viti (R).

1. Inserire lentamente i cavi nelle cavità posizionate nelle parti inferiori del blocco braccio (A).
2. Installare ogni coperchio (E) con due viti (R).

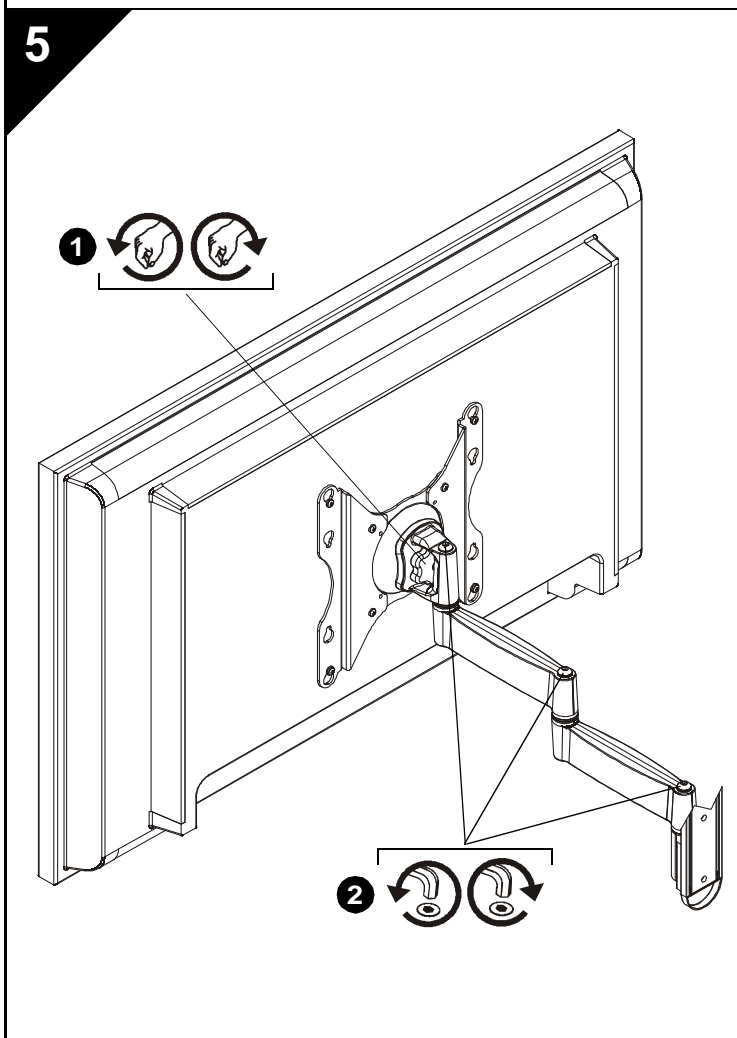

REGOLAZIONE



AVVERTENZA: Un allentamento o un serraggio eccessivo del meccanismo di regolazione può provocare gravi lesioni personali o danneggiare l'apparecchiatura.

1. Per regolare il passo, l'orientamento o l'oscillazione trasversale, allentare lentamente la manopola di regolazione (in senso antiorario quando si osserva la parte posteriore del display), spostare il display sull'angolo desiderato e riserrare la manopola di regolazione.
2. Per regolare l'estensione, allentare o serrare leggermente le viti di regolazione con la chiave esagonale (S). Regolare le viti SOLO se questa operazione è necessaria per ottenere la tensione desiderata.

1

1 x3

2 x3
 3,2 mm (1/8 inch)

3 G x3

WANDPLAAT AAN WAND BEVESTIGEN

Bevestiging aan houten raamwerk

WAARSCHUWING: Afwezigheid van afdoende structurele sterkte voor deze component kan tot ernstig lichamelijk letsel of beschadiging van de apparatuur leiden! Het behoort tot de verantwoordelijkheid van de installateur te zorgen dat de structuur waaraan deze component is bevestigd, in totaal vijfmaal het gewicht van alle apparatuur kan dragen. Versterk zo nodig de structuur voordat u de component installeert.

1. Houd de wandplaat (B) waterpas en markeer de plaats van de voorboorgaten.
2. Boor voorboorgaten met een diameter van 3,2 mm (1/8 inch) in het houten raamwerk.
3. Plaats de schroeven (G) door de wandplaat (B) in het houten raamwerk.

2

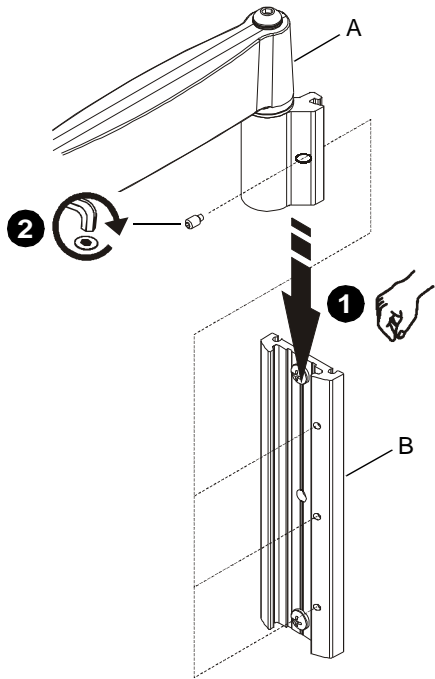

ARMCONSTRUCTIE AAN WANDPLAAT BEVESTIGEN

BELANGRIJK! Bij installatie van een display met verzonken montagegaten gaat u naar 'DISPLAY AAN ARMCONSTRUCTIE BEVESTIGEN' *voordat* u de armconstructie aan de wandplaat bevestigt.

1. Breng de armconstructie (A) in één lijn met de wandplaat (B) en schuif de armconstructie op zijn plaats.



WAARSCHUWING: Als de zeskantschroef niet op het gat in de wandplaat (B) wordt uitgelijnd, kan de armconstructie (A) vallen, met ernstig lichamelijk letsel of beschadiging van de apparatuur tot gevolg! De zeskantschroef moet na aandraaien *helemaal* in het gat van de armconstructie zijn *verzonken*.

2. Gebruik de zeskantsleutel (T) om de zeskantschroef in de armconstructie (A) aan te draaien en zorg daarbij dat de schroef in een van de drie gaten in de wandplaat (B) pakt.

OPMERKING: De wandplaat (B) is voorzien van drie gaten om de hoogte te kunnen afstellen.

3. Breng de afdekking (C) in één lijn met de groeven in de wandplaat (B) en schuif de afdekking op zijn plaats.
4. Breng de doppen (D) in één lijn met de gaten in de wandplaat (B) en schuif de doppen op hun plaats.

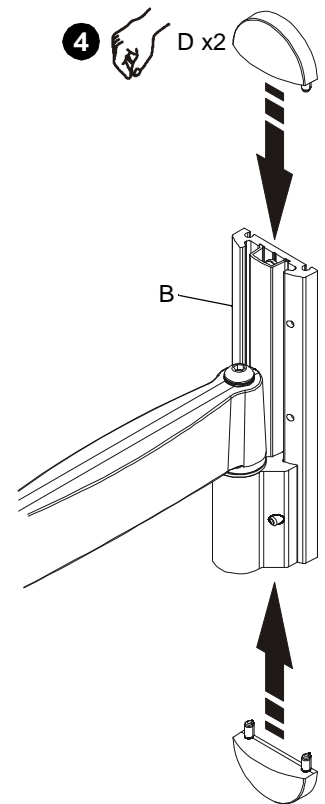
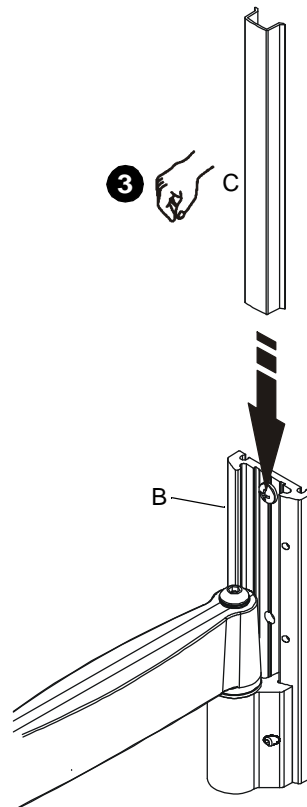
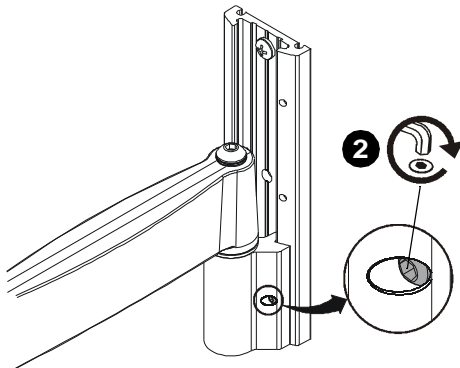
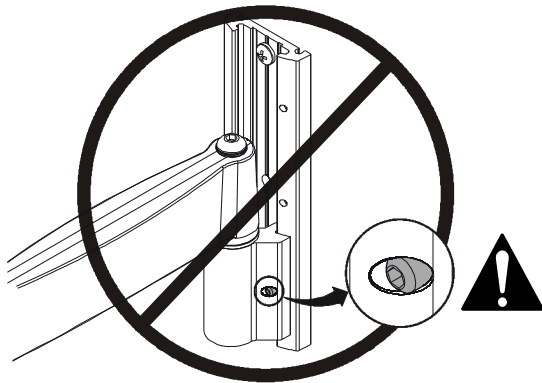

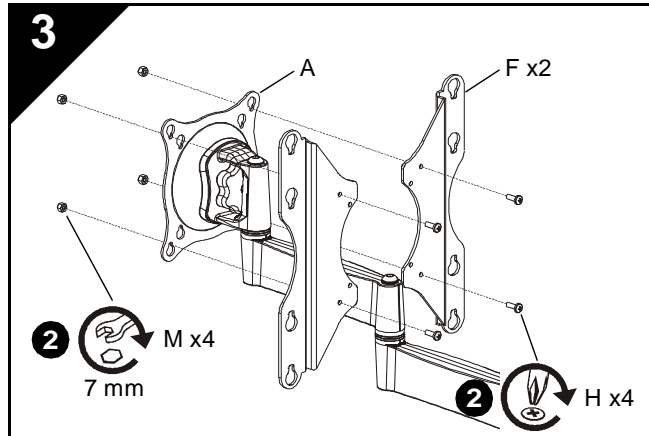

DISPLAY AAN ARMCONSTRUCTIE BEVESTIGEN

1. Voor de installatie van een display met een montagegemaal van 75 x 75 mm of 100 x 100 mm gaat u naar stap 3A ('Gelijkvallende montagegaten') of stap 3B ('Verzonken montagegaten'), al naargelang van toepassing. Ga anders hieronder verder.
2. Plaats de schroeven (H) door de beugels (F) en de armconstructie (A) in de moeren (M).
3. Ga naar stap 3A ('Gelijkvallende montagegaten') of stap 3B ('Verzonken montagegaten'), al naargelang van toepassing.

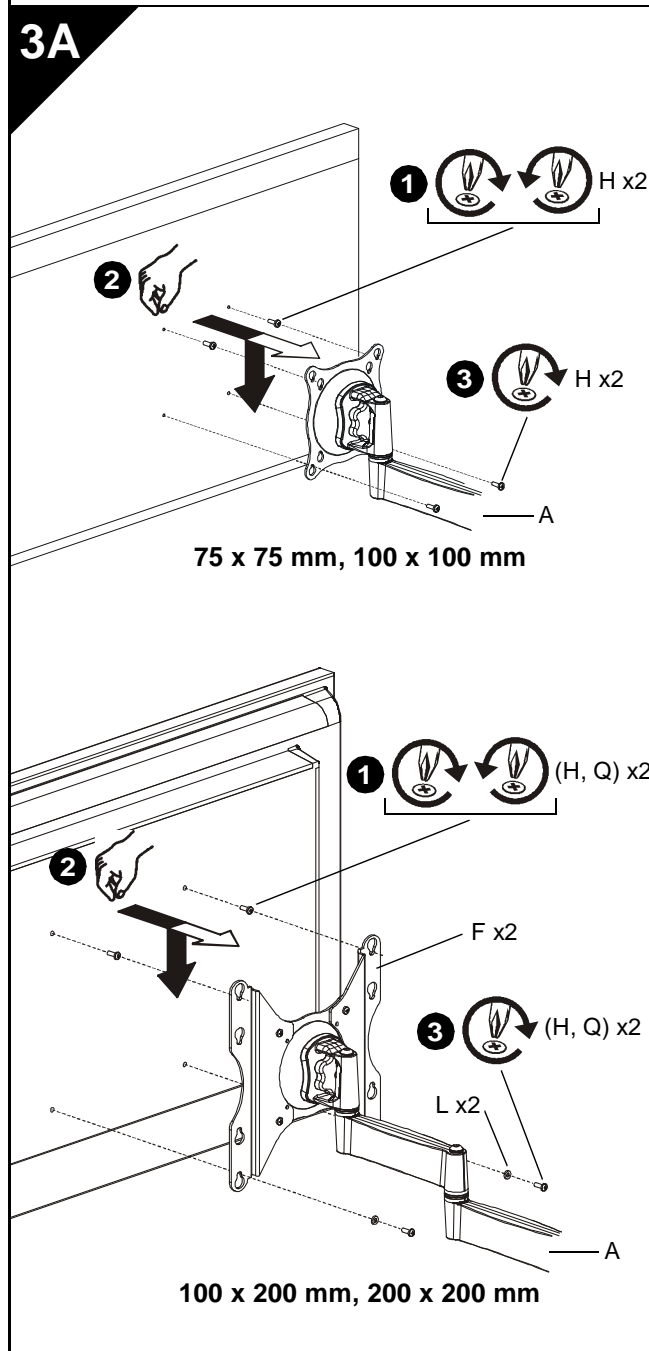

Gelijkvallende montagegaten

BELANGRIJK! Deze procedure is alleen van toepassing wanneer de montagegaten met diameter van 4 mm of 6 mm *gelijk vallen* met het achtervlak van het display.



WAARSCHUWING: Overschrijding van de gewichtscapaciteit kan tot ernstig lichamelijk letsel of beschadiging van de apparatuur leiden! Het behoort tot de verantwoordelijkheid van de installateur te zorgen dat het gewicht van alle componenten die aan de iCSPDA2 zijn bevestigd, in totaal niet hoger is dan 18 kg (40 lbs).



VOORZICHTIG: Door de verkeerde maat schroeven te gebruiken, kan het display beschadiging oplopen! Schroeven van de juiste maat worden gemakkelijk en volledig in de montagegaten van het display gedraaid.



VOORZICHTIG: Als de schroeven niet naar behoren pakken in de schroefdraad van het display, kan het display vallen! Draai de schroeven linksom **ALLEEN** voor zover dit nodig is om de armconstructie te installeren!

1. Installeer de twee schroeven (H of Q, al naargelang van toepassing) in de *bovenste* montagegaten van het display. Draai de schroeven helemaal in het display en draai ze vervolgens 3 volledige slagen linksom.

OPMERKING: 100 x 100 mm en 200 x 200 mm montagegemaal afgebeeld; 75 x 75 mm en 100 x 200 mm montagegemaal zien er ongeveer net zo uit.

2. Plaats het display zodanig dat de schroeven die in de vorige stap zijn geplaatst, in het *bovenste* paar traanvormige montagegaten passen. Laat het display stevig op zijn plaats zakken.

OPMERKING: Het display hangt aan de twee bovenste schroeven.

3. Plaats de twee resterende schroeven (H of Q, al naargelang van toepassing) door het *onderste* paar traanvormige montagegaten.
 - Als u de schroeven (H) door de beugels (F) plaatst, moet u ook de onderlegschildjes (L) onder de schroefkoppen (H) installeren.
4. Draai alle vier schroeven (H of Q, al naargelang van toepassing) aan. Niet te vast aandraaien!

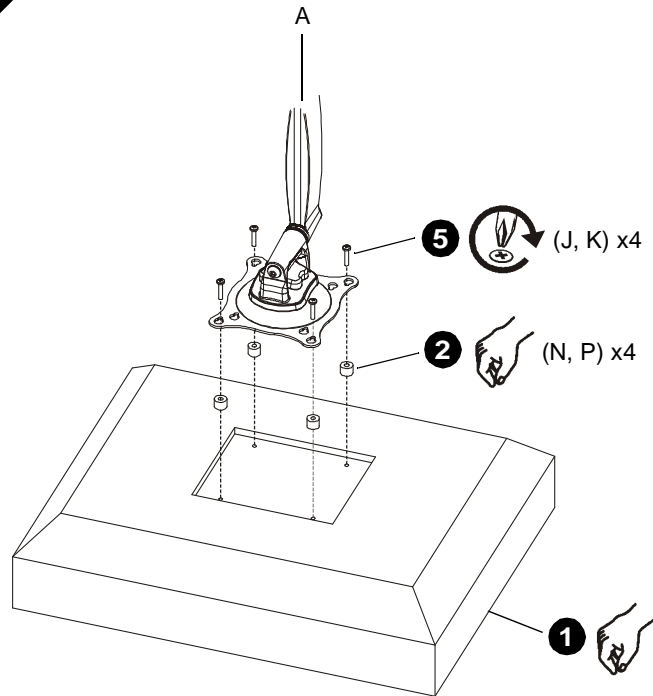
3B

75 x 75 mm, 100 x 100 mm

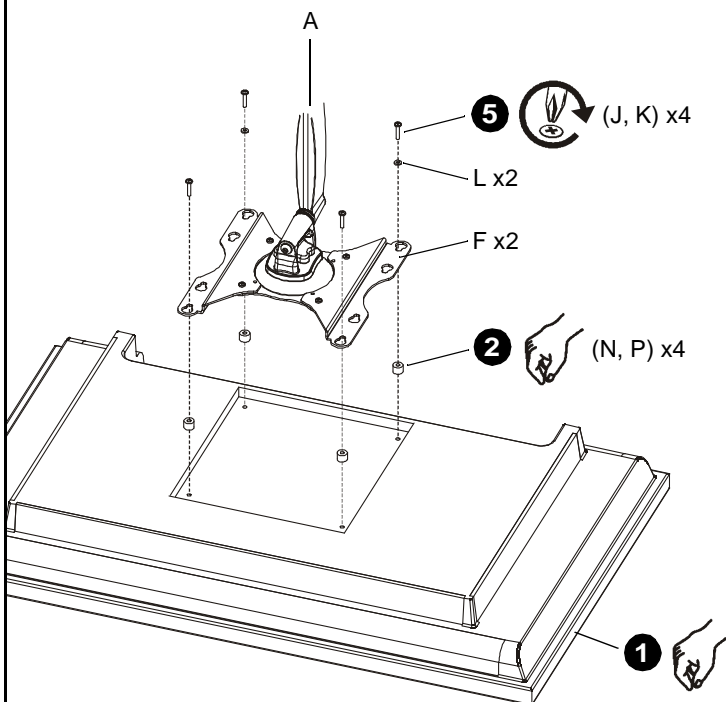

100 x 200 mm, 200 x 200 mm

Verzonken montagegaten

BELANGRIJK! Deze procedure is alleen van toepassing als de montagegaten met diameter van 4 mm in het achtervlak van het display zijn *verzonken*.



WAARSCHUWING: Overschrijding van de gewichtscapaciteit kan tot ernstig lichamelijk letsel of beschadiging van de apparatuur leiden! Het behoort tot de verantwoordelijkheid van de installateur te zorgen dat het gewicht van alle componenten die aan de iCSPDA2 zijn bevestigd, in totaal niet hoger is dan 18 kg (40 lbs).

1. Leg het display voorzichtig op een beschermend oppervlak met de voorzijde omlaag.
2. Plaats de vier pasringen (N of P, al naargelang van toepassing) op elk montagegat aan de achterzijde van het display. Selecteer de kortste pasring die afdoende vult. Alle pasringen moeten even lang zijn.

OPMERKING: 100 x 100 mm en 200 x 200 mm montagemallen afgebeeld; 75 x 75 mm en 100 x 200 mm montagemallen zien er ongeveer net zo uit.

3. Selecteer de schroef*lengte* als volgt.
 - Gebruik de schroeven (J) voor de pasringen (N).
 - Gebruik de schroeven (K) voor de pasringen (P).

OPMERKING: Als u de schroeven (J, K) door de beugels (F) plaatst, moet u ook de onderlegschiifjes (L) voor het *onderste* paar traanvormige montagegaten gebruiken.

4. Richt de armconstructie (A) zodanig dat de traanvormige montagegaten op de gaten in de pasringen (N of P, al naargelang van toepassing) zijn uitgelijnd.



VOORZICHTIG: Door de verkeerde maat schroeven te gebruiken, kan het display beschadiging oplopen! Schroeven van de juiste maat worden gemakkelijk en volledig in de montagegaten van het display gedraaid.

5. Plaats de schroeven (J of K, al naargelang van toepassing) door de onderlegschiifjes (L, indien van toepassing), de traanvormige montagegaten en de pasringen (N of P, al naargelang van toepassing) in het display. Draai alle vier schroeven vast. Niet te vast aandraaien!
6. Ga door met 'ARMCONSTRUCTIE AAN WANDPLAAT BEVESTIGEN'.

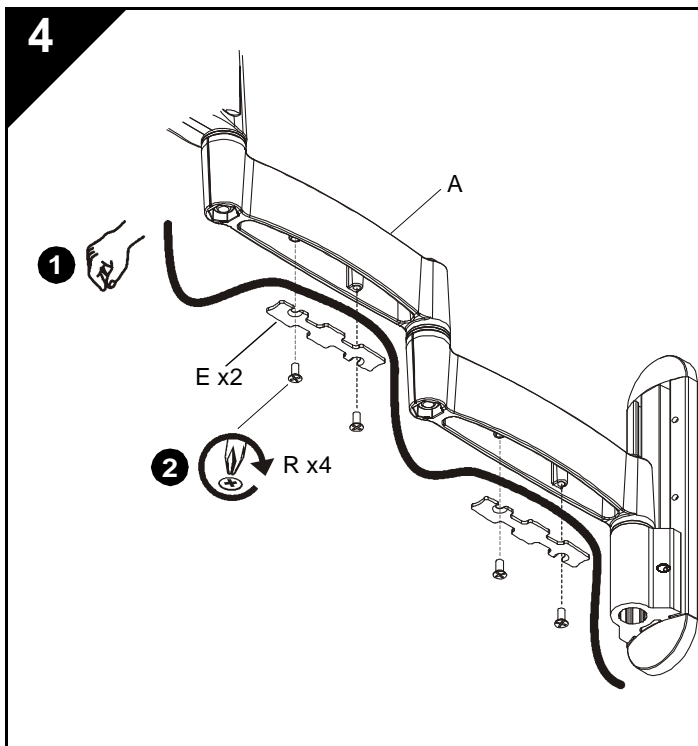

KABELBEHEER



VOORZICHTIG: Zorg dat er voldoende speling in de kabel zit voor verplaatsing van het display en dat de kabels niet knel komen te zitten door het plaatsen van de afdekkingen (E) of de schroeven (R).

1. Plaats de kabels voorzichtig in de openingen in de onderste gedeelten van de armconstructie (A).
2. Installeer elke afdekking (E) met twee schroeven (R).

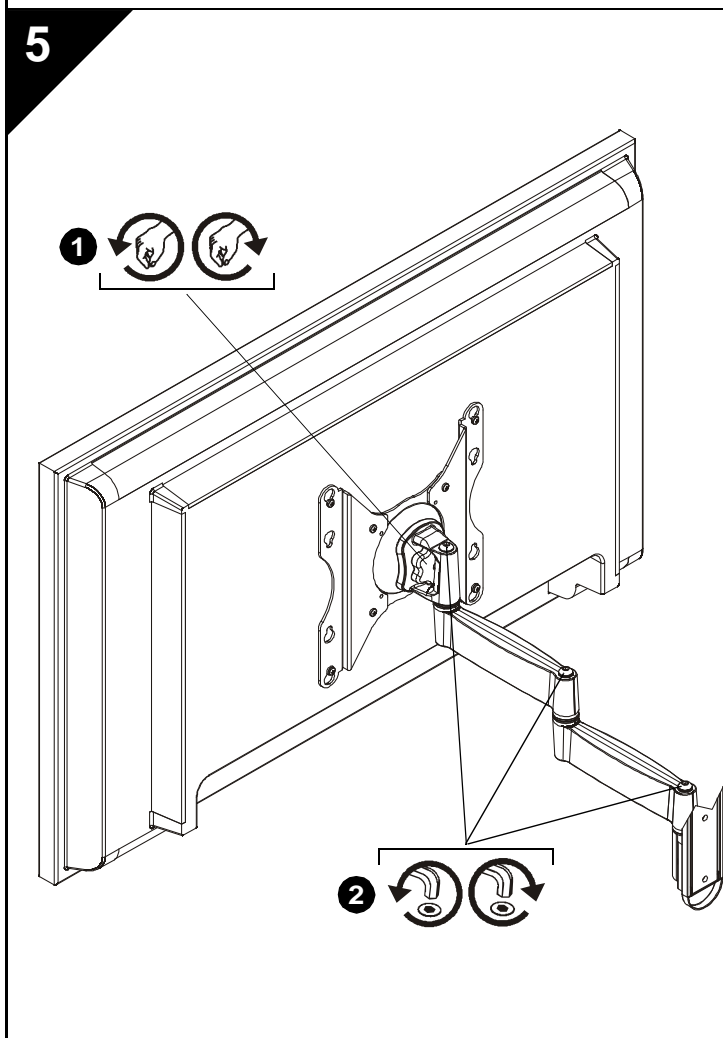

AFSTELLEN



WAARSCHUWING: Overmatig los- of vastdraaien van het stelmechanisme kan tot ernstig lichamelijk letsel of beschadiging van de apparatuur leiden!

1. Om het display te verstellen, draait u de stelknop enigszins los (tegen de klok in als u tegen de achterzijde van het display aankijkt), plaats u het onder de gewenste hoek en draait u de stelknop weer aan.
2. Om het uittrekken van het display bij te stellen, draait u de stelschroeven enigszins losser of vaster met de zeskant sleutel (S). Stel de schroeven ALLEEN bij voor zover dit nodig is om de gewenste spanning te verkrijgen.

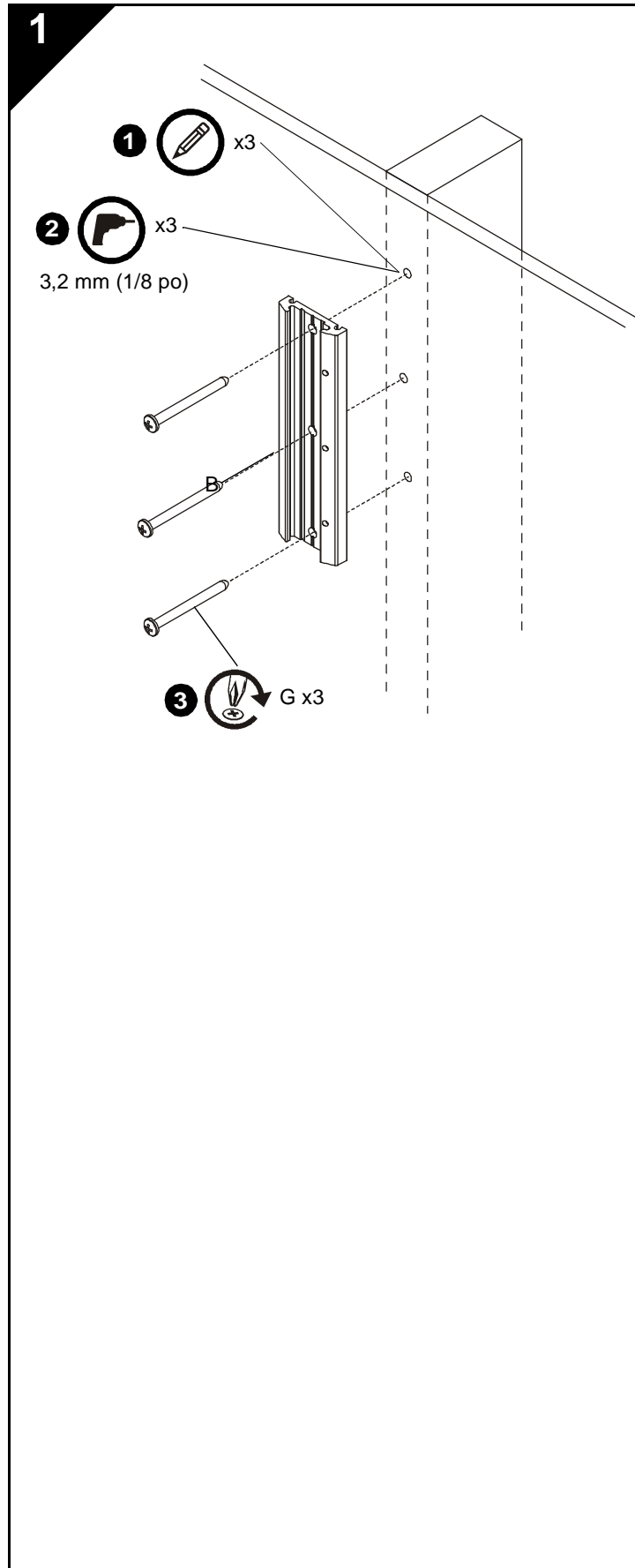

INSTALLER LA PLAQUE MURALE SUR LE MUR

Installation sur poutre en bois



AVERTISSEMENT : Ne pas assurer une force structurelle adéquate pour cet élément peut résulter en de graves blessures ou des dommages à l'équipement ! Il en va de la responsabilité de l'installateur de s'assurer que la structure sur laquelle l'élément est attaché peut supporter cinq fois le poids combiné de tous les équipements. Renforcez la structure si nécessaire avant d'installer l'élément.

1. Mettre la plaque murale à niveau (B) et marquez l'emplacement des trous d'implantation.
2. Percez des trous d'implantation de 3,2 mm (1/8 po) de diamètre dans les supports en bois.
3. Installez les vis (G) à travers la plaque murale (B) et dans la poutre en bois.

2

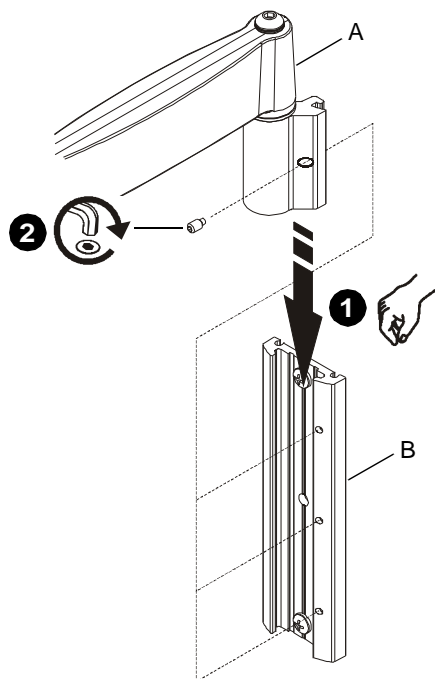

INSTALLER LE BRAS SUR LA PLAQUE MURALE

IMPORTANT ! Si vous installez un affichage avec des trous de fixation encastrés, alors allez à « INSTALLER L’AFFICHAGE SUR LE BRAS » avant d’installer le bras sur la plaque murale.

1. Alignez le bras (A) avec la plaque murale (B) et glissez en position.



AVERTISSEMENT : Ne pas aligner la vis à tête hexagonale avec le trou sur la plaque murale (B) peut causer la chute du bras (A), résultant en de graves blessures ou des dommages à l’équipement. La vis à tête hexagonale doit être *visser complètement* dans le trou du bras après le vissage.

2. En utilisant la clé hexagonale (T), vissez la vis à tête hexagonale dans le bras (A), vous assurant que la vis s’engage dans l’un des trois trous dans la plaque murale (B).

REMARQUE : Trois trous sont présents sur la plaque murale (B) pour permettre le réglage de la hauteur.

3. Alignez la gaine (C) avec les rainures de la plaque murale (B) et glissez en position.
4. Alignez l’embout (D) avec les trous de la plaque murale (B) et glissez en position.

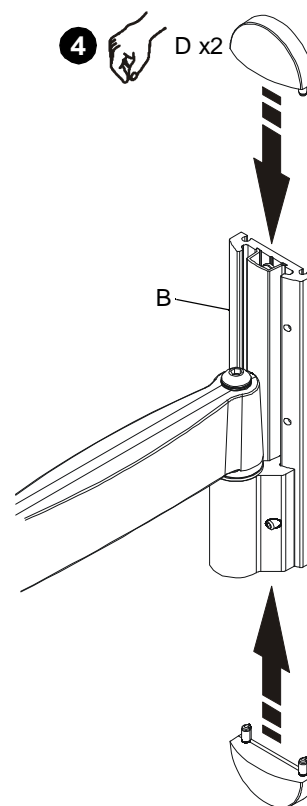
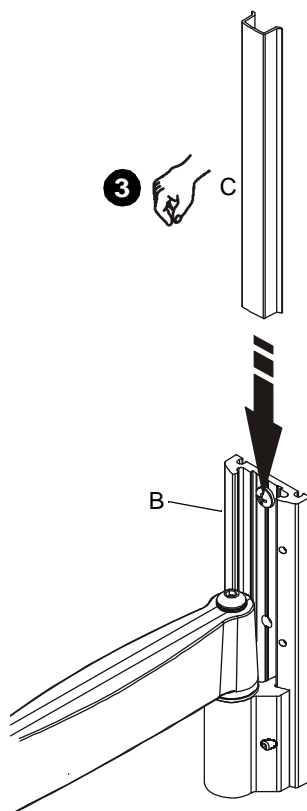
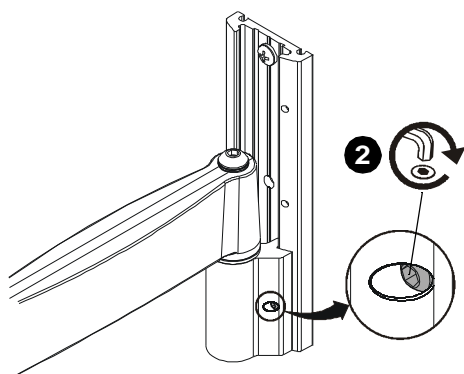
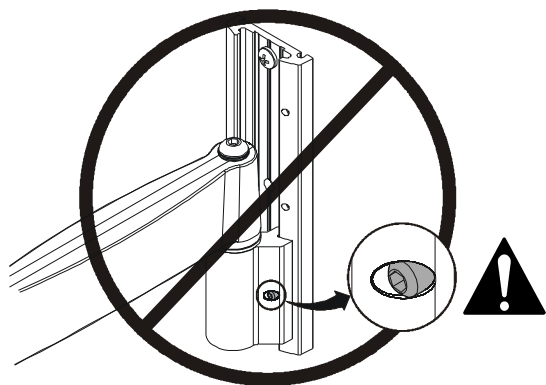

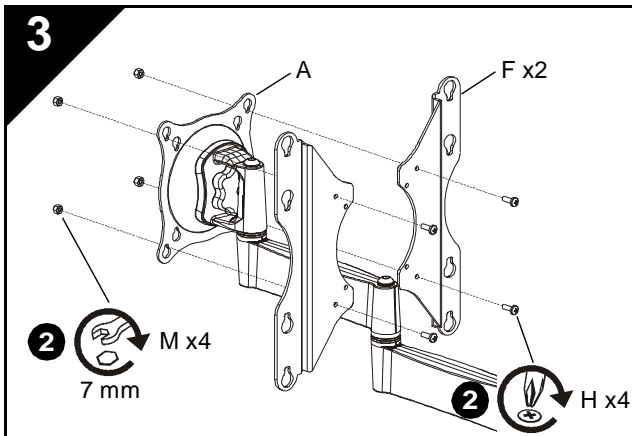

INSTALLER L’AFFICHAGE SUR LE BRAS

1. Si l’affichage a un modèle de fixation de 75 x 75 mm ou de 100 x 100 mm, allez à l’étape 3A (« Trous de fixation affleurés ») ou à l’étape 3B (« Trous de fixation encastrés »), suivant le cas. Sinon, continuez ci-dessous.
2. Installez les vis (H) à travers les supports (F) et le bras (A) et dans les écrous (M).
3. Allez à l’étape 3A (« Trous de fixation affleurés ») ou à l’étape 3B (« Trous de fixation encastrés »), suivant le cas.

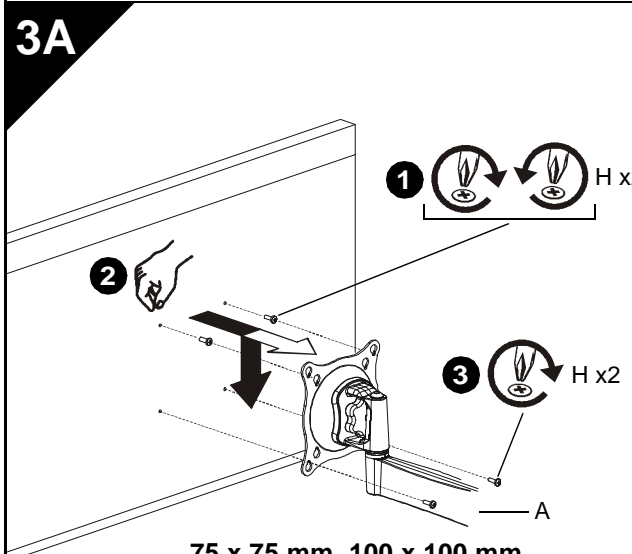

75 x 75 mm, 100 x 100 mm

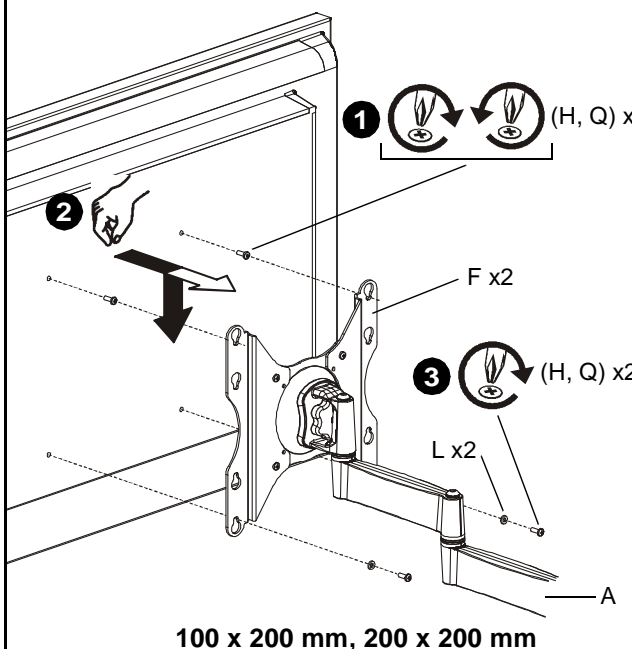

100 x 200 mm, 200 x 200 mm

Trous de fixation affleurés

IMPORTANT ! Cette procédure ne s’applique seulement que lorsque les trous de fixation de 4 mm ou 6 mm de diamètre sont *affleurés* avec la surface du dos de l’affichage.



AVERTISSEMENT : Dépasser les capacités de poids peut résulter en de graves blessures ou en des dommages à l’équipement ! Il en va de la responsabilité de l’installateur de s’assurer que le poids combiné de tous les éléments attachés au iCSPDA2 ne dépasse pas 18 kg (40 lbs).



PRÉCAUTION : Utiliser des vis de la mauvaise taille peut endommager votre affichage ! Les bonnes vis s’enfileront facilement et complètement dans les trous de fixation de l’affichage.



PRÉCAUTION : Un engagement inadéquat dans le filetage de l’affichage peut causer la chute de l’affichage ! Dévissez les vis SEULEMENT tel que nécessaire pour permettre l’installation du bras.

1. Installez deux vis (H ou Q, suivant le cas) dans les trous *supérieurs* de fixation sur l’affichage. Vissez les vis complètement dans l’affichage, puis dévissez trois tours complets.

REMARQUE : Modèles de fixation 100 x 100 mm et 200 x 200 mm illustrés ; les modèles 75 x 75 mm et 100 x 200 mm sont similaires.

2. Alignez l’affichage de manière à ce que les vis installées à l’étape précédente entre dans les deux trous de fixation en forme de poire *supérieures*. Abaissez l’affichage en place.

REMARQUE : L’affichage pendra sur les deux vis supérieures.

3. Installez les deux vis restantes (H ou Q, suivant le cas) à travers les deux trous de fixation en forme de poire *inférieures*.
 - Si vous installez les vis (H) à travers les supports (F), alors installez les rondelles (L) sous les têtes de vis (H).
4. Visser toutes les quatre vis (H ou Q, suivant le cas). Serrez bien les vis mais ne les serrez pas trop ! (Les vis doivent être serrées à fond, mais pas au-delà.)

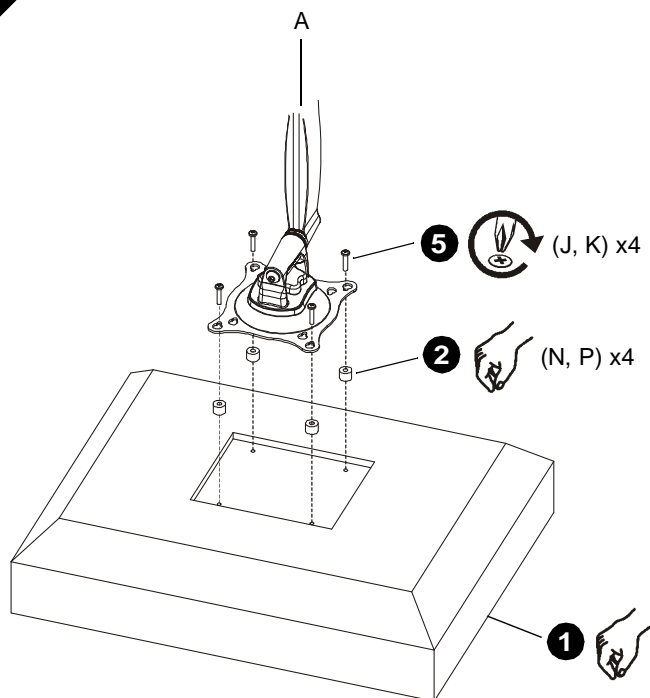
3B

75 x 75 mm, 100 x 100 mm

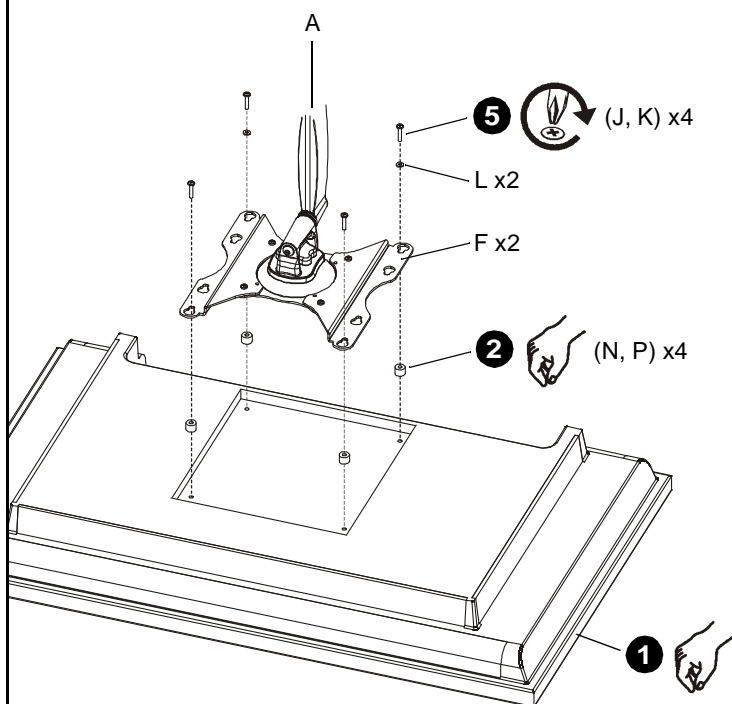

100 x 200 mm, 200 x 200 mm

Trous de fixation encastrés

IMPORTANT ! Cette procédure ne s'applique seulement que lorsque les trous de fixation de 4 mm de diamètre sont *encastrés* dans la surface du dos de l'affichage.



AVERTISSEMENT : Dépassez les capacités de poids peut résulter en de graves blessures ou en des dommages à l'équipement ! Il en va de la responsabilité de l'installateur de s'assurer que le poids combiné de tous les éléments attachés au iCSPDA2 ne dépasse pas 18 kg (40 lbs).

1. Posez doucement l'affichage face vers le bas sur une surface protectrice.
2. Placez quatre entretoises (N ou P, tel que nécessaire) sur chaque trou de fixation sur le dos de l'affichage. Sélectionnez l'entretoise la plus courte qui remplisse l'espace. Toutes les entretoises doivent être de la même longueur.

REMARQUE : Modèles de fixation 100 x 100 mm et 200 x 200 mm illustrés ; les modèles 75 x 75 mm et 100 x 200 mm sont similaires.

3. Sélectionnez la *longueur* des vis :
 - Si vous utilisez les entretoises (N), alors utilisez les vis (J).
 - Si vous utilisez les entretoises (P), alors utilisez les vis (K).

REMARQUE : Si vous installez des vis (J, K) à travers les supports (F), alors utilisez également les rondelles (L) pour les deux trous en forme de poire *inférieurs*.

4. Orientez le bras de manière à ce que les trous de fixation en forme de poire soient alignés avec les trous des entretoises (N ou P, suivant le cas).



PRÉCAUTION : Utiliser des vis de la mauvaise taille peut endommager votre affichage ! Les bonnes vis s'enfileront facilement et complètement dans les trous de fixation de l'affichage.

5. Installez les vis (J ou K, suivant le cas) à travers les rondelles (L, si nécessaire), les trous de fixation en forme de poire et les entretoises (N ou P, suivant le cas) et dans l'affichage. Serrez les quatre vis. Serrez bien les vis mais ne les serrez pas trop ! (Les vis doivent être serrées à fond, mais pas au-delà.)
6. Continuez avec « INSTALLER LE BRAS SUR LA PLAQUE MURALE ».

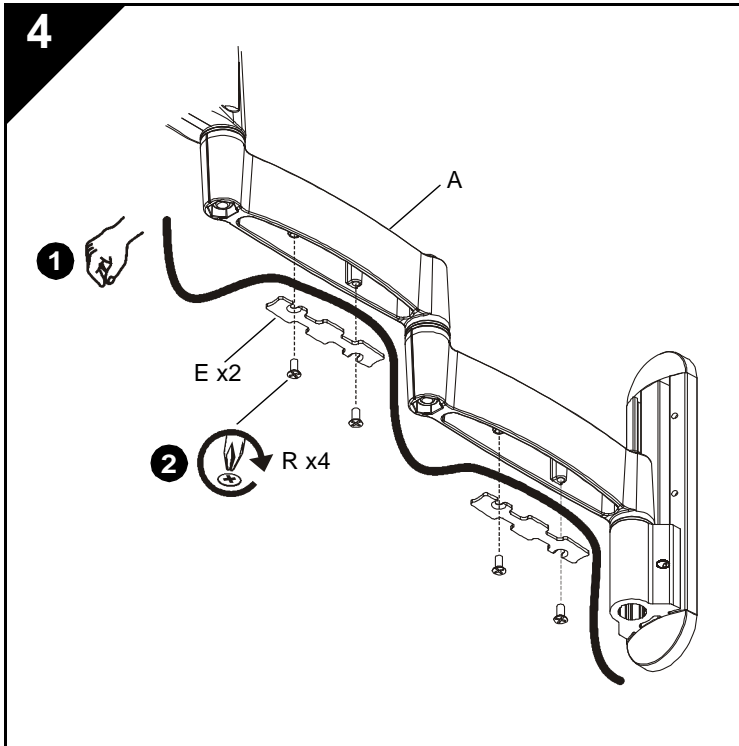

GESTION DES CÂBLES



PRÉCAUTION : Assurez-vous qu'un certain jeu existe pour le câble afin de permettre le mouvement de l'affichage, et que les câbles ne seront pas pincés par l'installation de gaines (E) ou de vis (R).

1. Insérez attentivement les câbles dans les cavités situées dans les parties basses du bras (A).
2. Installez chaque gaine (E) avec deux vis (R).

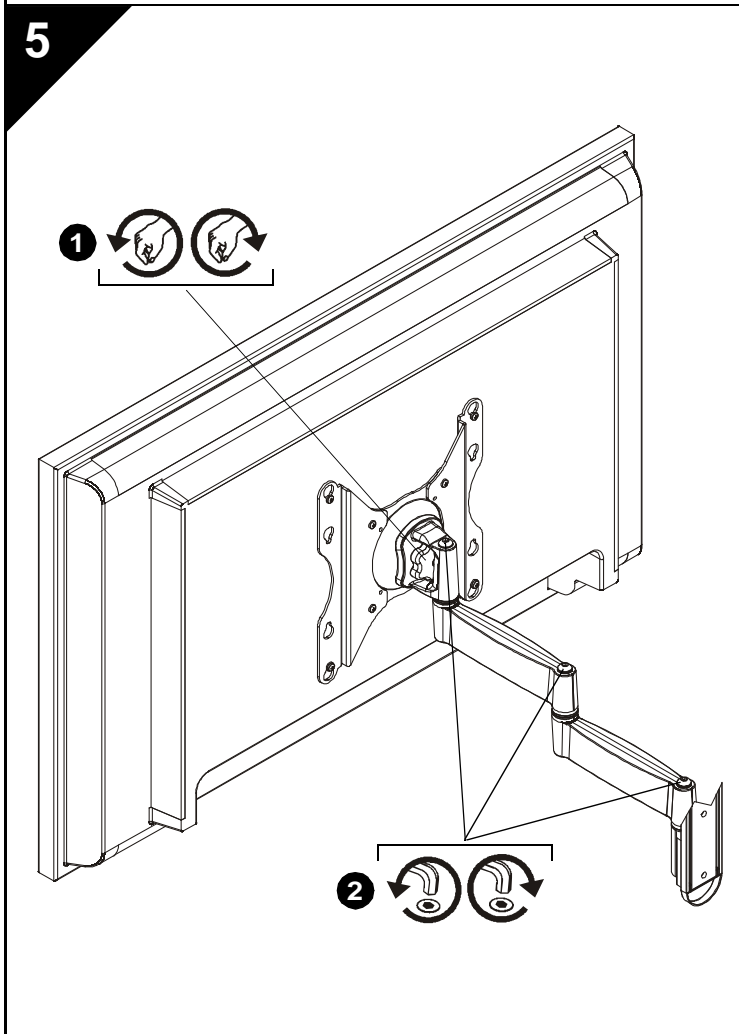

RÉGLAGE



AVERTISSEMENT : Un desserrage ou un serrage excessif du mécanisme de réglage peut résulter en des blessures graves ou en des dommages à l'équipement !

1. Pour ajuster le pas/pivot/roulis, desserrez légèrement le bouton de réglage (dans le sens inverse des aiguilles d'une montre quand vous regardez le dos de l'affichage), mettez l'affichage à l'angle désiré et resserrez le bouton de réglage.
2. Pour régler l'extension, desserrez ou serrez légèrement les vis de réglage en utilisant la clé hexagonale (S). Ajustez **SEULEMENT** tel que requis pour arriver à la tension désirée.

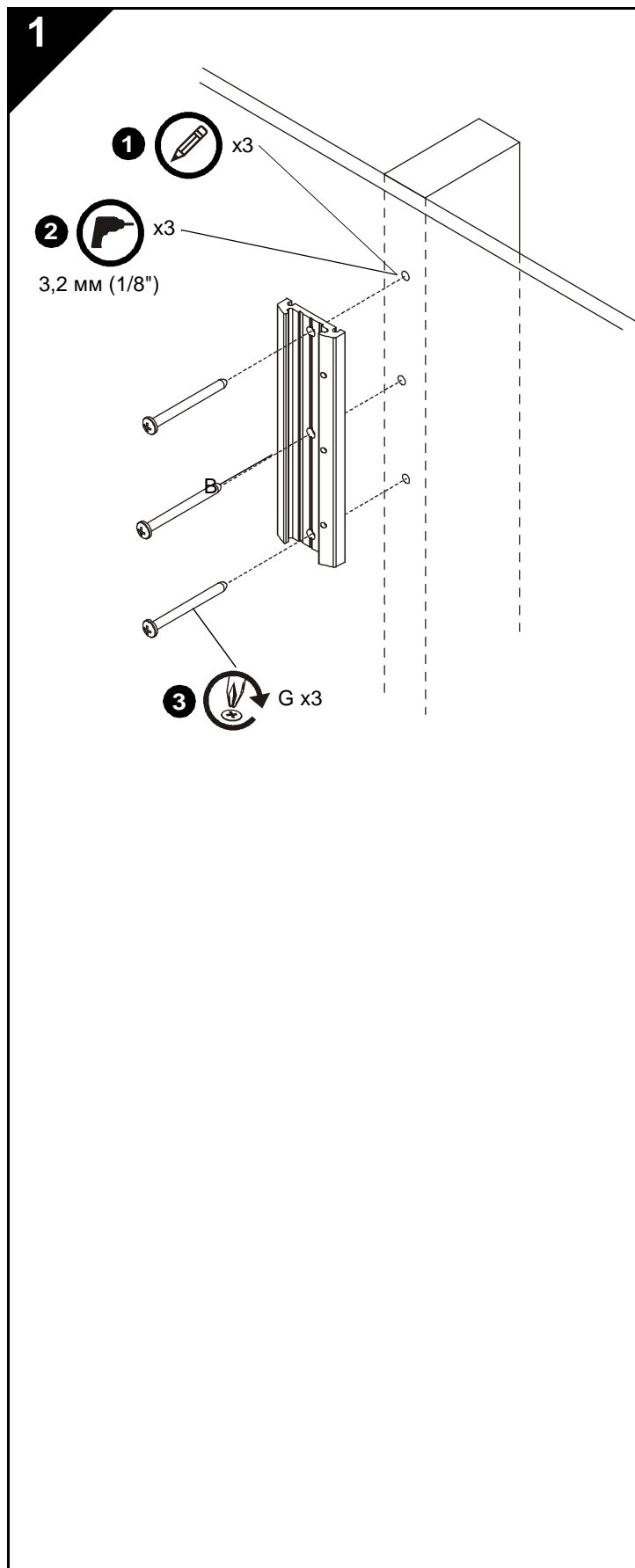

КРЕПЛЕНИЕ НАСТЕННОЙ ПЛАСТИНЫ К СТЕНЕ

Крепление на деревянный каркас



ПРЕДУПРЕЖДЕНИЕ: Если не обеспечить достаточную конструкционную прочность для данного компонента, это может повлечь серьезные травмы или повреждение оборудования. Лицо, осуществляющее установку, обязано проследить за тем, чтобы конструкция, к которой крепится данный компонент, могла выдержать нагрузку, равную пятикратному весу всего оборудования. Если необходимо, перед установкой компонента усилить всю конструкцию.

1. Выровнять настенную пластину (B) и отметить положения направляющих отверстий.
2. Просверлить направляющие отверстия диаметром 3,2 мм (1/8") в деревянном каркасе.
3. Завернуть шурупы (G) через настенную пластину (B) в деревянный каркас.

2

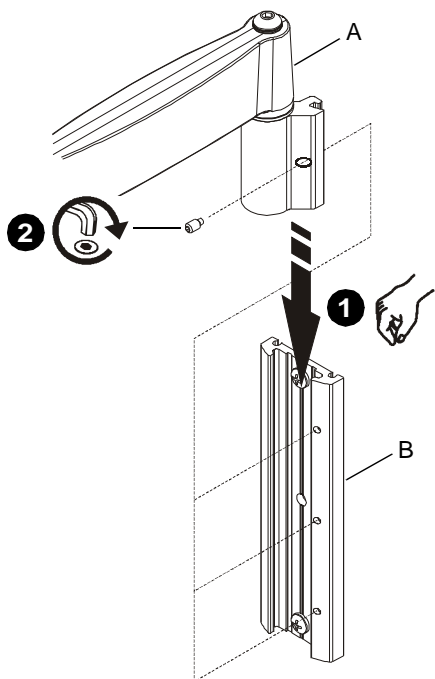

КРЕПЛЕНИЕ КРОНШТЕЙНА В СБОРЕ К НАСТЕННОЙ ПЛАСТИНЕ

ВАЖНО! Если крепежные отверстия устанавливаемого дисплея заглублены, перейти к шагу «КРЕПЛЕНИЕ ДИСПЛЕЯ К КРОНШТЕЙНУ В СБОРЕ», *прежде чем* крепить кронштейн в сборе к настенной пластине.

1. Приложить кронштейн в сборе (А) к настенной пластине (В), выровнять и вдвинуть на место.



ПРЕДУПРЕЖДЕНИЕ: Если не совместить винт с головкой под шестигранный ключ с отверстием в настенной пластине (В), узел кронштейна (А) может упасть, что может привести к серьезным травмам или повреждению оборудования! Винт с головкой под шестигранный ключ после затягивания должен быть *полностью утоплен* в отверстие узла кронштейна.

2. Ключом с шестигранной головкой (Т) завернуть винт с головкой под шестигранный ключ в кронштейн в сборе (А) так, чтобы винт вошел в одно из трех отверстий в настенной пластине (В).

ПРИМЕЧАНИЕ: В настенной пластине (В) имеется три отверстия для регулировки высоты.

3. Вставить крышку (С) в канавки на настенной пластине (В) и вдвинуть на место.
4. Установить колпачки (D) на отверстия в настенной пластине (В) и вставить их на место.

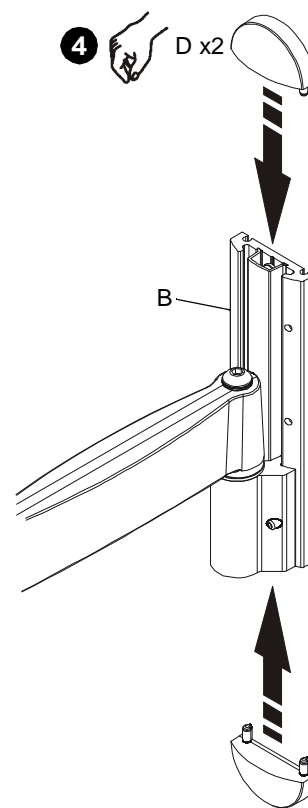
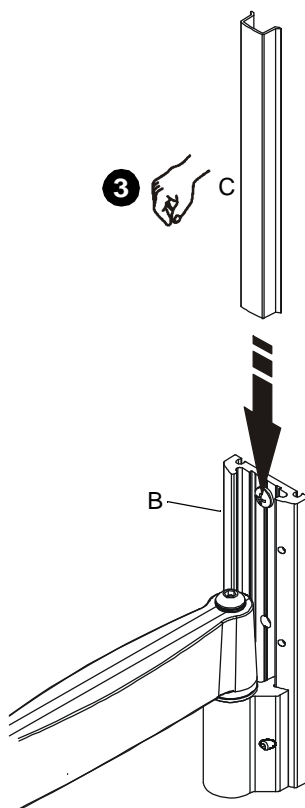
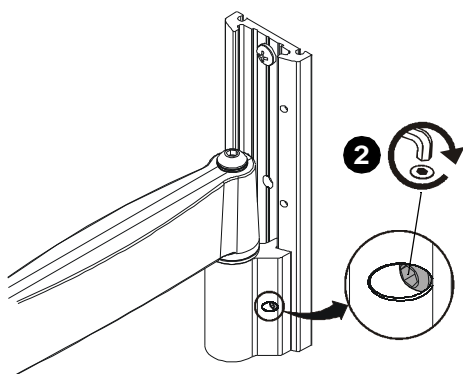
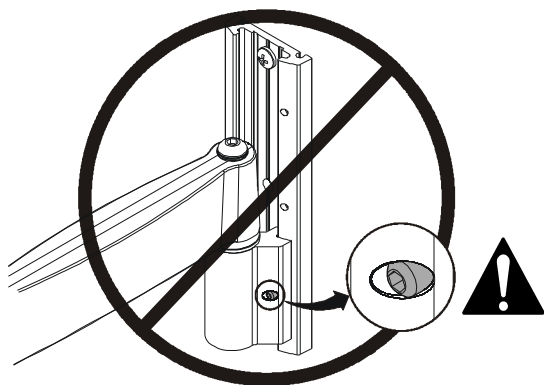

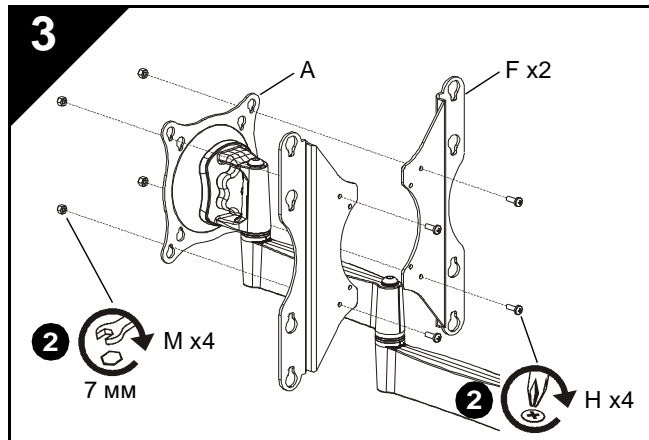

КРЕПЛЕНИЕ ДИСПЛЕЯ К КРОНШТЕЙНУ В СБОРЕ

1. Если дисплей имеет шаблон крепежных отверстий размером 75 x 75 мм или 100 x 100 мм, перейти к шагу 3А («Крепежные отверстия, расположенные заподлицо») или к шагу 3В («Заглубленные крепежные отверстия»), в зависимости от ситуации. В остальных случаях действовать, как указано ниже.
2. Завернуть винты (Н) через скобы (F) и кронштейн в сборе (А) в гайки (М).
3. Перейти к шагу 3А («Крепежные отверстия, расположенные заподлицо») или к шагу 3В («Заглубленные крепежные отверстия»), в зависимости от ситуации.

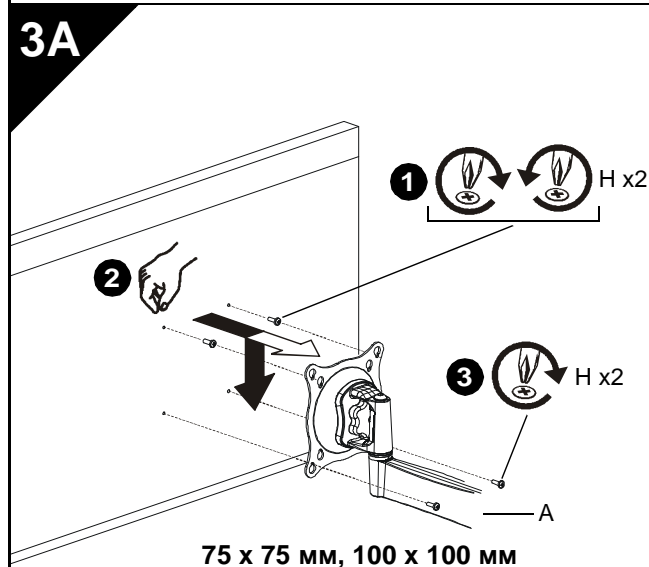

Крепежные отверстия, расположенные заподлицо

ВАЖНО! Эта процедура применима только если крепежные отверстия диаметром 4 мм или 6 мм расположены *заподлицо* с задней поверхностью дисплея.



ПРЕДУПРЕЖДЕНИЕ: Превышение допустимой весовой нагрузки может повлечь серьезные травмы или повреждение оборудования! Лицо, осуществляющее установку, обязано проследить за тем, чтобы суммарная масса всех компонентов, установленных на iCSPDA2, не превышала 18 кг (40 фунтов).



ПРЕДОСТЕРЕЖЕНИЕ: При использовании винтов неподходящего размера возможно повреждение дисплея! Винты правильного размера легко и полностью ввинчиваются в крепежные отверстия дисплея.



ПРЕДОСТЕРЕЖЕНИЕ: Если винты завернуты недостаточно глубоко, дисплей может упасть! Отворачивать винты ТОЛЬКО настолько, насколько это необходимо для крепления к кронштейну в сборе.

1. Завернуть два винта (Н или Q, в зависимости от ситуации) в *верхние* крепежные отверстия дисплея. Полностью завернуть винты в дисплей, затем отвернуть на 3 полных оборота.

ПРИМЕЧАНИЕ: Показаны шаблоны крепежных отверстий 100 x 100 мм и 200 x 200 мм; шаблоны 75 x 75 мм и 100 x 200 мм аналогичны.

2. Расположить дисплей так, чтобы установленные на предыдущем шаге винты вошли в *верхнюю* пару каплевидных крепежных отверстий. Опустить дисплей до упора.

ПРИМЕЧАНИЕ: Дисплей повиснет на двух верхних винтах.

3. Пропустить два оставшихся винта (Н или Q, в зависимости от ситуации) через два *нижних* каплевидных крепежных отверстия.
 - Если винты (Н) пропускаются через скобы (F), установить шайбы (L) под головки винтов (Н).
4. Затянуть все четыре винта (Н или Q, в зависимости от ситуации). Не перетягивать!

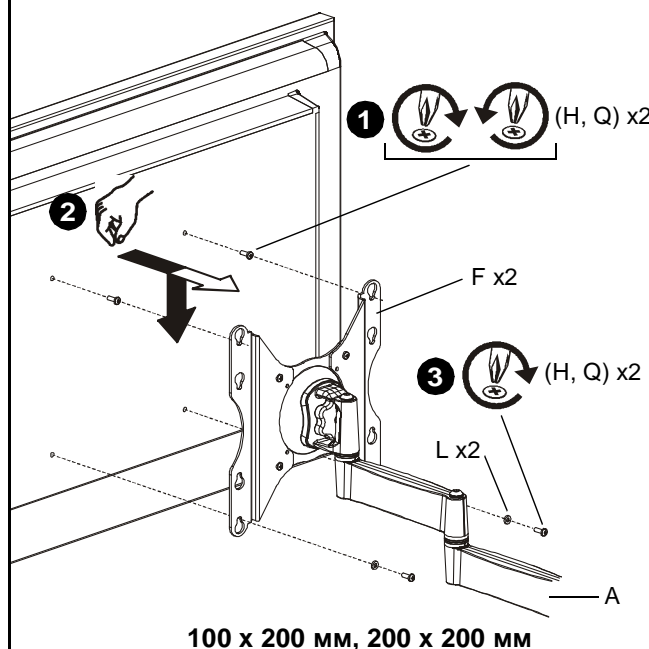

3B

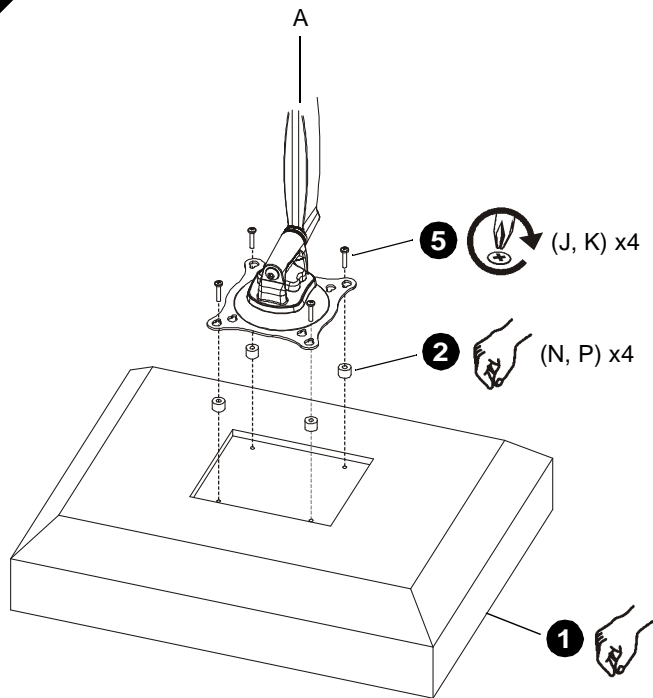

75 x 75 мм, 100 x 100 мм

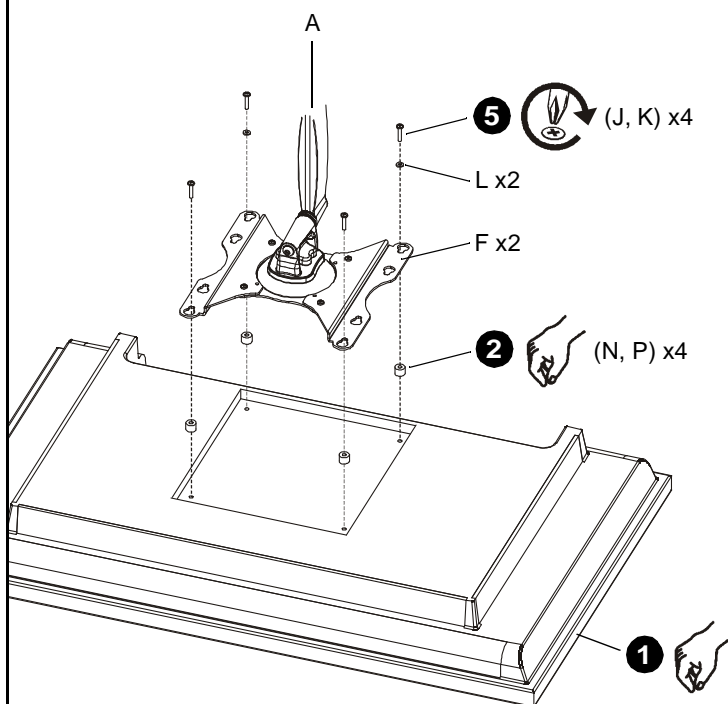

100 x 200 мм, 200 x 200 мм

Заглубленные крепежные отверстия

ВАЖНО! Эта процедура применима только если крепежные отверстия диаметром 4 мм *заглублены* в заднюю поверхность дисплея.



ПРЕДУПРЕЖДЕНИЕ: Превышение допустимой весовой нагрузки может повлечь серьезные травмы или повреждение оборудования! Лицо, осуществляющее установку, обязано проследить за тем, чтобы суммарная масса всех компонентов, установленных на iCSPDA2, не превышала 18 кг (40 фунтов).

1. Аккуратно положить дисплей лицевой стороной вниз на защитную поверхность.
2. Поместить четыре дистанционные втулки (N или P, в зависимости от ситуации) на четыре крепежных отверстия на задней стенке дисплея. Выбрать самые короткие втулки, достаточные по длине. Все втулки должны быть одной длины.

ПРИМЕЧАНИЕ: Показаны шаблоны крепежных отверстий 100 x 100 мм и 200 x 200 мм; шаблоны 75 x 75 мм и 100 x 200 мм аналогичны.

3. Выбрать винты нужной *длины*:
 - Если используются втулки (N), использовать винты (J).
 - Если используются втулки (P), использовать винты (K).

ПРИМЕЧАНИЕ: Если винты (J, K) пропускаются через скобы (F), также использовать шайбы (L) для *нижней* пары каплевидных крепежных отверстий.

4. Расположить кронштейн в сборе (A) так, чтобы каплевидные крепежные отверстия совместились с отверстиями в дистанционных втулках (N, P, в зависимости от ситуации).



ПРЕДОСТЕРЕЖЕНИЕ: При использовании винтов неподходящего размера возможно повреждение дисплея! Винты правильного размера легко и полностью ввинчиваются в крепежные отверстия дисплея.

5. Завернуть винты (J или K в зависимости от ситуации) через шайбы (L, если используются), каплевидные крепежные отверстия и дистанционные втулки (N или P, в зависимости от ситуации) в дисплей. Затянуть все четыре винта. Не перетягивать!
6. Перейти к разделу «КРЕПЛЕНИЕ КРОНШТЕЙНА В СБОРЕ К НАСТЕННОЙ ПЛАСТИНЕ».

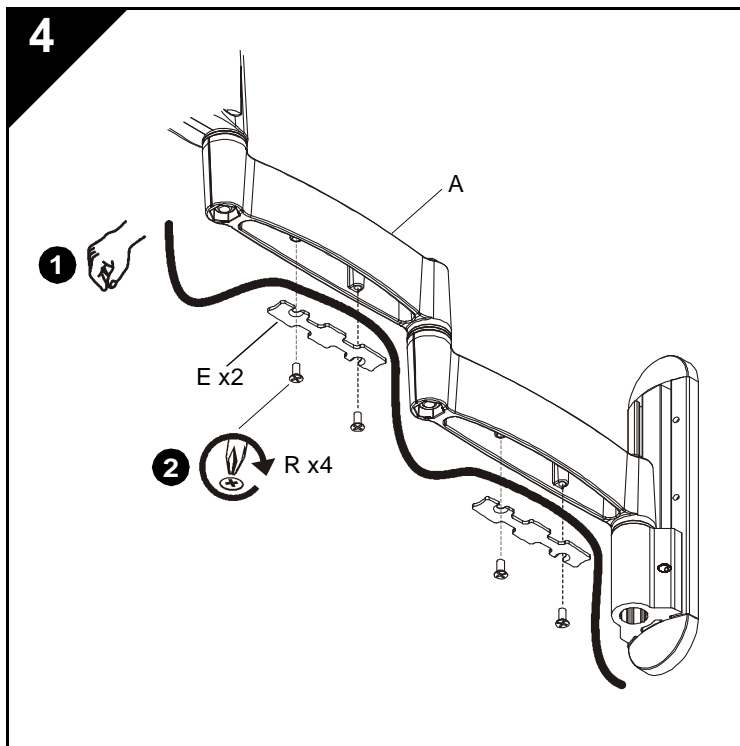

ПРОКЛАДКА КАБЕЛЕЙ



ПРЕДОСТЕРЕЖЕНИЕ: Проследить за тем, чтобы кабели имели провисание, достаточное для перемещения дисплея, и не зажимались при установке крышек (E) или винтов (R).

1. Аккуратно проложить кабели в полостях, расположенных с нижней стороны узла кронштейна (A).
2. Закрепить каждую крышку (E) двумя винтами (R).

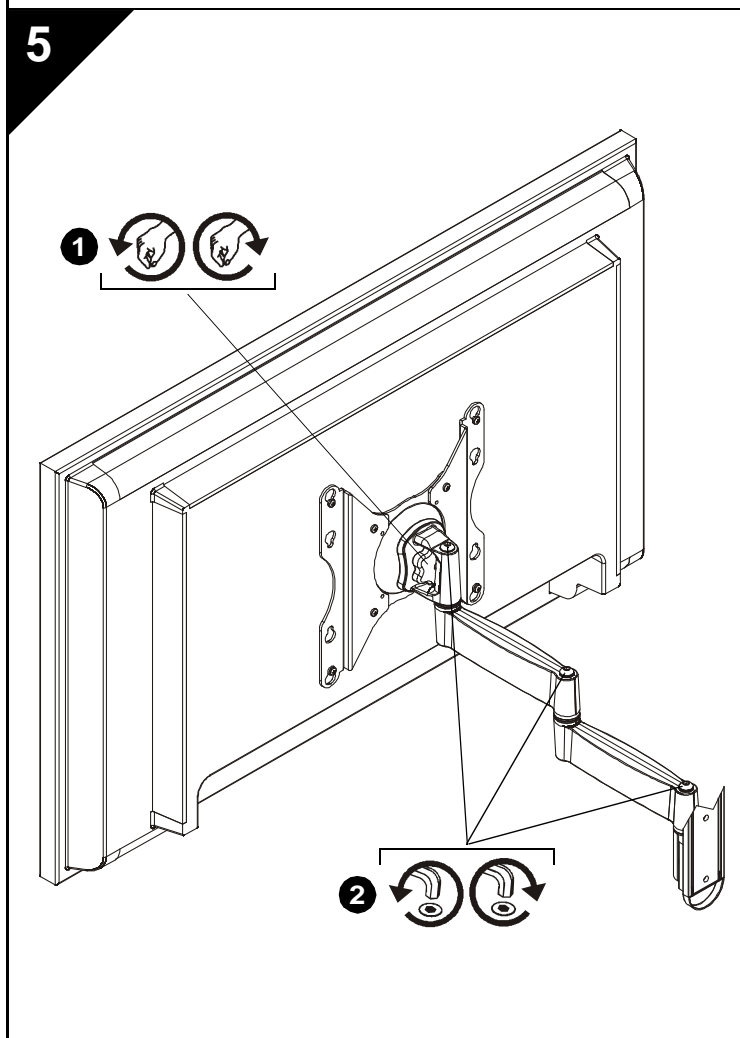

РЕГУЛИРОВКА



ПРЕДУПРЕЖДЕНИЕ: Чрезмерное ослабление или затяжка регулировочного механизма может повлечь серьезные травмы или повреждение оборудования!

1. Для регулировки наклона/ориентации/поворота экрана немного ослабить регулировочную рукоятку (против часовой стрелки, если смотреть на заднюю стенку дисплея), установить дисплей под нужным углом и затянуть рукоятку.
2. Для регулировки длины кронштейна слегка ослабить или затянуть регулировочные винты ключом с шестигранной головкой (S). Регулировать винты ТОЛЬКО настолько, насколько это необходимо для получения нужного натяжения.

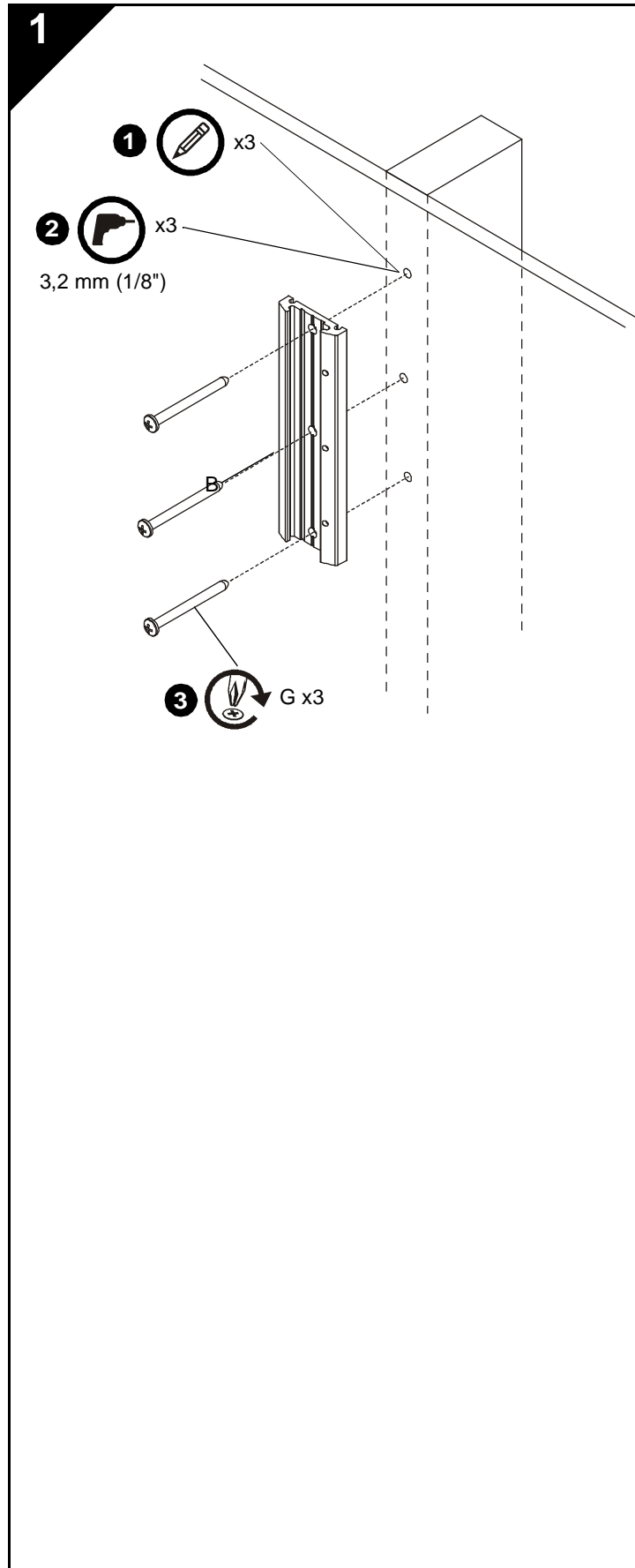

MONTERING AF VÆGPLADE PÅ VÆG

Montering på træafstiver



ADVARSEL: Hvis denne komponent monteres på et sted, der ikke er konstrueret stærkt nok, kan det resultere i alvorlig personskaade eller beskadigelse af udstyret! Montøren er ansvarlig for at sørge for, at komponenten monteres på en konstruktion, der kan bære fem gange udstyrets samlede vægt. Forstærk konstruktionen efter behov før komponenten monteres.

1. Sæt vægpladen (B) vandret på, og marker styrehullernes placering.
2. Bor styrehuller med en diameter på 3,2 mm (1/8") ind i træafstiveren.
3. Monter skruerne (G) gennem vægpladen (B) og ind i træafstiveren.

2

MONTERING AF ARMENHED PÅ VÆGPLADE

VIGTIGT! Hvis du monterer en skærm med forsænkede monteringshuller, skal du fortsætte med "MONTERING AF SKÆRM TIL ARMENHED", før armenheden monteres til vægpladen.

1. Ret armenheden (A) ind efter vægpladen (B) og lad den glide på plads.



ADVARSEL: Hvis skruen med sekskanthovedet ikke rettes ind efter hullet i vægpladen (B), kan det være årsag til, at armenheden (A) falder ned, hvilket kan resultere i alvorlig personskade eller beskadigelse af udstyret! Skruen med sekskanthovedet skal være *fuldstændigt trukket tilbage* ind i armenheden, efter den er strammet.

2. Brug en hexnøgle (T) til at stramme skruen med sekskanthovedet i armenheden (A), hvilket sikrer, at skruen tilkobler et af de tre huller i vægpladen (B).

BEMÆRK: Der stilles tre huller til rådighed i vægpladen (B) til højdejustering.

3. Ret dækslet (C) ind efter rillerne i vægpladen (B) og lad det glide på plads.

4. Ret hætterne (D) ind efter hullerne i vægpladen (B) og lad dem glide på plads.

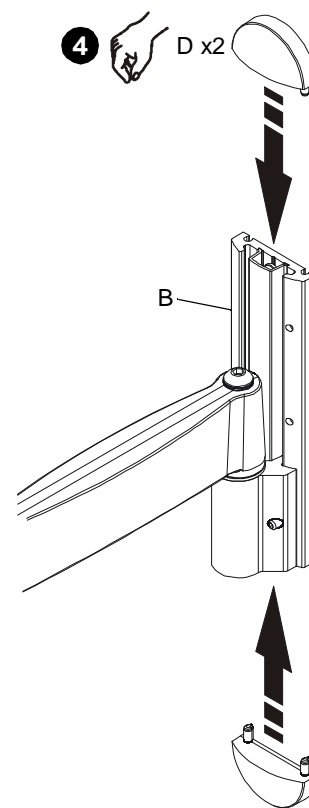
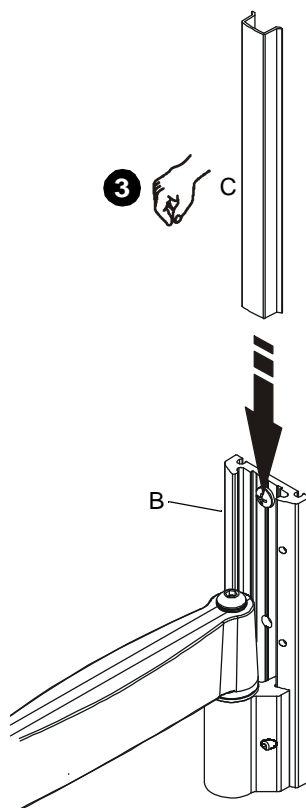
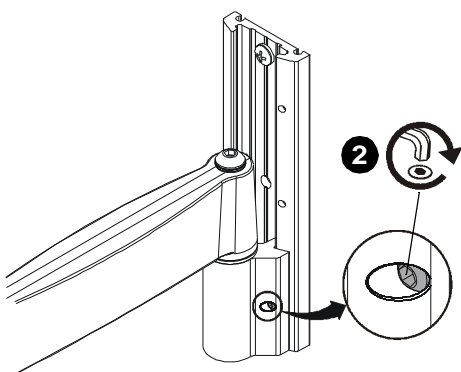
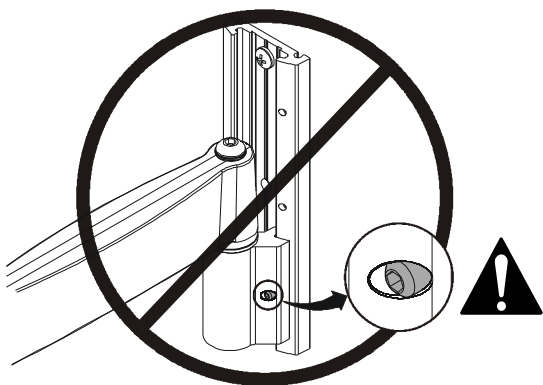
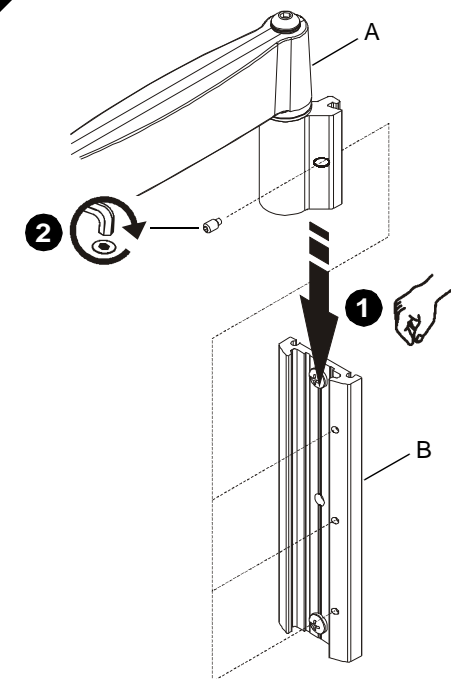

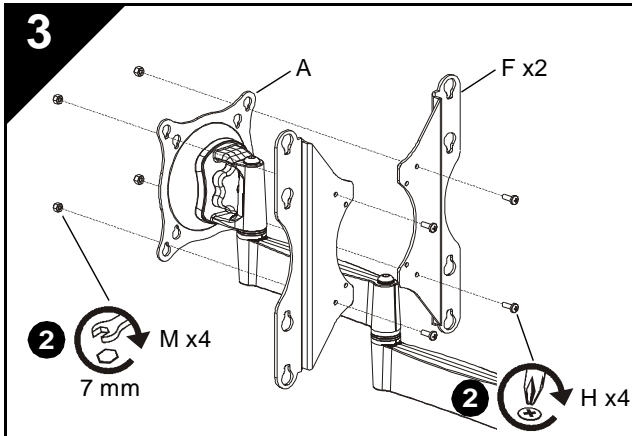

MONTERING AF SKÆRM TIL ARMENHED

1. Hvis skærmen har et 75 x 75 mm eller 100 x 100 mm monteringsmønster, fortsætter du med trin 3A ("Plane monteringshuller") eller trin 3B ("Forsænkede monteringshuller"), alt efter hvad der er relevant. Hvis ikke, fortsætter du nedenfor.
2. Monter skruerne (H) gennem beslagene (F) og armenheden (A) ind i møtrikkerne (M).
3. Fortsæt med trin 3A ("Plane monteringshuller") eller trin 3B ("Forsænkede monteringshuller"), alt efter hvad der er relevant.

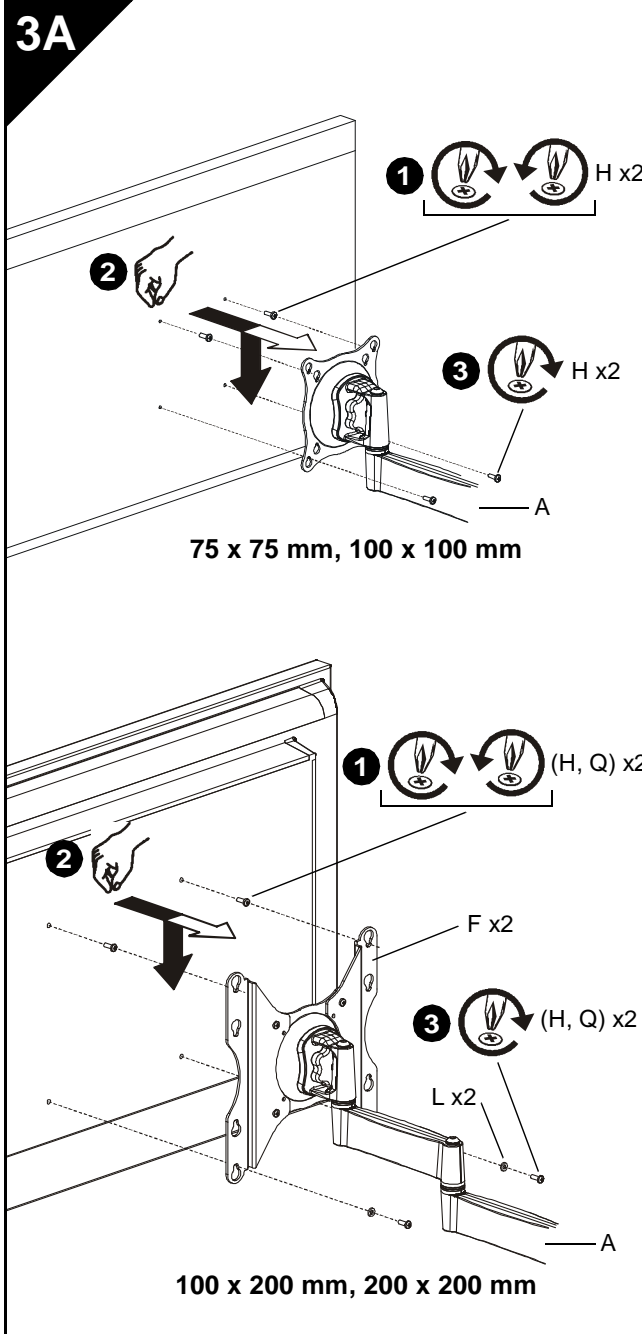

Plane monteringshuller

VIGTIGT! Denne procedure gør sig kun gældende, når monteringshullerne med en diameter på 4 mm eller 6 mm er *plane* med bagsiden på skærmen.



ADVARSEL: Hvis vægkapaciteten overskrides kan det resultere i alvorlig personskade eller beskadigelse af udstyret! Det er montørens ansvar at sørge for, at komponenternes totale vægt, som er fastgjort til iCSPDA2, ikke overstiger 18 kg (40 lbs).



FORSIGTIG: Brug af skruer med en forkert størrelse kan beskadige din skærm! De korrekte skruer vil nemt kunne skrues fuldstændigt ind i skærmens monteringshuller.



FORSIGTIG: Utilstrækkelig gevindtilkobling i skærmen kan få skærmen til at falde ned! Skru KUN skruerne ud det stykke, som er nødvendigt for at give plads til montering af armenheden.

1. Monter to skruer (H eller Q, alt efter hvad der er relevant) ind i de *øverste* monteringshuller på skærmen. Skru skruerne fuldstændigt ind i skærmen, og derefter tilbage ud 3 hele omgange.

BEMÆRK: 100 x 100 og 200 x 200 monteringshulmønstre vist; 75 x 75 mm og 100 x 200 mm mønstre lignende.

2. Ret skærmen ind, således at de skruer, som blev monteret i det tidligere trin, passer ind i det *øverste* par af de dråbeformede monteringshuller. Sænk skærmen godt på plads.

BEMÆRK: Skærmen vil hænge på de øverste to skruer.

3. Monter de to tilbageværende skruer (H eller Q, alt efter hvad der er relevant) gennem det *nederste* par af de dråbeformede monteringshuller.
 - Hvis der monteres skruer (H) gennem beslagene (F), skal slutteskiverne (L) monteres under skruenhovederne (H).
4. Stram alle fire skruer (H eller Q, alt efter hvad der er relevant). Der må ikke overspændes!

3B

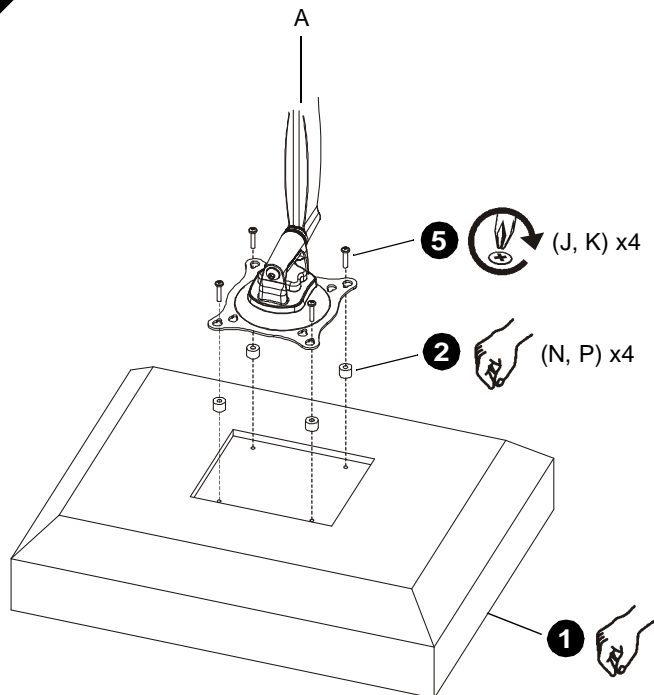

75 x 75 mm, 100 x 100 mm

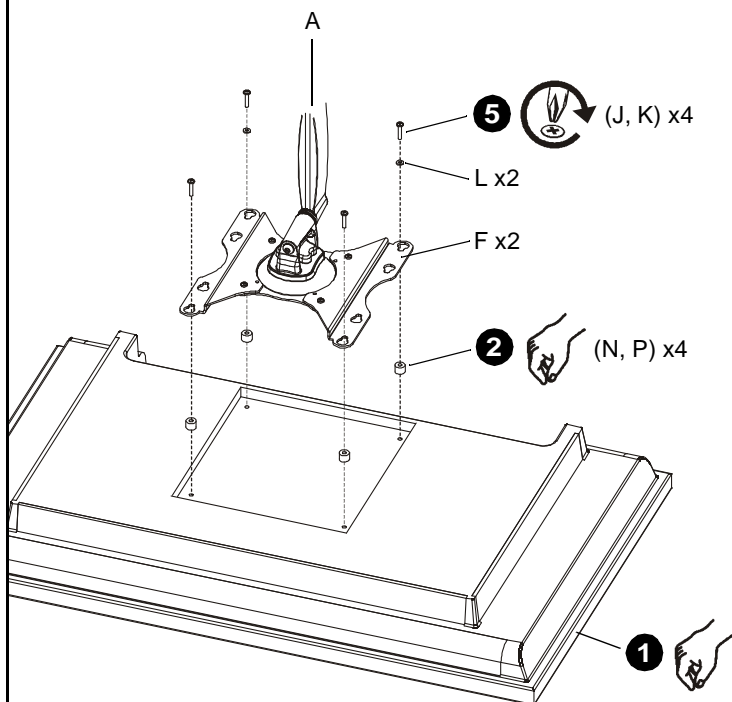

100 x 200 mm, 200 x 200 mm

Forsænkede monteringshuller

VIGTIGT! Denne procedure gør sig kun gældende, når monteringshullerne med en diameter på 4 mm er *forsænkede* ind i bagsiden på skærmen.



ADVARSEL: Hvis vægtpaciteten overskrides kan det resultere i alvorlig personskade eller beskadigelse af udstyret! Det er montørens ansvar at sørge for, at komponenternes totale vægt, som er fastgjort til iCSPDA2, ikke overstiger 18 kg (40 lbs).

1. Læg forsigtigt skærmen med forsiden nedad på en beskyttende overflade.
2. Anbring fire afstandsstykker (N eller P, alt efter hvad der er relevant) over hvert monteringshul på bagsiden af skærmen. Vælg de korteste afstandsstykker, som vil give tilstrækkelig udfyldning. Alle afstandsstykker skal være den samme længde.

BEMÆRK: 100 x 100 og 200 x 200 monteringshulmønstre vist; 75 x 75 mm og 100 x 200 mm mønstre lignende.

3. Vælg skruens *længde*:
 - Hvis afstandsstykkerne (N) bruges, skal skrueene (J) bruges.
 - Hvis afstandsstykkerne (P) bruges, skal skrueene (K) bruges.

BEMÆRK: Hvis der monteres skrue (J, K) gennem beslagene (F), skal der også bruges slutteskiver (L) til det *nederste* par af de dråbeformede monteringshuller.

4. Vend armenheden (A) således, at de dråbeformede monteringshuller er ud for hullerne i afstandsstykkerne (N eller P, alt efter hvad der er relevant).



FORSIGTIG: Brug af skrue med en forkert størrelse kan beskadige din skærm! De korrekte skrue vil nemt kunne skrues fuldstændigt ind i skærmens monteringshuller.

5. Monter skrueene (J eller K, alt efter hvad der er relevant) gennem slutteskiverne (L, hvis det er relevant), de dråbeformede monteringshuller og afstandsstykkerne (N eller P, alt efter hvad der er relevant) ind i skærmen. Stram alle fire skrue. Der må ikke overspændes!
6. Fortsæt med "MONTERING AF ARMENHED PÅ VÆGPLADE".

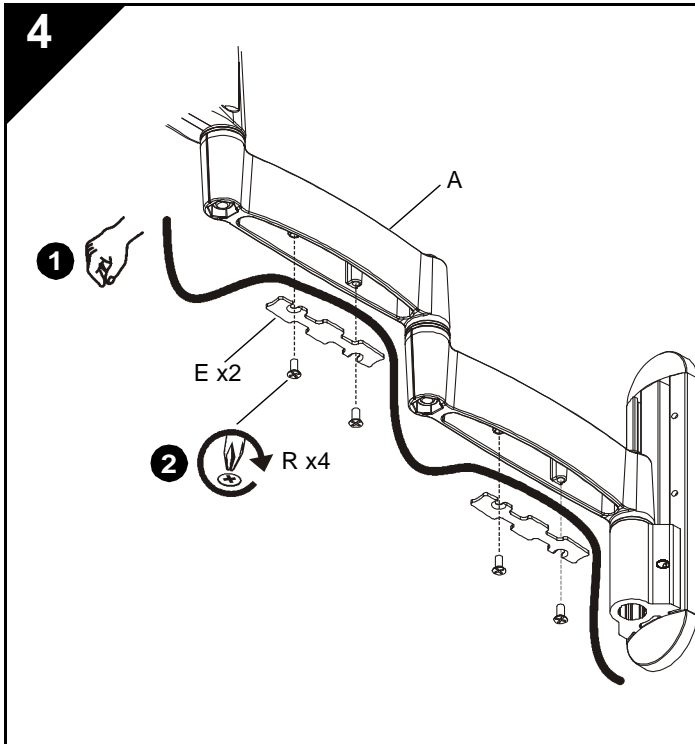

KABELSTYRING



FORSIGTIG: Sørg for, at der er tilstrækkelig kabelslæk, til at skærmen kan bevæges, og at kablerne ikke vil blive klemt ved at montere dæksler (E) eller skruer (R).

1. Indfør omhyggeligt kablerne i hulrummene i de nederste dele af armenheden (A).
2. Monter hvert dæksel (E) med to skruer (R).

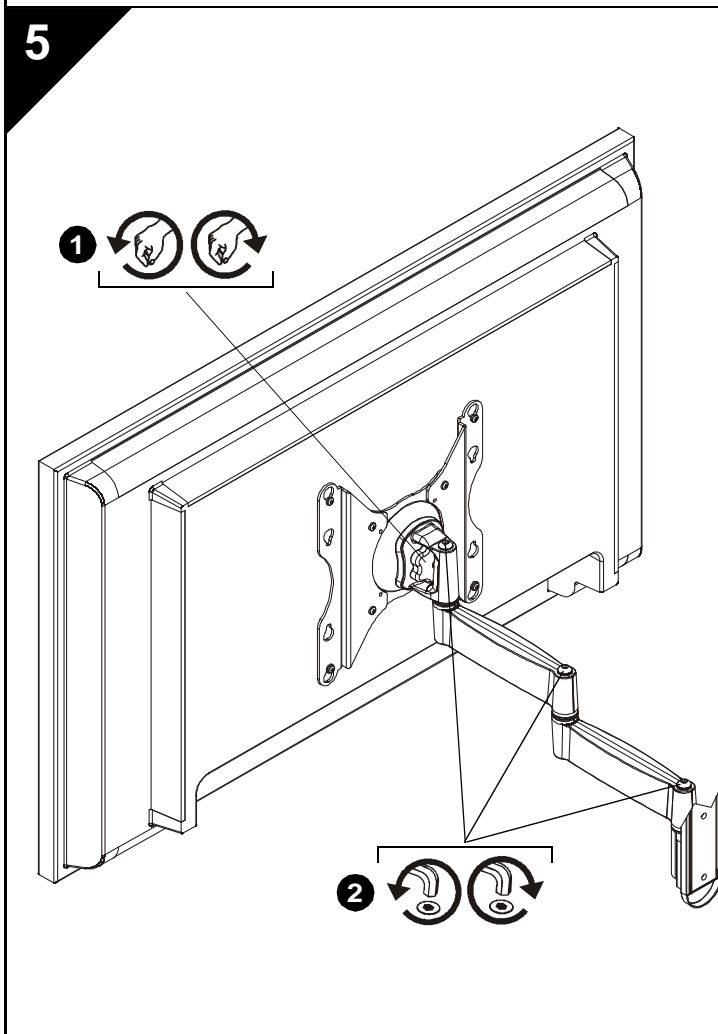

JUSTERING



ADVARSEL: Hvis justeringsmekanismen løsnes eller strammes for meget kan det resultere i alvorlig personskade eller beskadigelse af udstyret!

1. Justering af hældning/drejeled/rulning foretages ved at løsne justeringsgrebet en smule (mod uret, når du ser på bagsiden af skærmen), flytte skærmen til den ønskede vinkel, og stramme justeringsgrebet igen.
2. Du justerer forlængelsen ved at løsne eller stramme justeringsskruerne med en hexnøgle (S). Juster ikke skruerne MERE END DET ER NØDVENDIGT for at opnå den ønskede spænding.

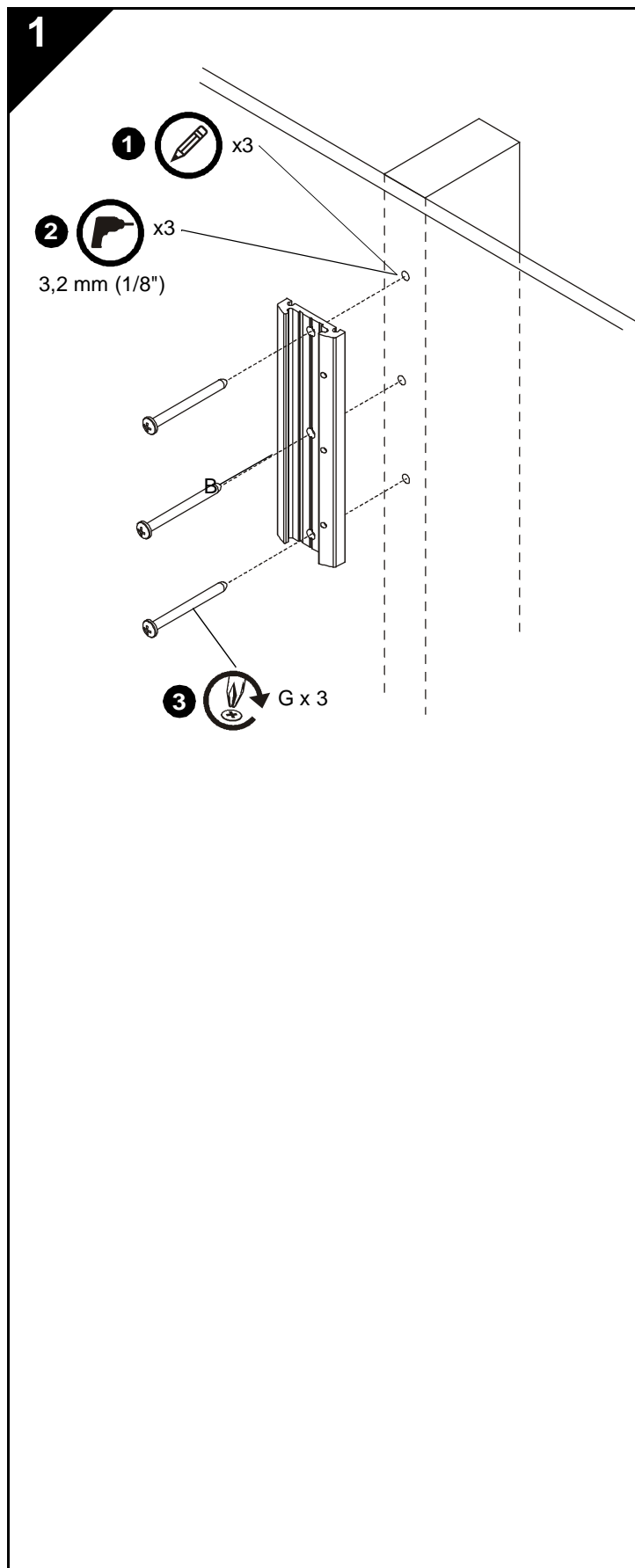

MONTERA VÄGGPLATTAN PÅ VÄGGEN

Installation på träregel



VARNING: Om den här komponenten monteras på ett för svagt underlag kan detta orsaka allvarliga personskador eller skador på utrustningen! Det är montörens ansvar att se till att det underlag på vilket komponenten monteras klarar att stötta upp fem gånger hela vikten för all utrustning. Förstärk konstruktionen vid behov innan komponenten monteras.

1. Montera väggplattan plant (B) och märk ut platserna för hålen.
2. Borra 3,2 mm hål (1/8") i träregeln.
3. Montera skruvarna (G) genom väggplattan (B) in i träregeln.

2

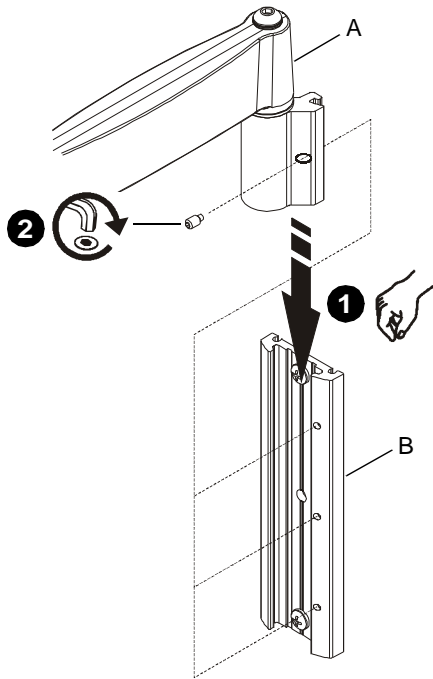

MONTERA ARMENHETEN PÅ VÄGGPLATTAN

VIKTIGT! Om du monterar en skärm med infällda fästhål, fortsätt till avsnittet "MONTERA SKÄRMEN PÅ ARMENHETEN" *innan* du monterar armenheten på väggplattan.

1. Rikta in armenheten (A) på väggplattan (B) och skjut fast den på plats.



VARNING: Om sexkantskruven inte kan riktas in med hålet i väggplattan (B) kan hela armenheten (A) lossna och falla ner, vilket kan orsaka allvarliga personskador eller skador på utrustningen! Sexkantskruven ska *försvinna* in i armenhetens hål efter åtdragning.

2. Använd sexkantnyckeln (T) och dra åt skruven med sexkanthuvudet i armenheten (A). Kontrollera att skruven greppar ett av de tre hålen i väggplattan (B).

MÄRK: Det finns tre hål i väggplattan (B) för höjdställningen.

3. Rikta in kåpan (C) med spåren på väggplattan (B) och skjut på plats.
4. Rikta in kåporna (D) med hålen i väggplattan (B) och skjut på plats.

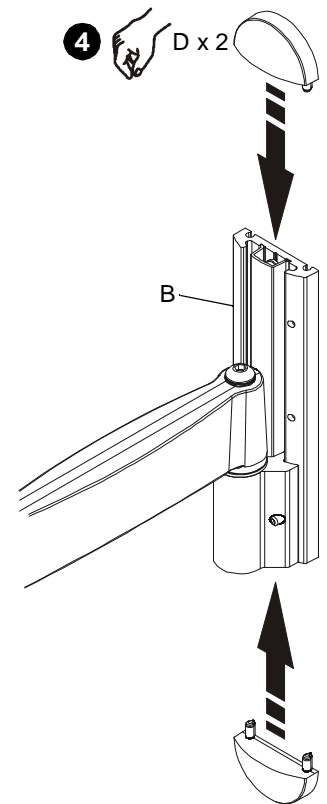
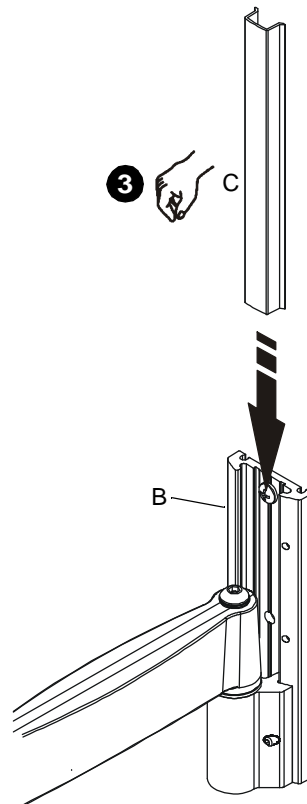
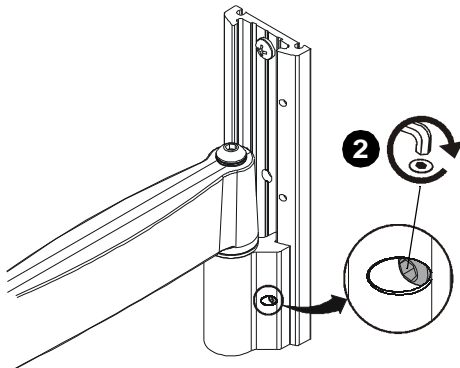
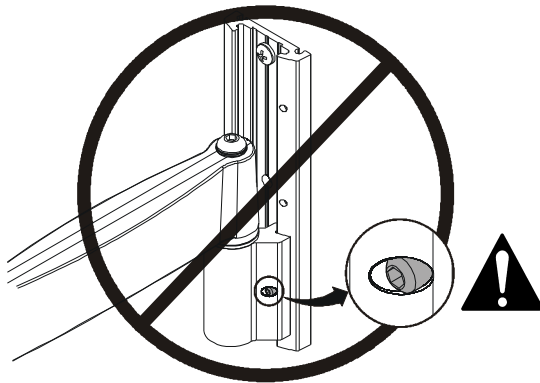

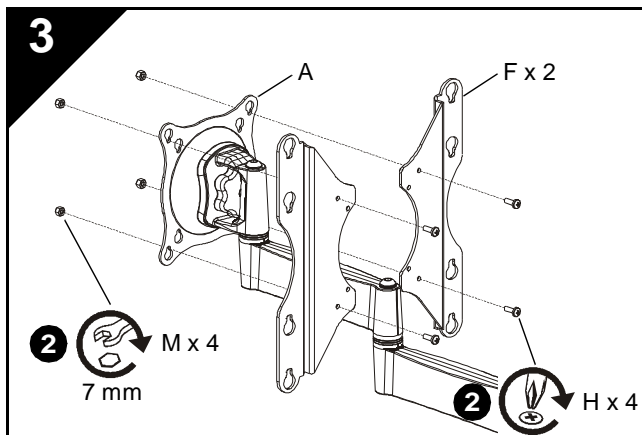

MONTERA SKÄRMEN PÅ ARMENHETEN

1. Om skärmen har ett fästhålsmönster på 75 x 75 mm eller 100 x 100 mm: fortsätt till steg 3A ("Fästhål i linje med ytan") eller steg 3B ("Infällda fästhål"), beroende på modell. Fortsätt annars nedan.
2. Montera skruvarna (H) genom fästena (F) och huvudenheten (A) i muttrarna (M).
3. Fortsätt till steg 3A ("Fästhål i linje med ytan") eller steg 3B ("Infällda fästhål"), beroende på modell.

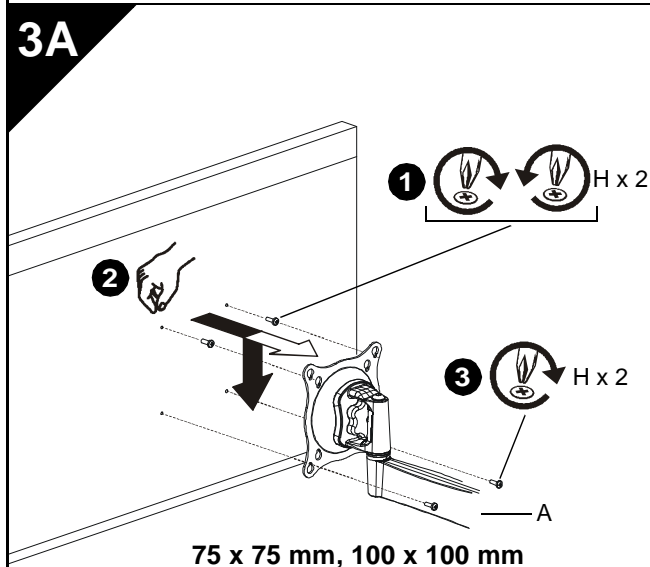

75 x 75 mm, 100 x 100 mm

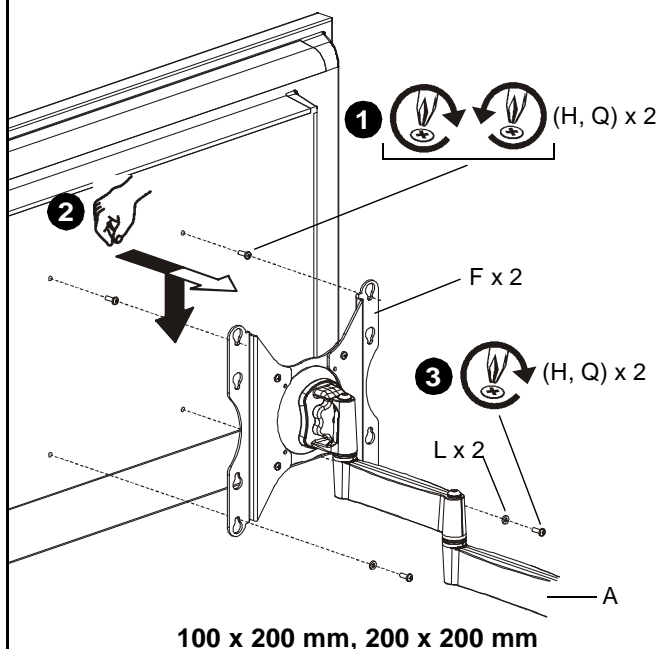

100 x 200 mm, 200 x 200 mm

Fästhål i linje med ytan

VIKTIGT! Den här arbetsrutinen gäller endast när fästhål med 4 mm eller 6 mm diameter är *i linje med ytan* på skärmens baksida (d.v.s. inte infällda).



WARNING: Om viktkapaciteten överskrids finns risk för allvarliga personskador eller skador på utrustningen! Det är montörens ansvar att kontrollera att den kombinerade vikten för alla komponenterna som monterats på iCSPDA2 inte överskrider 18 kg (40 lbs).



WARNING: Om du använder skruvar med fel dimension kan skärmen skadas! Rätt skruvar kommer lätt att kunna gängas in i skärmens fästhål helt och hållet.



WARNING: Om skruvarna inte greppat ordentligt kan hela skärmen falla ner! Skruvarna får ENDAST skruvas ut precis så mycket så att det blir möjligt att utföra montering vid armenheten.

1. Montera två skruvar (H eller Q beroende på modell) i de övre fästhålerna på skärmen. Gänga in skruvarna helt i skärmen, och gänga sedan tillbaka dem tre (3) hela varv.

MÄRK: Fästhålsmönster 100 x 100 mm respektive 200 x 200 mm visas. Fästhålsmönster på 75 x 75 mm och 100 x 200 mm är liknande.

2. Rikta in skärmen så att skruvarna som monterades i föregående steg passar in i det övre paret av droppformade fästhål. Sänk ner skärmen så att den sitter fast.

MÄRK: Skärmen hänger nu på de övre två skruvarna.

3. Montera de två återstående skruvarna (H eller Q, beroende på modell) genom det *nedre* paret droppformade fästhål.
 - Om du monterar skruvarna (H) genom fästena (F) - montera då brickor (L) under skruvarnas huvuden (H).
4. Dra åt alla fyra skruvarna (H eller Q, beroende på modell). Dra inte åt för hårt!

3B

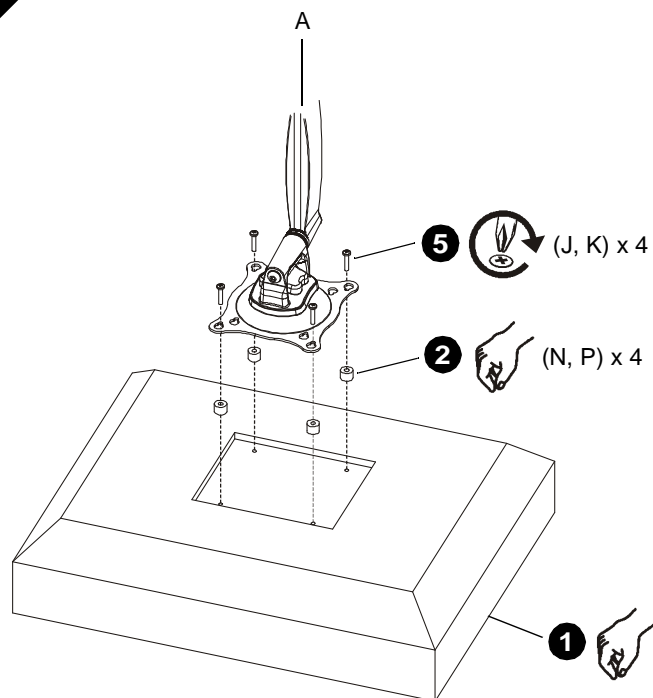

75 x 75 mm, 100 x 100 mm

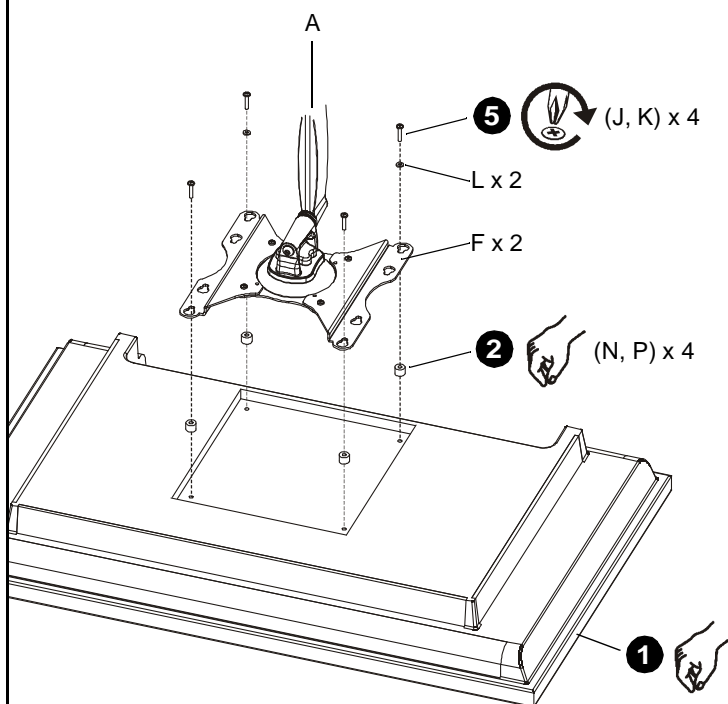

100 x 200 mm, 200 x 200 mm

Infällda fästhål

VIKTIGT! Den här arbetsrutinen gäller endast när fästhål med 4 mm eller 6 mm diameter är *infällda* i skärmens baksida.



VARNING: Om viktkapaciteten överskrider finns risk för allvarliga personskador eller skador på utrustningen! Det är montörens ansvar att kontrollera att den kombinerade vikten för alla komponenterna som monterats på iCSPDA2 inte överskrider 18 kg (40 lbs).

1. Lägg skärmen försiktigt med framsidan nedåt på en skyddande yta.
2. Sätt fyra distansbrickor (N eller P beroende på vilken som passar) över respektive fästhål bak till på skärmen. Välj den kortaste distansbrickan som ger tillräcklig utfyllnad. Alla distansbrickor måste ha samma längd.

MÄRK: Fästhålmönster 100 x 100 mm respektive 200 x 200 mm visas. Fästhålmönster på 75 x 75 mm och 100 x 200 mm är liknande.

3. Välj skruvens *längd*:
 - Om du använder distansbrickor (N) ska du använda skruvtyp (J).
 - Om du använder distansbrickor (P) ska du använda skruvtyp (K).

MÄRK: Om du monterar skruvar av typ (J, K) genom fästena (F) ska du också använda brickor av typ (L) för *nedre* paret av droppformade fästhål.

4. Orientera armenheten (A) så att de droppformade fästhålen är i linje med hålen i distansbrickorna (N eller P beroende på modell).



VARNING: Om du använder skruvar med fel dimension kan skärmen skadas! Rätt skruvar kommer lätt att kunna gängas in i skärmens fästhål helt och hållet.

5. Montera skruvarna (J eller K beroende på modell) genom brickorna (L i förekommande fall), de droppformade fästhålen samt distansbrickorna (N eller P beroende på modell) i skärmen. Dra åt alla fyra skruvarna. Dra inte åt för hårt!
6. Fortsätt till avsnittet "MONTERA ARMENHETEN VID VÄGGPLATTAN".

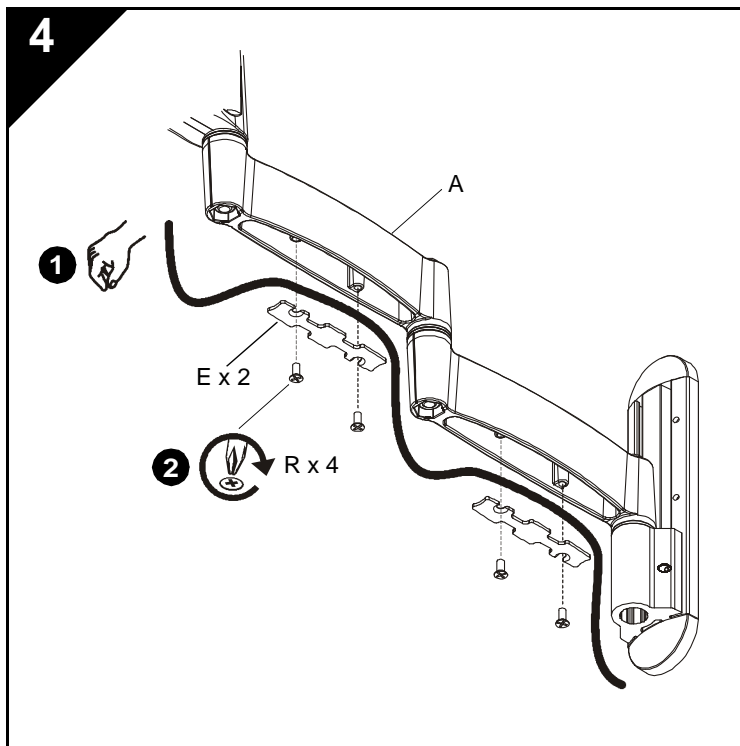

HANTERING AV KABLAR



WARNING: Kontrollera att alla kablar har tillräckligt slack så att skärmen kan röra sig som den ska, samt att kablarna inte kläms genom montering av lock (E) eller skruvar (R).

1. Sätt försiktigt in kablarna i deras hål i nedre delarna på armenheten (A).
2. Montera respektive lock (E) med två skruvar (R).

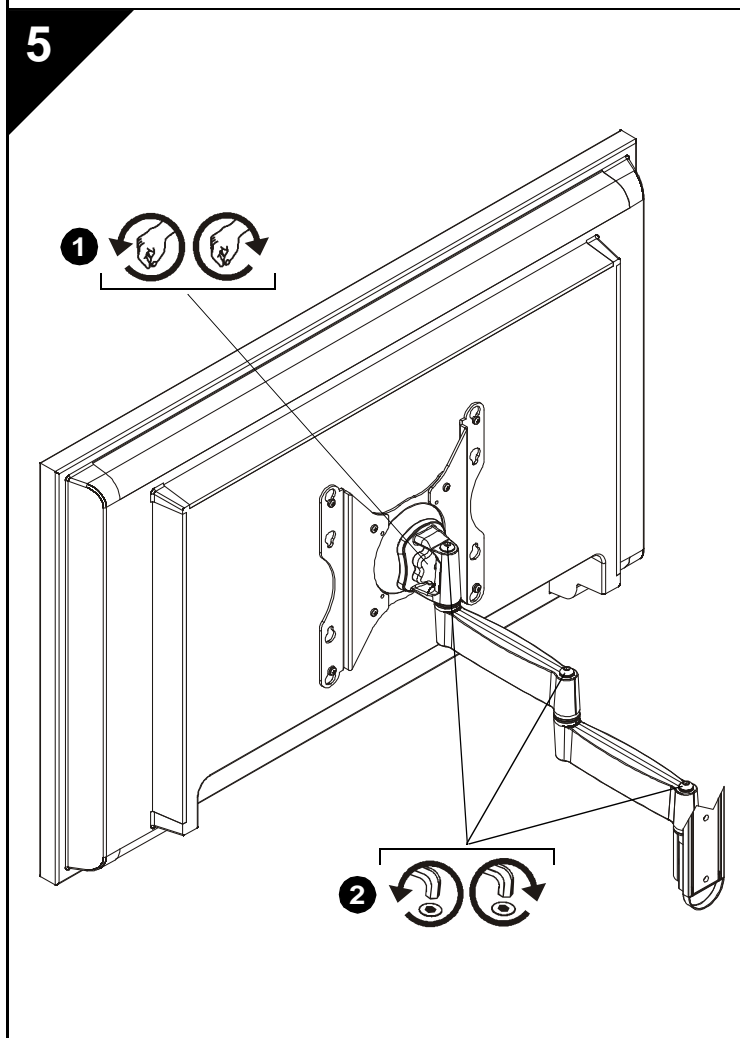

JUSTERING



WARNING: Om justeringsmekanismen lossas eller dras åt överdrivet mycket, finns risk för allvarliga personskador eller skador på utrustningen!

1. För att justera lutning/vridning/tipping: lossa justeringsreglaget en aning (moturs sett från skärmens baksida), flytta skärmen till önskad vinkel och dra åt justeringsreglaget igen.
2. Förlängningen kan justeras genom att lossa eller dra åt skruvarna en aning med sexkantnyckeln (S). Skruvarna får ENDAST justeras för att uppnå önskad spännkraft.

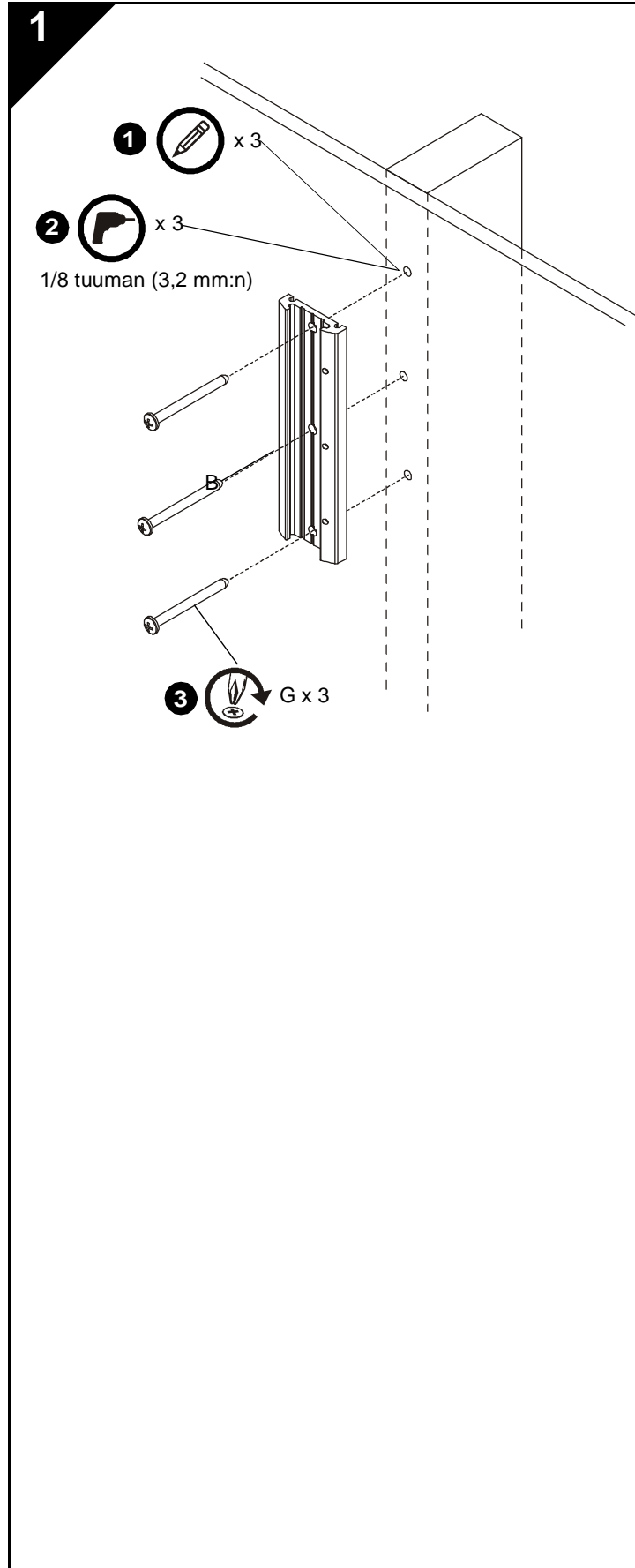

SEINÄLEVYN ASENTAMINEN SEINÄÄN

Asentaminen puukoolinkiin



VAROITUS: Jos tämän osan riittävää rakenteellista kestävyyttä ei varmisteta, siitä saattaa aiheutua henkilövahinkoja tai laite voi vahingoittua. Asentajan vastuulla on tarkistaa, että rakenne, johon osa kiinnitetään, kantaa viisi kertaa koko laitteen kokonaispainoa suuremman painon. Vahvista rakennetta tarpeen mukaan ennen osan asentamista.

1. Kohdista seinälevy (B) seinään ja merkitse ohjausreikien sijainnit.
2. Pora halkaisijaltaan 1/8 tuuman (3,2 mm:n) suuruiset ohjausreiät puukoolinkiin.
3. Ruuvaa ruuvit (G) seinälevyn (B) läpi puukoolinkiin.

2

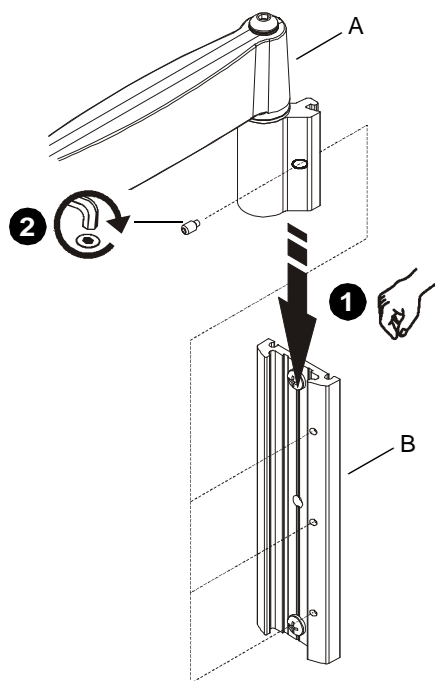

KANNAKKEEN ASENTAMINEN SEINÄLEVYYN

TÄRKEÄÄ! Jos reiät ovat näytössä syvennyksessä, siirry kohtaan NÄYTÖN ASENTAMINEN TUKIVARTEEN *ennen* tukivarren asentamista seinälevyyn.

1. Kohdista kannake (A) seinälevyyn (B) ja vedä kannake paikalleen levyyn.



VAROITUS: Jos kuusioruuvia ei kohdisteta seinälevyssä (B) olevaan reikään, tukivarsi (A) voi romahtaa ja aiheuttaa henkilövahinkoja tai laitteen vahingoittumisen. Kuusioruuvien tulee upota *täysin* tukivarressa olevaan reikään kiristämisen jälkeen.

2. Kiristä kuusioruuvi tukivarressa (A) olevaan reikään kuusiokoloavaimella (T) ja varmista, että ruuvi on yhdessä seinälevyn (B) kolmesta reiästä.

HUOMAUTUS: Voit säätää korkeutta valitsemalla seinälevyn (B) kolmesta reiästä sopivan.

3. Kohdista suojus (C) seinälevyssä (B) oleviin uriin ja vedä suojus paikalleen.
4. Kohdista tapit (D) seinälevyssä (B) oleviin reikiin ja työnnä ne paikalleen.

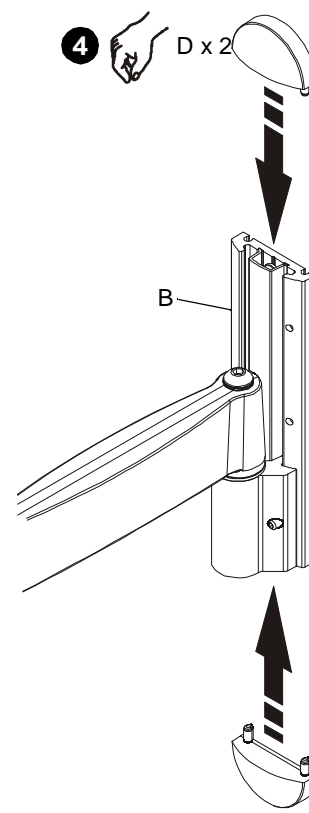
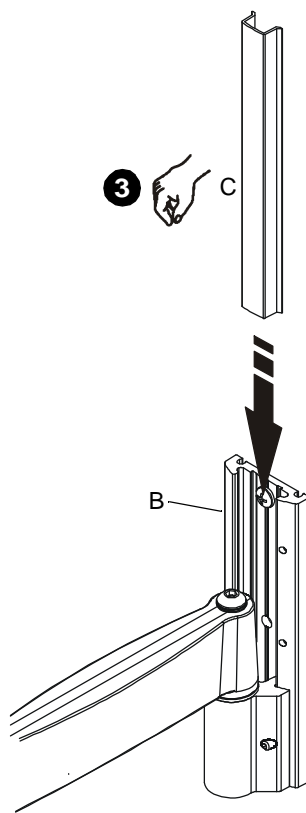
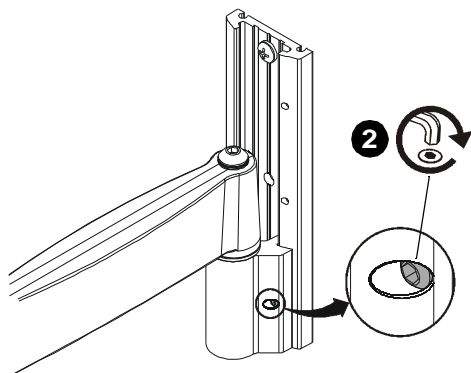
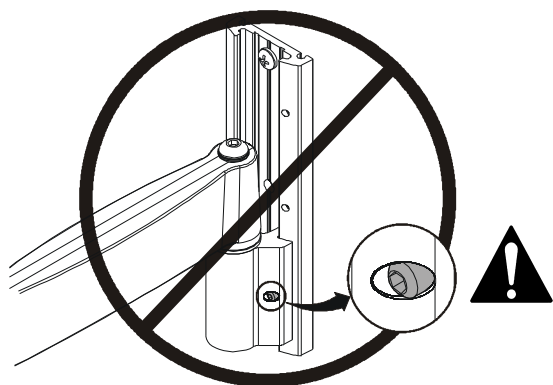

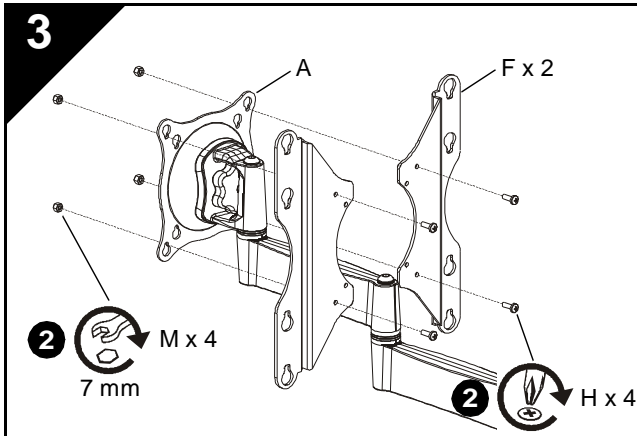

NÄYTÖN ASENTAMINEN KANNAKKEESEEN

1. Jos reiät ovat näytössä 75 x 75 mm:n tai 100 x 100 mm:n asennusalalla, siirry ohjeiden kohtaan 3A (Tasakorkea asennusala) tai kohtaan 3B (Syvä asennusala). Jatka muussa tapauksessa tekemällä alla kuvatut toimet.
2. Ruuvaa ruuvit (H) kiinnikkeiden (F) ja tukivarren (A) läpi muttereihin (M).
3. Siirry ohjeiden kohtaan 3A (Tasakorkea asennusala) tai kohtaan 3B (Syvä asennusala).

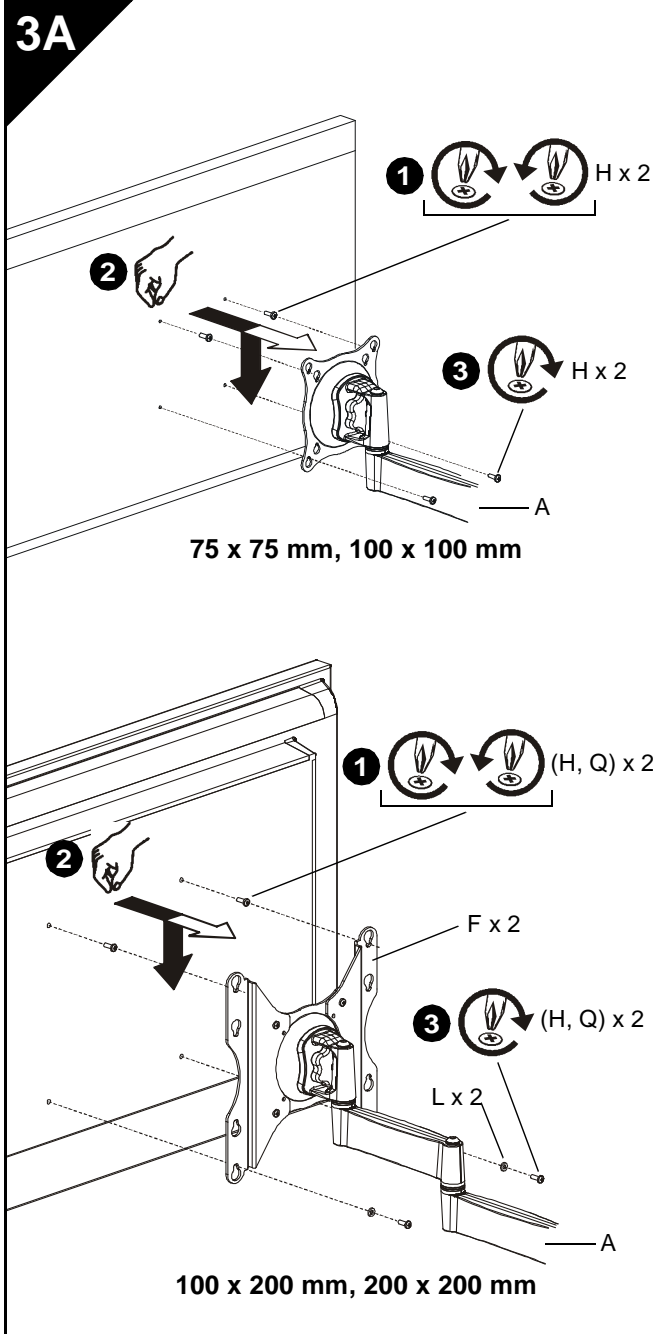

Tasakorkea asennusala

TÄRKEÄÄ! Tätä menetelmää käytetään vain, kun halkaisijaltaan 4 mm:n tai 6 mm:n reiät ovat *samalla tasolla* kuin näytön taustapuolen pinta.



VAROITUS: Jos kannatinjärjestelmän kuormituskyky ylittyy, siitä saattaa aiheutua henkilövahinkoja tai laite saattaa vahingoittua. Asentaja vastaa siitä, ettei iCSPDA2-järjestelmän kannattamien osien yhteispaino ole yli 18 kg.



HUOMAUTUS: Vääränkokoisten ruuvien käyttö saattaa vahingoittaa näyttöä. Oikeankokoiset ruuvit kiertyvät helposti ja kokonaan näytössä oleviin reikiin.



HUOMAUTUS: Jos ruuveja ei kierretä riittävän syvälle, näyttö voi pudota alas. Löysää ruuveja VAIN sen verran, kuin tukivarren asentamiseksi on tarpeen.

1. Ruuvaa kaksi ruuvia (H tai Q) näytön *yläosassa* oleviin reikiin. Kierrä ruuvit ensin kokonaan kiinni näyttöön ja kierrä ruuveja sitten auki kolme kokonaista kierrosta.

HUOMAUTUS: Kuvassa asennusalat ovat 100 x 100 mm ja 200 x 200 mm. Toimet ovat samat, kun asennusala on 75 x 75 mm tai 100 x 200 mm.

2. Kohdista näyttö siten, että edellisessä vaiheessa asennetut ruuvit tulevat *ylempiin* pisanan muotoisiin reikiin. Laske näyttö paikalleen.

HUOMAUTUS: Näyttö on nyt kahden yläruuvin varassa.

3. Asenna kaksi jäljellä olevaa ruuvia (H tai Q) *alempien* pisanan muotoisten reikien läpi.
 - Jos asennat ruuvit (H) kiinnikkeiden (F) läpi, asenna aluslevyt (L) ruuvinkantojen (H) alapuolelle.
4. Kiristä kaikki neljä ruuvia (H tai Q). Älä kiristä ruuveja liian tiukalle.

3B

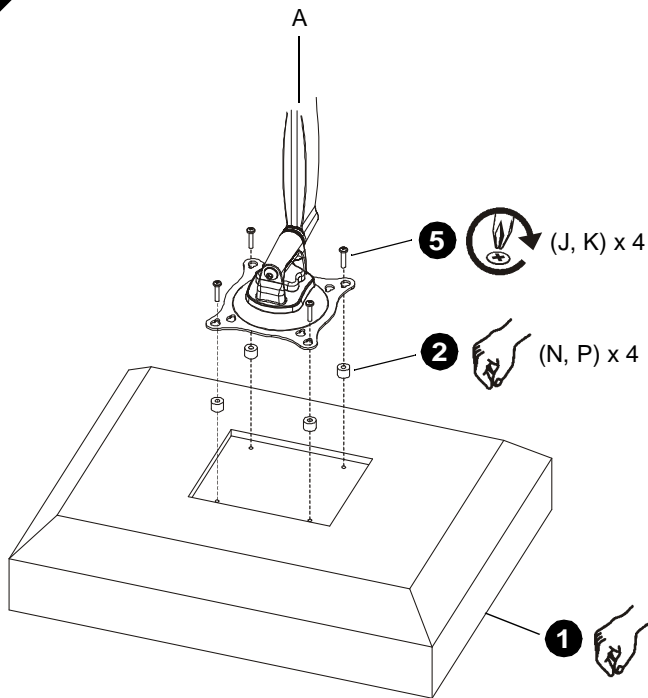

75 x 75 mm, 100 x 100 mm

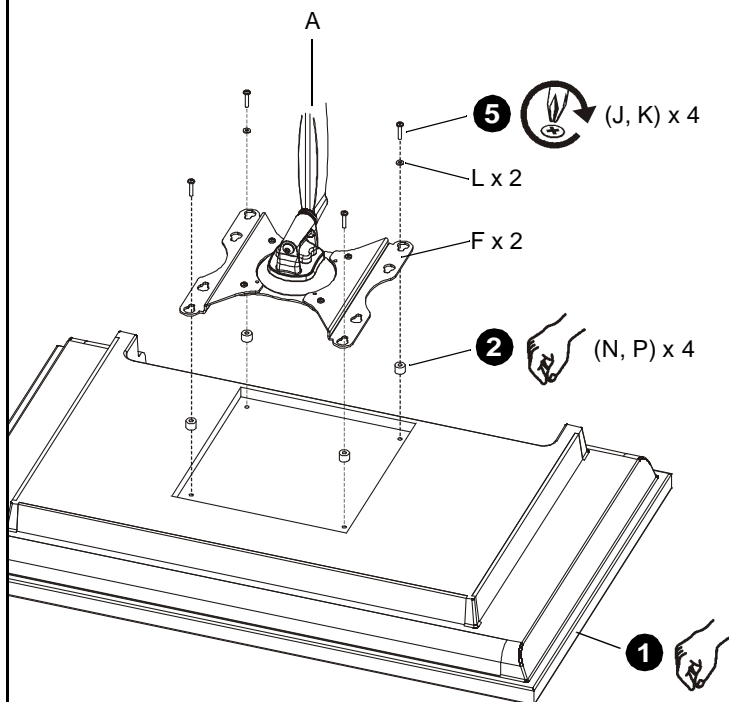

100 x 200 mm, 200 x 200 mm

Syvä asennusala

TÄRKEÄÄ! Tätä menetelmää käytetään vain, kun halkaisijaltaan 4 mm:n reiät ovat *syvennyksessä* näytön taustapuolella.



VAROITUS: Jos kannatinjärjestelmän kuormituskyky ylittyy, siitä saattaa aiheutua henkilövahinkoja tai laite saattaa vahingoittua. Asentaja vastaa siitä, ettei iCSPDA2-järjestelmän kannattamien osien yhteispaino ole yli 18 kg.

1. Aseta näyttö varovaisesti etupuoli alaspäin suoja-alustalle.
2. Aseta neljä välikappaleita (N tai P) kunkin näytön taustapuolella olevan reiän päälle. Valitse lyhyin mahdollinen välikappale. Kaikkien välikappaleiden on oltava samanpituiset.

HUOMAUTUS: Kuvassa asennusalat ovat 100 x 100 mm ja 200 x 200 mm. Toimet ovat samat, kun asennusala on 75 x 75 mm tai 100 x 200 mm.

3. Valitse *pituudeltaan oikeankokoiset ruuvit*.
 - Jos käytät välikappaleita (N), käytä ruuveja (J).
 - Jos käytät välikappaleita (P), käytä ruuveja (K).

HUOMAUTUS: Jos asennat ruuvit (J, K) kiinnikkeiden (F) läpi, käytä aluslevyjä (L) *alemmissa* pisanan muotoisissa rei'issä.

4. Kohdista tukivarsi (A) niin, että pisanan muotoiset reiät ovat kohdakkain välikappaleissa (N tai P) olevien reikien kanssa.



HUOMAUTUS: Väärän kokoisten ruuvien käyttö saattaa vahingoittaa näyttöä. Oikeankokoiset ruuvit kiertyvät helposti ja kokonaan näyttöön oleviin reikiin.

5. Ruuvaa ruuvit (J tai K) mahdollisten aluslevyjien (L), pisanan muotoisten reikien ja välikappaleiden (N tai P) läpi näyttöön. Kiristä kaikki neljä ruuvia. Älä kiristä ruuveja liian tiukalle.
6. Siirry kohtaan TUKIVARREN ASENTAMINEN SEINÄLEVYYN.

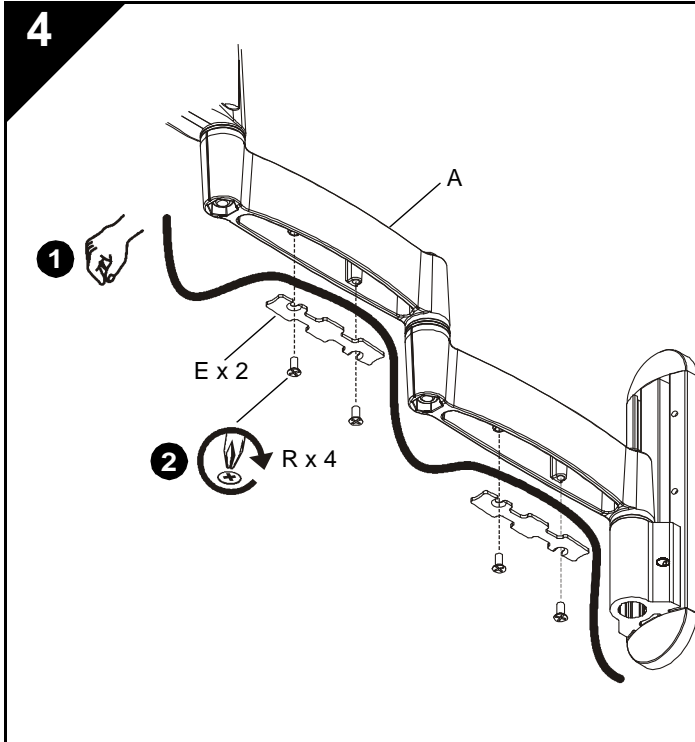

JOHTOJEN KOTELOIMINEN



HUOMAUTUS: Varmista, että johdot ovat sen verran löysällä, että näyttöä voi liikuttaa ja etteivät johdot jää puristuksiin suojalistojen (E) tai ruuvien (R) väliin.

1. Aseta johdot huolellisesti tukivarren (A) alaosassa oleviin rakoihin.
2. Asenna kukin suojalista (E) kahdella ruuvilla (R).

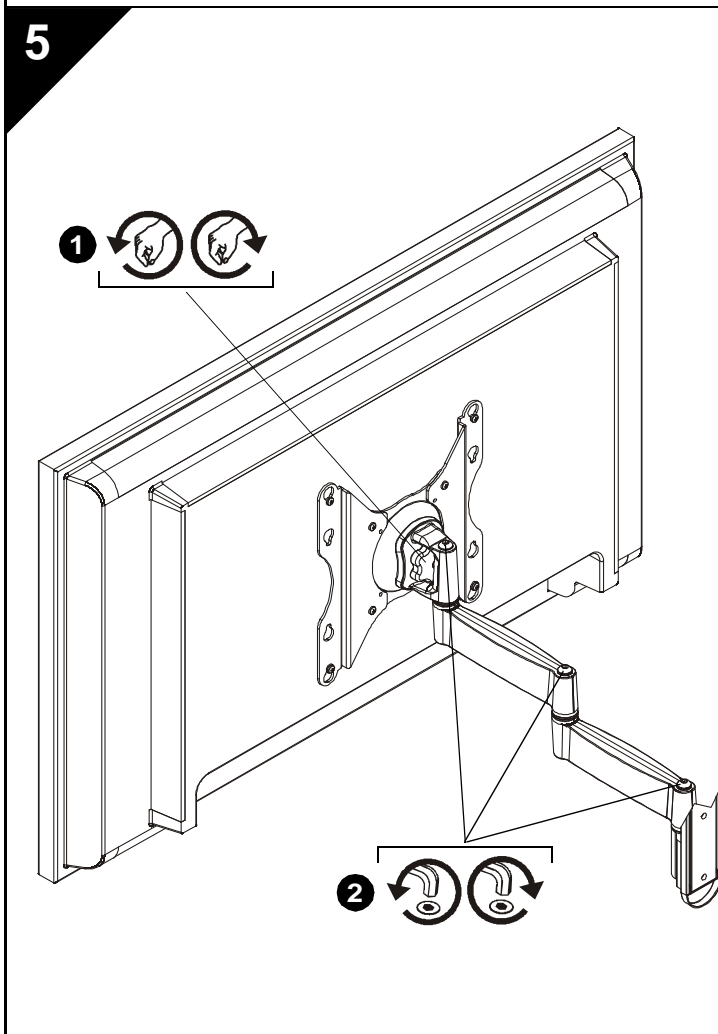

ASENNON SÄÄTÄMINEN



VAROITUS: Jos säätömekanismeja löysennetään tai kiristetään liikaa, siitä saattaa aiheutua henkilövahinkoja tai laite saattaa vahingoittua.

1. Kun haluat säätää kallistusta, niveliä tai kääntökulmaa, löysää hieman säätönuppia (kierrä nuppia vastapäivään näytön takaa katsottuna), aseta näyttö haluttuun kulmaan ja kiristä säätönuppi uudelleen.
2. Voit säätää varren pituutta löysäämällä tai tiukentamalla säätöruuveja kuusiokoloavaimella (S). Säädä ruuveja VAIN sen verran kuin on tarpeen halutun tuloksen saavuttamiseksi.

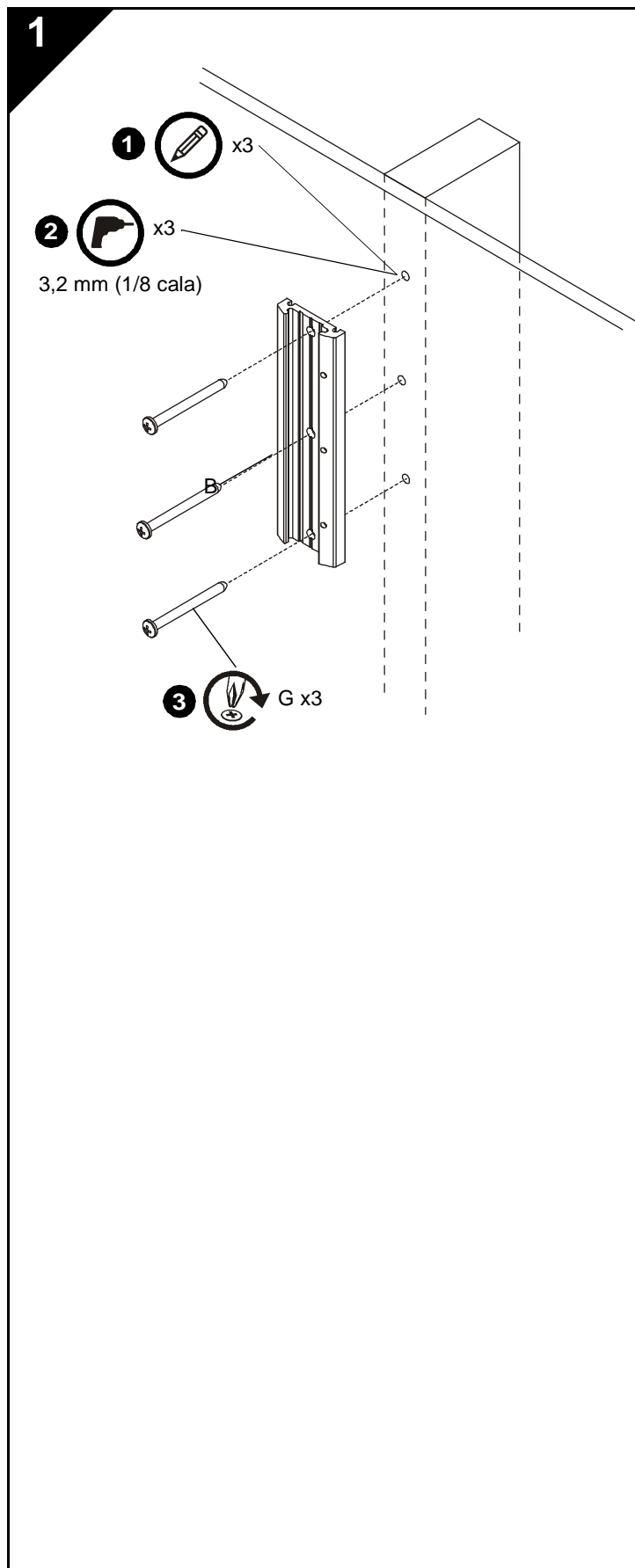

MONTOWANIE PŁYTY ŚCIENNEJ NA ŚCIANIE

Montaż na słupie drewnianym



OSTRZEŻENIE: Niezapewnienie należytej wytrzymałości mechanicznej tego elementu może być przyczyną poważnych obrażeń ciała lub uszkodzenia mienia! Monter ponosi odpowiedzialność za nośność konstrukcji, do której mocowany jest ten element. Nośność powinna pięciokrotnie przekraczać łączny ciężar wszystkich urządzeń. W razie potrzeby przed zamocowaniem elementu należy wzmocnić odpowiednią konstrukcję.

1. Wypoziomować płytę ścienną (B) i oznaczyć położenie otworów prowadzących.
2. Wywiercić w drewnianym słupie otwory prowadzące o średnicy 3,2 mm (1/8 cala).
3. Wkręcić w drewniany słup wkręty (G), prowadząc je przez płytę ścienną (B).

2

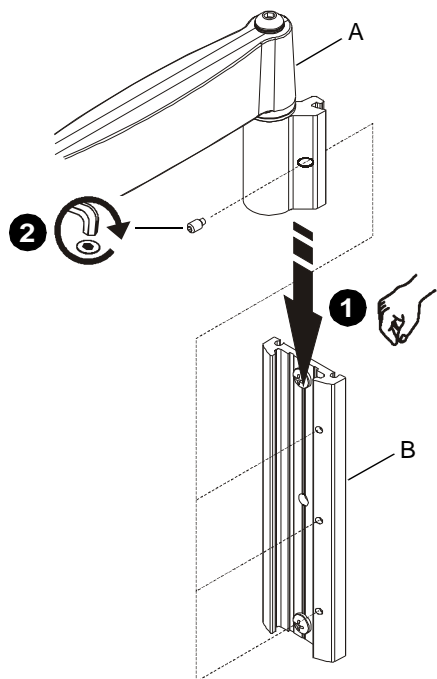

MONTOWANIE ZESPOŁU RAMIENIA DO PŁYTY ŚCIENNEJ

WAŻNE! W przypadku montażu wyświetlacza z otworami montażowymi umieszczonymi we wnęce, *przed* przystąpieniem do montowania zespołu ramienia na płycie ściiennej, należy przejść do części „MONTOWANIE WYŚWIETLACZA DO ZESPOŁU RAMIENIA”.

1. Ustawić zespół ramienia (A) w jednej linii z płytą ścienną (B) i wsunąć w odpowiednie położenie.



OSTRZEŻENIE: Nieprawidłowe ustawienie śruby z gniazdem sześciokątnym w otworze płyty ściiennej (B) może prowadzić do upadku zespołu ramienia (A) i spowodować poważne obrażenia ciała lub uszkodzenie mienia! Po dokręceniu śruba z gniazdem sześciokątnym powinna być *całkowicie schowana* w otworze zespołu ramienia.

2. Za pomocą klucza imbusowego (T) dokręcić śrubę z gniazdem sześciokątnym do zespołu ramienia (A), upewniając się, że śruba weszła do jednego z trzech otworów w płycie ściiennej (B).

UWAGA: W płycie ściiennej (B) znajdują się trzy otwory umożliwiające regulację wysokości.

3. Ustawić osłonę (C) w jednej linii z rowkami płyty ściiennej (B) i wsunąć w odpowiednie położenie.
4. Ustawić zaślepki (D) przy otworach płyty ściiennej (B) i wsunąć w odpowiednie położenie.

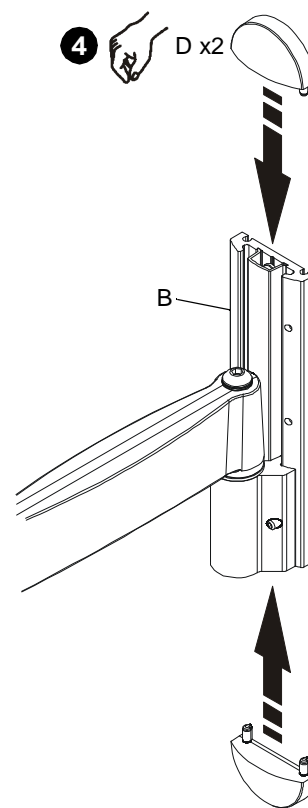
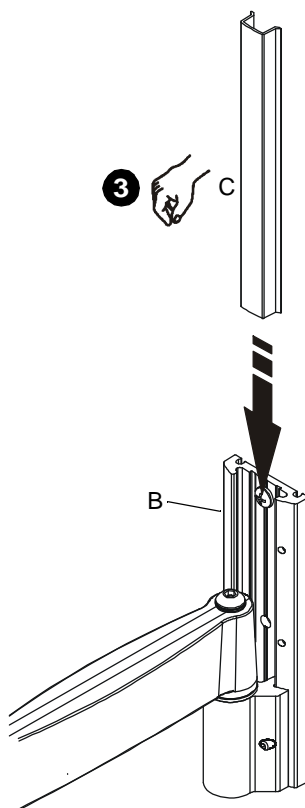
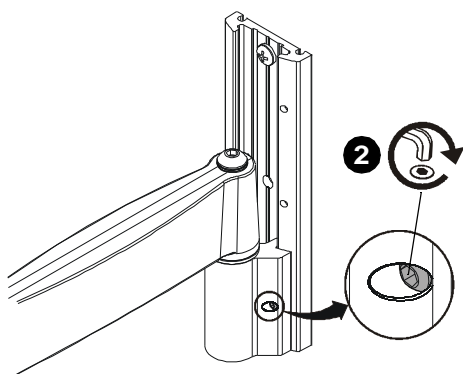
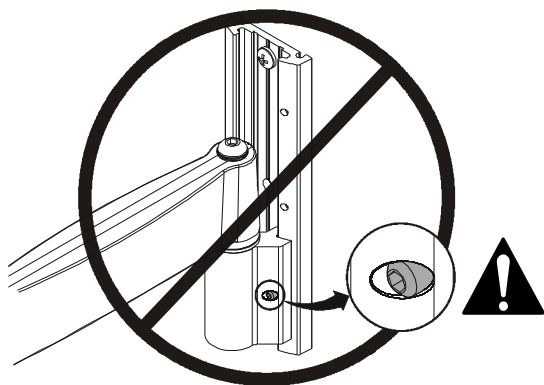

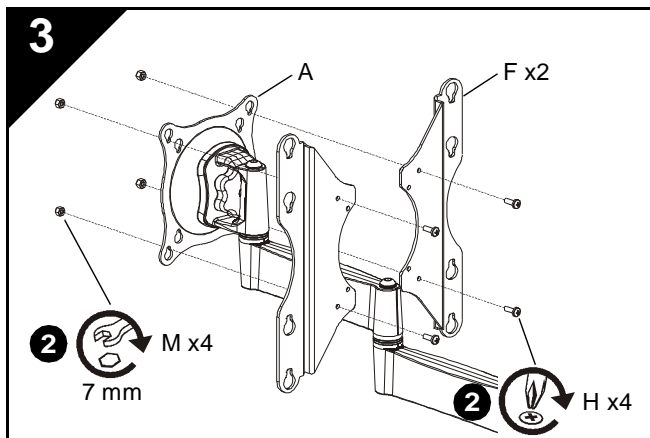

3

MONTOWANIE WYŚWIETLACZA DO ZESPOŁU RAMIENIA

1. Jeśli szablon montażowy wyświetlacza zawiera otwory rozmieszczone na planie kwadratu 75 x 75 mm lub 100 x 100 mm, należy przejść do kroku 3A („Otwory montażowe płasko na powierzchni”) lub kroku 3B („Otwory montażowe we wnęce”). W przeciwnym razie należy kontynuować.
2. Wkręcić wkręty (H) do nakrętek (M), przeprowadzając je przez wsporniki (F) i zespół ramienia (A).
3. Przejść do kroku 3A („Otwory montażowe płasko na powierzchni”) lub kroku 3B („Otwory montażowe we wnęce”).

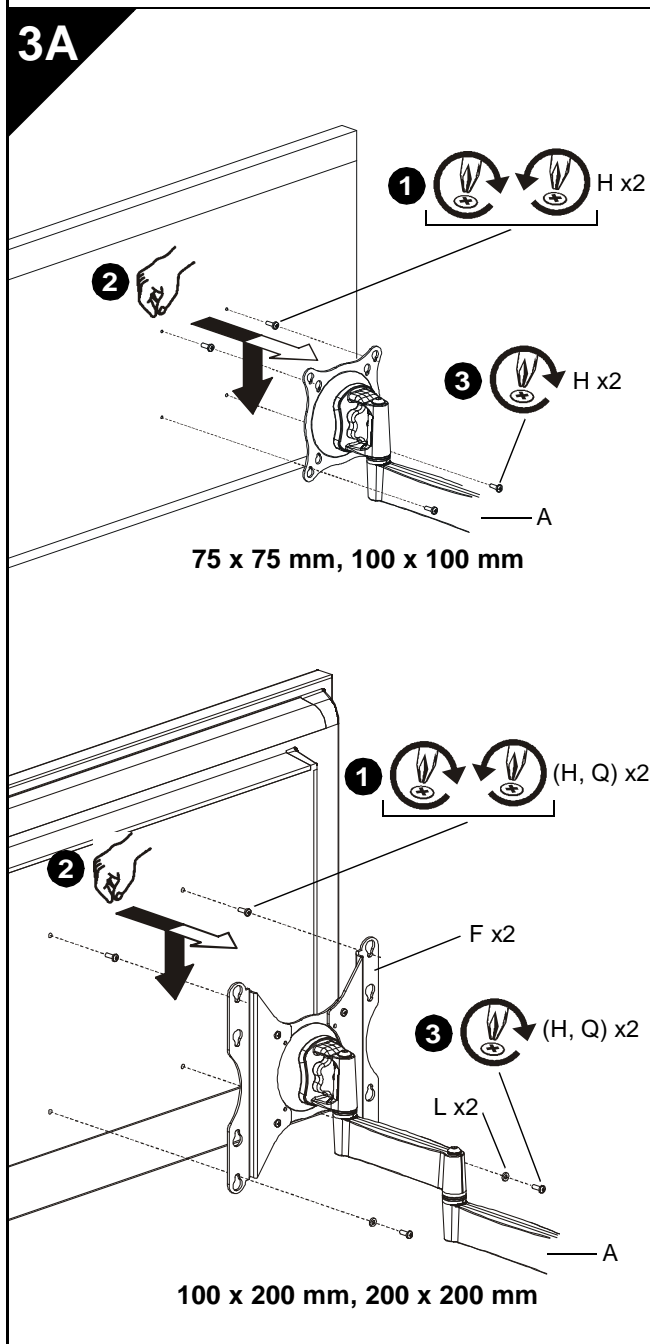

3A

Otwory montażowe płasko na powierzchni

WAŻNE! Ta procedura dotyczy otworów montażowych o średnicy 4 mm lub 6 mm, które są umieszczone *płasko* na tylnej powierzchni wyświetlacza.



OSTRZEŻENIE: Przekroczenie dopuszczalnego obciążenia może prowadzić do poważnych obrażeń ciała lub uszkodzenia mienia! Do obowiązków monterów należy upewnić się, że sumaryczny ciężar wszystkich elementów dołączonych do iCSPDA2 nie przekracza 18 kg (40 funtów).



PRZESTROGA: Użycie wkrętów o niewłaściwym rozmiarze może uszkodzić wyświetlacz! Jeśli rozmiar wkrętów jest właściwy, nie występuje opór podczas ich wkręcania do otworów montażowych. Wkręty powinny całkowicie schować się w otworach.



PRZESTROGA: Nieprawidłowe połączenie gwintowane może spowodować upadek wyświetlacza! Wkręty odkręcić TYLKO na tyle, aby możliwe było zamocowanie do zespołu ramienia.

1. Do *górných* otworów montażowych wyświetlacza wkręcić dwa wkręty (H lub Q, zgodnie z wymaganiami). Dokręcić maksymalnie wkręty do wyświetlacza, a następnie wykonać 3 pełne obroty w przeciwnym kierunku.

UWAGA: Przedstawiony szablon montażowy 100 x 100 i 200 x 200; podobne są szablony montażowe 75 x 75 mm i 100 x 200 mm.

2. Ustawić wyświetlacz tak, aby wkręty zamontowane w poprzednim kroku pasowały do *górných* pary zwężanych otworów montażowych. Obniżyć wyświetlacz do odpowiedniego położenia.

UWAGA: Wyświetlacz będzie zawieszony na górných dwóch wkrętach.

3. Zamontować dwa pozostałe wkręty (H lub Q, zgodnie z wymaganiami), przeprowadzając je przez *dolne* zwężane otwory montażowe.

- W przypadku wkręcania wkrętów (H) przez wsporniki (F) pod łbami wkrętów (H) należy umieścić podkładki (L).

4. Dokręcić wszystkie cztery wkręty (H lub Q, zgodnie z wymaganiami). Nie należy dokręcać zbyt mocno!

3B

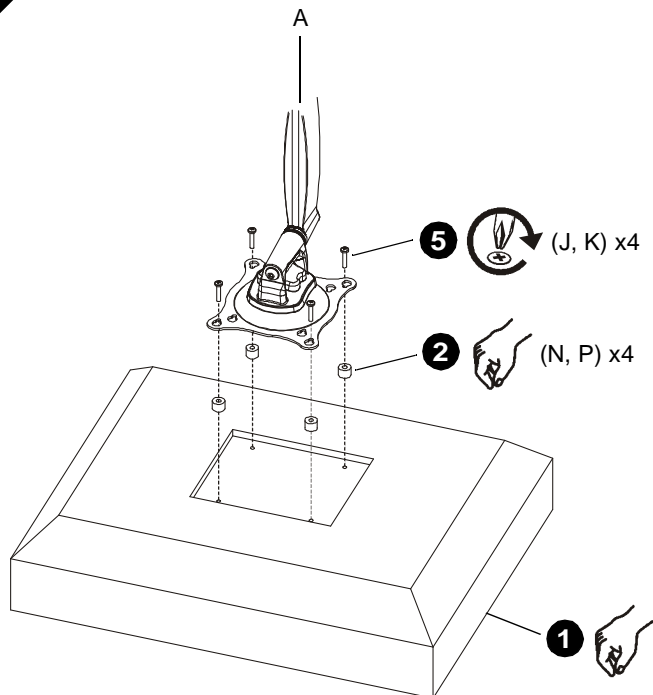

75 x 75 mm, 100 x 100 mm

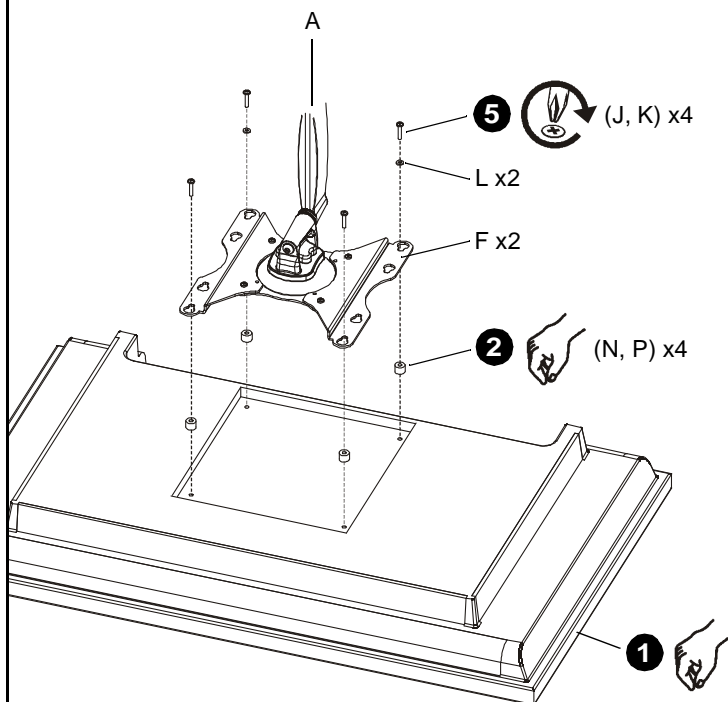

100 x 200 mm, 200 x 200 mm

Otwory montażowe we wnęce

WAŻNE! Ta procedura dotyczy otworów montażowych o średnicy 4 mm, które są umieszczone we *wnęce* w tylnej powierzchni wyświetlacza.



OSTRZEŻENIE: Przekroczenie dopuszczalnego obciążenia może prowadzić do poważnych obrażeń ciała lub uszkodzenia mienia! Do obowiązków monterów należy upewnić się, że sumaryczny ciężar wszystkich elementów dołączonych do iCSPDA2 nie przekracza 18 kg (40 funtów).

1. Ostrożnie ustawić wyświetlacz ekranem skierowanym w dół na odpowiedniej powierzchni, na której nie dojdzie do uszkodzenia ekranu.
2. Nad każdy otworem montażowym z tyłu wyświetlacza ustawić cztery elementy dystansowe (N lub P, zgodnie z wymaganiami). Wybrać najkrótszy element dystansowy, który zapewni prawidłowe wypełnienie. Należy użyć elementów dystansowych o jednakowej długości.

UWAGA: Przedstawiony szablon montażowy 100 x 100 i 200 x 200; podobne są szablony montażowe 75 x 75 mm i 100 x 200 mm.

3. Wybrać wkręty o odpowiedniej *długości*:
 - W przypadku stosowania elementów dystansowych (N) należy użyć wkrętów (J).
 - W przypadku stosowania elementów dystansowych (P) należy użyć wkrętów (K).

UWAGA: W przypadku montażu wkrętów (J, K) przez wsporniki (F) należy także użyć podkładek (L) dla *dolnej* pary zwięzanych otworów montażowych.

4. Ustawić zespół ramienia (A) tak, aby zwięzane otwory montażowe były ustawione w jednej linii z otworami w elementach dystansowych (N lub P, zgodnie z wymaganiami).



PRZESTROGA: Użycie wkrętów o niewłaściwym rozmiarze może uszkodzić wyświetlacz! Jeśli rozmiar wkrętów jest właściwy, nie występuje opór podczas ich wkręcania do otworów montażowych. Wkręty powinny całkowicie schować się w otworach.

5. Wkręcić wkręty (J lub K, zgodnie z wymaganiami) do wyświetlacza, przeprowadzając je przez podkładki (L, jeśli są wymagane), zwięzane otwory montażowe i elementy dystansowe (N lub P, zgodnie z wymaganiami). Dokręcić wszystkie cztery wkręty. Nie należy dokręcać zbyt mocno!
6. Wykonać czynności opisane w części „MONTOWANIE ZESPOŁU RAMIENIA DO PŁYTY ŚCIENNEJ”.

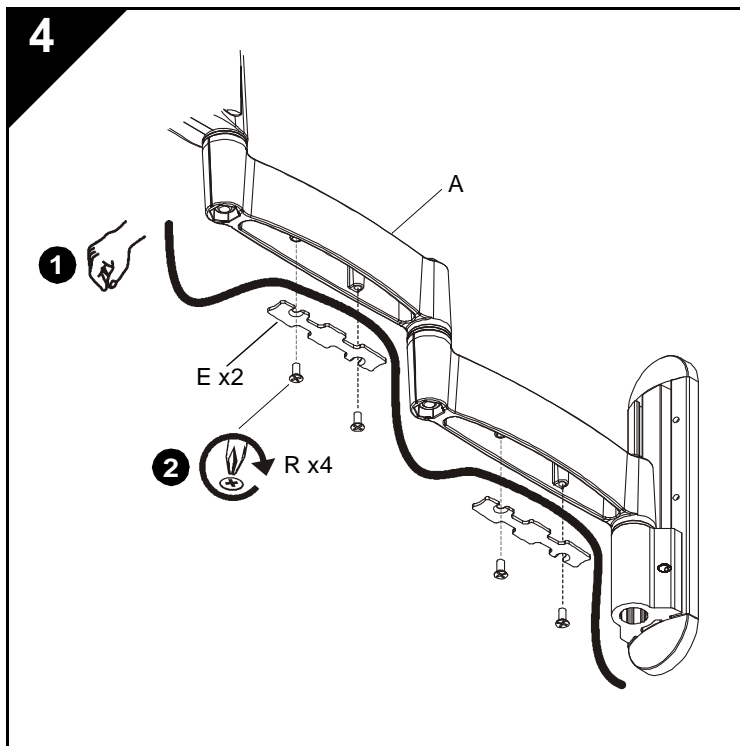

ROZMIESZCZENIE KABLI



PRZESTROGA: Upewnić się, że kable nie są naprężone, tak by możliwa była zmiana ustawienia wyświetlacza. Upewnić się również, że kable nie zostaną przytrzaśnięte podczas montowania osłon (E) i wkrętów (R).

1. Ostrożnie włożyć kable do wnętrza w dolnej części zespołu ramienia (A).
2. Zamontować każdą osłonę (E), dokręcając dwa wkręty (R).

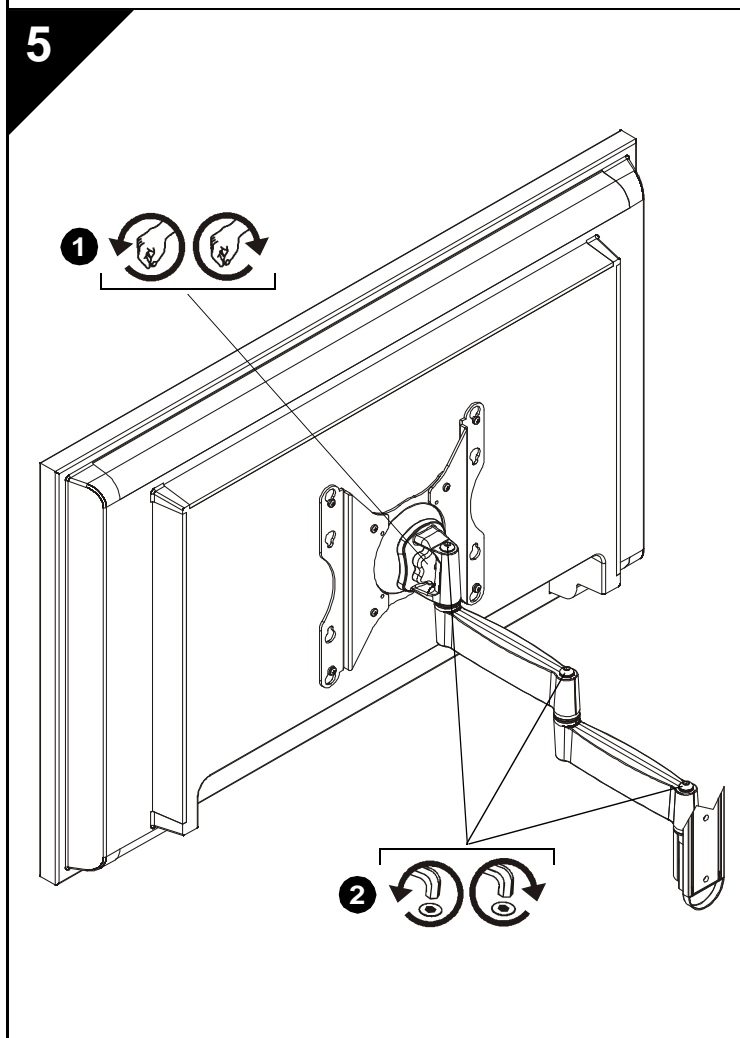

REGULACJA



OSTRZEŻENIE: Nadmierne poluzowanie lub zbyt mocne dokręcenie mechanizmu regulacyjnego może prowadzić do poważnych obrażeń ciała lub uszkodzenia mienia!

1. Aby zmieniać nachylenie i obracać wyświetlaczem, należy nieznacznie odkręcić pokrętkę regulacji nachylenia (przeciwnie do ruchu wskazówek zegara, patrząc z tyłu wyświetlacza) w celu ustawienia wyświetlacza pod żądanym kątem, a następnie dokręcić pokrętkę regulacji.
2. Aby dostosować wysunięcie, należy nieznacznie odkręcić lub dokręcić śruby regulacyjne za pomocą klucza imbusowego (S). Śruby należy dokręcać TYLKO takim momentem jaki jest potrzebny do uzyskania wymaganego wysunięcia.

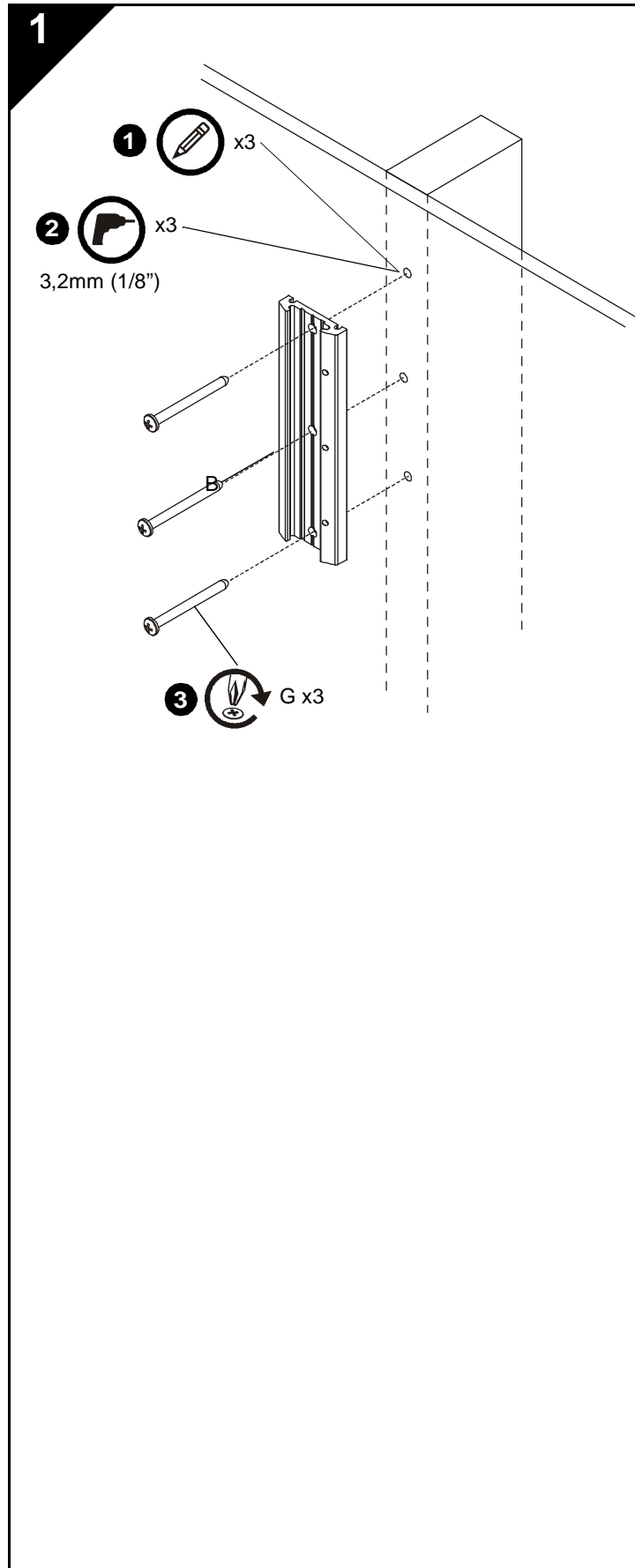

ΕΓΚΑΤΑΣΤΗΣΤΕ ΤΗΝ ΠΛΑΚΑ ΤΟΙΧΟΥ ΣΤΟΝ ΤΟΙΧΟ

Εγκατάσταση ξύλινου ορθοστάτη



ΠΡΟΕΙΔΟΠΟΙΗΣΗ: Αν δεν εξασφαλίσετε επαρκή δομική αντοχή για αυτό το στοιχείο υπάρχει κίνδυνος πρόκλησης σοβαρού τραυματισμού ή βλάβης στον εξοπλισμό! Αποτελεί ευθύνη του υπεύθυνου εγκατάστασης να βεβαιώσει ότι η δομή στην οποία προσαρτάται αυτό το στοιχείο μπορεί να στηρίξει το πενταπλάσιο του συνδυασμένου βάρους όλου του εξοπλισμού. Ενισχύστε τη δομή όπως απαιτείται πριν να εγκαταστήσετε το στοιχείο.

1. Αλφαδιάστε την πλάκα τοίχου (B) και σημειώστε τις θέσεις για τις πιλοτικές οπές.
2. Ανοίξτε πιλοτικές οπές διαμέτρου 3,2mm (1/8") στον ξύλινο ορθοστάτη.
3. Εγκαταστήστε τις βίδες (G) μέσω της πλάκας τοίχου (B) στο ξύλινο ορθοστάτη.

2

ΕΓΚΑΤΑΣΤΗΣΤΕ ΤΗ ΔΙΑΤΑΞΗ ΒΡΑΧΙΟΝΑ ΣΤΟΝ ΤΟΙΧΟ

ΣΗΜΑΝΤΙΚΟ! Αν εγκαταστήσετε μία οθόνη με οπές στήριξης με εσοχή, τότε προχωρήστε στο «ΕΓΚΑΤΑΣΤΗΣΤΕ ΤΗΝ ΟΘΟΝΗ ΣΕ ΔΙΑΤΑΞΗ ΒΡΑΧΙΟΝΑ» πριν να εγκαταστήσετε τη διάταξη βραχίονα στην πλάκα τοίχου.

1. Ευθυγραμμίστε τη διάταξη βραχίονα (A) με την πλάκα τοίχου (B) και σύρετε στη θέση της.



ΠΡΟΕΙΔΟΠΟΙΗΣΗ: Αν δεν ευθυγραμμίσετε τη βίδα εξαγωνικής κεφαλής με την οπή πλάκας τοίχου (B) υπάρχει κίνδυνος πτώσης της διάταξης βραχίονα (A), με αποτέλεσμα πρόκληση σοβαρού τραυματισμού ή βλάβης στον εξοπλισμό! Η βίδα εξαγωνικής κεφαλής πρέπει να μπει πλήρως μέσα στην εσοχή στη διάταξη βραχίονα μετά το βιδώμα.

2. Χρησιμοποιήστε εξαγωνικό κλειδί (T), βιδώστε τη βίδα εξαγωνικής κεφαλής στη διάταξη βραχίονα (A) αφού βεβαιωθείτε ότι η βίδα δεσμεύεται σε μία από τις τρεις οπές στην πλάκα τοίχου (B).

ΣΗΜΕΙΩΣΗ: Παρέχονται τρεις οπές στην πλάκα τοίχου (B) για να παρέχεται ρύθμιση ύψους.

3. Ευθυγραμμίστε το κάλυμμα (C) με τα αυλάκια στην πλάκα τοίχου (B) και σύρετε στη θέση του.

4. Ευθυγραμμίστε τα καπάκια (D) με τις οπές στην πλάκα τοίχου (B) και σύρετε στη θέση του.

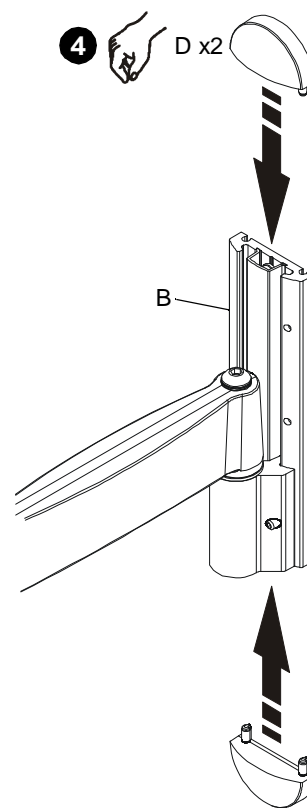
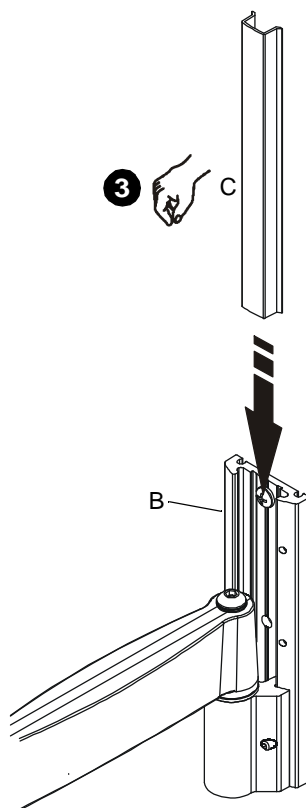
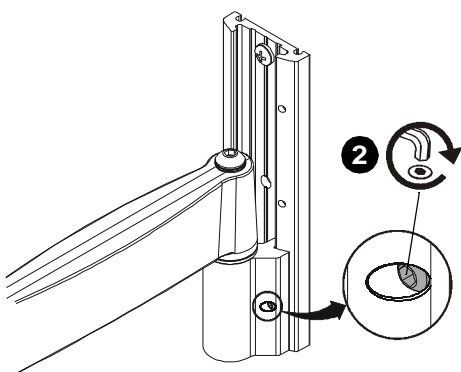
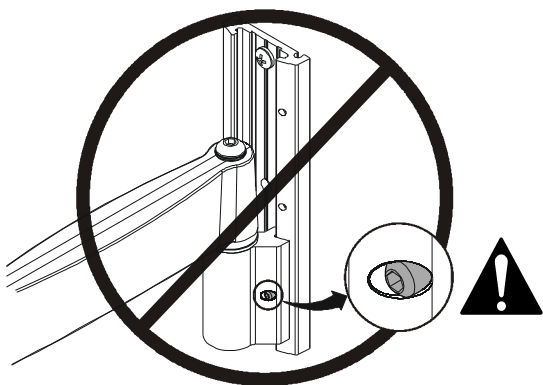
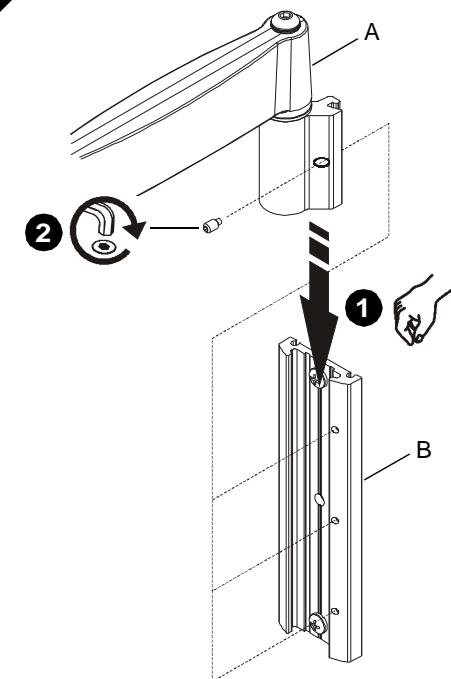

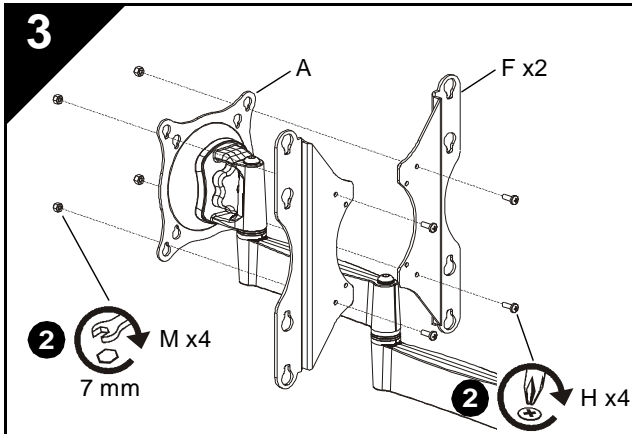

ΤΟΠΟΘΕΤΗΣΤΕ ΤΗΝ ΟΘΟΝΗ ΣΤΗ ΔΙΑΤΑΞΗ ΒΡΑΧΙΟΝΑ

1. Αν η οθόνη έχει σχήμα στήριξης 75 x 75mm ή 100 x 100mm, προχωρήστε στο Βήμα 3A («Επίπεδες Οπές Στήριξης») ή στο Βήμα 3B («Οπές Στήριξης με Εσοχή»), ανάλογα με την περίπτωση. Διαφορετικά, συνεχίστε παρακάτω.
2. Εγκαταστήστε τις βίδες (H) μέσω των βραχιόνων (F) και της διάταξης βραχίονα (A) στα παξιμάδια (M).
3. Προχωρήστε στο Βήμα 3A («Επίπεδες Οπές Στήριξης») ή στο Βήμα 3B («Οπές Στήριξης με Εσοχή»), ανάλογα με την περίπτωση.

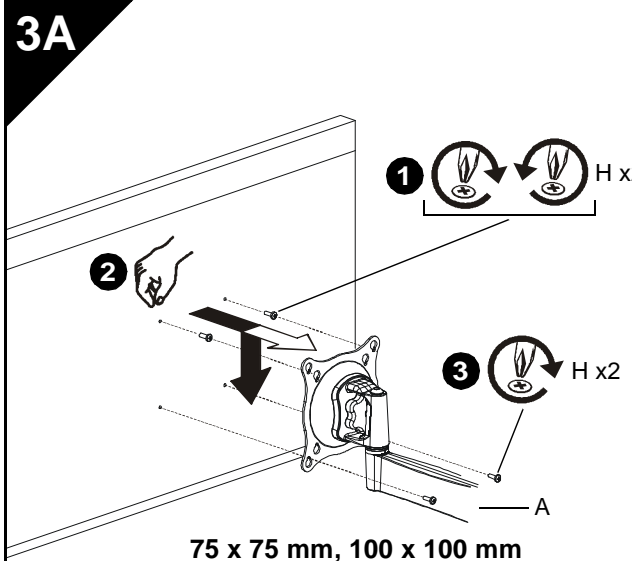

75 x 75 mm, 100 x 100 mm

Επίπεδες Οπές Στήριξης

ΣΗΜΑΝΤΙΚΟ! Αυτή η διαδικασία εφαρμόζεται μόνο όταν οπές στήριξης διαμέτρου 4mm ή 6mm είναι *επίπεδες* με την πίσω επιφάνεια της οθόνης.



ΠΡΟΕΙΔΟΠΟΙΗΣΗ: Αν υπερβείτε την ικανότητα βάρους υπάρχει κίνδυνος πρόκλησης σοβαρού τραυματισμού ή βλάβης στον εξοπλισμό! Αποτελεί ευθύνη του υπεύθυνου εγκατάστασης να βεβαιώσει ότι το συνδυασμένο βάρος όλων των στοιχείων που προσαρτώνται στο iCSPDA2 δεν υπερβαίνει τα 18 kg (40 lbs).



ΠΡΟΣΟΧΗ: Αν χρησιμοποιήσετε βίδες ακατάλληλου μεγέθους μπορεί να προκαλέσετε βλάβη στην οθόνη σας! Οι σωστές βίδες θα βιδώνονται εύκολα και πλήρως στο σπειρώμα των οπών στήριξης της οθόνης.



ΠΡΟΣΟΧΗ: Ανεπαρκής δέσμευση σπειρώματος στην οθόνη μπορεί να προκαλέσει πτώση της οθόνης! Ξεβιδώστε τις βίδες **ΜΟΝΟ** όσο χρειάζεται για να είναι εφικτή η εγκατάσταση της διάταξης βραχίονα.

1. Τοποθετήστε δύο βίδες (H ή Q, ανάλογα με την περίπτωση) στις *πάνω* οπές στήριξης στην οθόνη. Βιδώστε τις βίδες πλήρως στην οθόνη, και έπειτα ξεβιδώστε 3 ολόκληρες στροφές.

ΣΗΜΕΙΩΣΗ: Στην εικόνα παρουσιάζονται τα σχήματα οπής στήριξης 100 x 100 και 200 x 200, τα σχήματα 75 x 75 mm και 100 x 200mm είναι παρόμοια.

2. Ευθυγραμμίστε την οθόνη έτσι ώστε οι βίδες που τοποθετήθηκαν στο προηγούμενο βήμα να μπαίνουν στο *άνω* ζεύγος οπών στήριξης σχήματος οβάλ. Χαμηλώστε την οθόνη σταθερά για να μπει στη θέση της.

ΣΗΜΕΙΩΣΗ: Η οθόνη θα αναρτηθεί στις άνω δύο βίδες.

3. Τοποθετήστε δύο υπόλοιπες βίδες (H ή Q, ανάλογα με την περίπτωση) μέσω του *κάτω* ζεύγους οπών στήριξης σχήματος οβάλ.

- Αν τοποθετείτε βίδες (H) μέσω των βραχιόνων (F), τότε τοποθετήστε τους δακτυλίους (L) κάτω από τις κεφαλές βιδών (H).

4. Βιδώστε και τις τέσσερις βίδες (H ή Q, ανάλογα με την περίπτωση). Μη βιδώνετε υπερβολικά σφιχτά!

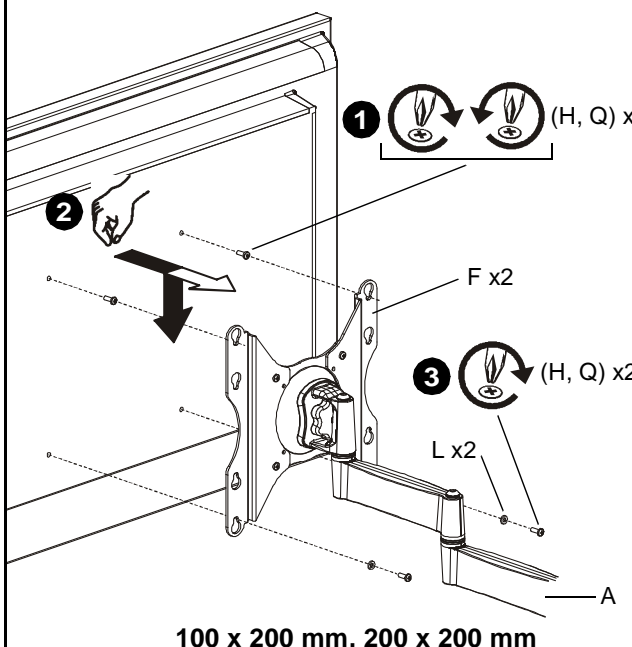

100 x 200 mm, 200 x 200 mm

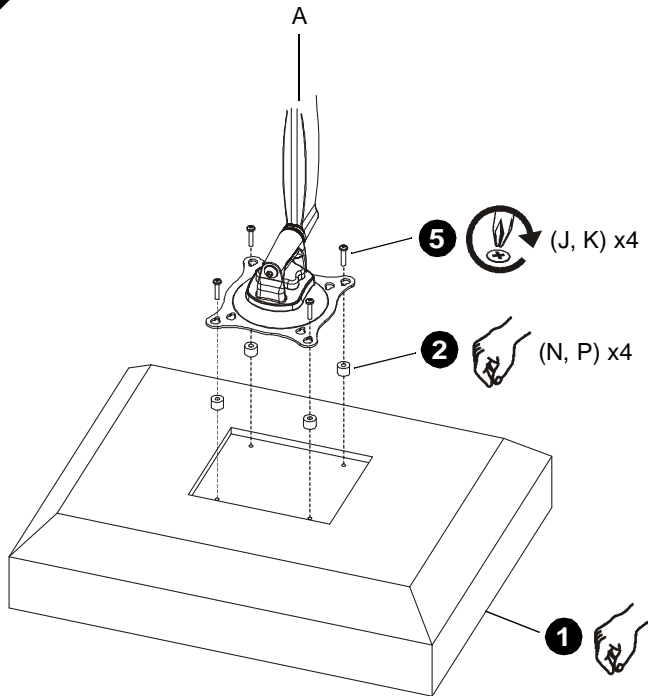
3B

75 x 75 mm, 100 x 100 mm

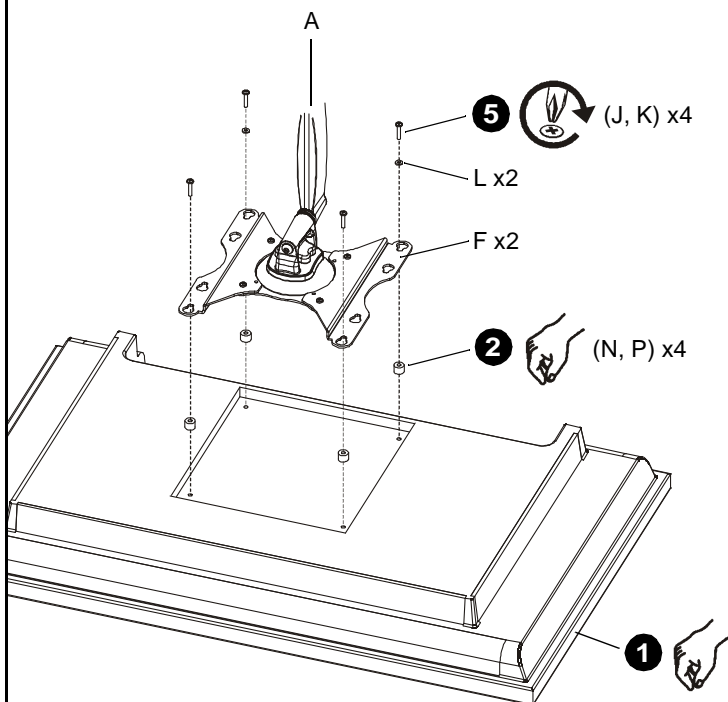

100 x 200 mm, 200 x 200 mm

Οπές Στήριξης με Εσοχή

ΣΗΜΑΝΤΙΚΟ! Αυτή η διαδικασία εφαρμόζεται μόνο όταν οπές στήριξης διαμέτρου 4mm είναι σε εσοχή στην πίσω επιφάνεια της οθόνης.



ΠΡΟΕΙΔΟΠΟΙΗΣΗ: Αν υπερβείτε την ικανότητα βάρους υπάρχει κίνδυνος πρόκλησης σοβαρού τραυματισμού ή βλάβης στον εξοπλισμό! Αποτελεί ευθύνη του υπεύθυνου εγκατάστασης να βεβαιώσει ότι το συνδυασμένο βάρος όλων των στοιχείων που προσαρτώνται στο iCSPDA2 δεν υπερβαίνει τα 18 kg (40 lbs).

1. Τοποθετήστε προσεκτικά την οθόνη με την πρόσοψη προβολής προς τα κάτω σε μία προστατευτική επιφάνεια.
2. Τοποθετήστε τέσσερα διαχωριστικά (N ή P ανάλογα με την περίπτωση) πάνω σε κάθε οπή στήριξης στο πίσω μέρος της οθόνης. Επιλέξτε το κοντύτερο διαχωριστικό που θα παράσχει επαρκή πλήρωση. Όλα τα διαχωριστικά πρέπει να έχουν το ίδιο μήκος.

ΣΗΜΕΙΩΣΗ: Στην εικόνα παρουσιάζονται τα σχήματα οπής στήριξης 100 x 100 και 200 x 200, τα σχήματα 75 x 75mm και 100 x 200 mm είναι παρόμοια.

3. Επιλέξτε το μήκος των βιδών:

- Αν χρησιμοποιείτε διαχωριστικά (N), τότε χρησιμοποιήστε βίδες (J).
- Αν χρησιμοποιείτε διαχωριστικά (P), τότε χρησιμοποιήστε βίδες (K).

ΣΗΜΕΙΩΣΗ: Αν τοποθετείτε βίδες (J, K) μέσω των βραχιόνων (F), τότε τοποθετήστε τους δακτυλίους (L) για το κάτω ζεύγος των οπών στήριξης σχήματος οβάλ.

4. Προσανατολίστε τη διάταξη βραχίονα (A) έτσι ώστε οι οπές στήριξης σχήματος οβάλ να είναι ευθυγραμμισμένες με τις οπές στα διαχωριστικά (N ή P, ανάλογα με την περίπτωση).



ΠΡΟΣΟΧΗ: Αν χρησιμοποιήσετε βίδες ακατάλληλου μεγέθους μπορεί να προκαλέσετε βλάβη στην οθόνη σας! Οι σωστές βίδες θα βιδώνονται εύκολα και πλήρως στο σπείρωμα των οπών στήριξης της οθόνης.

5. Τοποθετήστε τις βίδες (J or K, ανάλογα με την περίπτωση) μέσω των δακτυλίων (L, αν ισχύει), των οπών στήριξης σχήματος οβάλ, και των διαχωριστικών (N ή P, ανάλογα με την περίπτωση), στην οθόνη. Βιδώστε και τις τέσσερις βίδες. Μη βιδώνετε υπερβολικά σφιχτά!
6. Συνεχίστε με «ΕΓΚΑΤΑΣΤΗΣΤΕ ΤΗ ΔΙΑΤΑΞΗ ΒΡΑΧΙΟΝΑ ΣΤΗΝ ΠΛΑΚΑ ΤΟΙΧΟΥ».

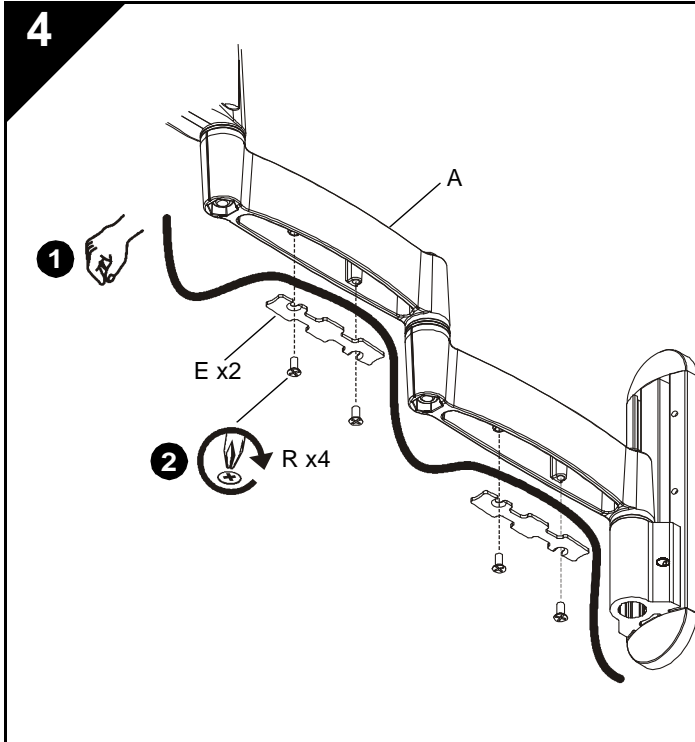

ΔΙΑΧΕΙΡΙΣΗ ΚΑΛΩΔΙΩΝ



ΠΡΟΣΟΧΗ: Βεβαιωθείτε ότι υπάρχει επαρκής τζόγος για την κίνηση της οθόνης και ότι τα καλώδια δεν θα συσφιχτούν με την τοποθέτηση των καλυμμάτων (E) ή των βιδών (R).

1. Τοποθετήστε προσεκτικά τα καλώδια στις κοιλότητες που βρίσκονται στα κάτω τμήματα της διάταξη βραχίονα (A).
2. Τοποθετήστε κάθε κάλυμμα (E) με δύο βίδες (R).

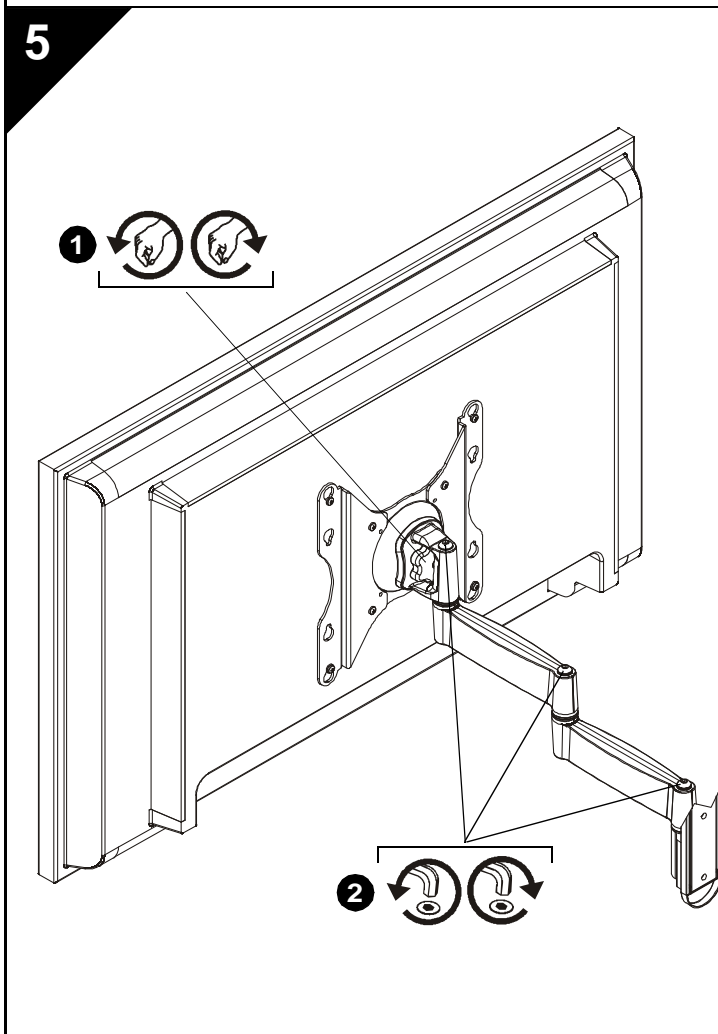

ΠΡΟΣΑΡΜΟΓΗ



ΠΡΟΕΙΔΟΠΟΙΗΣΗ: Υπερβολικό ξεβίδωμα ή βιδώμα του μηχανισμού προσαρμογής μπορούν να προκαλέσουν σοβαρούς τραυματισμούς ή βλάβη στον εξοπλισμό!

1. Για ρύθμιση της γωνίας κλίσης/περιστροφής/κύλισης, ξεβιδώστε ελαφρά το κουμπί ρύθμισης (αριστερόστροφα όταν βλέπετε στο πίσω μέρος της οθόνης), μετακινήστε την οθόνη στην επιθυμητή γωνία και ξαναβιδώστε το κουμπί ρύθμισης.
2. Για ρύθμιση της επέκτασης, ξεβιδώστε ή βιδώστε λίγο τις βίδες ρύθμισης χρησιμοποιώντας το εξαγωνικό κλειδί (S). Ρυθμίστε τις βίδες ΜΟΝΟ όπως απαιτείται για την επίτευξη της επιθυμητής τάσης.

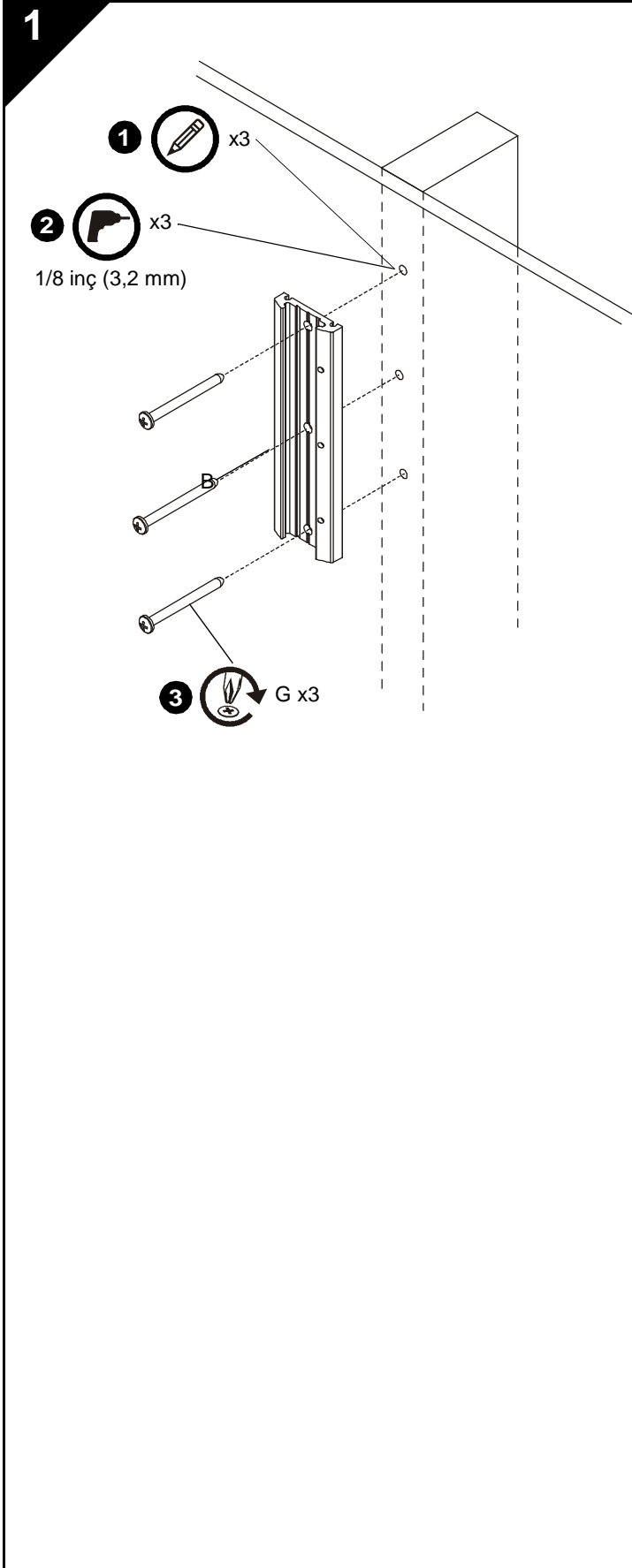

DUVAR PLAKASINI DUVARA MONTE ETME

Ahşap Çıtaya Montaj



UYARI: Bu bileşen için yeterli yapısal kuvvetin sağlanamaması, ciddi fiziksel hasara ve cihazın zarar görmesine neden olabilir! Bileşenin monte edildiği yapının, tüm cihazın toplam ağırlığının beş katına kadar ağırlığı taşıyabildiğinden emin olmak monte edenin sorumluluğundadır. Bileşeni monte etmeden önce yapıyı güçlendirin.

1. Duvar plakasını (B) dengeli bir şekilde yerleştirin ve kılavuz deliklerin yerlerini işaretleyin.
2. Ahşap çıtada, 1/8 inç (3,2 mm) çapında kılavuz delikler açın.
3. Vidaları (G) duvar plakasından (B) geçirerek ahşap çıtaya monte edin.

2

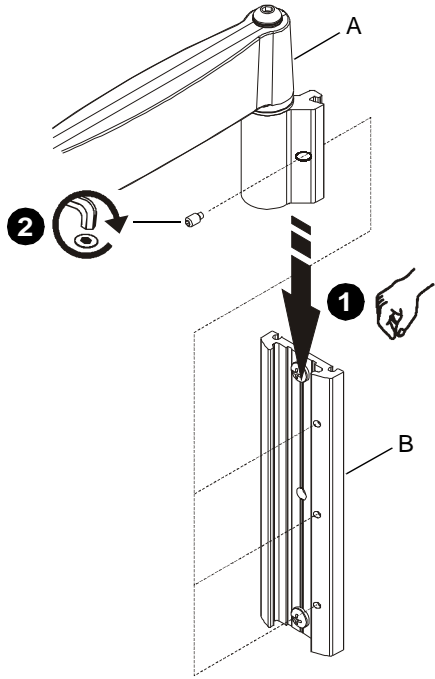
**KOL DÜZENEĞİNİ DUVAR PLAKASINA MONTE ETME**

ÖNEMLİ! Gömülü montaj deliklerine sahip bir ekran monte ediliyorsa kol düzeneğini duvar plakasına monte etmeden *önce* "EKRANI KOL DÜZENEĞİNE MONTE ETME" kısmına bakın.

1. Kol düzeneğini (A) duvar plakası (B) ile hizalayıp yerine kaydırın.



UYARI: Altıgen başlı vida, duvar plakasındaki (B) delik ile hizalanmazsa kol düzeneğinin (A) düşmesine yol açabilir ve ciddi yaralanmalara veya cihaza zarar gelmesine neden olabilir! Altıgen başlı vida, sıkıldıktan sonra kol düzeneği deliğine *tam olarak girmelidir*.

2. Alyan anahtarı (T) kullanarak, vidanın duvar plakasındaki (B) üç delikten birine oturduğundan emin olarak altıgen başlı vidayı kol düzeneğine (A) vidalayın.

NOT: Yükseklik ayarını sağlamak üzere duvar plakasında (B) üç adet delik bulunmaktadır.

3. Kapağı (C) duvar plakasındaki oyuklar (B) ile hizalayıp yerine kaydırın.
4. Kapakları (C) duvar plakasındaki (B) delikler ile hizalayıp yerine kaydırın.

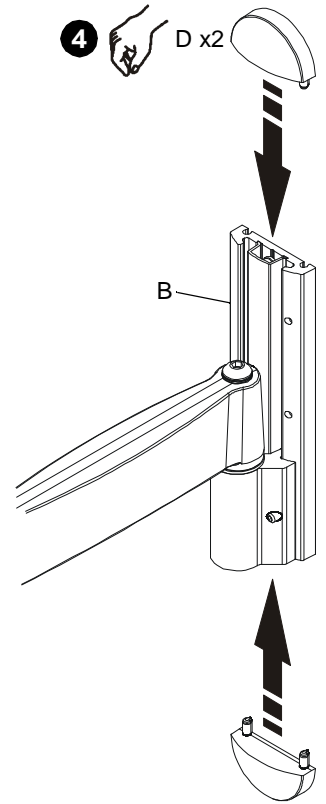
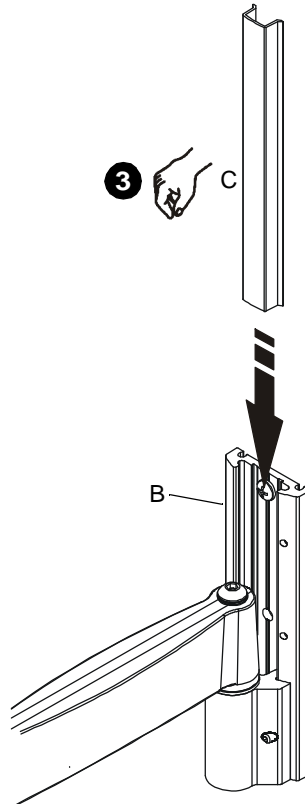
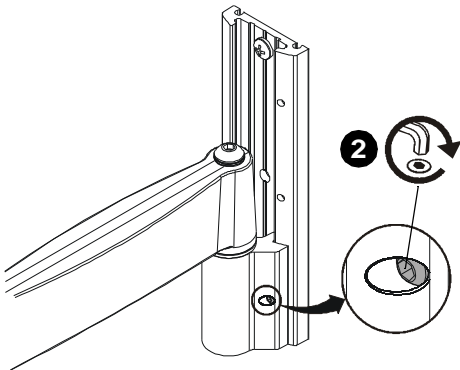
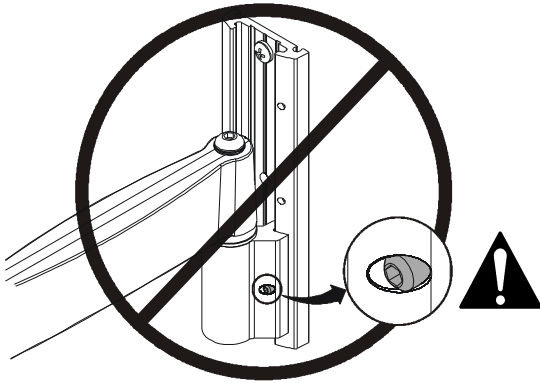

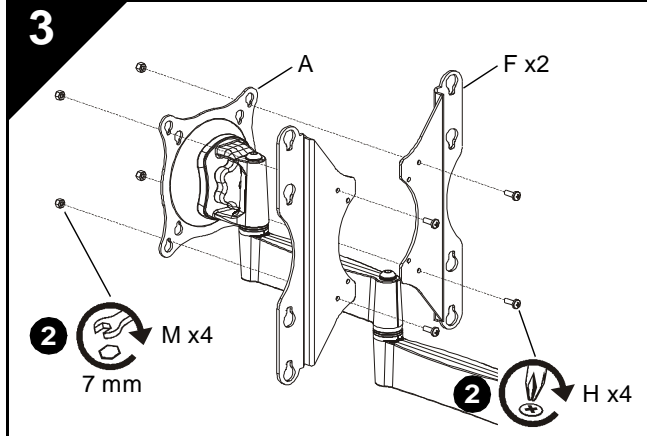

EKRANI KOL DÜZENEGİNE MONTE ETME

1. Ekran 75 x 75 mm veya 100 x 100 mm montaj düzeneğine sahipse, uygun şekilde Adım 3A ("Tam Temaslı Montaj Delikleri") veya Adım 3B ("Gömülü Montaj Delikleri") kısmına gidin. Montaj düzeneğine buna uygun değilse aşağıdaki talimatlara göre devam edin.
2. Vidaları (H) destekler (F) ve kol düzeneğine (A) içerisinden geçirip somunlara (M) monte edin.
3. Uygun şekilde Adım 3A ("Tam Temaslı Montaj Delikleri") veya Adım 3B ("Gömülü Montaj Delikleri") kısmına gidin.

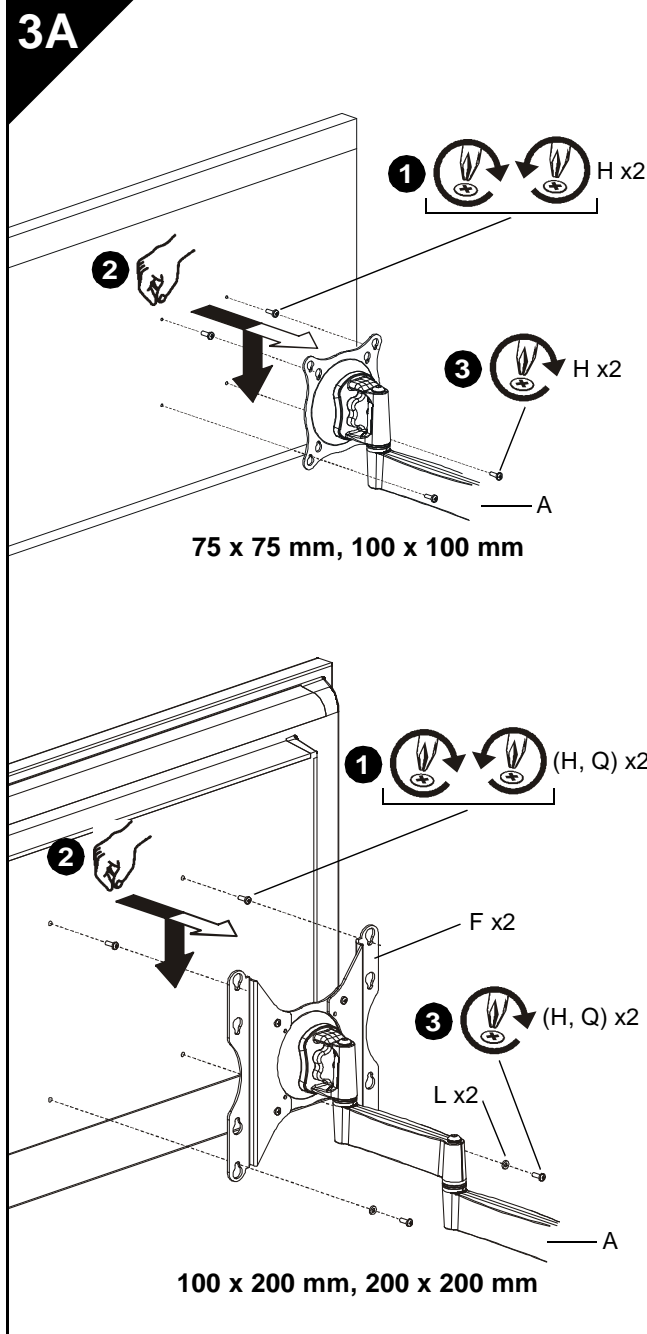

Tam Temaslı Montaj Delikleri

ÖNEMLİ! Bu yönerge yalnızca 4mm veya 6 mm çapındaki montaj delikleri ekranın arka yüzeyine *tam temas halinde* ise uygulanabilir.



UYARI: Ağırlık kapasitesinin aşılması ciddi yaralanmalara veya cihazın zarar görmesine neden olabilir! iCSPDA2'ye bağlı tüm bileşenlerin birleşik ağırlığının 40 lbs (18 kg) olan üst sınırı aşmadığından emin olmak monte edenin sorumluluğundadır.



DİKKAT: Uygun olmayan uzunluktaki vidaların kullanılması ekranınıza zarar verebilir! Uygun vidalar ekran montaj deliklerine kolayca ve tam olarak oturur.



DİKKAT: Ekran vidalarının yerlerine tam oturmaması ekranın düşmesine neden olabilir! Vidaları **YALNIZCA** kol düzeneğine monte etmeye olanak sağlamak için gerektiği şekilde geri çıkarın!

1. İki vidayı (H veya Q, uygun şekilde) ekrandaki *üst* montaj deliklerine monte edin. Vidaları ekrana tamamen vidalayın, daha sonra geriye doğru 3 tam dönüş yapın.

NOT: 100 x 100 ve 200 x 200 montaj deliği düzenleri gösterilmiştir; 75 x 75 mm ve 100 x 200 mm montaj düzenleri de bunun benzeridir.

2. Ekranı, bir önceki adımda monte edilen vidalar damla montaj deliklerinin *üst* çiftine oturacak şekilde hizalayın. Ekranı sağlam bir şekilde yerine indirin.

NOT: Ekran üstteki iki vidada asılı kalacaktır.

3. Kalan iki vidayı (H veya Q, uygun şekilde) damla montaj deliklerinin *alt* çifti içerisinden geçirerek monte edin.
 - Vidalar (H) destekler (F) içerisinden monte ediliyorsa vida başlarının (H) altına pulları (L) takın.
4. Dört vidayı da sıkıştırın (H veya Q, uygun şekilde). Çok fazla sıkmayın!

3B

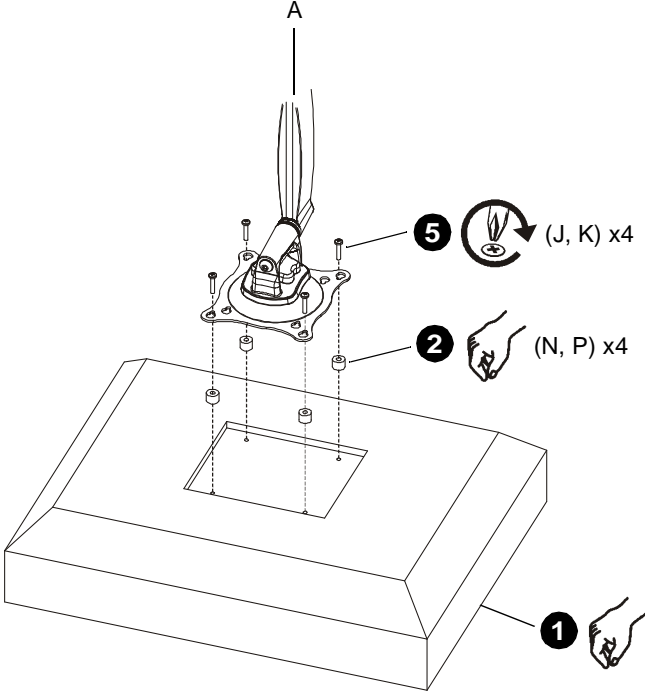

75 x 75 mm, 100 x 100 mm

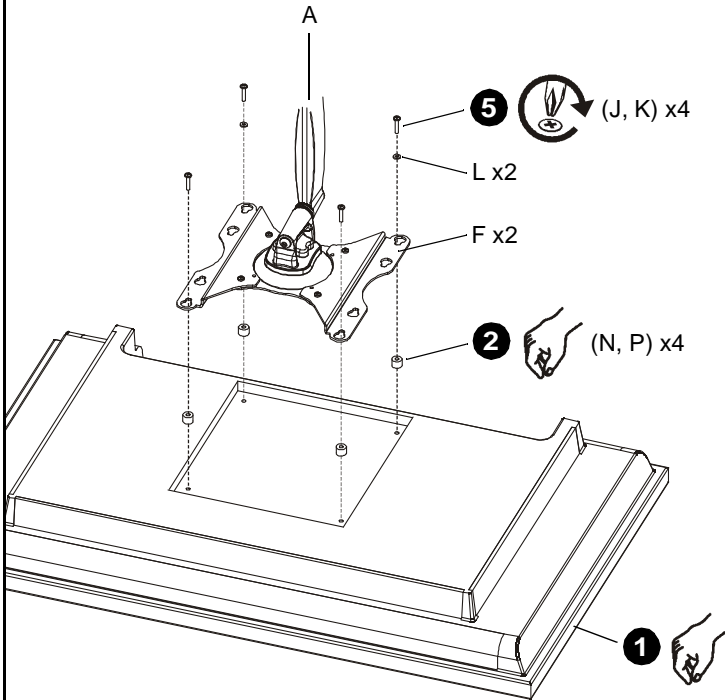

100 x 200 mm, 200 x 200 mm

Gömülü Montaj Delikleri

ÖNEMLİ! Bu yönerge yalnızca 4mm çapındaki montaj delikleri ekranın arka yüzüne *gömülü* ise uygulanabilir.



UYARI: Ağırlık kapasitesinin aşılması ciddi yaralanmalara veya cihazın zarar görmesine neden olabilir! iCSPDA2'ye bağlı tüm bileşenlerin birleşik ağırlığının 40 lbs (18 kg) olan üst sınırı aşmadığından emin olmak monte edenin sorumluluğundadır.

1. Ekranı koruyucu yüzeye yüzüstü şekilde dikkatlice yerleştirin.
2. Dört ara parçasını (N veya P, uygun şekilde) ekranın arkasındaki montaj deliklerinin üzerine yerleştirin. Yeterli dolguyu sağlayan en kısa ara parçasını seçin. Tüm ara parçalarının aynı uzunlukta olması gerekir.

NOT: 100 x 100 ve 200 x 200 montaj deliği düzenleri gösterilmiştir; 75 x 75 mm ve 100 x 200 mm montaj düzenleri de bunun benzeridir.

3. Vida *uzunluğunu* seçin:

- Ara parçaları (N) kullanılıyorsa vidaları (J) kullanın.
- Ara parçaları (P) kullanılıyorsa vidaları (K) kullanın.

NOT: Vidalar (J, K) destekler (F) içerisinden monte ediliyorsa *alt* damla montaj deliği çifti için pulları da (L) kullanın.

4. Kol düzeneğini (A), damla montaj delikleri, uygun şekilde ara parçalarındaki (N veya P, uygun şekilde) delikler ile hizalanacak şekilde yerleştirin.



DIKKAT: Uygun olmayan uzunluktaki vidaların kullanılması ekranınıza zarar verebilir! Uygun vidalar ekran montaj deliklerine kolayca ve tam olarak oturur.

5. Vidaları (J veya K, uygun şekilde) pullar (L, uygunsa), damla montaj delikleri ve ara parçaları (N veya P, uygun şekilde) içerisinden ekrana monte edin. Dört vidayı da sıkıştırın. Çok fazla sıkmayın!
6. "KOL DÜZENEĞİNİ DUVAR PLAKASINA MONTE ETME" kısmına geçin.

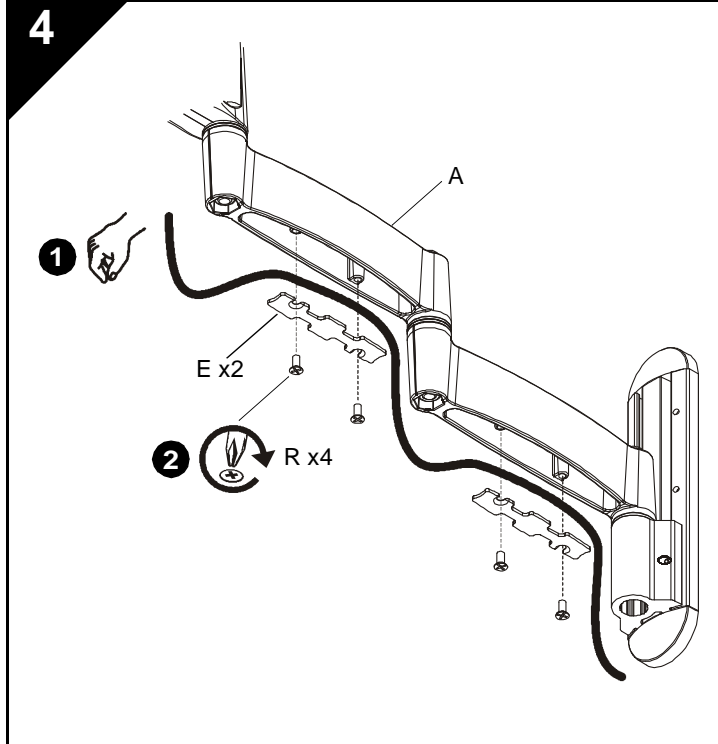

KABLO GEÇİŞ YERLERİ



DİKKAT: Ekranın hareket etmesi için yeterli kablo boşluğu bulunduğu ve kabloların kapaklar (E) ve vidaların (R) takılması ile sıkışmadığından emin olun.

1. Kabloları, kol düzeneğinin (A) alt kısımlarında bulunan boşluklara dikkatlice sokun.
2. Her bir kapağı (E) iki vida (R) ile takın.

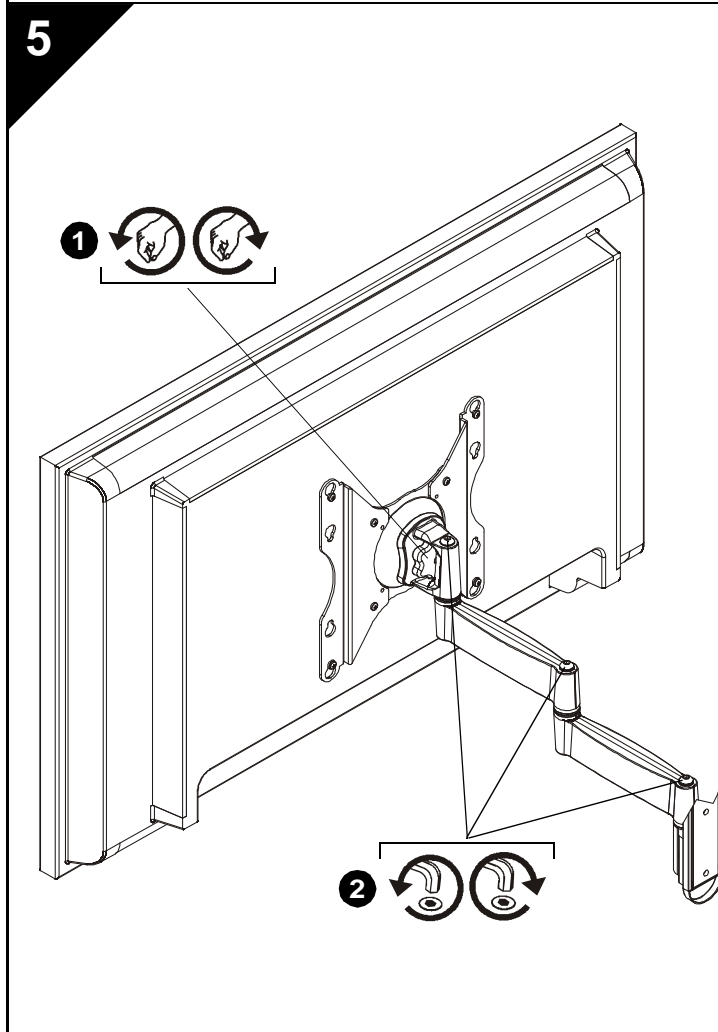

AYARLAMA



UYARI: Ayarlama mekanizmasının aşırı gevşetilmesi veya sıkıştırılması ciddi yaralanmalara ve cihaz hasarına neden olabilir!

1. Eğme/döndürme/bükme ayarı için ayarlama topuzunu yavaşça gevşetin (ekranın arka tarafına bakarken saatin tersi yönünde), ekranı istenilen açıya getirin ve ayarlama topuzunu yeniden sıkıştırın.
2. Uzatmayı ayarlamak için, alyan anahtarı (S) kullanarak ayarlama vidalarını hafifçe gevşetin veya sıkıştırın. Vidaları YALNIZCA istenilen germeyi sağlamak için gerektiği kadar ayarlayın.

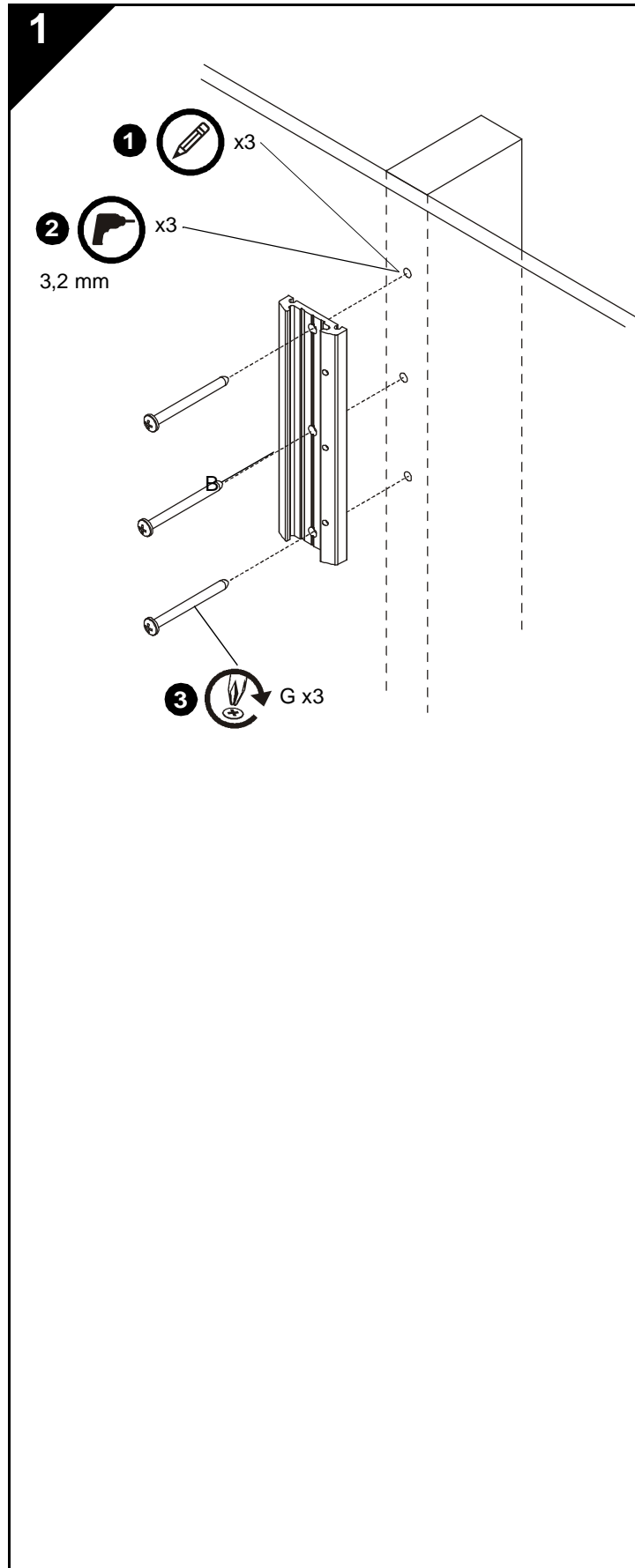

A FALI LEMEZ FELSZERELÉSE A FALRA

Szerelés fagerenda esetén



FIGYELEM: Személyi sérüléshez vagy a berendezés megrongálódásához vezethet, ha a tartóelemet olyan felülethez rögzítjük, amely nem biztosít elegendő tartóerőt. A felszerelést végző személynek meg kell győződnie arról, hogy az elemet tartó felület teherbírása meghaladja-e a teljes berendezés összsúlyának ötszörösét. Az elem felszerelése előtt erősítsük meg a felületet.

1. Állítsuk vízszintbe a fali lemezt (B), és jelöljük be a rögzítőcsavarok számára kialakítandó lyukak helyét.
2. Fúrjunk 3,2 mm átmérőjű lyukakat a fagerendába.
3. A fali lemezen (B) keresztül hajtsuk be a csavarokat (G) a fagerendába.

2

A KAR FELSZERELÉSE A FALI LEMEZRE

FONTOS! Ha besüllyesztett csavarhelyekkel rendelkező kijelző szerelését végezzük, a kar fali lemezre történő felszerelése *előtt* hajtsuk végre „A KIJELZŐ FELSZERELÉSE A KARRA” című részben ismertetett lépéseket.

1. Igazítsuk a kart (A) a fali lemezhez (B), majd csúsztassuk a helyére.



FIGYELEM: Ha az imbuszcavart nem pontosan igazítjuk a fali lemezen (B) lévő lyukhoz, a kar (A) leeshet, ez pedig személyi sérüléshez vagy a készülék megrongálódásához vezethet. Az imbuszcavarnak *teljesen el kell tűnnie* a karon kialakított lyukban.

2. Imbuszkulcs (T) segítségével csavarjuk az imbuszcavart a karon (A) keresztül a fali lemezen (B) kialakított három csavarhely egyikébe.

MEGJEGYZÉS: Azáltal, hogy a fali lemez (B) három lyukkal rendelkezik, a kar függőleges irányban szabadabban helyezhető el.

3. Igazítsuk a borítóelemet (C) a fali lemezen (B) lévő vágatba, majd csúsztassuk a helyére.
4. Igazítsuk a kupakokat (D) a fali lemezen (B) lévő lyukakhoz, majd ezeket is csúsztassuk a helyükre.

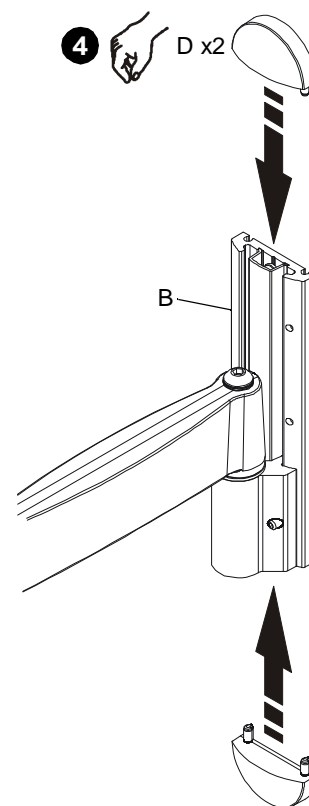
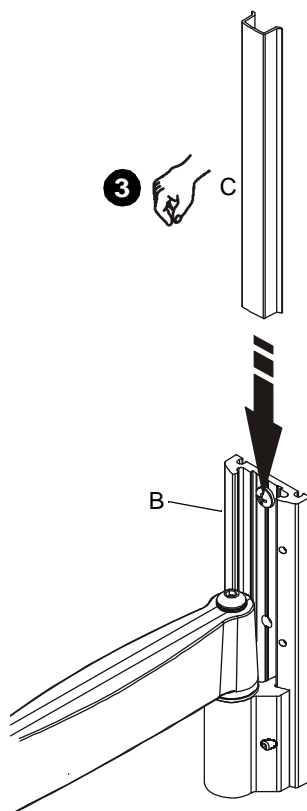
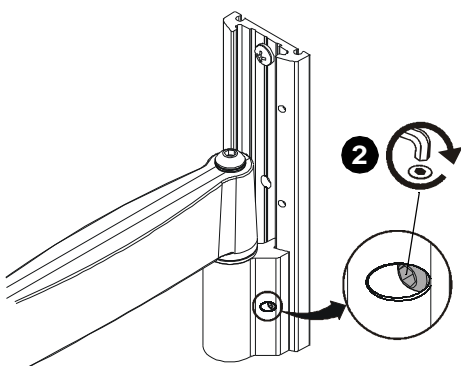
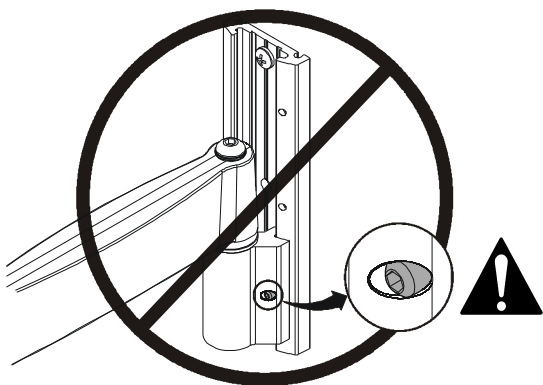
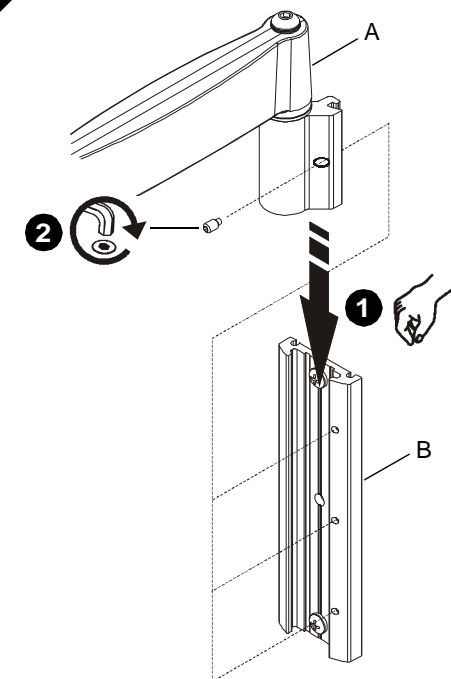

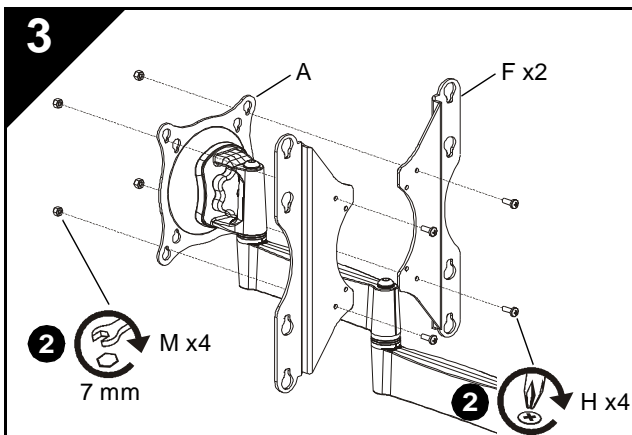

A KIJELEZŐ FELSZERELÉSE A KARRA

1. Ha a kijelző 75 x 75 mm vagy 100 x 100 mm méretű szerelési területtel rendelkezik, ugorjunk a 3A („Síkban lévő csavarhelyek”) vagy a 3B („Besüllyesztett csavarhelyek”) pontra, ellenkező esetben hajtsuk végre a következő lépéseket.
2. Hajtsuk a csavarokat (H) a kereteken (F) és a karon (A) keresztül az anyákba (M).
3. Folytassuk a 3A („Síkban lévő csavarhelyek”) vagy a 3B („Besüllyesztett csavarhelyek”) pontok közül a megfelelővel.

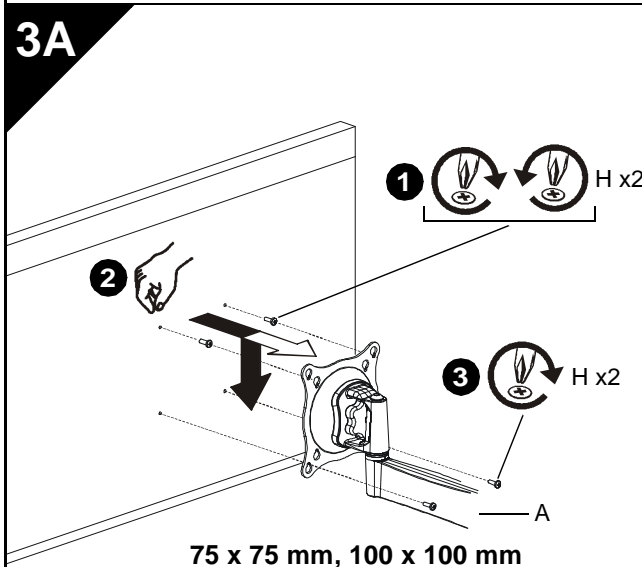

Síkban lévő csavarhelyek

FONTOS! Az itt ismertetett lépéseket csak abban az esetben hajtsuk végre, ha a csavarhelyek átmérője 4 vagy 6 mm, és a csavarhelyek egy síkban vannak a kijelző hátlapjával.



FIGYELEM: A teherbírásnál nagyobb terhelés személyi sérüléshez vagy a készülék megrongálódásához vezethet. A szerelést végző személy feladata annak biztosítása, hogy az iCSPDA1 elemhez csatlakoztatott szerelvények együttes tömege ne haladja meg a 18 kg-ot.



FIGYELMEZTETÉS: Nem megfelelő méretű csavar használata a kijelző károsodását okozhatja. A megfelelő méretű csavarok könnyen és teljesen behajthatók.



FIGYELMEZTETÉS: Ha a csavarokat nem elegendő mértékben hajtjuk be, a kijelző leeshet. A csavarokat tehát CSAK ANNYIRA lazítsuk meg, hogy a kart fel tudjuk szerelni.

1. Csavarjunk két csavart (H vagy Q típusú közül a megfelelőt) a kijelzőn lévő *felső* csavarhelyekbe. A csavarokat hajtsuk be teljesen, majd 3 teljes fordulatnyit lazítsuk meg őket.

MEGJEGYZÉS: A képen a 100 x 100 és a 200 x 200 mm-es szerelési felület látható. A 75 x 75 mm-es és a 100 mm x 200 mm-es felület is az ábrához hasonlóan néz ki.

2. Állítsuk be úgy a kijelzőt, hogy az előző lépésben behajtott csavarok a *felső* két, csepp alakú nyílásba kerüljenek. Engedjük a helyére a kijelzőt.

MEGJEGYZÉS: A kijelző ilyenkor a felső két csavaron lóg.

3. Hajtsuk be a két másik csavart (H vagy Q típusú közül a megfelelőt) az *alsó*, csepp alakú nyílásokon keresztül.
 - Ha H típusú csavarokat használunk, és ezeket a kereteken (F) keresztül hajtjuk be, a csavarfejek (H) alá helyezzünk alátéteket.
4. Húzzuk meg mind a négy (H vagy Q típusú) csavart. Ügyeljünk arra, hogy ne húzzuk túl őket.

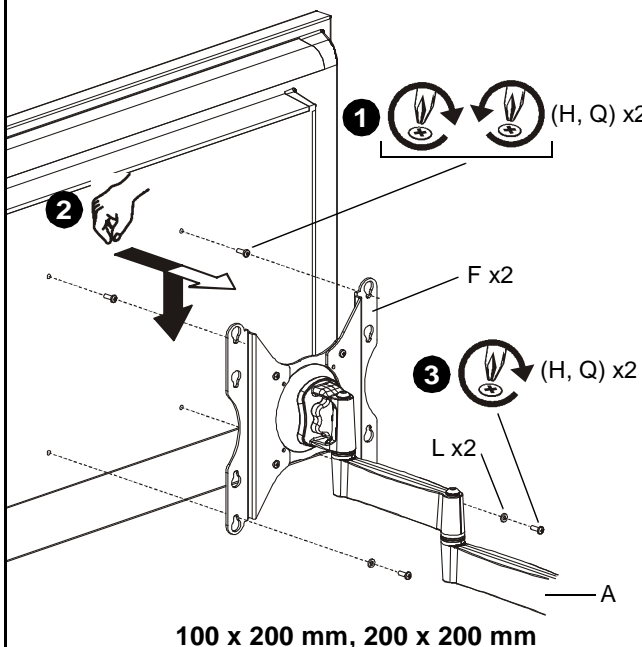

3B

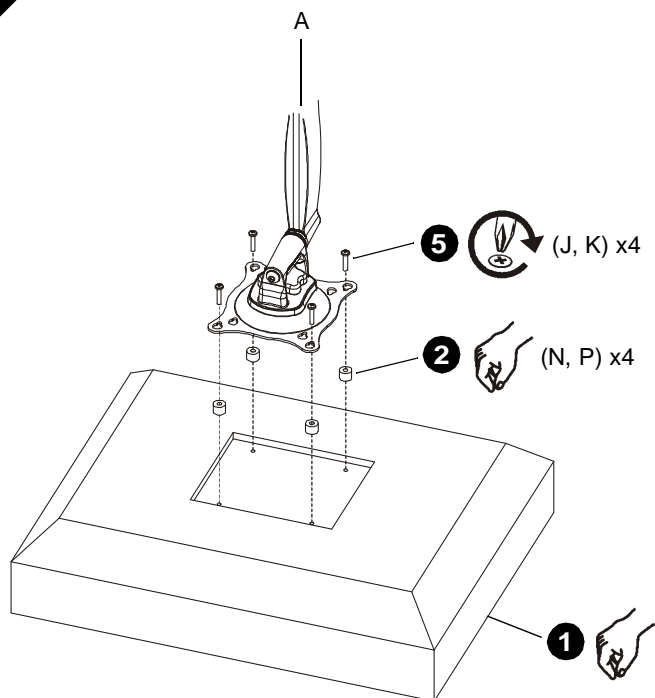

75 x 75 mm, 100 x 100 mm

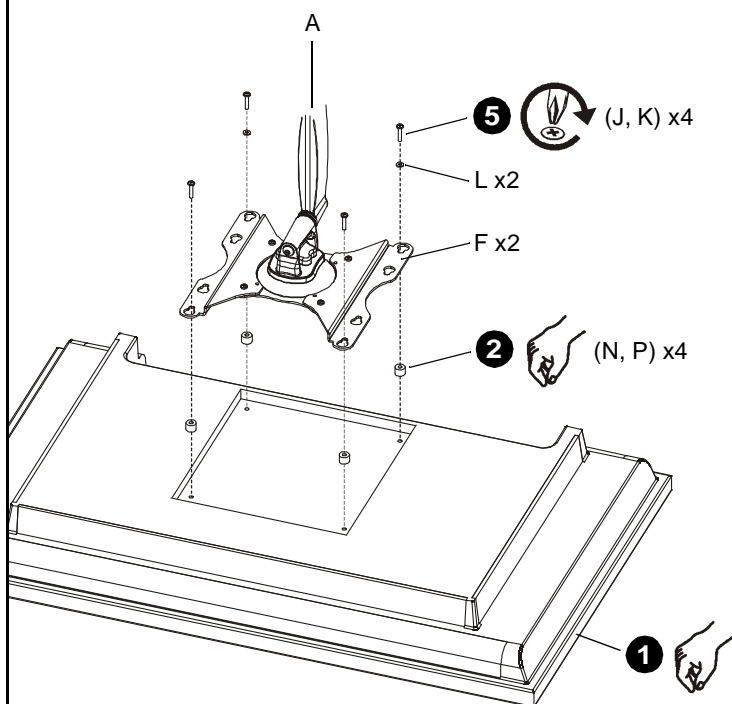

100 x 200 mm, 200 x 200 mm

Besüllyesztett csavarhelyek

FONTOS! Az itt ismertetett lépéseket csak abban az esetben hajtsuk végre, ha a csavarhelyek átmérője 4 mm, és a csavarhelyek *be vannak süllyesztve* a kijelző hátlapjába.



FIGYELEM: A teherbírásnál nagyobb terhelés személyi sérüléshez vagy a készülék megrongálódásához vezethet. A szerelést végző személy feladata annak biztosítása, hogy az iCSPDA1 elemhez csatlakoztatott szerelvények együttes tömege ne haladja meg a 18 kg-ot.

1. Óvatosan helyezzük a kijelzőt kijelzési oldalával lefelé valamilyen puha felületre.
2. Helyezzünk négy (N vagy P típusú) távtartót a kijelző hátulján lévő csavarhelyek fölé. Válasszuk azt a lehető legrövidebb távtartót, amely már kiegyenlíti a különbséget. A távtartóknak egyformának kell lenniük.

MEGJEGYZÉS: A képen a 100 x 100 és a 200 x 200 mm-es szerelési felület látható. A 75 x 75 mm-es és a 100 mm x 200 mm-es felület is az ábrához hasonlóan néz ki.

3. Válasszuk ki a megfelelő *hosszúságú* csavart:
 - Ha N típusú távtartót használunk, J típusú csavart válasszunk.
 - P típusú távtartó esetén használjunk K típusú csavart.

MEGJEGYZÉS: Ha a csavarokat (J, K) kereteken (F) keresztül hajtjuk be, akkor az *alsó* két, csepp alakú nyílásnál használjunk alátéteket (L).

4. Állítsuk be úgy a kart (A), hogy a csepp alakú nyílások az N vagy P típusú távtartókon lévő lyukakhoz kerüljenek.



FIGYELMEZTETÉS: Nem megfelelő méretű csavar használata a kijelző károsodását okozhatja. A megfelelő méretű csavarok könnyen és teljesen behajthatók.

5. Hajtsuk be a csavarokat (J vagy K) az alátéteken (L, ha van), csepp alakú nyílásokon és távtartókon (N vagy P) keresztül a kijelzőbe. Húzzuk meg mind a négy csavart. Ügyeljünk arra, hogy a csavarokat ne húzzuk túl.
6. Folytassuk „A KAR FELSZERELÉSE A FALI LEMEZRE” című részben ismertetett lépésekkel.

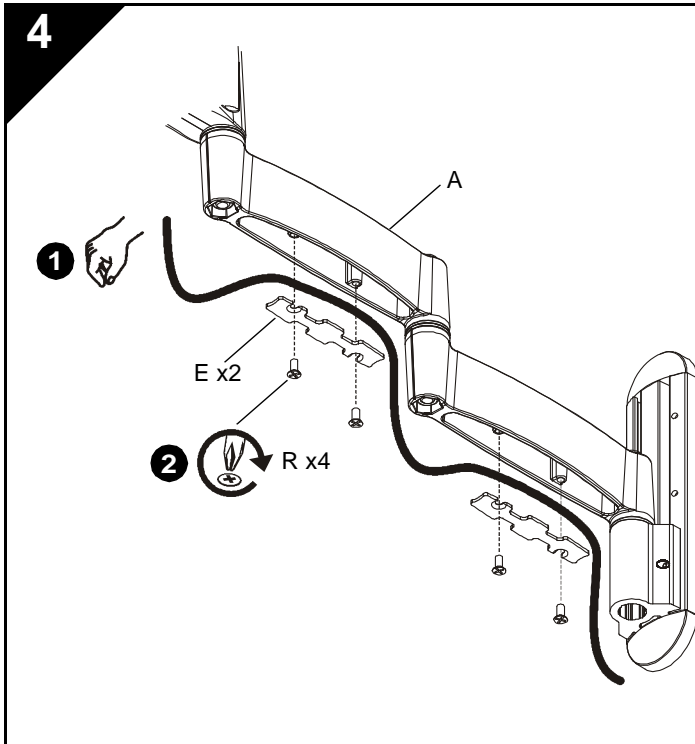

KÁBELKEZELÉS



FIGYELMEZTETÉS: Ügyeljünk arra, hogy a kábel hossza elegendő legyen a kijelző mozgatásához, illetve hogy a kábelt se a takaróelemekkel (E), se a csavarokkal (R) ne csípjük oda.

1. Igazítsuk a kábeleket a kar (A) alsó részén kialakított csatornába.
2. A takaróelemeket (E) rögzítsük két csavarral (R).

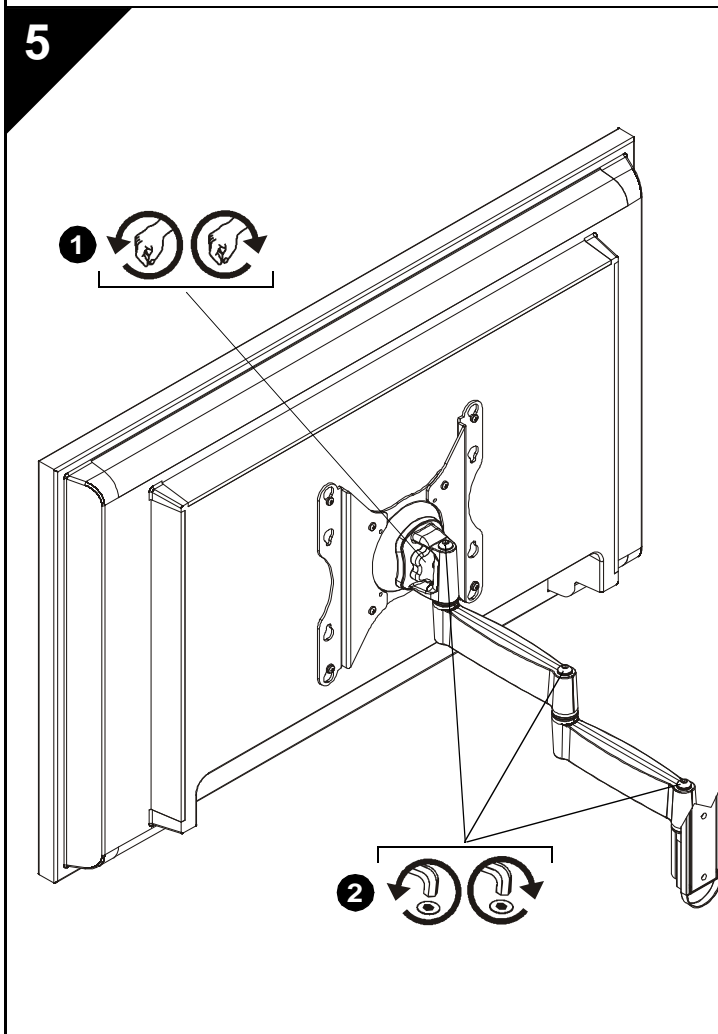

BEÁLLÍTÁS



FIGYELEM: A beállítóelemek túlzott mértékű kilazítása vagy megszorítása személyi sérüléshez vagy a készülék megrongálódásához vezethet.

1. A dőlésszög, az oldalszög és az elfordulás beállításához enyhén lazítsuk meg a beállítógombot (hátról nézve az óramutató járásával ellentétes irányban), fordítsuk a kijelzőt a kívánt szögbe, majd szorítsuk meg a gombot.
2. A kinyúlás módosításához imbuszkulcs (S) segítségével lazítsuk vagy húzzuk meg a beállítócsavarokat. A csavarokat CSAK addig hajtsuk ki vagy be, amíg el nem érjük a kívánt szorosságot.



**MANUFACTURERS
DECLARATION OF CONFORMITY**
For

Product identification:

Model/type : iCSPDA2
 Category (description) : Mounting devices, Stands and other Accessories, to be used with entertainment electronics
 Brand : iC

Manufacturer: CSAV Inc.
 8401 Eagle Creek Parkway
 Savage, MN 55378

EU Representative: CSAV Inc.
 Fellennoord 130 5611
 ZB Eindhoven
 The Netherlands
 31 (0)40 2668620

Concerning				
	EMC	Safety		
A sample of the product has been tested by:	Not Applicable	CSAV Inc.		
Test report reference	.			
Applied standards		EN 60065 :2002		

Means of conformity

We declare under our sole responsibility that this product is in conformity with Directive 93/68/EEC (Marking), 98/37/EC (Machinery) 2001/95/EC (Safety) and/or complies to the essential requirements and all other relevant provisions of the based on test results using (non)harmonized standards in accordance with the Directives mentioned



Manufactured by CHIEF®

iC Mounting Solutions

USA · 8401 Eagle Creek Parkway, Suite 700 · Savage, Minnesota 55378 · 800.572.1373

Europe/Middle East/Africa · +31 (0)40 2668620

www.icmounts.com

