



СОМРАСТ-1202ХУ

КОМПАКТНЫЙ МИКСЕРНЫЙ ПУЛЬТ
С USB МР3-ПРОИГРЫВАТЕЛЕМ



ОФИЦИАЛЬНЫЙ ДИСТРИБЬЮТОР В РОССИИ



ASIAMUSIC
Established in 1991

РУКОВОДСТВО ПОЛЬЗОВАТЕЛЯ

ИНСТРУКЦИИ ПО БЕЗОПАСНОСТИ!

ПРЕДУПРЕЖДЕНИЕ: ВО ИЗБЕЖАНИЕ ВОЗГОРАНИЯ ИЛИ УДАРА ЭЛЕКТРОТОКОМ НЕ ПОДВЕРГАЙТЕ УСТРОЙСТВО ВОЗДЕЙСТВИЮ ДОЖДЯ ИЛИ ВЛАГИ.



Треугольник на корпусе устройства означает присутствие внутри неизолированного источника опасного напряжения.

Этот треугольник сообщает о наличии в прилагаемой документации важных инструкций по управлению и обслуживанию устройства.

ВНИМАНИЕ: ВО ИЗБЕЖАНИЕ УДАРА ЭЛЕКТРОТОКОМ НЕ ВСКРЫВАЙТЕ КОРПУС УСТРОЙСТВА. ВНУТРИ НЕТ ЧАСТЕЙ, ПРЕДНАЗНАЧЕННЫХ ДЛЯ РЕМОНТА ПОЛЬЗОВАТЕЛЕМ. ДОВЕРЬТЕ РЕМОНТ И ОБСЛУЖИВАНИЕ СПЕЦИАЛИСТАМ.

ВАЖНЫЕ ИНСТРУКЦИИ ПО БЕЗОПАСНОСТИ. СОХРАНИТЕ ИХ.

- Ⓣ Не используйте устройство рядом с водой, например, рядом с ванной, раковиной, в сыром подвале, возле бассейна и т.д.
- Ⓣ При установке устройства обратите внимание на необходимость обеспечения достаточной вентиляции.
- Ⓣ Устройство необходимо установить вдали от источников нагрева, например, радиаторов системы отопления.
- Ⓣ Подключайте это устройство к сети питания с характеристиками, соответствующими указанным в руководстве пользователя и на задней панели аппарата.
- Ⓣ Если устройство не будет использоваться долгое время, отключите его от сети питания.
- Ⓣ Позаботьтесь, чтобы посторонние предметы или жидкости не могли попасть внутрь корпуса через вентиляционные отверстия.
- Ⓣ Вам потребуется помощь специалиста, если:
 1. Повреждён кабель или вилка питания;
 2. внутрь попал посторонний предмет или жидкость;
 3. Устройство побывало под дождём;
 4. Устройство работает ненормально или иначе, чем раньше;
 5. устройство уронили или повреждён корпус.
- Ⓣ Не пытайтесь производить обслуживание устройства, кроме описанного в данном руководстве. Предоставьте это специалистам.

ВНИМАНИЕ

- Ⓣ Неправильное обращение с устройством может нанести ущерб здоровью или собственности пользователя.

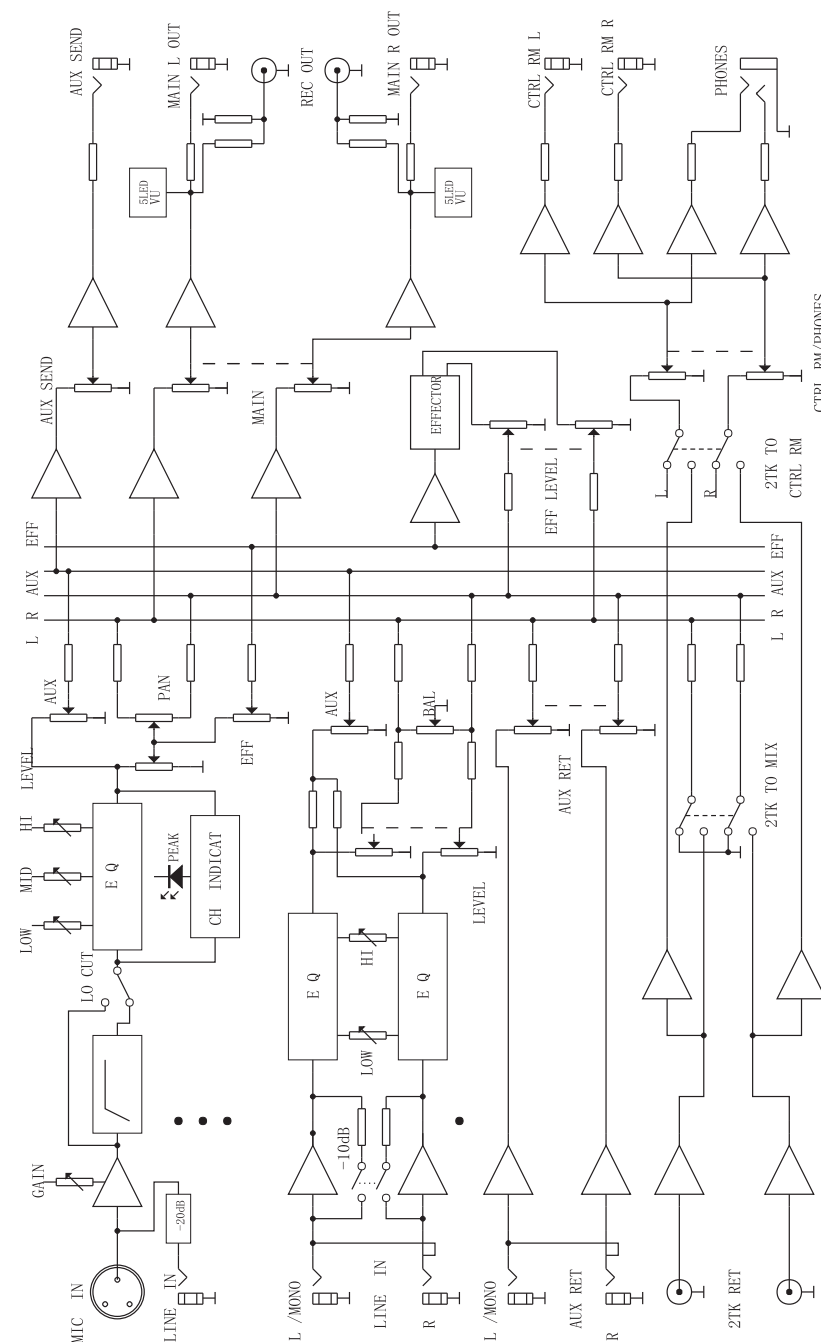

Входы	Кол.	Режимы входа	Разъём	Сопр. входа	Уровень входа
MONO MIC	4	Симметричный	XLR	2кОм.	-50дБ
Mono Line In	4	Симметричный	3-полярный TRS	47кОм	-30дБ
Stereo Line In	2	Несимметричный	2 TRS	10кОм	-10дБ
Stereo AUX RET	1	Несимметричный	2 TRS	10кОм	-10дБ
Stereo PLAY IN	1	Несимметричный	2 RCA	10кОм	-10дБ

Выходы	Кол.	Режимы выхода	Разъём	Сопр. выхода	Уровень выхода
Stereo LINE OUT	1	Несимметричный	2 TRS	750м 0	дБ
Stereo Monitor OUT	1	Несимметричный	2 TRS	750м 0	дБ
AUX Send	1	Несимметричный	1 TRS	750м 0	дБ
Stereo REC OUT	1	Несимметричный	2 RCA	1кОм	-10дБ
HEADPHONE	1	Несимметричный	3-полярный TRS	750м	3мВт @ 360м

Макс. чувств.	Вход	Выход	Условия
62дБ	MIC IN	MAIN L/R, AUX SEND	@ 6200м нагрузки
68дБ	MIC IN	CTRL RM OUT L/R	@ 6200м нагрузки
52дБ	MIC IN	REC OUT	@ 10кОм нагрузки
44дБ	MONO LINE IN	MAIN OUT L/R	@ 6200м нагрузки
22дБ	ST LINE IN	MAIN OUT L/R	@ 6200м нагрузки
22дБ	AUX RET	MAIN OUT L/R	@ 6200м нагрузки
19дБ	2TK RET	MAIN OUT L/R	@ 6200м нагрузки
19дБ	2TK RET	CTRL RM OUT L/R	@ 6200м нагрузки

Эквалайзер канала	ВЧ 15кГц, СЧ 2,5кГц, НЧ 80Гц, макс. регулировка ±15дБ
Обрезной НЧ фильтр	80Гц 18дБ/Окт
Общие нелинейные искажения	<0.5% @+14дБ 20~20кГц 6200м нагрузки
Диапазон частот	+1/-2дБ @ +4дБ 20~20кГц 6200м нагрузки
Макс. выходной уровень	+20дБ @ 0.5% общих нелинейных искажений 1кГц 6200м нагрузки
Взвешенный шум входа предусилителя микрофона	-120дБ @ 1500м, макс. чувствительность
Источник питания	110/220В переменного тока; 120В; 220В; 230В – см. таблицу на адаптере
Потребление тока	10ВА
Масса 3	кг
Габариты	205x60x275 мм (ШxВxГ)

Поздравляем с приобретением мини микшера Compact 1202(x). Этот компактный по размеру, симпатичный по очертаниям и великолепный по функциональности аппарат – всё что нужно для высококачественного микширования ваших музыкальных инструментов, кассетных дек и вокала.

ОСОБЕННОСТИ

4 моно канала, 2 стерео канала.

Эквалайзер частот на всех 8 каналах.

Дискретные микрофонные предусилители со сверхнизким уровнем шума на всех микрофонных входах.

Моно канал можно подключать к обрезному НЧ фильтру.

Переключатель аттенюатора 10дБ на стерео канале для адаптации к разным источникам сигнала.

Один выходной и один входной канал AUX.

Отдельный стерео вход для воспроизведения и выход на запись.

Стерео выход на монитор и выход на наушники.

Индикаторы пика на каждом входном канале.

Фантомное питание +48В для конденсаторных микрофонов.

Два типа процессоров эффектов, - процессор цифровых эффектов и процессор эффектов DSP, - обеспечивают 16 видов эффектов. (только для Compact-1202x!)

СОДЕРЖАНИЕ

Инструкции по безопасности.....	1
Введение.....	2
Панель управления.....	3
Секция MONO канала.....	3
Секция Stereo канала.....	4
Секция мастер управления.....	5
Секция задней панели.....	6
Кабели/таблица эффектов.....	7
Пример использования.....	8
Характеристики.....	9
Блок-схема.....	10

Секция MONO канала

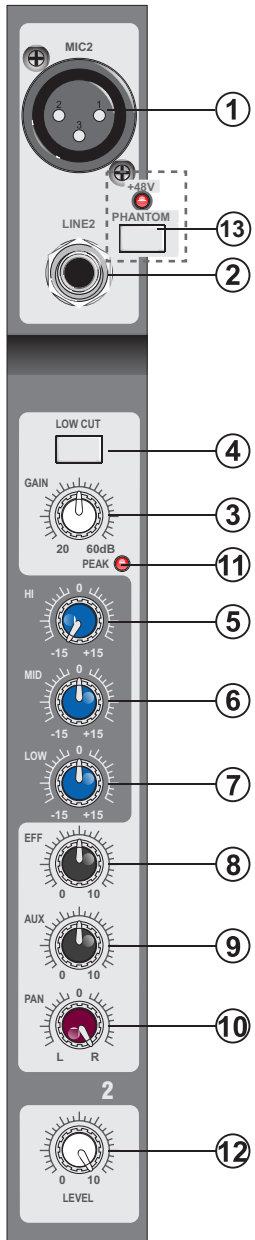

1. **MIC**
XLR вход для симметричного MONO микрофона. Диапазон входного уровня: -50~-20дБ. При включении переключателя фантомного питания на этот вход подаётся +48В для конденсаторных микрофонов.
2. **LINE**
Симметричный линейный MONO вход. Джек j". Диапазон входного уровня: -30~0дБ.
3. **GAIN**
Используйте регулятор для установки оптимального значения уровня входного сигнала. Для получения наилучшего отношения сигнал/шум и расширения динамического диапазона установите уровень так, чтобы индикатор пика загорался время от времени.
4. **LOW CUT**
Нажмите кнопку для включения обрезающего НЧ фильтра.
5. **HI**
Используйте регулятор для усиления или ослабления высоких частот. Диапазон настроек ±15дБ @15кГц.
6. **MID**
Используйте регулятор для усиления или ослабления средних частот. Диапазон настроек ±15дБ @2,5кГц.
7. **LOW**
Используйте регулятор для усиления или ослабления низких частот. Диапазон настроек ±15дБ @80Гц.
8. **EFF**
Используйте регулятор для определения уровня сигнала каждого канала, посылаемого на встроенный процессор эффектов. Сигнал берётся после фейдера канала, поэтому зависит от его положения. Используйте регулятор, если вы применяете процессор эффектов на сигнале данного канала.
9. **AUX**
Используйте регулятор для определения уровня сигнала каждого канала, посылаемого на шину AUX. Сигнал берётся до фейдера канала, поэтому не зависит от его положения.
10. **PAN**
Регулятор определяет положение сигнала канала в главном стерео миксе.
11. **PEAK**
Индикатор предупреждает о чрезмерном уровне сигнала входного канала. Уровень замеряется перед фейдером канала. Индикатор загорается приблизительно за 3дБ до срыва сигнала (клиппинга), предупреждая тем самым о возможной перегрузке.
12. **LEVEL**
Используйте регулятор для установки уровня сигнала, подаваемого со входного на выходной канал. Поверните до упора влево, если канал свободен.

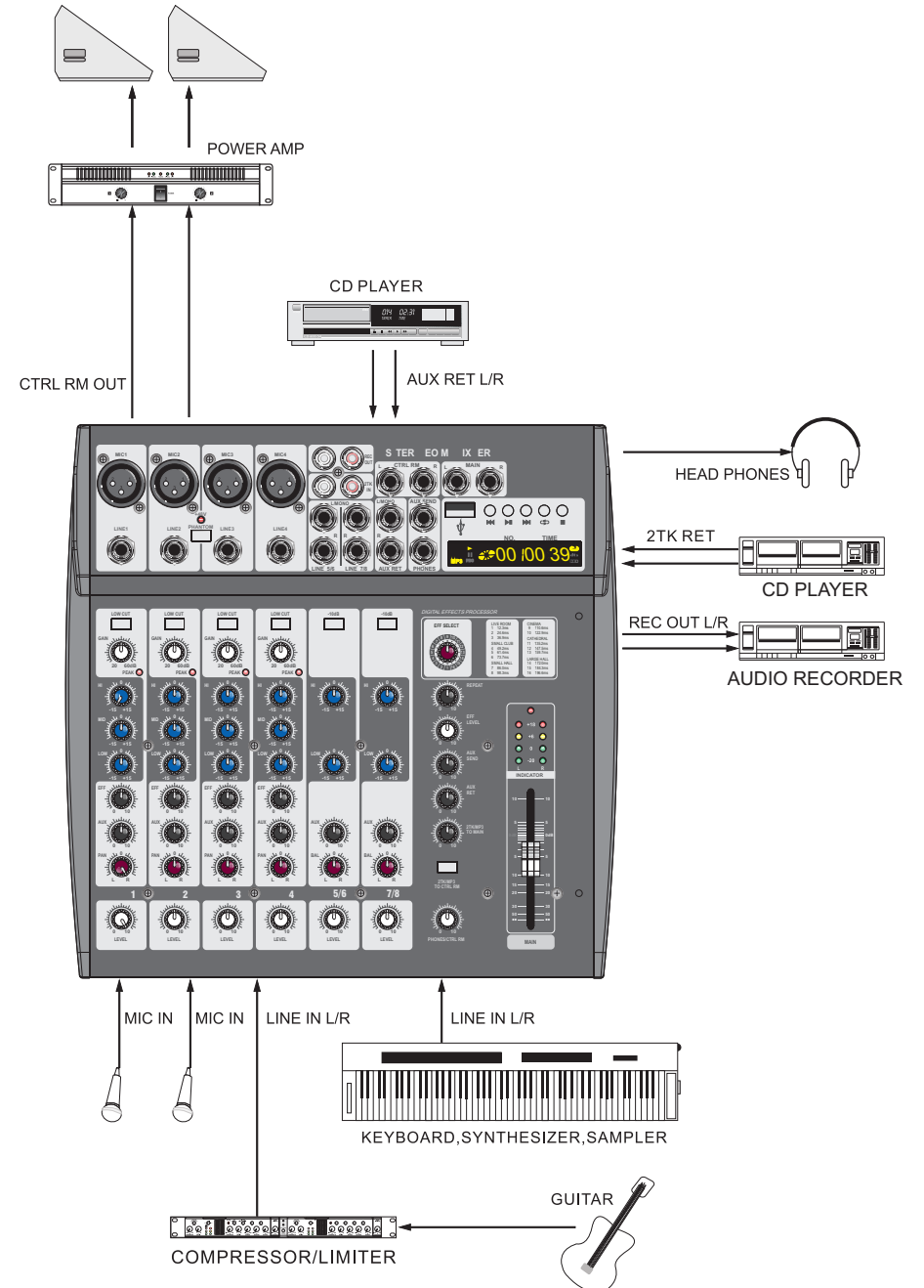

Кабели



Таблица эффектов

Процессор цифровых эффектов					
1	12,3 мс	LIVE ROOM	9	110,6 мс	CINEMA
2	24,6 мс		10	122,9 мс	
3	36,9 мс		11	135,2 мс	
4	49,2 мс	SMALL CLUB	12	147,5 мс	CATHEDRAL
5	61,4 мс		13	159,7 мс	
6	73,7 мс	SMALL HALL	14	172,0 мс	LARGE HALL
7	86,0 мс		15	184,3 мс	
9	98,3 мс		16	196,6 мс	

Процессор эффектов DSP			
1	HALL 1	9	CHORUS
2	HALL 2	10	FLANGE
3	ROOM 1	11	DELAY 1
4	ROOM 2	12	DELAY 2
5	ROOM 3	13	CHORUS/ROOM1
6	PLATE 1	14	CHORUS/ROOM2
7	PLATE 2	15	VOCAL CANCEL
8	PLATE 3	16	ROTARY SPEAKER

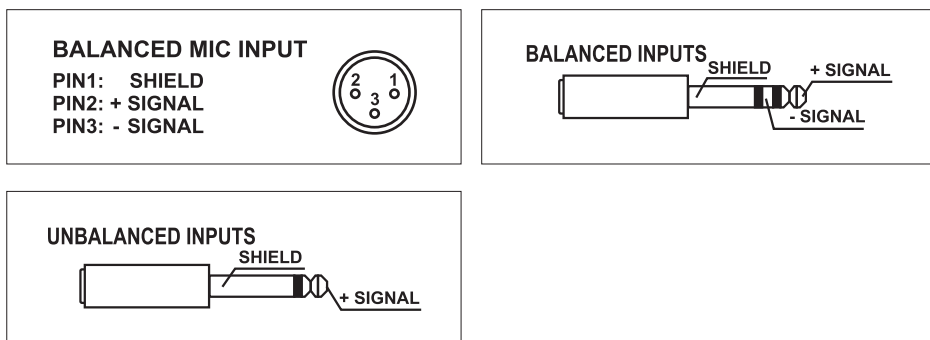
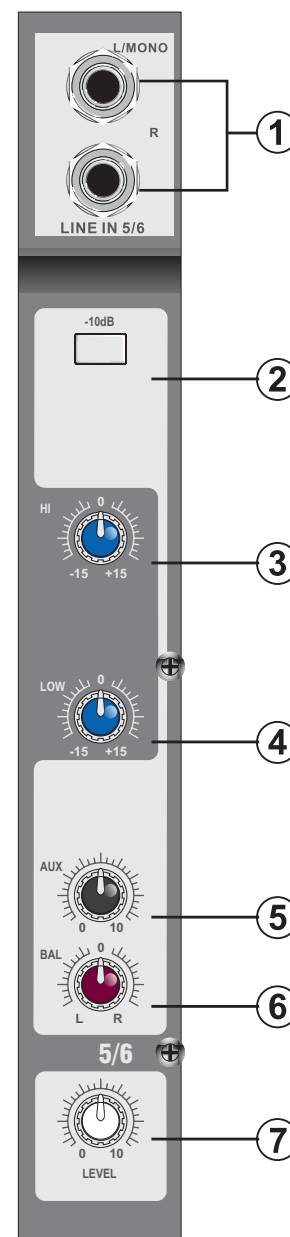

13. Кнопка включения фантомного питания.
Внимание. Включать фантомное питание необходимо только при использовании конденсаторных микрофонов, а также при использовании симметричных кабелей. При включении и выключении фантомного питания все регуляторы микрофонных входов должны быть установлены в минимальное положение.

Секция STEREO канала

- L/MONO**
Эти разъемы под несимметричные двухполюсные джеки предназначены для подключения источника стерео сигнала с уровнем -10дБ. Если источник монофонический, используйте левый разъем (L/MONO).
- 10дБ**
Нажмите эту кнопку, чтобы уменьшить уровень входного сигнала до -10дБ, если уровень сигнала подключенного источника слишком высок.
- HI**
Используйте регулятор для усиления или ослабления высоких частот. Диапазон настроек ± 15 дБ @15кГц.
- LOW**
Используйте регулятор для усиления или ослабления низких частот. Диапазон настроек ± 15 дБ @80Гц.
- AUX**
Используйте регулятор для определения уровня сигнала каждого канала, посылаемого на шину AUX. Сигнал берётся до фейдера канала, поэтому не зависит от его положения.
- BAL**
Регулятор определяет относительный уровень стерео сигнала левого и правого каналов.
- LEVEL**
Используйте регулятор для установки уровня сигнала, подаваемого со входного на выходной канал. Поверните до упора влево, если канал свободен.

Секция мастер управления

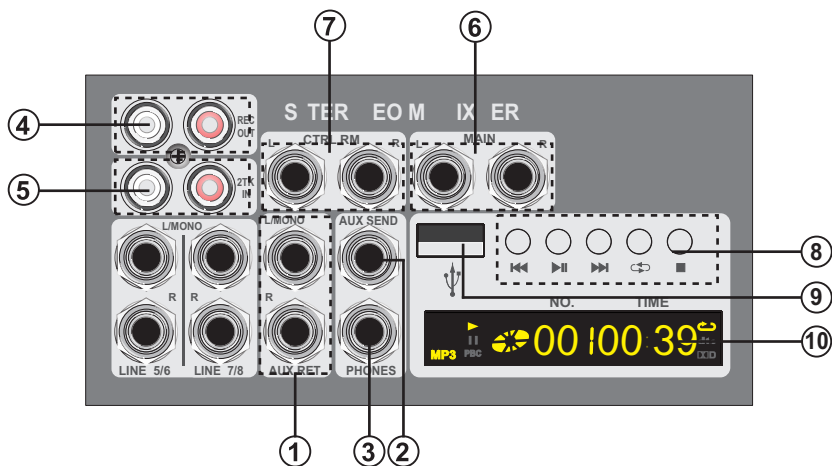

1. AUX RET

Эти разъёмы под несимметричные двухполюсные джеки предназначены для подключения вспомогательного (AUX) источника стерео сигнала с уровнем -10дБ. Если источник монофонический, используйте левый разъём (L/MONO).

2. AUX SEND

Этот разъём служит для вывода сигнала AUX.

3. PHONES

Этот разъём служит для вывода сигнала главного выхода или кассетной деки на наушники.

4. REC OUT

Эти разъёмы RCA выводят стерео сигнал на записывающее устройство.

5. 2TK RET

Эти разъёмы RCA служат для подачи стерео сигнала с внешнего проигрывателя на микшер.

6. MAIN

Эти разъёмы служат для вывода мастер сигнала левого и правого каналов микшера.

7. CTRL RM

Эти разъёмы служат для вывода стерео сигнала главного выхода или кассетной деки на мониторы

8. Кнопки управления USB Mp3-проигрывателем.

9. Разъем для флеш-накопителя

10. Дисплей MP3-проигрывателя

Секция мастер управления

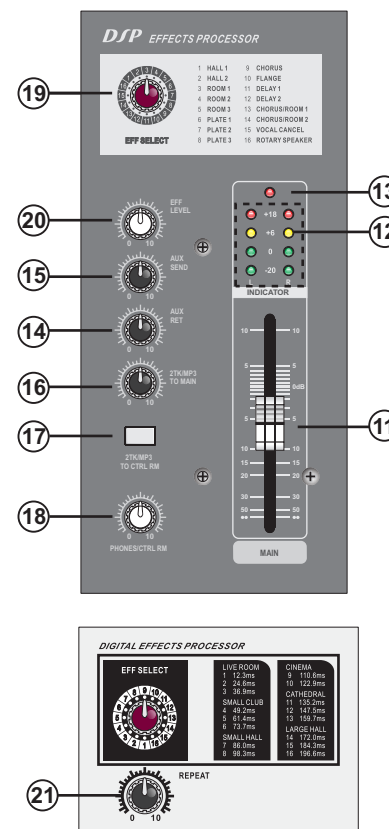

11. MAIN OUTPUT

Этот ползунок используется для установки окончательного уровня сигнала, направляемого на разъёмы главного выхода.

12. Индикатор выходного уровня

Индикатор показывает уровень сигнала на главном выходе устройства и уровень сигнала встроенного усилителя мощности. Верхние красные индикаторы показывают максимальную мощность встроенного усилителя.

13. Индикатор питания

Указывает статус работы встроенного источника постоянного тока.

14. AUX RET

Используйте регулятор для установки уровня сигнала, посылаемого с возврата AUX в шину главного стерео микса.

15. AUX SEND

Используйте регулятор для установки уровня сигнала, посылаемого на разъём AUX SEND.

16. 2TK TO MIX

Нажмите кнопку, чтобы послать сигнал со входов 2TK RET в шину главного стерео микса.

17. 2TK/MP3 TO CTRL RM

Нажмите, чтобы послать сигналы PLAY на мониторы и наушники. Отожмите и на мониторы и наушники пойдёт сигнал с главного выхода

18. PHONES/CTRL RM

Регулятор изменяет уровень сигнала мониторов и наушников.

19. EFF SELECT

Селектор эффектов встроенного процессора.

20. EFF LEVEL

Используется для установки уровня сигнала посылаемого со внутреннего процессора эффектов в шину главного микса.

21. REPEAT

Встроенный процессор цифровых эффектов имеет ещё один регулятор. Используйте его для регулировки уровня эхо.

Секция задней панели

1. Разъём питания

Разъём для подключения кабеля питания переменного тока с креплением предохранителя.

2. Переключатель питания

Используйте для включения/выключения питания устройства

