

**ПАССИВНЫЕ КОЛОНКИ ELAC
СЕРИЯ SOLANO**

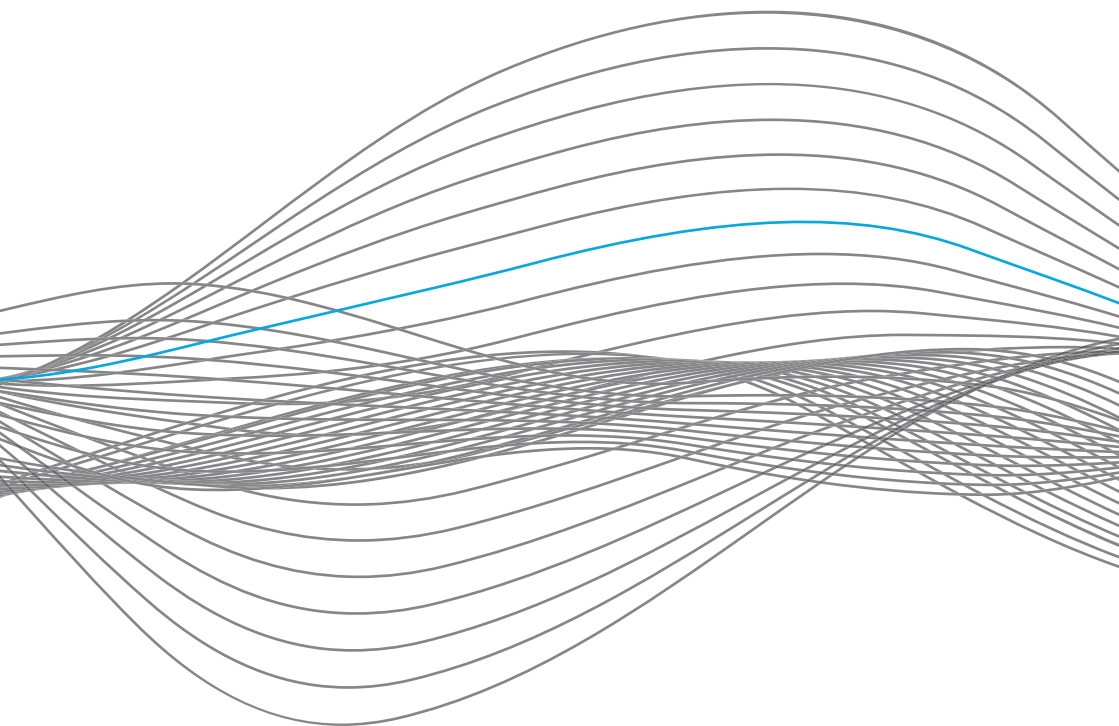

FS 287 Напольные колонки
BS 283 Полочные колонки
CC 281 Колонка центрального канала

РУКОВОДСТВО ПО БЕЗОПАСНОЙ ЭКСПЛУАТАЦИИ



1. Общие сведения

- Внимательно изучите данные правила и следуйте им.
- Сохраните их для последующего использования.
- Ознакомьтесь со всеми предупреждениями на корпусе АС и в данном руководстве. Перед использованием колонок убедитесь в отсутствии повреждений. Они должны находиться в идеальном рабочем состоянии. Поврежденные детали могут привести к травмам.

2. Используйте только по назначению

- Подключите АС в соответствии с инструкциями данного руководства.
- Многие акустические системы ELAC оснащены шипами и (или) противоскользящими ножками, подходящими также для выравнивания АС. Для установки на неровном полу открутите шипы или противоскользящие ножки на 2–3 оборота. АС должна всегда находиться в идеально вертикальном положении; во избежание опрокидывания использование шипов или противоскользящих ножек не должно сказываться на устойчивости АС.

3. Выбор места

- Устанавливайте колонки только на ровной поверхности
- При выборе позиции для установки АС избегайте следующих мест:
 - под прямыми солнечными лучами;
 - с высокой влажностью;
 - подверженных вибрациям;
 - со слишком высокой или низкой температурой;
 - рядом с ЭЛТ-телевизорами (динамики АС не имеют магнитного экранирования и могут вызывать искажение цветопередачи у телевизоров с ЭЛТ);
 - вблизи от места хранения магнитных карт (из-за отсутствия экранирования АС способны привести к порче магнитных карт –например, банковских или транспортных).

ПРЕДУПРЕЖДЕНИЕ. Во избежание травм при опрокидывании АС убедитесь в их устойчивости. При размещении на ковровых покрытиях ее можно повысить с помощью шипов. Однако при их монтаже следует соблюдать осторожность во избежание нанесения травм их острыми концами. Устойчивость на скользком полу можно повысить при помощи крепежной «ленты-липучки» или двусторонней клейкой ленты. Избегайте установки АС вблизи источников тепла, таких как батареи отопления, терморегулирующие клапаны, плиты и другие устройства (включая усилители), вырабатывающие тепло, а также в местах, где существует опасность взрыва.



- Не перекрывайте вентиляционные отверстия. Выполняйте установку в соответствии с инструкциями.
- Не устанавливайте АС в закрытые стойку или шкаф.
- Не ставьте горящие свечи на колонки или рядом с ними.
- Не устанавливайте АС вблизи трансформаторов, поскольку электромагнитные поля могут вызвать гудение НЧ-динамиков.
- Противоскользящие ножки или подкладные шайбы для шипов могут оставлять цветные отпечатки на поверхностях, покрытых некоторыми материалами или лаками.

4. Перегрузка

Чрезмерная перегрузка устройства из-за слишком высокой громкости способна привести к повреждению отдельных компонентов. В связи потенциальной опасностью никогда не оставляйте АС в условиях экстремальной перегрузки без присмотра.

5. Обслуживание

ОПАСНО! Не открывайте корпус! Возможно поражение электрическим током. Обслуживание должно выполняться только квалифицированным сервисным персоналом.

Обслуживание необходимо в случае, если АС была каким-либо образом повреждена – например, были испорчены шнур питания или вилка, на корпус была пролита жидкость или упали какие-либо предметы, колонка подверглась воздействию дождя или влаги, была опрокинута или перестала нормально работать. Во избежание поражения электрическим током не открывайте корпус. Обслуживание должно выполняться только квалифицированным сервисным персоналом.

6. Чистка

ПРИМЕЧАНИЕ. Выполняйте очистку только мягкой гладкой тканью или щеткой для пыли. Не используйте моющие средства, спирт, бензол, полироль для мебели или другие чистящие материалы! Современная мебель часто покрывается различными лаками и пластмассами, допускающими обработку химическими средствами. Некоторые из них содержат вещества, которые разрушают или размягчают резиновые ножки. Поэтому мы советуем подкладывать под колонки противоскользящие коврики.



7. Громкость

ВНИМАНИЕ! Постоянно высокая громкость звучания может привести к серьезному повреждению слуха. Относитесь ответственно к прослушиванию музыки.

8. Утилизация

Упаковка АС изготовлена из перерабатываемых материалов. Утилизируйте ее экологически безопасным способом. По окончании срока службы не выбрасывайте колонки вместе с обычными бытовыми отходами. АС должны быть переработаны в соответствии с законодательством. Обратитесь в местные органы власти за дополнительной информацией по поводу утилизации, поскольку устройство содержит ценные компоненты. Перед утилизацией колонки отключите.

Философия компании

Благодарим за приобретение устройства ELAC.

С момента основания в 1926 году компания ELAC всегда стремилась к достижению самых высоких результатов.

Ваши новые колонки ELAC созданы в соответствии с высочайшими стандартами и с использованием высококачественных комплектующих, они тщательно сконструированы так, чтобы обеспечить лучшее в своем классе звучание. Они разрабатываются энтузиастами своего дела, единственной целью которых является обеспечение для вас все большего удовольствия от прослушивания музыки в вашем доме.

До начала работы



Избегайте повреждения колонок и других компонентов:

- Во избежание физического повреждения колонок осторожно извлеките их из упаковки.
- Используйте проводники подходящей толщины (как минимум, 1,3 мм при длине 7,5 м).
- Убедитесь в правильности полярности подключения. Большинство акустических кабелей для упрощения использования имеют цветовую кодировку. Убедитесь, что «плюсовая» (красная) клемма соответствующего канала выходного терминала усилителя соединена с красной клеммой блока разъемов вашей колонки. То же правило справедливо и для «минусового» разъема. Освободите от изоляции примерно 1,5 см кабеля его на конце, дважды скрутите оголенные проводники и вставьте его в место крепления на разъеме.
- Перед подключением АС убедитесь, что другое оборудование выключено.
- Проверьте, не касаются ли друг друга положительный и отрицательный проводники кабеля после того, как вы их присоединили к разъемам колонки.

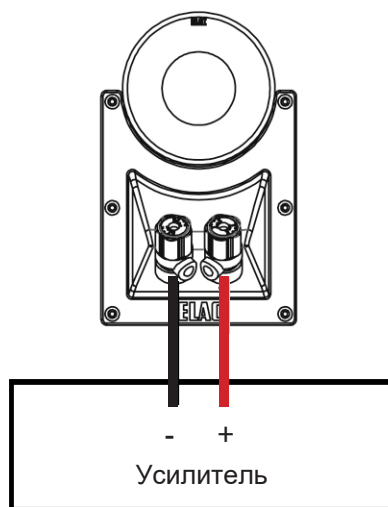



Использование входящих в комплект поставки опорных ножек обеспечит более широкую базу для корпусов АС. Прилагаемые шипы повышают устойчивость на неровных поверхностях и толстых ковровых покрытиях. Необходимо соблюдать осторожность при обращении с острыми шипами.

ВАЖНО: Если колонка устанавливается на твердом полу, например, деревянном или плиточном, во избежание его порчи используйте шипы с комплектными прокладочными дисками.

- **ВАЖНО:** Для того чтобы не поцарапать или не повредить корпус, переверните колонку и поставьте ее на мягкую поверхность и только после этого прикрепляйте опорные ножки и шипы. Мы настоятельно рекомендуем найти себе помощника для выполнения этой операции.

- А. Прикрепите опорные ножки с помощью входящих в комплект винтов.
- В. Вкрутите шипы, как показано на рисунке справа. Теперь колонка может быть перевернута обратно. Пожалуйста, будьте осторожны, манипулируя АС с установленными шипами. Если пол у вас выполнен из таких материалов, как твердое дерево или кафельная плитка, обязательно используйте прилагаемые напольные диски.

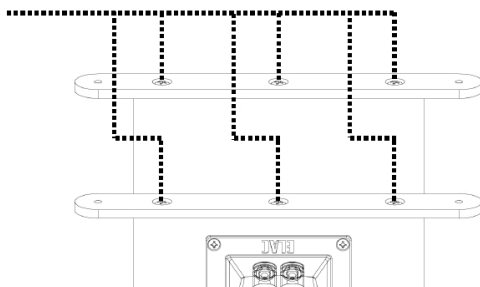

- С. При помощи входящего в комплект шестигранного ключа подстраивайте высоту ножек до тех пор, пока колонка не встанет ровно, а все четыре ножки не будут касаться пола.

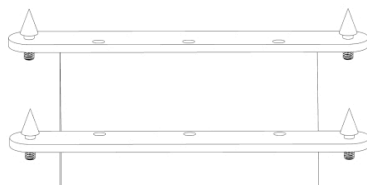

- D. Выравнивая колонку, прикройте шипы комплектными крышками.

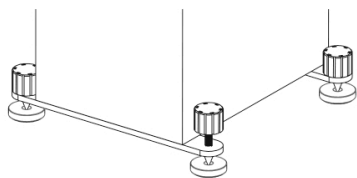
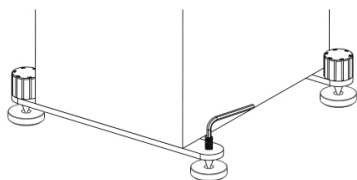

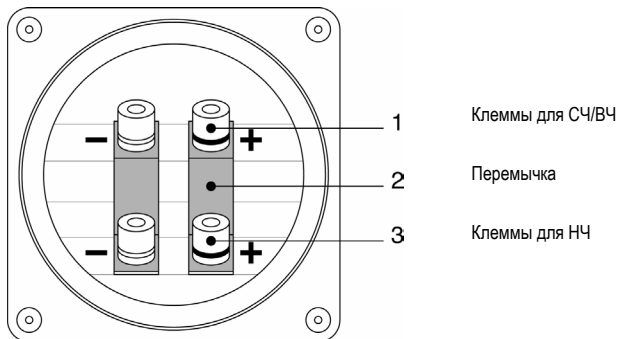

Некоторые наши колонки допускают раздельную подачу сигналов для СЧ/ВЧ- и НЧ-динамиков посредством использования двух усилителей (двухусилительное подключение, Bi-amping) или отдельных кабелей (двухкабельное подключение, Bi-wiring). Такие АС оснащаются входными терминалами с двумя парами разъемов и предустановленными перемычками, обеспечивающими стандартное подключение (к единственному усилителю). Для реализации двухусилительного/двухкабельного подключения перемычки должны быть удалены. Цепи пассивного кроссовера для каждого из динамиков колонки при этом продолжают выполнять свои функции, так что применения дополнительных разделительных фильтров не потребуется.

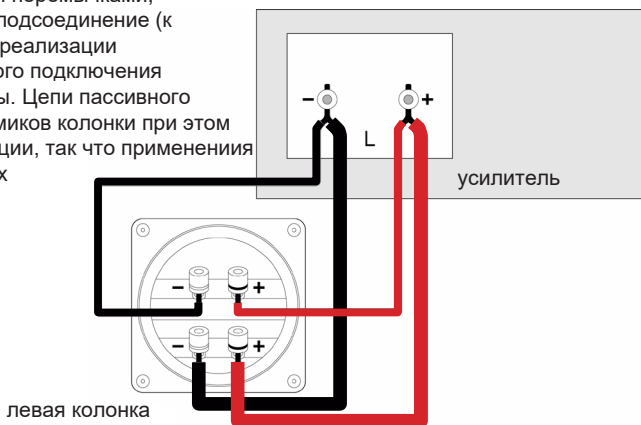

Одна пара разъемов используется для для подключения к схеме, подающей сигнал на СЧ/ВЧ-динамики.

Другая пара применяется для подключения к цепи вуфера.

Благодаря раздельному подсоединению (двухкабельное подключение) достигается электрическая развязка соответствующих частей контуров кроссовера.

Это приводит к снижению перекрестных помех в них.

При таком способе подключения могут быть использованы кабели различных типов.

Например, низкоиндукционные кабели полезны для передачи ВЧ, а особо толстые - для НЧ.

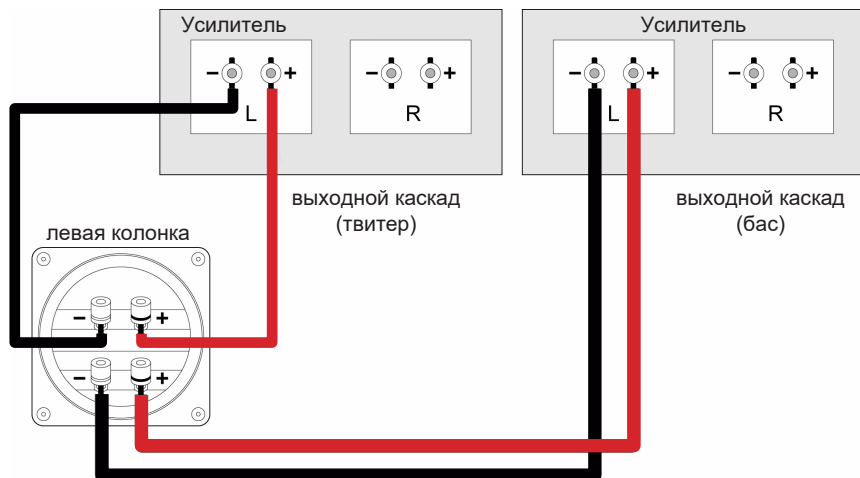

Если на две ветви схемы предусмотрена раздельная подача сигналов, то становится возможным выбирать усилители для высоких, средних и низких частот. При наличии регулировок громкости для каждой из них облегчается достижение сбалансированности звучания АС в конкретном помещении (подстройка под акустические свойства комнаты).

Пожалуйста, имейте в виду, что выходные каскады различных усилителей могут не обеспечивать одинаковую громкость, если они получают сигнал от единого источника через разветвитель. Причина этого - в разных степенях усиления, которые складываются между входным и выходным уровнями.

Чтобы гарантировать, что баланс звука не будет определяться случайным образом, усилители располагают регулировками громкости, которые позволяют достигать необходимой сбалансированности.

Имеет смысл выбрать высококачественный стереоусилитель для одного из двух каскадов. Его регулятор громкости можно использовать для настройки желаемого звукового баланса. В таком случае отпадет необходимость в вариантах настройки второго каскада.

Важно отметить, что требуются предусилители для регулировки громкости и программ. Если предусилитель располагает только одним выходом, можно использовать стандартный кабель для разветвителя.



Обеспечивайте максимальную эффективность и оптимальное качество звучания колонок ELAC Solano за счет их правильного расположения и настройки. Все помещения отличаются друг от друга, но наши рекомендации помогут вам выбрать наилучшее положение АС в вашей комнате. При настройке колонок не существует точных правил или ограничений, тем не менее, следующие соображения помогут вам приблизиться к желаемому результату. Помните, что лучшая настройка звука – это та, которая лучше всего воспринимается именно вами; поэтому не бойтесь экспериментировать и вносить изменения в расположение и ориентацию колонок.

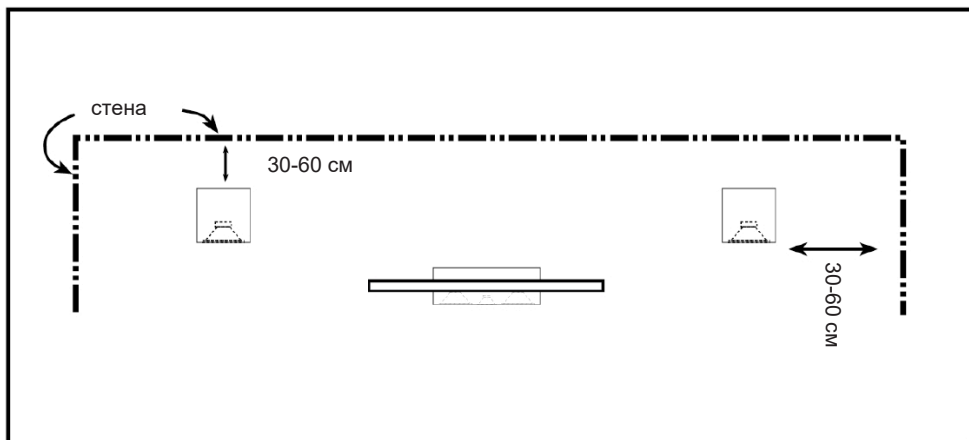

Установите колонки на расстоянии 30-60 сантиметров от границ – таких как стены и в особенности углы. Размещение вблизи боковой или тыловой стены способствует повышению уровня НЧ, но слишком близкое расположение (особенно к углу) делает басы неестественными. Если расположение АС в углу неизбежно, постарайтесь установить ее так, чтобы расстояния до задней и до боковой стен не были равными.



- Для получения наилучших результатов – наиболее реалистичной стереокартины и естественного звука – разместите колонки так, чтобы между ними и позицией слушателя образовался равносторонний треугольник (рис. 2). В этом случае стереопанорама будет оптимальной.
- Если вы обнаружили, что левая и правая колонки стоят слишком далеко друг от друга, немного разверните их по направлению к позиции слушателя для получения более сфокусированной по центру картины.

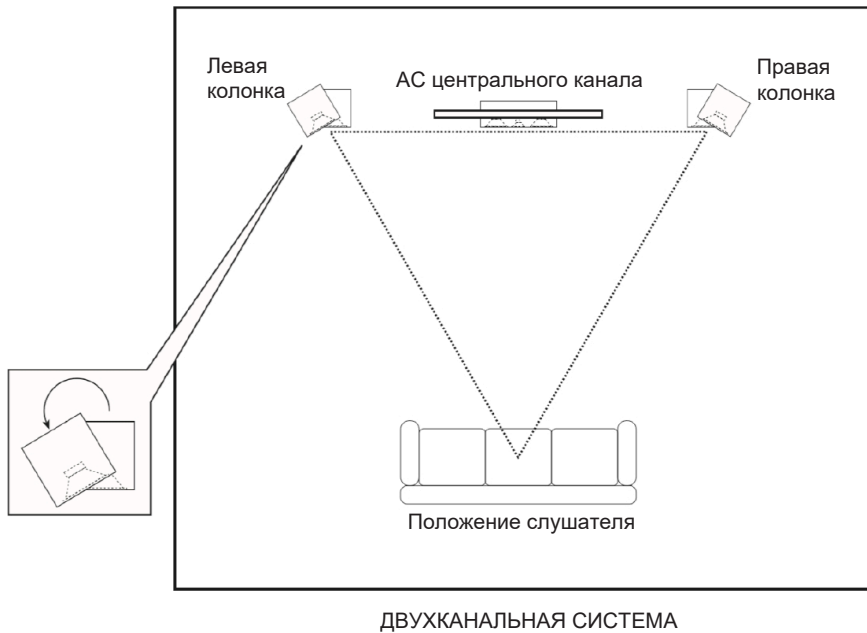

При использовании полочных или напольных колонок серии Solano для 5.1-канальной системы домашнего кинотеатра избегайте образования их смещенной вперед по отношению к точке прослушивания конфигурации размещения. Расстояние между тыловыми колонками должно быть больше, чем между фронтальными. Для формирования более достоверного звукового поля их также следует разместить на той же высоте или даже выше по сравнению с последними. Как и в случае настройки стереопанорамы посредством фронтальных АС, возможно, вам понадобится поэкспериментировать с положением и ориентацией тыловых колонок по отношению к слушателю.

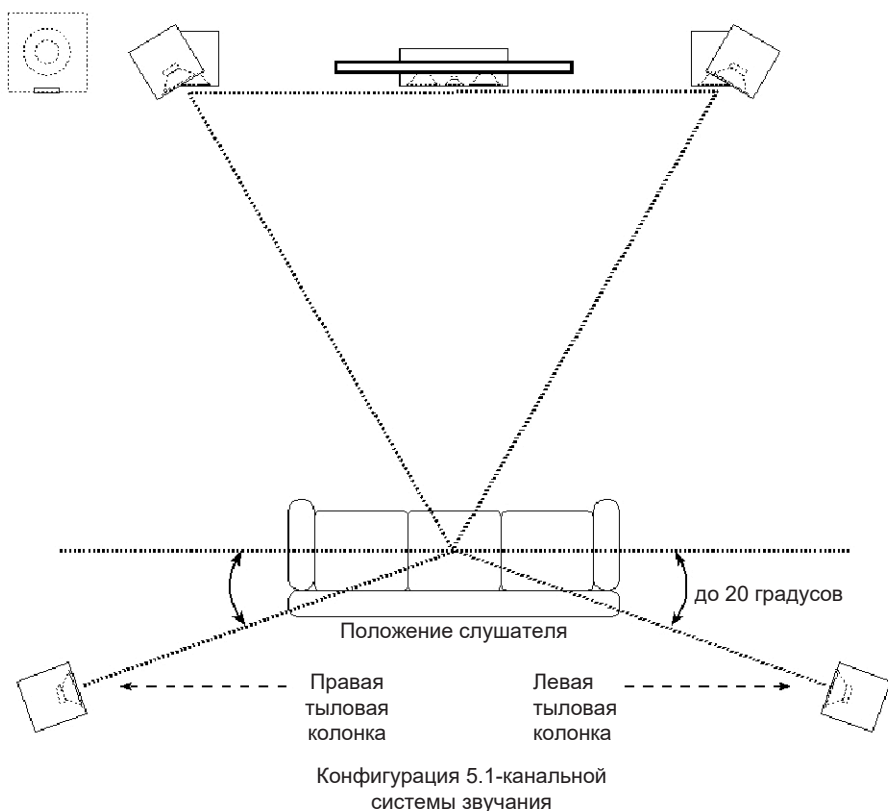

Колонка ELAC CC 281 предназначена для воспроизведения диалогов и должна располагаться выше или ниже (рис.3) вашего телевизора. Выровняйте ее по центру аппарата. Насколько это возможно, постарайтесь разместить ее на том же уровне (высоте), что и фронтальные АС для получения более равномерной звуковой сцены. Соблюдение условия одинаковой высоты установки для колонки центрального канала может иметь решающее значение, так что, возможно, понадобится направить ее вверх (если она размещена слишком низко) или наклонить вниз (если слишком высоко) для ориентации на позицию слушателя.



рис.3

Оптимальное качество воспроизведения центрального канала саундтрека достигается при выборе в настройках AV-ресивера или AV-процессора размера соответствующей АС как «Small» (малая). Если есть возможность, установите там же частоту раздела кроссовера в интервале 50 - 100 Гц.

ТЕХНИЧЕСКИЕ ХАРАКТЕРИСТИКИ

Модель	BS 283	CS 281
Тип	Двухполосная, фазоинвертор	2,5-полосная, фазоинвертор
СЧ/НЧ-динамик	1x15 см, AS	2x15 см, AS
Твитер	JET 5, ленточный	JET 5, ленточный
Частоты раздела полос, Гц	2400	450/2400
Частотный диапазон, Гц	41 – 50 000	34 – 50 000
Чувствительность, дБ (2,83 В на 1м)	85	87,5
Рекомендованная мощность усилителя, Вт	40 – 200	40 – 250
Пиковая мощность, Вт	100	160
Номинальное/минимальное сопротивление, Ом	4/3,2	4/3,6
Варианты отделки	Черный лак, белый лак	Черный лак, белый лак
Аксессуары в комплекте	-	-
Вес, кг (нетто)	8,0	12,0
Габариты, см (ВхШхГ)	33,1x19x24,8	19 x50x24,8

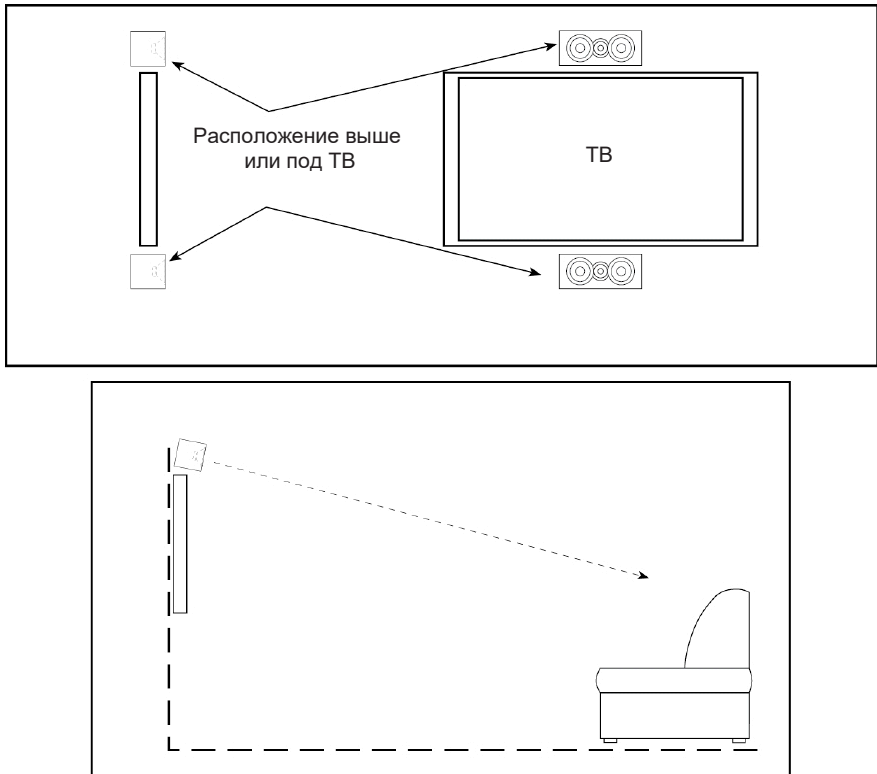
Модель	FS 287
Тип	2,5-полосная, фазоинверторная
СЧ/НЧ-динамик	2x15 см, AS
Твитер	JET 5, ленточный
Частоты раздела полос, Гц	450/2400
Частотный диапазон, Гц	30 – 50 000
Чувствительность, дБ (2,83 В на 1м)	87
Рекомендованная мощность усилителя, Вт	40 – 300
Пиковая мощность, Вт	170
Номинальное/минимальное сопротивление, Ом	4/3,5
Варианты отделки	Черный лак, белый лак
Аксессуары в комплекте	Перемычки, ножки выносных опор, шипы и диски
Вес, кг (нетто)	19,0
Габариты, см (ВхШхГ)	98,5x26x30

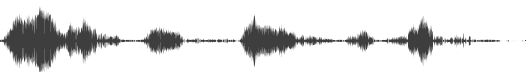
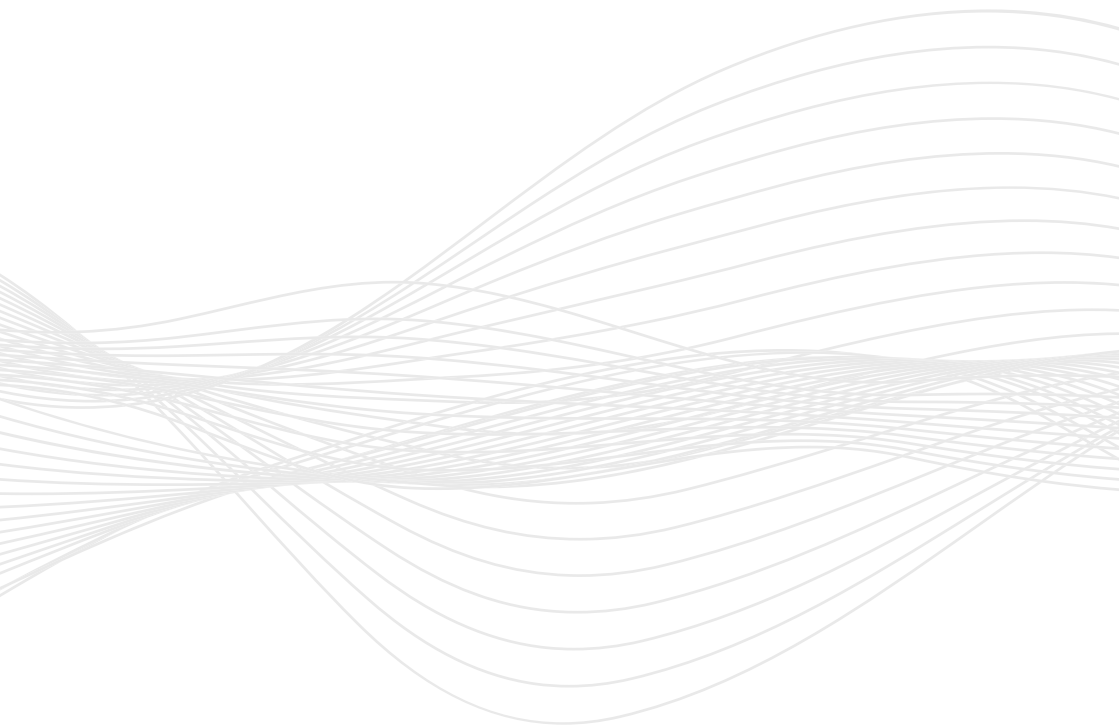

ELAC The life of sound.

AUDIOMANIA
107023, Москва,
Барабанный пер. 4 стр. 4
www.audiomania.ru