

DENON
PROFESSIONAL

CD/iPod Плейер

DN-500C

Руководство пользователя

Старт

Благодарим Вас за покупку этого продукта DENON. Для обеспечения правильной работы, пожалуйста, прочитайте это руководство перед началом. После прочтения, не забудьте сохранить его для дальнейшего использования.

Содержание

Начало	1
Аксессуары	1
Особенности	2
Правила обращения	2

Подготовка

Подключение	4
Кабели	4
Подключение 2-х канального усилителя	4
Подключение цифрового аудиоустройства	4
Подключение iPod	5
Подключение сетевого шнура	7

Работа

Воспроизведение	9
Включение питания	9
Воспроизведение CD	10
Воспроизведение MP3 и WAV файлов	12
Операции во время воспроизведения	13
Воспроизведение iPod®	16
Дополнительные функции	17
Меню	18

Информация

Названия частей и функции	20
Передняя панель	20
Дисплей	21
Задняя панель	21
Пульт дистанционного управления	22
Другая информация	24
Воспроизведение медиа	24
Особенности воспроизведения медиа	26
Разъяснение терминов	27
Неисправности	28
Спецификация	28

Аксессуары

Убедитесь, что следующие детали поставляются вместе с продуктом.

- ① Мануал пользователя 1
- ② CD-ROM (мануал) 1
- ③ Сетевой шнур 1
- ④ Пульт дистанционного управления(RC-1176) 1
- ⑤ Audio cable 1

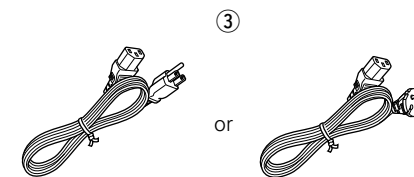

Модели для США и Канады

④

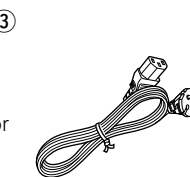
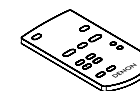

Модели для Европы

⑤

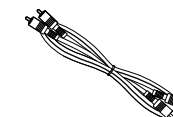

Особенности

Воспроизведение CD (CD-DA) WAVи MP3

Ipod док

Оснащен док-станцией для IPod, который обеспечивает прямое соединение и воспроизведение звука и управление через Ipod. Включена функция зарядного устройства, а также поддержка iPhone.

Функция Pitch control (CD)

Питч может быть настроен с шагом 0.1% up to $\pm 16\%$.

Управление Master Key

Изменение темпа без изменения тональности.

Прямой выбор трека с помощью кнопок 0 - 9

Дискретные пронумерованные кнопки для быстрого выбора трека.

Автоматический счетчик BPM и BPM-дисплей

Численное показание текущего pitch.

Вход AUX

Оснащен стерео мини-разъемом типа для аудио линейный вход. Поддерживает аудио вход от портативных устройств кроме iPod

Меры предосторожности

• Перед включением

Проверьте еще раз, что все соединения выполнены правильно и что нет никаких проблем с соединительными кабелями.

• Питание подается на некоторые цепи, даже если аппарат находится в режиме ожидания. Если устройство не будет использоваться в течение длительного периода времени, шнур питания должен быть отключен от электрической розетки.

• Правильная вентиляция

Если аппарат находится в комнате, которая плохо вентилируется или полна дыма от сигарет или других источников в течение длительного периода времени, поверхность оптического считывающего устройства может загрязниться, вызывая неправильную работу.

• Конденсат

Если существует большая разница в температуре между внутренней частью устройства и окружающей средой, конденсат (роса) может образоваться на поверхности рабочих частей устройства, в результате чего устройство может не работать должным образом.

Если это произошло, оставьте устройство на час или два при включенном питании и подождите, пока температура не выровняется перед использованием прибора.

• Меры предосторожности при использовании мобильных телефонов

Использование мобильного телефона вблизи устройства может привести к помехам. Если это происходит, переместите мобильный телефон подальше от этого устройства при его использовании.

• Перемещение устройства

Выключите питание и отсоедините шнур питания от электрической розетки. Далее, отключите соединительные кабели от других системных устройств до перемещения.

• Об уходе

- Вытрите корпус и панель управления сухой тканью
- Следуйте инструкции при использовании химических очистителей
- Бензин, растворители или другие органические растворители, а также инсектициды могут вызвать существенные изменения и обесцвечивание, если приходят в контакт с блоком и поэтому не могут быть использованы.

DN-500C будет работать нормально, когда блок-плеер установлен на 10 градусов от вертикальной плоскости. Если устройство слишком наклонить, диск не может быть загружен или выгружен правильно.

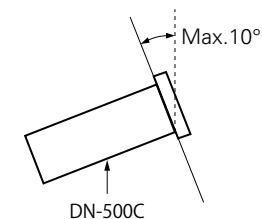

Подготовка

Здесь мы объясним соединения и методы настройки для данного устройства.

● Соединения  [стр. 4](#)

Соединения

Соединения для всех совместимых аудио форматов сигнала описаны в руководстве по эксплуатации. Пожалуйста, выберите тип соединения, соответствующего подключаемому оборудованию.

ВНИМАНИЕ

- Не подключайте сетевой шнур, пока все соединения не будут завершены.
- При выполнении подключений также обратитесь к руководству по эксплуатации других компонентов.
- Будьте уверены, что правильно подключены левый и правый каналы (левый к левому, правый к правому).
- Не прокладывайте кабели питания вместе с соединительными кабелями. Это может вызвать фон или шум.

Кабели для соединений

Выбирайте кабели соответственно оборудованию

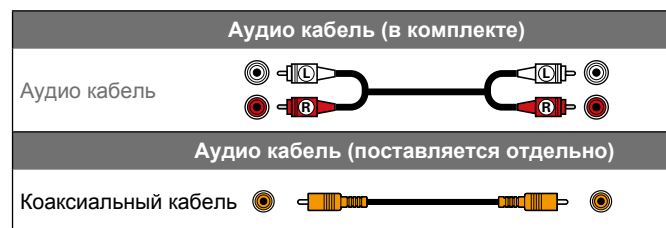

Подключение 2 - х канального усилителя

Это соединение для воспроизведения аудио, используя 3-канальный усилитель.

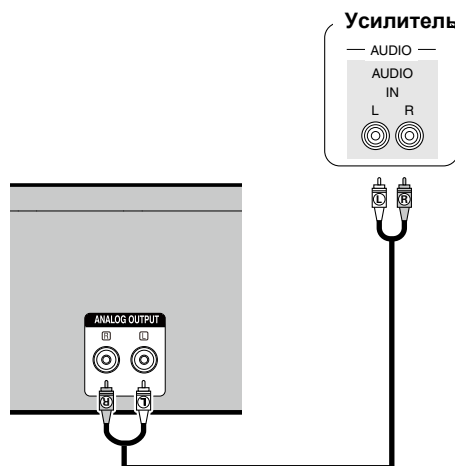

Подключение к цифровому аудио устройству

Это соединение для записи звука на устройство с коаксиальными цифровыми входными аудио разъемами .

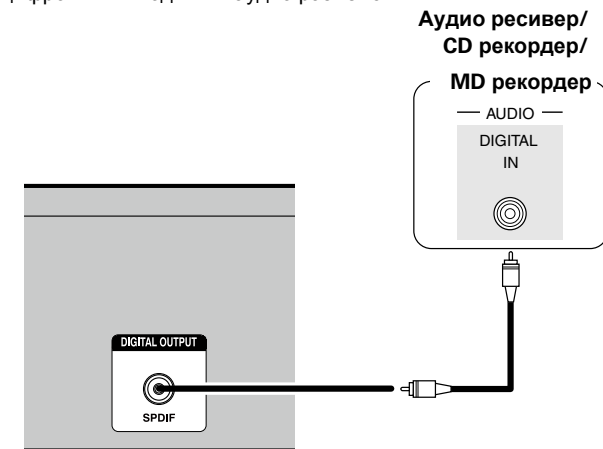

Подключение iPod

- Вы можете наслаждаться музыкой, хранящейся на iPod.
- См. инструкцию в разделе “Воспроизведение iPod®” (↗ Стр.16).

1 Включите питание (↗ Стр. 9).

2 Нажмите **PUSH OPEN** чтобы открыть док iPod

3 Подключите iPod к разъему iPod док.

Используйте имеющийся в продаже адаптер док-станции (приобретается отдельно), если это необходимо.

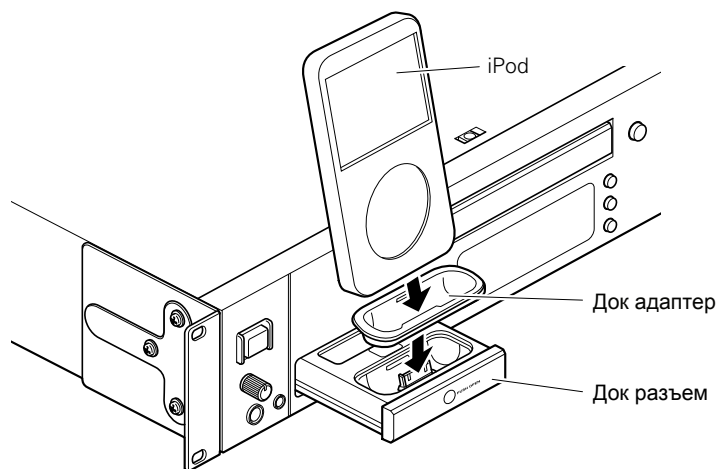

Когда iPod подключен к доку IPOD данного аппарата, он будет заряжаться, когда питание аппарата включено. Когда iPod полностью заряжен, устройство прекращает зарядку. Когда питание устройства выключено, оно не заряжает подключенные устройства.

ВНИМАНИЕ

- Когда iPod вставляется в iPod док-станцию данного аппарата, верхняя часть iPod выше, чем верхняя часть устройства. Оставьте 10 см или более открытого пространства над устройством, чтобы предотвратить контакт с устройствами, установленными над ним.
- Данное устройство совместимо с iPod четвертого поколения или более поздней версии.
- iPod shuffle не имеют разъемов док-станции, поэтому они не могут быть использованы с док-станцией. Они могут, однако, подключены с использованием AUX Jack IN (↗ Стр. 17, “Импорт звуков из внешнего оборудования”).
- Перед подключением всегда чехол iPod. В противном случае, это может помешать полному соединению и правильной работе.
- Всегда используйте адаптер, который подходит для iPod, который вы используете. Использование неподходящего адаптера может повредить разъемы обоих устройств.

Opening the iPod dock

Press the center of the iPod dock, where it says “PUSH OPEN” to open the dock, and then pull it out. Pull the iPod dock completely out until it locks into place before using it.

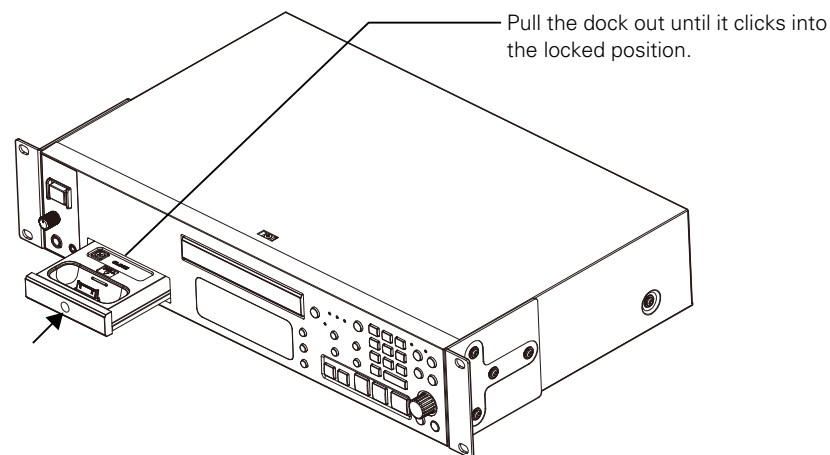

ВНИМАНИЕ

- Не перемещайте док IPOD влево, вправо, вверх или вниз, когда он выдвинут.
- Не размещайте ничего другого, кроме iPod на доке, когда он выдвинут.

Снятие IPOD

- Перед подключением или отключением iPod, установить выходной источник на компакт-диск или AUX (не iPod) или выключите питание проигрывателя компакт-дисков.
- При подключении и отсоединении iPod, осторожно совместите его с док-разъемом, чтобы предотвратить давление на разъем док-станции.

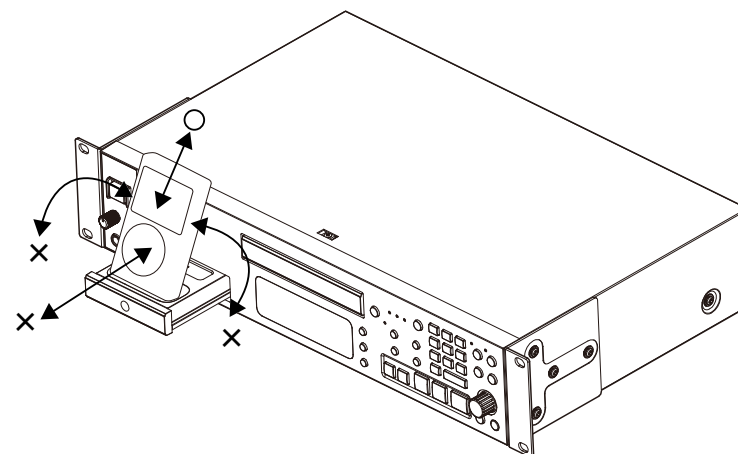

Заккрытие дока iPod

Снимите iPod, а затем нажмите на панель, удерживая нажатой кнопку **Close**.

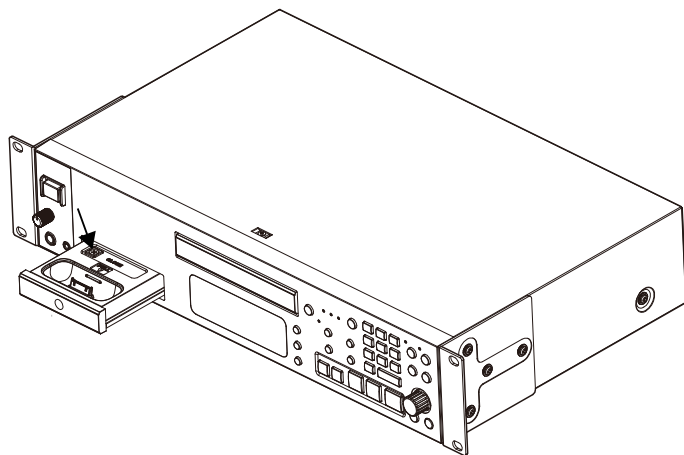

Снятие адаптера дока

Как показано на рисунке ниже, вставьте отвертку в отверстие док-адаптера, а затем удалите адаптер.

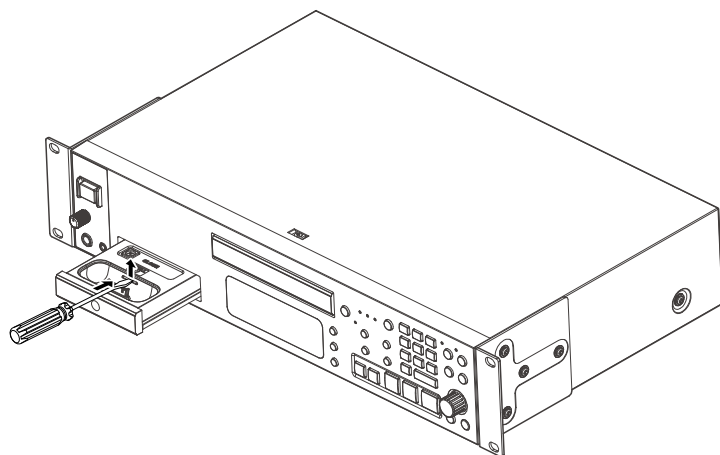

Поддерживаемые модели iPod

• iPod classic



iPod classic
80GB

• iPod nano



iPod nano
3rd generation
(video)
4GB 8GB



iPod nano
4th generation (video)
8GB 16GB



iPod nano
5th generation (video camera)
8GB 16GB



iPod nano
6th generation
8GB 16GB

• iPod touch



iPod touch
3rd generation
32GB 64GB



iPod touch
4th generation
8GB 32GB 64GB

• iPhone



iPhone 3GS
8GB 16GB 32GB



iPhone 4
8GB 16GB 32GB



iPhone 4S
16GB 32GB 64GB

ВНИМАНИЕ

- При удалении адаптера док-станции, удерживайте рукой док iPod на месте.
- Не перемещайте док IPян влево, вправо, вверх или вниз, когда он выдвинут.
- Перед закрытием дока IPян, удалите адаптер док-станции. Невыполнение этого требования может привести к поломке.

Подключение сетевого шнура

После завершения коммутации подключите прибор к сети питания

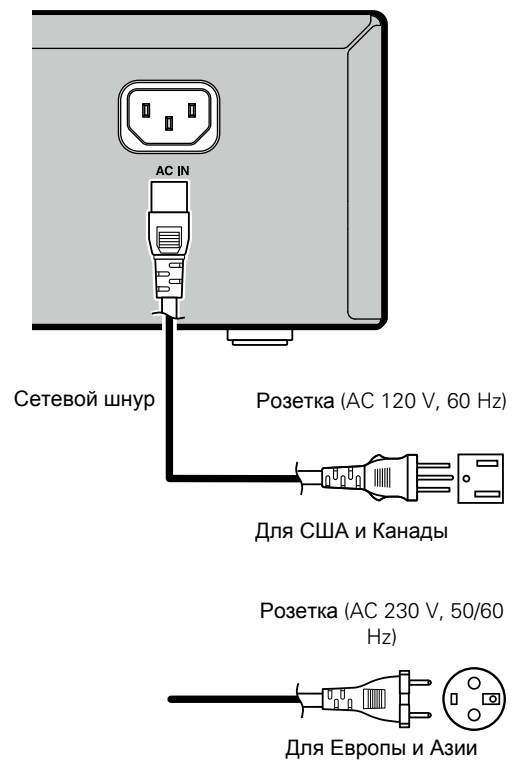

ВНИМАНИЕ

- Не подключайте сетевой шнур, пока все соединения не были завершены.
- Вставляйте штекеры надежно. Ослабленные соединения приводят к генерации шума.
- Не отключайте кабель питания во время работы прибора.

Работа

Здесь мы объясним функции и операции, которые позволят более эффективно использовать данный прибор.

● **Воспроизведение**  [Стр. 9](#)

Включение питания

Перед использованием пульта дистанционного управления, вставьте батарейку (См. Стр.23, "Установка батарейки").

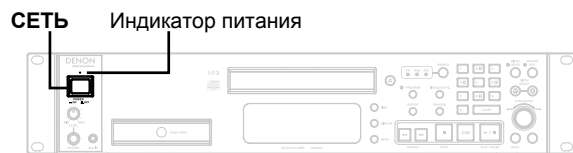

Нажмите кнопку **POWER**, чтобы включить питание устройства.

Индикатор питания загорится зеленым и питание включится.

- Отображается сообщение "NO DISC", если диск не загружен.

Переключение в режим ожидания

Нажмите кнопку **POWER** на пульте дистанционного управления.

Питание установлено в режим ожидания

(Статус индикатора питания)

Standby: Красный

Отключение питания

Нажмите кнопку **POWER**, чтобы выключить питание устройства.

Индикатор питания погаснет и питание отключится.



- Будьте уверены, что перед выключением питания воспроизведение остановлено.
- Убедитесь, что лоток для дисков и iPod док-станция закрыты перед выключением питания.

ВНИМАНИЕ

Питание продолжает поступать на некоторые схемы, даже когда прибор находится в режиме ожидания. Если устройство не будет использоваться в течение длительного периода времени, шнур питания должен быть отключен от электрической розетки.

Включение питания из режима ожидания

1 Нажмите кнопку **POWER**, чтобы выключить питание устройства.
Индикатор питания погаснет, и питание отключится.

2 Нажмите и удерживайте **SOURCE** и нажмите кнопку **POWER**, чтобы включить питание.
Индикатор питания загорится зеленым и питание включится.

Включение питания в режиме ожидания с пульта дистанционного управления

1 Нажмите кнопку **POWER** на пульте дистанционного управления
Индикатор питания загорится зеленым и питание включится.
• Отображается сообщение "NO DISC", если диск не загружен.

Воспроизведение CD

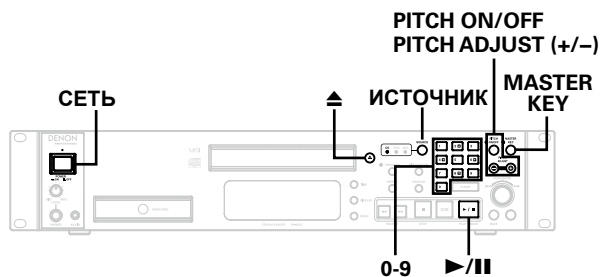

1 Нажмите **POWER** чтобы включить прибор.

2 Нажмите **SOURCE** чтобы зажегся индикатор "CD".

3 Нажмите **▲** чтобы открыть лоток и вставить диск

4 Нажмите **▶/||**.
Индикатор **▶** загорается

- Лоток для дисков закрывается и начинается воспроизведение.

ВНИМАНИЕ

- Не ставьте посторонние предметы в лоток для дисков. Это может привести к его повреждению.
- Лоток CD автоматически закрывается приблизительно через 30 секунд.

Настройка скорости воспроизведения

Нажмите **0 – 9** для выбора трека

(Пример) : Трек 4 : Нажмите 4.

(Пример). Трек 12: Нажмите 1 и 2 последовательно (с паузой 0,5 сек.)

Настройка скорости воспроизведения

1 Нажмите **PITCH ON/OFF**.
Индикатор загорится

2 Нажмите **PITCH ADJUST (+/-)**
+: Быстрее
-: Медленнее
До $\pm 16\%$ может быть установлено с шагом $\pm 0.1\%$.

- Когда Вы нажимаете **PITCH ADJUST(+)** и **(-)** одновременно, устанавливается оригинальная скорость

Сохранение тональности при изменении скорости

Нажмите **MASTER KEY** чтобы включить индикатор



Дисплей показывает скорость в BPM (ударов в минуту). Если вы не хотите, чтобы она отображалась, измените "BPM DISP" в меню (стр 18) в положение "Выкл".

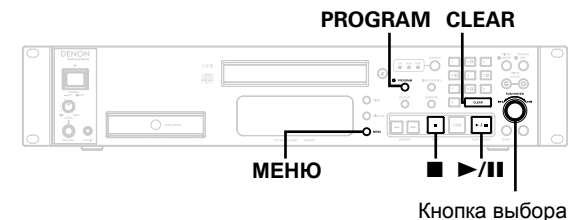

Использование функции уведомления окончания трека (EOM: End Of Message)

Эта функция мигает такт на дисплее сообщая, что текущий трек подходит к концу. Эта функция может быть включена или выключена и продолжительность мигания может быть установлена следующим образом.

1 Нажмите **MENU**.

2 Поверните ручку, чтобы выбрать "EOM", а затем нажмите на ручку селектора.

3 Поверните ручку, чтобы выбрать пункт (Выкл / 10/15/20/30/60/90).

- Чтобы отключить эту функцию, выберите "OFF".

4 Нажмите ручку переключателя, чтобы войти в ваш выбор.

5 Нажмите **MENU** для выхода.

Воспроизведение треков в определенном порядке (Program)

До 99 треков и папок могут быть запрограммированы.

1 Нажмите **■** для начала воспроизведения

2 Нажмите **PROGRAM**.
Оранжевый индикатор начнет мигать.

3 Поверните ручку, чтобы выбрать нужную дорожку, затем нажмите ее.

4 Повторите шаг 3, чтобы добавить больше треков в программу.

5 Нажмите **PROGRAM**.
Оранжевый индикатор начнет мигать и светиться

6 Нажмите **▶/||**.
Воспроизведение начинается в запрограммированном порядке.



- Когда **PROGRAM** нажата и удерживается, режим программирования может быть отменен.

□ Редактирование программы

1 В режиме **STOP** нажмите кнопку **PROGRAM**.
В оранжевый индикатор мигает, и “LIST EDIT” отображается в течение 1 секунды.

2 Поверните поворотный переключатель для выбора трека перед которой вы хотите вставить трек и нажмите джойстик для подтверждения выбора.
Отображается “INS SELECT”.

- Чтобы удалить трек, нажмите **CLEAR**.

3 Выберите дорожку, которую вы хотите вставить, поворотным переключателем и нажмите джойстик для подтверждения выбора

- Новая дорожка вставляется перед выбранной в шаге 2.

4 Повторите шаги 2 и 3, для продолжения редактирования.



Когда **REPEAT** нажат во время воспроизведения программы, треки будут воспроизводиться повторно в запрограммированном порядке.

□ **Операции, доступные во время воспроизведения** (👉 [Стр.13](#))

Воспроизведение MP3 и WAV файлов

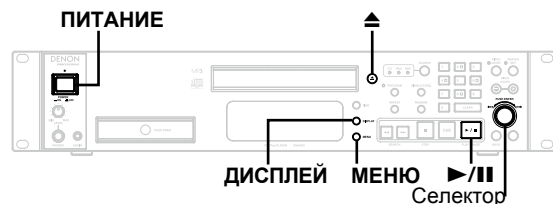

Есть много сайтов, распространяющих музыку в сети Интернет, позволяющий загружать музыку в форматах MP3 или WAV. Музыка (файлы), загруженные с таких сайтов могут быть сохранены на дисках CD-R или CD-RW и воспроизведены на данном устройстве.

Воспроизведение файлов MP3 и WAV

1 Нажмите кнопку **POWER**, чтобы включить питание устройства.

2 Загрузите CD-R или CD-RW диск, содержащий музыку форматах MP3 или WAV в лоток для дисков.

3 Выберите диапазон воспроизведения .

① Нажмите **MENU**.

② Поверните ручку выбора для выбора диапазона "Play Range", а затем нажмите ее.

③ Поверните ручку, чтобы выбрать "Folder." или "ALL".

• **Folder.**

Все файлы в текущей папке воспроизводятся. Индикатор "FOLDER" светится.

• **All**

Файлы текущей папки или файл играют, затем играют все файлы во всех папках .

Индикатор "FOLDER" выключается.

④ Нажмите ручку выбора, чтобы войти в выбор.

⑤ Нажмите **MENU** для выхода.

4 Поверните ручку селектора во время нажатия, чтобы выбрать папку для воспроизведения.

5 Поверните ручку выбора, чтобы выбрать файл для воспроизведения

6 Нажмите **▶/||**.
Воспроизведение начинается



• **◀◀, ▶▶** и **ENTER** на пульте дистанционного управления можно использовать для выбора файла вместо ручки переключателя на основном блоке.

ВНИМАНИЕ

- Защищенные авторским правом файлы не могут быть воспроизведены. ("Not Support" отображается.).
- В зависимости от используемого программного обеспечения для прожига и других условий, некоторые файлы могут не воспроизводиться или воспроизводиться неправильно.

❑ **Переключение папки или файла во время воспроизведения**

Поверните ручку селектора во время нажатия, чтобы выбрать папку (или файл), а затем нажмите на ручку селектора.

Файлы также можно выбрать, указав номер с помощью **0-9** или **◀◀, ▶▶** на пульте дистанционного управления.

- Номера файлов устанавливаются автоматически при загрузке диска.

❑ **Переключение дилпеля** Во время воспроизведения нажмите **DISPLAY**



- Проигрыватель может отображать следующие символы:

ABCDEFGHIJKLMNOPQRSTUVWXYZ

abcdefghijklmnopqrstuvwxyz

0123456789

! " # \$ % & ; < > ? @ ! [] _ ` { } ~ ^ ' () * + , - . / = (space)

❑ **Операции, доступные во время воспроизведения (Стр. 13)**

Операции, доступные во время воспроизведения

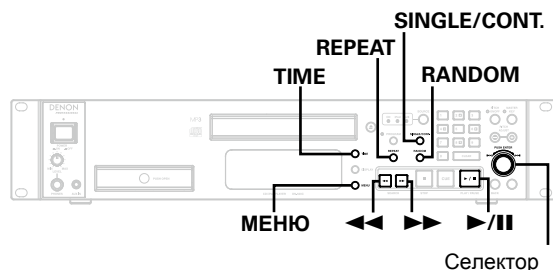

Приостановка воспроизведения

Нажмите ►/|| во время воспроизведения
Индикатор || загорится.
• Чтобы возобновить воспроизведение, нажмите ►/||.

Остановка воспроизведения

Нажмите ■ во время воспроизведения
Воспроизведение прекратится

Выбор индикатора времени

Есть три метода указания времени

Нажмите кнопку **TIME** несколько раз
для выбора типа индикации.

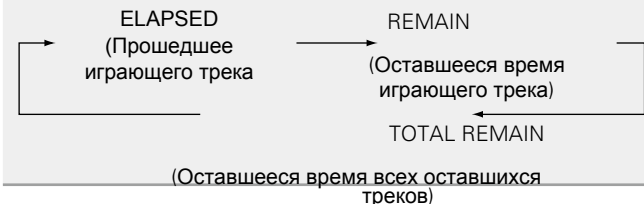

Для того, чтобы DN-500C выбрал нужные параметры при включении питания, см стр 18.

Выбор трека

Во время воспроизведения, поверните ручку селектора.

- Трек можно выбрать, нажав I◀◀ и ▶▶I на пульте дистанционного управления (При нажатии I◀◀ трек возвращается на начало.)

Быстрая перемотка вперед и назад (поиск)

Во время воспроизведения нажмите ◀◀ или ▶▶.

Установка аудио во время быстрой перемотки вперед / назад (Режим поиска)

- 1 Нажмите **MENU**.
- 2 Поверните ручку селектора, чтобы выбрать "Режим поиска", а затем нажмите на нее
- 3 Поверните ручку, чтобы выбрать "Normal" или "Silent".

Воспроизведение только одного трека

Нажмите **SINGLE/CONT.** для включения индикатора "Single".

- Чтобы возобновить непрерывное воспроизведение, нажмите **SINGLE / CONT.** чтобы выключить индикатор **SINGLE**.

Для того, чтобы DN-500C выбрал нужные параметры при включении питания, см стр 18.

Повторное воспроизведение (воспроизведение повторно)

Нажмите кнопку **REPEAT**, чтобы включить индикатор "REPEAT".

- Плейер повторяет воспроизведение в соответствии с текущими настройками.
- В то время как "FOLDER" мигает, только файлы в текущей папке воспроизводятся повторно.
- Чтобы возобновить воспроизведение, нажмите **REPEAT**, и отключить индикатор "REPEAT".

Воспроизведение в произвольном порядке (Произвольное воспроизведение)

- 1 В режиме **STOP** нажмите **RANDOM**.
Индикатор "RANDOM" загорится.
- 2 Нажмите ►/||.
Треки будут воспроизводиться в случайном порядке

Возобновление нормального воспроизведения
В режиме **STOP** нажмите **RANDOM**.
Индикатор "RANDOM" выключится



Когда **REPEAT** нажимается во время воспроизведения в случайном порядке, дорожки будут воспроизводиться в другом случайном порядке после этого.

ВНИМАНИЕ

Прямой поиск невозможен во время воспроизведения в случайном порядке.

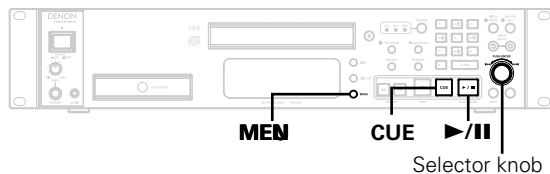

Резервирование трека, играющего следующим

Во время воспроизведения, следующий трек может быть выбран при помощи ручки селектора для установки его в режим ожидания. Когда текущий трек заканчивается, резервный трек стартует автоматически. Чтобы активировать эту функцию, выполните следующие установки:

- 1** Нажмите **MENU**.
- 2** Поверните ручку, чтобы выбрать "NextReserv.", затем нажмите ручку селектора
- 3** Поверните ручку, чтобы выбрать "On", затем нажмите ручку селектора
 - Чтобы отключить эту функцию, выберите "OFF".
- 4** Нажмите **MENU** для выхода.



Эта функция доступна независимо от установки "FinishMode" ([Стр.15](#)).

Запуск воспроизведения из Конкретного положения (Cue функция)

Вы можете задать определенное положение и начать воспроизведение там. Чтобы использовать эту функцию, установите положение (ключевая точка) первым.

Установка точки разметки

- 1** В позиции, откуда вы хотите начать воспроизведение следующего трека, нажмите **▶/||** чтобы установить плеер на паузу
- 2** Нажмите **◀◀** или **▶▶** для тонкой настройки позиции.
- 3** Нажмите **CUE**.
Индикатор CUE загорается.
Положение запоминается как ключевая точка.

Старт с ключевой точки

- 1** Установите метку заранее. (Убедитесь, что индикатор CUE горит).
- 2** Во время воспроизведения, нажмите **CUE**.
Воспроизведение прекратится
- 3** Нажмите **▶/||**.
Воспроизведение начнется с ключевой точки.

Автоматический пропуск тишины (Auto Cue)

Некоторые дорожки могут иметь вступление с очень слабым уровнем звука. Функция Auto Cue автоматически пропускает такой тихий раздел для поиска точки первой, которая превышает -40dBFS в течение 20 секунд с начала трека. При активации этой функции, каждый трек можно получить с пропущенными тихими разделами

Чтобы использовать эту функцию, выполните следующую установку.

- ① Нажмите **MENU**.
- ② Поверните ручку селектора, чтобы выбрать "Auto Cue", а затем нажмите ее.
- ③ Поверните ручку, чтобы выбрать "On".
Если вы не хотите пропустить тихий раздел, выберите "Off".
- ④ Нажмите ручку селектора, чтобы войти в выбор.
- ⑤ Нажмите **MENU** для выхода.

ВНИМАНИЕ

Эта функция не доступна для файлов VBR MP3.

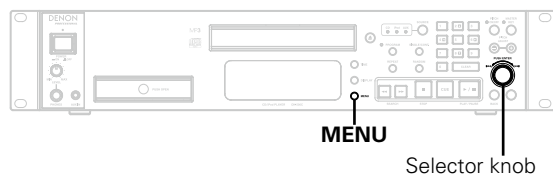

Выбор позиции ожидания после остановки воспроизведения

Плейер может автоматически находить определенную позицию и становиться в режим ожидания послеконца или остановки дорожки. Две резервных позиций доступны: Следующий трек или ключевая точка. Чтобы использовать функцию воспроизведения в режиме ожидания, выполните следующую установку заранее, чтобы выбрать положение ожидания.

1 Нажмите **MENU**.

2 Поверните ручку селектора, чтобы выбрать "FinishMode", а затем нажмите на нее.

3 Поверните ручку, чтобы выбрать место для ожидания, затем нажмите на ручку селектора.
Следующая: Начало следующего трека.
Ресурс: ключевая точка.

• Когда вы не используете функцию воспроизведения в режиме ожидания, выберите "Стоп".

4 Нажмите **MENU** для выхода



Следующий трек резервирования (страница 14) доступен независимо от этой настройки.

Воспроизведение с iPod®

С помощью модуля вы можете слушать музыку на iPod и вы также можете управлять iPod с основного блока или пульта дистанционного управления.



“Сделано для iPod” и “Сделано для iPhone” означает, что прибор был специально разработан для подключения к iPod или iPhone, соответственно, и был Обновлен разработчиком на соответствие стандартам качества Apple. Apple не несет ответственности за работу данного устройства или его соответствие стандартам безопасности и регулятивным нормам. Пожалуйста, обратите внимание, что использование этого аксессуара с iPod или iPhone может повлиять на работу беспроводных iPhone, iPod, iPod классика, iPod Nano, iPod shuffle, и IPOD TOUCH являются товарными знаками Apple Inc., зарегистрированными в США и других странах.

- IPOD могут быть использованы только для копирования или воспроизведения содержимого, которое не защищено авторским правом или содержимого, копирование или воспроизведение не запрещенное законом для частного использования. Будьте уверены, что соблюдаете действующие законы об авторских правах.

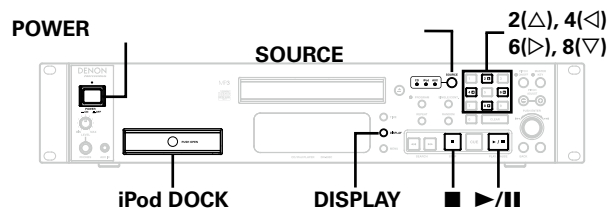

Воспроизведение с iPod®

- 1 Нажмите **POWER** и включите устройство.
- 2 Откройте iPod Док и подключите iPod. (👉 Стр. 5)
- 3 Нажмите **SOURCE** для включения индикатора источника “iPod”.
- 4 Нажмите **2 (Δ), 4 (◀), 6 (▶), 8 (▽)** чтобы выбрать музыкальный файл для воспроизведения.

Отключение iPod

- 1 Нажмите **■**.
- 2 Снимите iPod с дока iPod.

О “DENON Professional Pitch Control” iPhone Приложении

Это приложение изменяет скорость воспроизведения для музыкальных файлов в iPhone / iPod Touch.

Кроме того, можно изменить скорость воспроизведения без изменения музыкального интервала.

Кроме того, при подключении iPhone / iPod Touch, который имеет “DENON Professional Pitch Control” iPhone-приложение, установленное на одном из поддерживаемых устройств Denon, можно выполнять такие операции, как воспроизведение, пауза и изменение скорости воспроизведения с помощью данного устройства или ИК-пульта дистанционного управления.

Чтобы использовать это приложение, загрузить “DENON Professional Pitch Control” iPhone приложения (бесплатно) от App Store на iTunes.

ВНИМАНИЕ

При использовании iPhone, воспроизведение может быть остановлено при запуске приложения, если пришел вызов. Рекомендуется установить iPhone в Режим Airplane

Соответствие кнопок пульта дистанционного управления и кнопок iPod

Кнопки основного устройства	Дистанционное управление	Кнопки iPod	Основное устройство
▶/	▶/	▶	Воспр. трек • Play/Pause in remote mode
Ручка селектор	ENTER, BACK	◀◀, ▶▶	Воспр. трека с начала / Воспр. следующего трека
◀◀, ▶▶	◀◀, ▶▶ (Press and hold)	◀◀, ▶▶ (Press and hold)	Перематывает дорожки / перемотка вперед трек
2 (Δ), 4 (◀), 6 (▶), 8 (▽)	ENTER, BACK, PITCH +, -	Click Wheel	Выбор элемента
МЕНЮ	-	MENU	Отображение меню
◀◀	BACK	MENU	Возврат к предыдущему меню
Ручка селектор	◀◀, ▶▶ ENTER	Select	Ввод выбранного или играет трек
RANDOM	-	-	Вкл. функцию SHUFFLE
REPEAT	-	-	Переключ. функции повтора

Операции, доступные во время воспроизведения (👉 Стр. 13)

ВНИМАНИЕ

- DENON не несет никакой ответственности за любую потерю данных iPod.
- В зависимости от типа iPod и версии программного обеспечения, некоторые функции могут не работать.
- Во время Shuffle воспроизведения в альбоме, индикатор “RANDOM” мигает.

Дополнительные функции на основном блоке

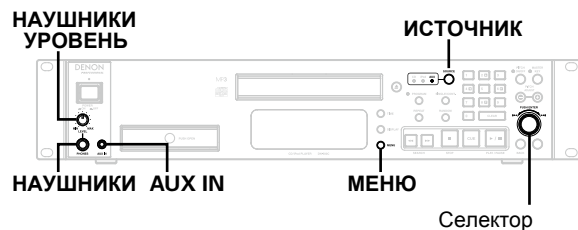

Понижение яркости дисплея

- 1 В режиме Stop нажмите **MENU**.
- 2 Поверните ручку селектора , чтобы выбрать “Dimmer”, затем нажмите ее.
- 3 Поверните ручку селектора, чтобы выбрать “On”, а затем нажмите на нее.
 - Для установки нормальной яркости , выберите “Off”.
- 4 Нажмите **MENU** для выхода.

Прослушивание через наушники

Подключите наушники (приобретаются отдельно) к гнезду PHONES.

□ Регулировка громкости

Поверните **PHONES LEVEL** на приборе

ВНИМАНИЕ

Чтобы предотвратить потерю слуха, не повышайте чрезмерно уровень громкости при использовании наушников.

Отключение операционного блока дистанционного управления

Плеер может отключить удаленный прием команд, чтобы избежать нежелательных операций от других удаленных команд при работе вместе с другими продуктами DENON.

- 1 В режиме Stop нажмите **MENU**.
- 2 Поверните ручку селектора , чтобы выбрать IR Lock, затем нажмите ее.
- 3 Turn the selector knob to select “On”, then press the selector knob.
 - Для использования пульта дистанционного управления, выберите “Off”.
- 4 Нажмите **MENU** для выхода.

Воспроизведение с внешнего оборудования

- 1 Подключите внешнее оборудование к разъему AUX IN.
- 2 Нажмите кнопку SOURCE, чтобы включить индикатор источника “AUX”.
- 3 Начните воспроизведение на внешнем оборудовании.

Автоматический запуск воспроизведения при включении питания (Power On Play)

- 1 В режиме Stop нажмите **MENU**
- 2 Поверните ручку селектора , чтобы выбрать Power On Source, затем нажмите ее.
- 3 Поверните ручку селектора для выбора источника (CD), затем нажмите ее.
- 4 Поверните ручку, чтобы выбрать “Auto Play”, а затем нажмите ее.
- 5 Поверните ручку, чтобы выбрать “PLAY”, а затем нажмите ее.
 - чтобы отключить эту функцию, выберите “OFF”.
- 6 Нажмите **MENU** для выхода.

Настройка элементов	Описание
Включение источника	Устанавливает входной источник при включении прибора. CD* / iPod / AUX / Last
Auto Play	Автоматически начинается воспроизведение, когда питание включено. Источник воспроизведения зависит от установок "Power On Source" Play / Stop*
FinishMode	Определяет действия при окончании воспроизведения трека Stop / Next* / Recue
Random	Воспроизводит треки в случайном порядке On / Off*
Play Mode	Выбирает играть один трек или все Single / Cont.*
Next Reserv.	Ставит следующий трек в резерв поворотом селектора. On / Off*
IR Lock	Отключает получение команд от пульта дистанционного управления On / Off*
Play Range	Выбирает диапазон воспроизведения для CD. All* / Folder.
EOM	Выбирает время отсчета до конца трека по индикатору. Off / 10 sec* / 15 sec / 20 sec / 30 sec / 60 sec / 90 sec
Auto Cue	Пропускает фрагмент тише -40dBFS 20 сек. от начала трека и устанавливает ключевую точку On / Off*
Dimmer	Уменьшает яркость дисплея On / Off*
BPM Disp.	Включает BPM дисплей. On* / Off
Play Lock	Включает подавление переключателей передней панели при воспроизведении. On / Off*
SearchMode	Вкл./Выкл. аудиовхода при перемотке (поиске). Normal* / Silent
Version	Показывает версию программного обеспечения DN-500C i
Default	Переводит на заводские установки.







"*" знак рядом с данными показывает значение по умолчанию.

Инициализация параметров

- 1** В режиме Stop нажмите MENU.
- 2** Выберите селектором "Default", затем нажмите его.
- 3** Выберите поворотом селектора "Yes", затем нажмите его.
- 4** Нажмите MENU для выхода.

Информация

Здесь мы приводим различную информацию относящуюся к этому прибору. Пожалуйста обращайтесь к этой информации по мере необходимости.

- Названия деталей и функции  [Стр. 20](#)
- Другая информация  [Стр. 24](#)
- Неисправности  [Стр. 28](#)
- Спецификация  [Стр. 28](#)
- Индекс  [Стр. 29](#)

Part names and functions

For buttons not explained here, see the page indicated in parentheses ().

Front panel

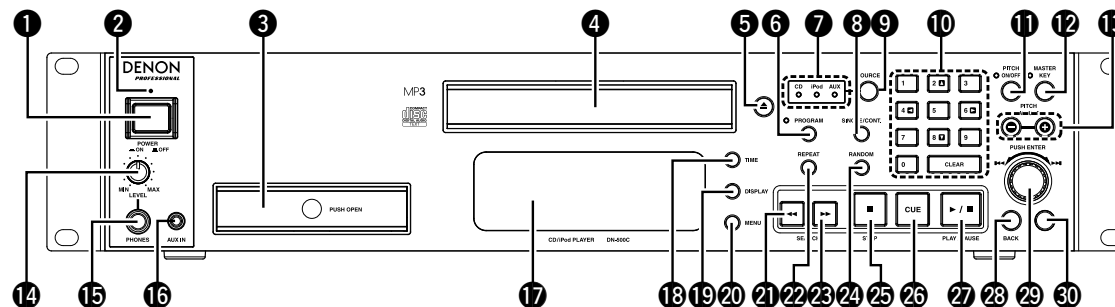

- | | | |
|---|--|---|
| 1 Кнопка питания (POWER) (9) | 12 Стабилизатор (MASTER KEY) (10) | 25 Stop ■ (16, 13) |
| 2 Индикатор питания и режима ожидания [Индикатор статуса питания] (9) | 13 Настройка CD pitch (PITCH ADJUST -/+) (10) | 26 Кнопка установки/размещения точки Cue (CUE) (14) |
| • Power on : Зеленый | 14 Громкость наушников (PHONES LEVEL) (17) | 27 Play/Pause (▶/) (10, 13) |
| • Standby : Красный | 15 Выход на наушники (PHONES) (17) | 28 Возврат (BACK) (12) |
| • Power off : Отключен | 16 Вход Aux (AUX IN) (17) | 29 Селектор (23) |
| 3 Док-станция для iPod (iPod док) (5) | 17 Дисплей (21) | 30 Сенсор дистанционного управления (23) |
| 4 Лоток для дисков | 18 Выбор индикации времени (TIME) (13) | |
| 5 Кнопка лотка для дисков открыть/закрыть (▲) (10) | 19 Выбор дисплея (DISPLAY) (12) | |
| 6 Кнопка Программный режим (PROGRAM) (11) | 20 Меню открыть/закрыть (MENU) (12, 18) | |
| 7 Индикаторы источников (10, 12, 16) | 21 Перемотка назад (◀◀) (13) | |
| 8 Кнопка выбора режима воспроизв. (SINGLE/CONT.) (13) | 22 Кнопка режима повтора (REPEAT) (13) | |
| 9 Выбор источников (SOURCE) (10, 12, 16) | 23 Перемотка вперед (▶▶) (13) | |
| 10 Номерные кнопки (10) | 24 Случайный режим (RANDOM) (13) | |
| 11 Настройка режима Pitch (PITCH ON/OFF) (10) | | |

Дисплей

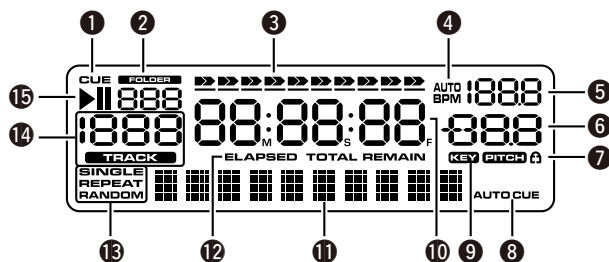

1 Индикатор CUE

Указывает режим CUE.

2 Индикатор FOLDER

Загорается, когда "Play Range" установлен на "Folder".

3 Индикатор положения

Воспроизводимый трек.

4 Индикатор AUTO/BPM

5 BPM

Во время воспроизведения или в режиме CUE ожидания, темп (BPM) дорожки автоматически измеряются и отображаются.

6 Pitch

Показывает pitch.

7 Lock

8 AUTO CUE

9 Настройка тональности

11 Индикатор транспорта CD

Имя файла, название, текст CD, название альбома,

12 Time mode - режим времени

ELAPSED: время, прошедшее с начала трека

REMAIN: оставшееся время до конца трека

TOTAL REMAIN: общее оставшееся время всех треков

13 Индикаторы режимов воспроизведения

SINGLE: Одиночный режим

REPEAT: Режим повтора.

RANDOM: Случайный режим

14 Номера треков

15 Режимы воспроизведения

▶ : Воспроизведение

|| : Пауза

Задняя панель

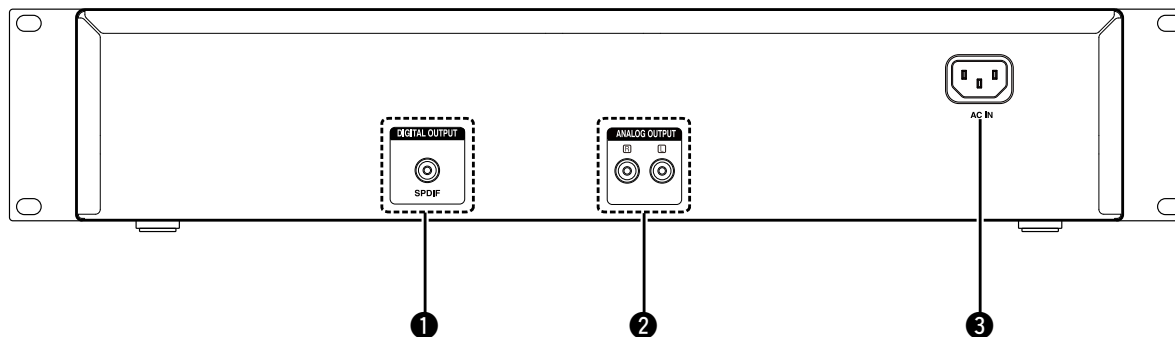

1 Цифровой коаксиальный выходной разъем

(DIGITAL OUTPUT SPDIF)..... (4)

2 Выходные разъемы левого и правого канала

(ANALOG OUTPUT) (4)

3 AC разъем

(7)

Пульт дистанционного управления

Для кнопок, не описанных здесь, посетите страницу, указанную в скобках ().

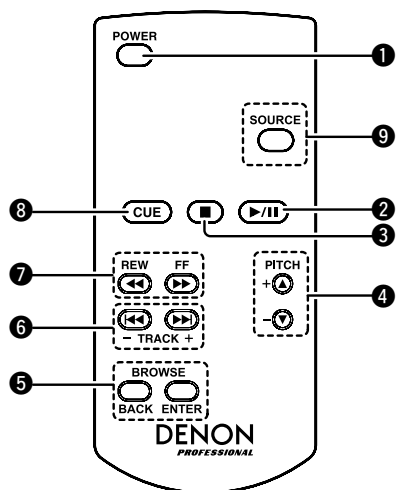

- ❶ POWER button (9)
- ❷ Play/Pause button (▶/||) (10, 13)
- ❸ STOP button (■) (16, 13)
- ❹ PITCH (+/-) buttons (10)
- ❺ BROWSE buttons (16)
 - BACK button
 - ENTER button
- ❻ Skip buttons (|◀◀, ▶▶|) (12)
 - TRACK (+/-) buttons
- ❼ REW button (◀◀) (13)
 - FF button (▶▶) (13)
- ❽ CUE button (14)
- ❾ SOURCE button (10, 12, 16)

Установка аккумулятора

Перед использованием пульта дистанционного управления
Литиевая батарея поставляется установленной в пульте дистанционного управления.
Перед использованием, выньте ее из изоляционного материала.

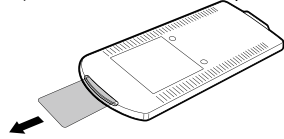

Замена батареи

- ① Выдвиньте держатель батареи из пульта дистанционного управления, нажав в отверстие держателя шариковой ручкой и т.д.
- ② Вынуть старый литиевый аккумулятор из корпуса для батареи и установить новую. Поместите батарею, так чтобы (положительный) полюс + был направлен вверх.
- ③ Верните корпус батареи в исходное положение.

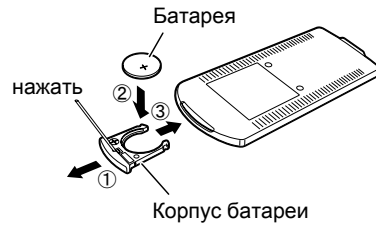

ВНИМАНИЕ

Неправильное использование литиевой батареи может привести к скоплению тепла, возгоранию или разрыву. Имейте в виду, следующие моменты при использовании или замене батарей.

- Аккумулятор поставляется для тестирования функциональности пульта дистанционного управления.
- Используйте литиевую батарею CR025.
- НИКОГДА не перезаряжайте батарею.
- Не роняйте или разбирайте батарею.
- При замене соблюдайте полярность.
- Не оставляйте батарею в местах с высокой температурой, например, в местах, подверженных воздействию прямых солнечных лучей.
- Храните аккумулятор в недоступном для детей месте. Если вы проглотили батарею, немедленно обратитесь к врачу.
- Если произошла утечка электролита, немедленно выбросьте аккумулятор. Будьте осторожны при обращении с таким аккумулятором, потому что, если электролит попадет на вашу кожу или одежду, возможен ожог. Если это случилось, немедленно промойте проточной водой, затем обратиться к врачу.
- Если батарея больше не требуется, изолируйте ее лентой, и т.д., и избавьтесь от нее в месте, установленном местными органами власти.
- Использованные батареи должны быть утилизированы в соответствии с местными нормативами по утилизации батарей.

Рабочий диапазон пульта дистанционного управления

Направьте пульт дистанционного управления на датчик дистанционного управления во время работы.

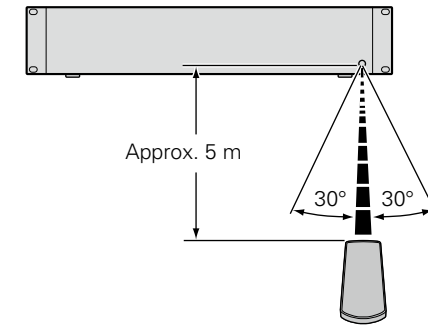



ВНИМАНИЕ

Прибор может функционировать неправильно или пульт дистанционного управления может не работать, если датчик дистанционного управления подвергается воздействию прямых солнечных лучей, сильного искусственного света от инверторного типа флуоресцентных ламп или инфракрасного света.

Другая информация

Воспроизводимые носители

Диски

Воспроизводимые носители	
CD	
CD-R*	
CD-RW*	

ВНИМАНИЕ

- Некоторые диски и некоторые форматы записи могут не воспроизводиться.
- Не-финализированные диски не могут быть воспроизведены.

Файлы

Сю-R и Сю-RW диски, созданные в формате, описанном ниже, могут быть воспроизведены.

Формат пишущего софта

ISO9660 level 1

- При записи в других форматах может не воспроизводить диск должным образом.

Максимальное количество воспроизводимых файлов и папок

Общее количество папок и файлов: 512

Количество папок: 256

Данные тегов

ID3-Tags (Ver. 1.x and 2.x)

META-Tags (Совместим с названием трека, именем исполнителя и названием альбома)

Файлы (Расширение)	Спецификация файла
MP3 (.mp3)	<ul style="list-style-type: none">• Sampling frequency : 32 / 44.1 / 48 kHz• Bit rate : 32 kbps to 320 kbps• Format : MPEG1 Audio Layer 3
WAV (.wav)	<ul style="list-style-type: none">• Sampling frequency : 44.1 kHz at Normal Pitch• Quantization : 16bit Linear

ВНИМАНИЕ

- Будьте уверены, что файлы имеют расширение “.mp3” или “.wav”. Файлы с любыми другими расширениями или без расширений не могут быть воспроизведены.
- Записи, сделанные вами должны использоваться только для личного пользования, и в соответствии с законами об авторских правах не могут быть использованы в других отношениях без разрешения владельца авторских прав.

Порядок воспроизведения MP3 или WAV файлов

При наличии нескольких папок, содержащих MP3 или WAV файлы, порядок воспроизведения папок задается автоматически, если данное устройство считывает медиа. Файлы в каждой папке воспроизводятся в том порядке, в котором они были записаны от самой ранней даты и времени.

CD-R/CD-RW

При воспроизведении файлов на CD-R или CD-RW, файлы во всех папках на первом слое играютя первыми, потом на втором слое, затем на третьем и так далее в по-порядку.



- Порядок воспроизведения, отображаемый на ПК, может отличаться от фактического порядка воспроизведения.
- Порядок воспроизведения с CD-R /CD-RW может отличаться, в зависимости от пишущего программного обеспечения.

О дисках и файлах

Файлы, такие как MP3/WAV и т.д., записанных на CD-R/-RW делятся на крупные фрагменты (папки) и малых сегментов (файлы). Файлы хранятся в папках, а папки могут быть размещены на хранение в иерархии. Устройство может распознавать до 8 уровней папок.

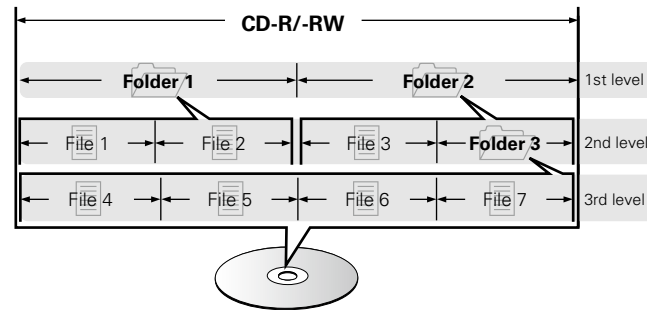

Во время записи MP3/WAV и т.д. файлов на CD-R/-RW, установите формат программы записи на "ISO9660". Файлы не будут играть правильно, если они записаны в других форматах. Для получения подробной информации, обратитесь к инструкциям для записи вашего программного обеспечения .

Меры предосторожности при использовании медиа

Установка диска

- Установите диск на лоток этикеткой вверх.
- Убедитесь, что лоток для диска полностью открыт при вставке диска.
- Вставьте диск горизонтально в лоток, в соответствии с гидом в трее.



- “00 Tr 00 : 00” отображается, если диск, не может быть воспроизведен загружен.
- “NO DISC” отображается, если диск загружен в перевернутом положении или если диск не загружен.

ВНИМАНИЕ

- Загружайте только один диск за один раз. Загрузка двух или более дисков может привести к повреждению устройства или поцарапать диски.
- Не используйте треснувшие или деформированные диски или диски, которые были отремонтированы с помощью клея и т.д.
- Не используйте диски, на которых есть липкие части целлофановой пленки или на которых есть следы удаленных наклеек. Такие диски могут застрять внутри проигрывателя и повредить его.
- Не применяйте диски нестандартной формы, так как они могут повредить проигрыватель.



- Не нажимайте на лоток для дисков рукой, когда питание отключено. Это может привести к повреждению устройства.

Как управлять медиа

- Не оставляйте следы пальцев, масло или грязь на дисках.
- Соблюдайте особую осторожность, чтобы не поцарапать диски, вынимая их из коробки.
- Не сгибайте и не нагревайте диски.
- Не расширяйте отверстие в центре.
- Не пишите на маркированной (печатной) поверхности шариковыми ручками, карандашами и т.д., или наклеивайте новые ярлыки на дисках.
- На дисках может образоваться конденсат, если они внезапно перемещены из холодного места (на открытом воздухе, например) в теплое место, но не пытайтесь сушить диски феном, и т.д.
- После использования, не забудьте удалить любой диск и храните его в соответствующем месте, чтобы избежать пыли, царапин и деформации.
- Не храните диски в следующих местах:
 1. Местах, подверженных прямому солнечному свету в течение длительных периодов времени
 2. Пыльных или влажных помещениях
 3. Местах, подверженных воздействию тепла от нагревательных приборов и т.д.

Чистка дисков

- Если есть следы от пальцев или грязь на диске, вытрите их перед использованием диска.
- Используйте имеющийся в продаже набор для чистки компакт-дисков или мягкую ткань для чистки дисков.

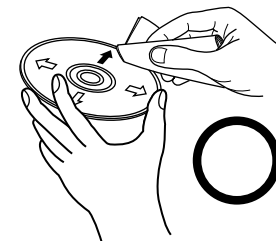

Аккуратно протрите диск
изнутри наружу.

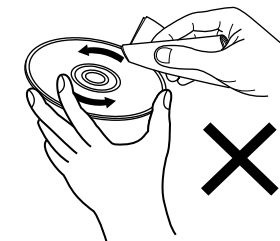

Не протирайте
круговыми движениями.

ВНИМАНИЕ

Не используйте аэрозоль для записей, антистатик, бензин, растворители.

Объяснение терминов

B

Bit Rate

Это количество или звуковых данных, записанных на диске, который читается в одну секунду.

D

Dynamic range

Разница между максимальным чётким уровнем звука и минимальным уровнем звука, которое является заметным на фоне шума, излучаемого устройством.

F

Finalizing

Этот процесс позволяет воспроизвести CD записанный на рекордере, на других плейерах

L

Linear PCM

Это несжатый PCM (Pulse Code Modulation) сигнал. Это та же система, как на CD аудио.

M

MP3 (MPEG Audio Layer-3)

Это международная стандарт аудио схема сжатия данных, использующая "MPEG-e" видео стандарт сжатия . Он сжимает объем данных примерно 1/11 от исходного размера, сохраняя при этом качество звука, эквивалентное музыкальному CD.

S

Sampling frequency

Сэмплирование включает в себя чтение звуковой волны (аналогового сигнала) с регулярными интервалами и выражение высоты волны в цифровом формате (производя цифровой сигнал).

Количество показаний, полученных в одну секунду называется "частотой дискретизации". Чем больше значение, тем ближе воспроизводимый звук к оригиналу.

Неисправности

Если проблема возникает, во-первых, проверьте следующее

1. Все подключения правильны?

2. Сет эксплуатируется, как описано в руководстве по эксплуатации?

3. Другие устройства, работают должным образом?

Если это устройство не работает должным образом, проверьте пункты, перечисленные в таблице ниже. В случае, если проблема не устраняется, имеет место неисправность. В этом случае, немедленно отключите питание и обратитесь по месту покупки.

[Основные]

Симптом	Причина	Контрмера	Страница
Лоток для дисков не открывается и закрывается.	• Питание не включено.	• Включите питание	9
Питание не включено	• Прибор в режиме ожидания	• Включите питание с пульта дистанционного управления. • Нажмите и удерживайте SOURCE и нажмите POWER .	9 9
"TOC Error" или "No Disc" отображается, даже если диск загружен.	• Диск неправильно загружен.	• Перезагрузите диск.	26
Воспроизведение не стартует при нажатии ►/	• Диск загрязнен или поцарапан.	• Протрите грязь с диска, либо замените диск.	26
Нет звука или звук искажен.	• Выходные кабели не правильно подключены к усилителю. • Установки или настройки усилителя некорректны	• Проверьте соединения. • Проверьте правильность настроек усилителя и установите их корректно.	4 , 5 , 7 -
Раздел диска не играет должным образом.	• Диск загрязнен или поцарапан.	• Протрите грязь с диска, либо замените диск.	26
Программное воспроизведение невозможно	• Дорожки не были запрограммированы правильно.	• Перепрограммируйте	11

[iPod]

Симптом	Причина	Контрмера	Страница
The iPod cannot be played.	• It is not properly connected to the iPod dock.	• Reconnect.	5

Спецификация

Секция CD

Тип:

Аудиоканал:

Квантизация:

Частота сэмплирования

Дискретизация:

Отдача по частоте:

Коэффициент гармонических искажений:

Соотношение сигнал/шум:

Динамический диапазон:

Разделение каналов:

Аналоговый выход:

Выходной уровень:

Сопrotивление нагрузки:

Цифровой выход:

Формат сигнала:

Регулируемый Pitch :

Точность поиска:

Диски:

Single-mechanism compact disc player

2 channel stereo

16-bit Linear

44.1 kHz at Normal Pitch

8 times

20 to 20,000 Hz

0.007 %

107 dB

98 dB

90 dB

RCA jack

2.0 V at 0 dB disc

10 kΩ or more

RCA jack

SPDIF or IEC-958 Type 11

±16 % max.

1/75 second

Standard compact discs (12 cm and 8 cm)

AUX секция

Стереo

Reference Input Level:

Макс. входной уровень:

Входное сопротивление:

UNBALANCED Jack

-16 dBV

0 dBV

22 kΩ

Выход на наушники

Выходной уровень

Сопrotивление нагрузки:

Stereo

20 mW

32 Ω

Блок питания

Потребляемая мощность:

Установка:

120 V AC ±10%, 60 Hz (for USA. & Canada models)

230 V AC ±10%, 50/60 Hz (for European, U.K. & Asia/Pacific models)

15W

19-inch rack mountable (2U)

Условия эксплуатации

Температура:

Влажность:

5 to 35°C (41 to 95°F)

25 to 85% (no condensation) Storage

Содержания

A	
Accessories	1
Auto Play	17

B	
Battery	23
Bit rate	24, 27
BPM	10

C	
Cable	
Audio cable	4
Coaxial cable	4
CD	24
CD-R/-RW	24, 25
Connection	
Amplifier	4
CD recorder	4
iPod	5
MD recorder	4
Power cord	7
Cue function	14

D	
Display	21
Brightness	17
Switching	12
Dynamic range	27

E	
EOM	10
Extension	24
External equipment	17

F	
Fast-forwarding	13
Fast-reversing	13
File	24
Finalizing	27
Folder	25
Folder playback	12
Front Panel	20

H	
Headphones	17, 20

I	
iPod	16

L	
Linear PCM	27

M	
Menu	18
Initializing the settings	18
MP3	12, 24, 27

O	
Operation	
Cue	14
Fast-forward/fast-reverse	13
Pause	13
Pitch adjustment	10
Random	13
Repeat	13
Reserving	14
Single	13
Skip	13
Standby position	15
Stop	13

P	
Pause	13
Pitch adjustment	10
Playback	
CD	10
iPod	16
MP3	12
WAV	12

R	
Random playback	13
Rear panel	21
Remote control unit	22
Battery loading	23
Command disabling	17
Repeat playback	13

S	
Sampling frequency	24, 27
Searching	13
Search mode	13
Single playback	13
Skipping	13
Stop	13

T	
Time indicator	13
Troubleshooting	28

W	
Warranty	30
WAV	12

Размеры

Unit : in. (mm)

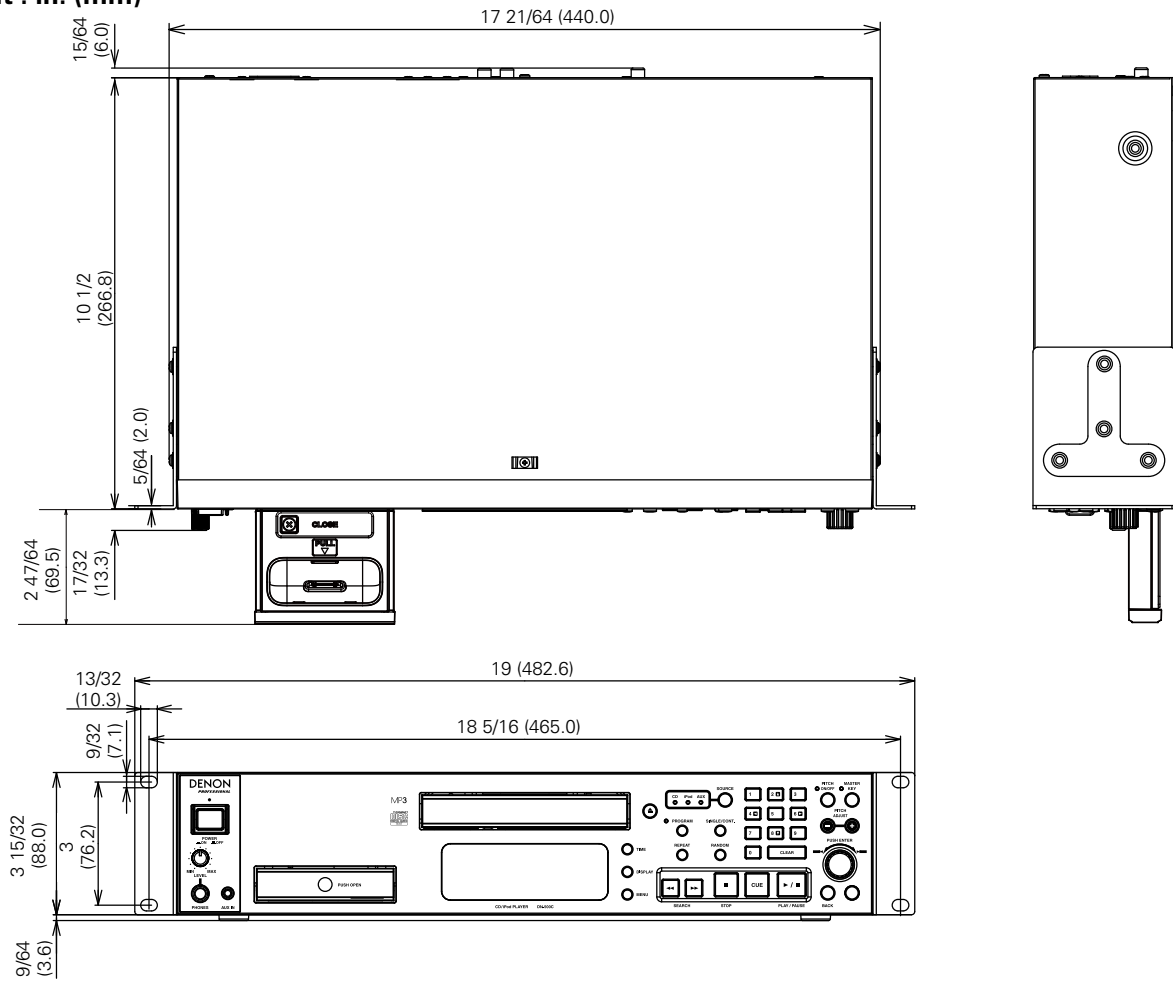

Weight : 10 lbs 5.8 oz (4.7 kg)

D&M Holdings Inc.