

DENON

АУДИО/ВИДЕО РЕСИВЕР ПРОСТРАНСТВЕННОГО ЗВУЧАНИЯ

AVR-3310

Инструкция по эксплуатации

GUI *Графический интерфейс пользователя*

Используйте эту инструкцию вместе с рекомендациями, выводимыми на экране GUI.

Выполнение операций с использованием меню GUI (☞ стр. 25)

Схема меню GUI (☞ стр. 24)

Выполнение операций с использованием пульта ДУ (☞ стр. 83)

□ ПРОФИЛАКТИЧЕСКИЕ МЕРЫ БЕЗОПАСНОСТИ



ВНИМАНИЕ!
ОПАСНОСТЬ ПОРАЖЕНИЯ ЭЛЕКТРИЧЕСКИМ
ТОКОМ! НЕ ОТКРЫВАТЬ!



ВНИМАНИЕ!
ВО ИЗБЕЖАНИЕ ОПАСНОСТИ ПОРАЖЕНИЯ ЭЛЕКТРИЧЕСКИМ ТОКОМ НЕ СНИМАЙТЕ КРЫШКУ (ИЛИ ЗАДНЮЮ ПАНЕЛЬ) УСТРОЙСТВА. ВНУТРИ УСТРОЙСТВА НЕТ ДЕТАЛЕЙ И УЗЛОВ, ОБСЛУЖИВАНИЕ КОТОРЫХ ДОЛЖНО ВЫПОЛНЯТЬСЯ ПОЛЬЗОВАТЕЛЕМ. РЕМОНТ ДОЛЖЕН ПРОИЗВОДИТЬСЯ ТОЛЬКО КВАЛИФИЦИРОВАННЫМИ СПЕЦИАЛИСТАМИ СЕРВИСНОГО ЦЕНТРА.



Символ молнии со стрелкой внутри равностороннего треугольника предназначен для предупреждения пользователя о наличии внутри корпуса неизолированного напряжения, величина которого может быть значительной, чтобы представлять опасность поражения человека электрическим током.



Восклицательный знак внутри равностороннего треугольника предназначен для предупреждения пользователя о наличии в документации, прилагаемой к устройству, важных инструкций по эксплуатации и техническому (сервисному) обслуживанию.

ПРЕДУПРЕЖДЕНИЕ:
ВО ИЗБЕЖАНИЕ ВОЗГОРАНИЯ УСТРОЙСТВА ИЛИ ВОЗНИКНОВЕНИЯ РИСКА ПОРАЖЕНИЯ ПОЛЬЗОВАТЕЛЯ ЭЛЕКТРИЧЕСКИМ ТОКОМ, НЕ ПОДВЕРГАЙТЕ ДАННОЕ УСТРОЙСТВО ВОЗДЕЙСТВИЮ ДОЖДЯ ИЛ И СЫРОСТИ.

Важные замечания по технике безопасности



1. Прочтите эту инструкцию.
2. Сохраните эту инструкцию.
3. Обращайте внимание на все предупреждения.
4. Строго соблюдайте все рекомендации.
5. Не используйте это устройство рядом с водой.
6. Протирайте устройство только сухой тряпочкой.
7. Не блокируйте вентиляционные отверстия.
Устанавливайте устройство в соответствии с рекомендациями производителя.
8. Не устанавливайте это устройство вблизи источников тепла, например, рядом с радиаторами, калориферами, плитами и другими приборами, выделяющими тепло (в том числе усилителями).
9. Следите за тем, чтобы на провод электропитания не наступали и не его защемляли другими предметами, особенно это относится к месту соединения провода с сетевой вилкой, отсеку для хранения провода и месту вывода провода из прибора.
10. Используйте только те приспособления и принадлежности, которые рекомендованы производителем.
11. Используйте это устройство только с теми стойками, подставками или столиками, которые рекомендованы производителем или которые продаются вместе с этим устройством. При перемещении этого устройства на тележке будьте исключительно осторожны, чтобы не опрокинуть тележку и не травмировать окружающих людей.
12. Отключайте это устройство от электрической сети во время грозы или если вы его долго не используете.
13. Любое обслуживание должно производиться только специалистами сервисного центра. Обязательно обратитесь в сервисный центр, если устройство было каким-либо образом повреждено, если повреждены его вилка или провод электропитания, если внутрь устройства попали жидкость или посторонние предметы, а также, если устройство попало под дождь или его уронили.
14. Не допускайте излишнего нагрева батареек, что может быть при их нахождении на прямом солнечном свете, а также не бросайте их в огонь.



ПРЕДУПРЕЖДЕНИЕ:

Для полного отключения ресивера от электросети вынимайте вилку провода питания из сетевой розетки.
Отключение вилки провода питания используется для полного прекращения подачи электроэнергии на ресивер, поэтому к вилке должен быть обеспечен удобный доступ.

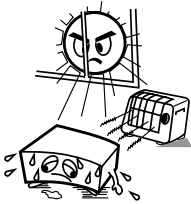
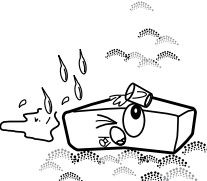
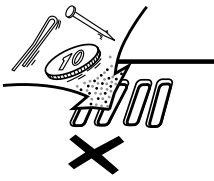
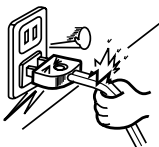
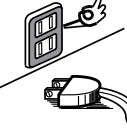
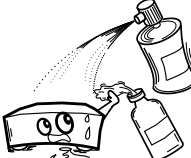
❑ РЕКОМЕНДАЦИИ ПО ЭКСПЛУАТАЦИИ

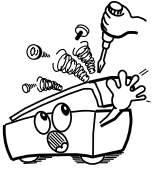
 <ul style="list-style-type: none"> • Избегайте повышенных температур. При установке устройства в аппаратной стойке обеспечьте ему достаточную вентиляцию. 	 <ul style="list-style-type: none"> • Предохраняйте устройство от сырости, воды и пыли. 	 <ul style="list-style-type: none"> • Не допускайте попадания посторонних предметов внутрь устройства.
 <ul style="list-style-type: none"> • Аккуратно обращайтесь с проводом питания. При отсоединении провода питания от розетки беритесь за корпус вилки, а не за провод. 	 <ul style="list-style-type: none"> • Если вы не собираетесь пользоваться устройством в течение длительного времени, отключайте его от розетки. 	 <ul style="list-style-type: none"> • Не допускайте попадания на устройство инсектицидов, бензина и растворителей.
<p>ПРЕДУПРЕЖДЕНИЕ:</p> <ul style="list-style-type: none"> • Вентиляционные отверстия не следует закрывать такими предметами, как газеты, скатерти, шторы и т.п. • Не допускается установка на устройство источников открытого пламени, таких как горящие свечи и т.п. • Соблюдайте местные правовые нормы, касающиеся утилизации использованных батареек. • Не допускайте попадания на устройство брызг или капель жидкостей. • Не ставьте на устройство емкости, наполненные жидкостью, например вазы с цветами. 	 <p>*(Для устройств с вентиляционными отверстиями)</p> <ul style="list-style-type: none"> • Не загромождайте вентиляционные отверстия. 	 <ul style="list-style-type: none"> • Не разбирайте и никоим образом не модифицируйте устройство.

• **ЗАЯВЛЕНИЕ О СООТВЕТСТВИИ**

Мы официально заявляем, под нашу личную ответственность, что данный ресивер, к которому относится это заявление, находится в соответствии со следующими стандартами: EN60065, EN55013, EN55020, EN61000-3-2 и EN61000-3-3. А также соответствует требованиям Директив Европейского Союза 2006/95EC и 2004/108/EC.

DENON EUROPE
Division of D&M Germany GmbH
An der Landwehr 19, Nettetal,
D-41334 Germany

ЗАМЕЧАНИЕ ОТНОСИТЕЛЬНО УТИЛИЗАЦИИ:

Упаковочные материалы ресивера могут быть подвергнуты вторичной переработке и повторному использованию. Пожалуйста, утилизируйте все материалы в соответствии с местными правилами вторичной переработки отходов.

В случае утилизации ресивера соблюдайте соответствующие местные нормы и правила.

Использованные батарейки нельзя просто выбрасывать или сжигать. Вы должны утилизировать их в соответствии с местными правилами, относящимися к химическим отходам.

Ресивер и прилагаемые к нему принадлежности, за исключением батареек, представляют собой изделие, пригодное для использования в соответствии с требованиями WEEE (директива ЕС об утилизации электрического и электронного оборудования).

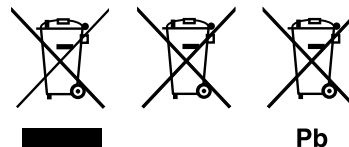

□ Содержание

Ознакомление с ресивером	2	Операции, выполняемые во время воспроизведения	62
Последовательность действий, которые необходимо выполнить перед началом воспроизведения	2	Регулировка общего уровня громкости (Master Sound).....	62
Меры предосторожности при эксплуатации ресивера	2	Временное отключение звука (Muting).....	62
Меры предосторожности при установке ресивера	2	Прослушивание через наушники.....	62
Подготовка к использованию	3	Переключение фронтальных акустических систем.....	62
Принадлежности.....	3	Остановка воспроизведения.....	62
Установка батареек в пульт дистанционного управления.....	3	Временная остановка воспроизведения.....	62
Дальность действия пульта ДУ.....	3	Быстрое перемещение вперед или назад.....	62
Основные элементы ресивера и их функции	4	Переход к началу трека.....	62
Передняя панель.....	4	Повторяющееся воспроизведение.....	63
Дисплей.....	5	Выбор треков.....	63
Задняя панель.....	6	Воспроизведение треков в случайном порядке.....	63
Пульт дистанционного управления.....	7	Включение режима воспроизведения в случайном порядке.....	63
Подключение компонентов	9	Поиск страниц.....	63
Важная информация	9	Поиск по первой букве.....	63
Кабели, используемые для подключений.....	9	Выбор режима пространственного звучания	64
Преобразование входных видеосигналов при подаче на выход (функция Video Conversion).....	10	Настройка качества звука и изображения (Audio/Video Adjust)	67
Установка/настройка акустических систем.....	11	Настройка качества звука (Audio Adjust).....	67
Подключение акустических систем	13	Настройка качества изображения (Picture Adjust).....	72
Подключение компонентов	14	Проверка состояния ресивера (Information)	73
Подключение провода электропитания	23	Дополнительные операции и удобные функции	74
Операции, выполняемые после того, как все сигнальные соединения будут сделаны	23	Дополнительные операции	74
Включение питания.....	23	Запись сигналов на внешнее устройство (режим REC OUT).....	74
Выключение питания.....	23	Удобные функции	75
Настройки	24	Функция управления по интерфейсу HDMI.....	75
Схема меню GUI	24	Перевод ресивера в дежурный режим через заданное время (функция Sleep Timer).....	76
Выполнение операций с использованием меню GUI	25	Регулировка уровня громкости.....	76
Пример вывода символа GUI в названии пункта.....	25	Сохранение часто используемых настроек (функция Quick Select).....	77
Примеры отдельных страниц меню GUI.....	25	Воспроизведение одной аудиопрограммы разными компонентами, подключенными к сети (функция Party Mode).....	77
Выбор источника входного сигнала.....	26	Использование беспроводного сетевого интерфейса для воспроизведения музыки и видео.....	78
Настройка акустических систем и коррекция акустики комнаты (функция Audyssey™ Auto Setup)	27	Использование браузера при работе ресивера AVR-3310.....	79
Выполнение дополнительных настроек (Manual Setup)	32	Различные функции памяти ресивера.....	80
Настройка входов (Input Setup)	43	Воспроизведение в зоне 2/зоне 3 (функция Multi-zone) ..	81
Воспроизведение	50	Аудиовыход	81
Важная информация	50	① Воспроизведение сигнала в другой зоне с использованием выхода на акустическую систему.....	81
Воспроизводящие компоненты	50	② Воспроизведение сигнала в другой зоне с использованием аудиовыхода (PRE OUT).....	81
Плеер дисков Blu-ray/DVD плеер.....	50	Видеовыход	81
Воспроизведение информации с плеера iPod®.....	50	Подключение устройства отображения видео.....	81
Настройка на радиостанции	52	Воспроизведение	82
Прослушивание FM/AM радиостанций.....	52	Функция быстрого выбора (Quick Select)	83
RDS (Система радиоданных).....	53		
Поиск RDS станций.....	53		
Поиск станций по типу программы (PTY).....	53		
Поиск станций, передающих информацию о ситуации на дорогах.....	54		
RT (Радиотекст).....	54		
Воспроизведение аудиоинформации, передаваемой по сети, и с USB устройств памяти	54		
Прослушивание интернет-радио.....	56		
Воспроизведение файлов, хранящихся на компьютере.....	58		
Воспроизведение файлов, хранящихся на USB устройстве памяти.....	59		
Воспроизведение информации из музыкальной сети Napster.....	60		

Управление подключенными компонентами с помощью пульта ДУ	83
Использование главного пульта ДУ	83
Регистрация предустановленных кодов	83
Назначение неиспользуемых кнопок для управления другими устройствами (функция Punch Through)	87
Использование дополнительного пульта управления	88
Переключение зон	89
Включение для дополнительной зоны источника сигнала, используемого для главной зоны	89
Выбор зоны, в которой используется дополнительный пульт дистанционного управления (режим ZONE SELECT LOCK)	89
Настройка идентификатора пульта ДУ 89	89
Сброс настроек	89
Дополнительная информация	90
Устранение неполадок	97
Восстановление всех настроек, которые были на момент покупки (инициализация микропроцессора)	100
Технические характеристики	100
Перечень предустановленных кодов	В конце данной Инструкции

Ознакомление с ресивером

Последовательность действий, которые необходимо выполнить перед началом воспроизведения

Для начала воспроизведения на ресивере AVR-3310 выполните следующие действия в порядке, указанном ниже.

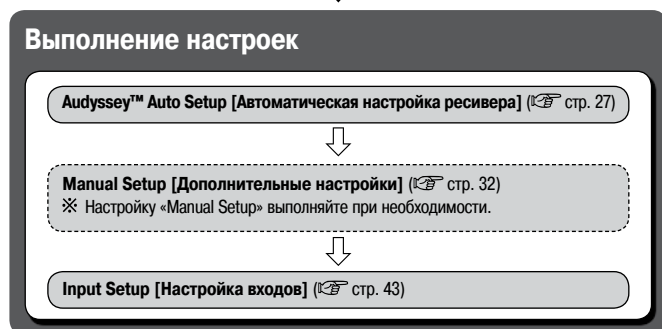

Воспроизведение

Воспроизводящие компоненты (☞ стр. 50)

Выбор режима пространственного звучания (☞ стр. 64)

Настройка звука и качества изображения (☞ стр. 67)

Меры предосторожности при эксплуатации ресивера

- Прежде, чем включать питание**
 Проверьте правильность всех соединений и исправность всех кабелей.
- На некоторые узлы ресивера напряжение подается даже тогда, когда он находится в дежурном режиме. Уезжая в отпуск или оставляя квартиру надолго, обязательно отключайте ресивер от электрической розетки.
- Замечание о конденсате**
 Если ресивер переместить из холодного помещения в более теплое или установить его в комнате, в которой быстро поднимается температура, например, с помощью обогревателя, то на рабочих элементах внутри ресивера может образоваться конденсат (роса). Если это произойдет, то ресивер может работать некорректно или даже испортиться.
 При образовании конденсата оставьте ресивер на 1 – 2 часа с выключенным питанием и подождите, пока конденсат испарится. Только после этого используйте ресивер.
- Предупреждение относительно использования мобильных телефонов**
 Использование мобильного телефона около ресивера может привести к возникновению шумов. Если это происходит, отойдите при использовании телефона подальше от ресивера.
- Перемещение ресивера**
 Перед перемещением ресивера обязательно выключите питание и отключите электрический провод от розетки.
 После этого отключите от ресивера все кабели, соединяющие его с другими компонентами.
- Обратите внимание на тот факт, что рисунки в этой Инструкции приводятся только для пояснительных целей и могут отличаться от реального ресивера.

Меры предосторожности при установке ресивера

Примечание:
 Для обеспечения нормального рассеивания выделяемого тепла не устанавливайте это устройство в замкнутом пространстве, например, в закрытых стойках и т.п.

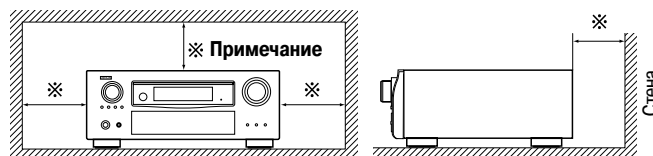

Подготовка к использованию

Благодарим вас за приобретение продукта DENON. Для правильного выполнения всех операций прочтите, пожалуйста, эту Инструкцию.

Прочитав Инструкцию, сохраните ее для дальнейших справок.

Принадлежности

Проверьте наличие следующих принадлежностей, поставляемых с плеером.

①	Инструкция по эксплуатации	1 шт.
②	Краткое ознакомление с ресивером	1 шт.
③	Список сервисных центров	1 шт.
④	Провод электропитания (длина около 1,7 м)	1 шт.
⑤	Главный пульт дистанционного управления (RC-1118)	1 шт.
⑥	Батарейки типа R6/AA (для пульта RC-1118)	2 шт.
⑦	Дополнительный пульт дистанционного управления (RC-1121)	1 шт.
⑧	Батарейки типа R03/AAA (для пульта RC-1121)	2 шт.
⑨	Комнатная антенна для FM диапазона	1 шт.
⑩	Рамочная антенна для AM диапазона	1 шт.
⑪	Настроенный микрофон (DM-A409; длина провода около 7,6 м)	1 шт.

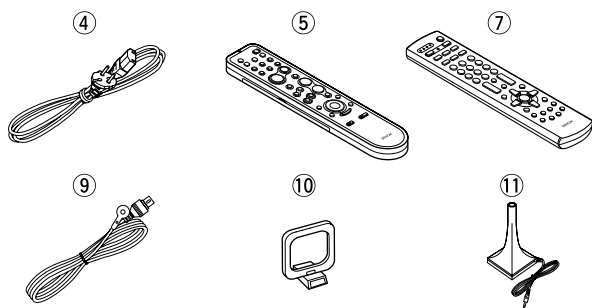

Установка батареек в пульт дистанционного управления

Помимо ресивера AVR-3310, прилагаемый главный пульт дистанционного управления (RC-1118) можно также использовать для управления перечисленными ниже компонентами:

- ① компоненты DENON;
- ② компоненты других производителей.

Для управления компонентами других производителей (не DENON) вы должны задать предустановленный код (☞ стр. 83 «Регистрация предустановленных кодов»).

Установка батареек

- ① Снимите с пульта ДУ нижнюю крышку.

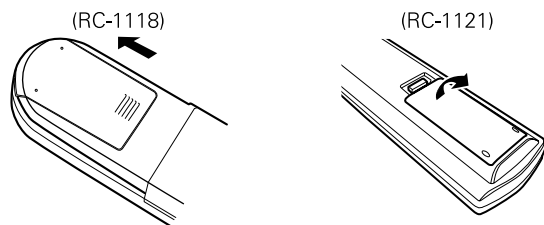

- ② Установите в отсек две батарейки в соответствии с указанной полярностью

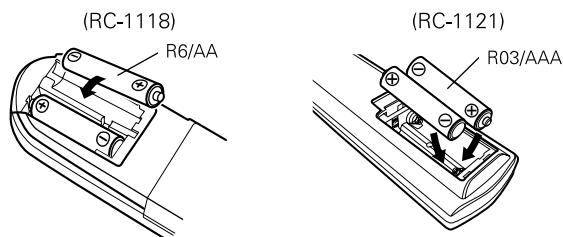

- ③ Возвратите снятую крышку на место.

ПРИМЕЧАНИЕ

- Установите батарейки указанного типа в пульт ДУ.
- Заменяйте батарейки в том случае, если пульт перестает действовать даже на близком расстоянии от ресивера. (Прилагаемые батарейки предназначены только для проверки функционирования ресивера.)
- При установке батареек обязательно соблюдайте полярность, указанную в отсеке для батареек символами «⊕» и «⊖».
- Во избежание протечки батареек:
 - Не используйте вместе старые и новые батарейки.
 - Не используйте батарейки разных типов.
 - Не заряжайте сухие батарейки.
 - Не допускайте короткого замыкания батареек, не разбирайте их, а также не нагревайте и не бросайте в огонь.
- В случае утечки электролита из батареек аккуратно вытрите вытекший электролит в отсеке для батареек и вставьте новые батарейки.
- Если вы не собираетесь использовать пульт ДУ в течение длительного времени, то выньте из него батарейки.
- Старые батарейки необходимо утилизировать в соответствии с местными нормами и правилами.

Дальность действия пульта ДУ

При использовании пульта ДУ направляйте его на приемник ИК сигналов, находящийся на ресивере.

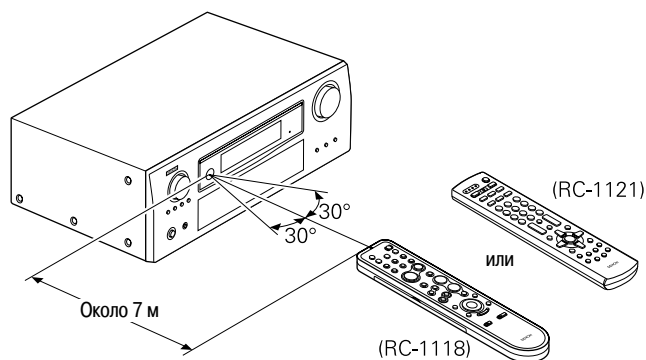

ПРИМЕЧАНИЕ

Ресивер может некорректно управляться пультом дистанционного управления, если на приемник ИК излучения попадает прямой солнечный свет, сильный свет от флуоресцентной лампы или ИК свет.

Основные элементы ресивера и их функции

Передняя панель

Кнопки, не упомянутые здесь, описываются на страницах, указанных в круглых скобках ().

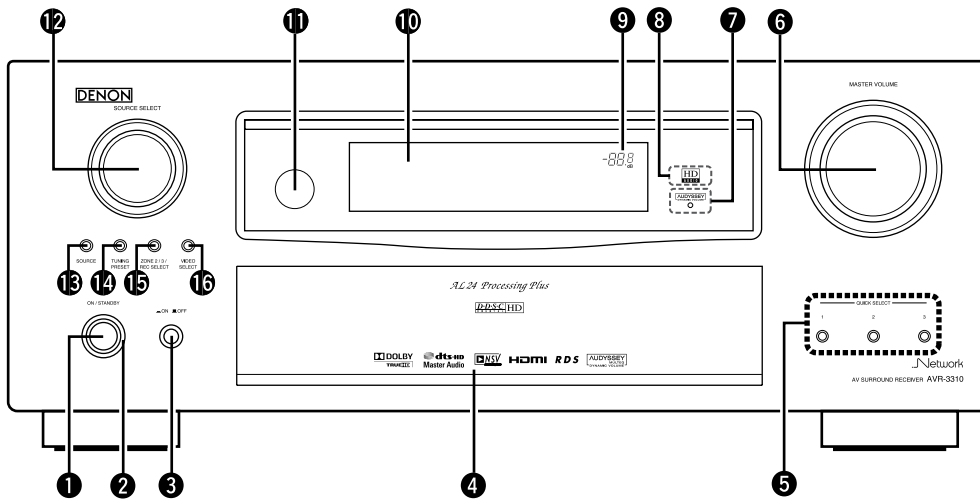

- ❶ Кнопка режима питания (23)
- ❷ Индикатор питания (23)
- ❸ Включатель питания (23)
- ❹ Дверца

Если вы хотите использовать кнопки и/или регуляторы, находящиеся за дверцей, то для открытия дверцы нажмите на нее. Если же вы не используете кнопки/регуляторы за дверцей, закройте ее. Будьте аккуратны при обращении с дверцей, не прищипите палец.

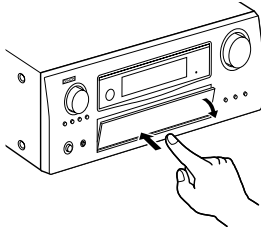

- ❺ Кнопки QUICK SELECT [Быстрый выбор] (77)
- ❻ Регулятор MASTER VOLUME [Общая громкость] (62)
- ❼ Индикатор включения функции AUDYSSEY DYNAMIC VOLUME™ (69)
- ❽ Индикатор режима HD AUDIO (65)
- ❾ Индикатор общего уровня громкости (65)
- ❿ Дисплей
- ⓫ Приемник сигналов пульта ДУ (3)
- ⓬ Регулятор SOURCE SELECT [Выбор источника сигнала] (26)
- ⓭ Кнопка SOURCE [Источник сигналов] (26)
- ⓮ Кнопка TUNING PRESET [Выбор предварительно настроенной станции] (52)
- ⓯ Кнопка ZONE2/3 / REC SELECT [Выбор Зона 2/3 / Запись] (74, 82)
- ⓰ Кнопка VIDEO SELECT [Выбор источника видеосигналов] (46)

[С открытой дверцей]

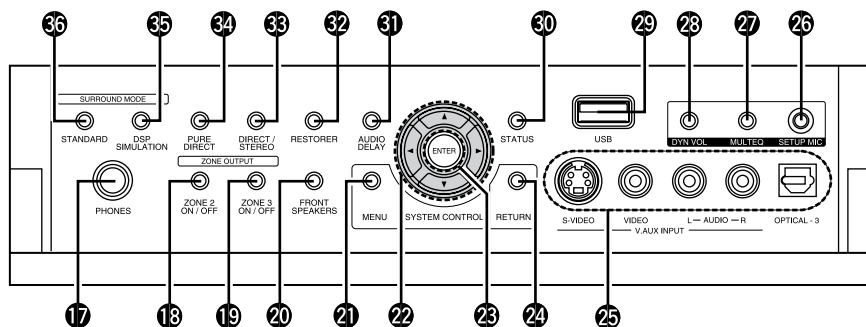

- ⓫ Разъем для подключения наушников (62)
- ⓬ Кнопка ZONE2 ON/OFF [Включение/Выключение зоны 2] (82)
- ⓭ Кнопка ZONE3 ON/OFF [Включение/Выключение зоны 3] (82)
- ⓮ Кнопка FRONT SPEAKERS [Фронтальные акустические системы] (62)
- ⓯ Кнопка MENU [Меню] (24)
- ⓰ Кнопки перемещения курсора (Δ ∇ ◀ ▶) (25)
- ⓱ Кнопка ENTER [Ввод] (25)
- ⓲ Кнопка RETURN [Возврат] (25)
- ⓳ Разъемы V.AUX INPUT [Дополнительный видеовход] (20)
- ⓴ Разъем SETUP MIC [Настроичный микрофон] (28)
- ⓵ Кнопка MULTEQ® [Эквалайзер] (69)
- ⓶ Кнопка DYNAMIC VOLUME™ (DYN VOL) [Динамический уровень громкости] (70)
- ⓷ USB порт (20)
- ⓸ Кнопка STATUS [Состояние] (73)
- ⓹ Кнопка AUDIO DELAY [Задержка аудиосигнала] (71)
- ⓺ Кнопка RESTORER [Восстановление аудиосигнала] (71)
- ⓻ Кнопка DIRECT/STEREO [Режим прямого/стереофонического воспроизведения] (65)
- ⓼ Кнопка PURE DIRECT [Чистое прямое воспроизведение] (66)
- ⓽ Кнопка DSP SIMULATION [Цифровое моделирование] (65)
- ⓾ Кнопка STANDARD [Стандартное воспроизведение] (64)

Дисплей

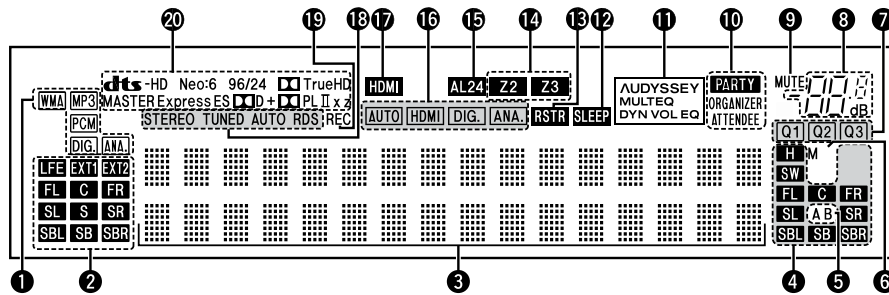
**1** Индикаторы типа входного сигнала**2** Индикаторы каналов входного сигнала

Эти индикаторы светятся при подаче на вход ресивера цифрового сигнала. При воспроизведении сигнала формата HD Audio индикатор «EXT1» светится в том случае, если на входе присутствует дополнительный канал (помимо основных каналов – фронтальных, центрального, боковых, тыловых и LFE). Если же на входе присутствуют два дополнительных канала, то светится индикатор «EXT2».

3 Информационный дисплей

На нем отображаются название источника сигнала, режим пространственного звучания, значения настроек и другая информация.

4 Индикаторы каналов выходного сигнала**5** Индикаторы фронтальных акустических систем

Эти индикаторы светятся в соответствии с настройками фронтальных акустических систем A и B.

6 Индикатор устройства отображения видео

Этот индикатор светится при подключении к ресиверу устройства отображения видео с интерфейсом HDMI.

7 Индикаторы QUICK SELECT [Быстрый выбор]**8** Индикатор общего уровня громкости**9** Индикатор режима MUTE [Выключение звука]

Этот индикатор светится при отключении звука.

10 Индикаторы режима PARTY

Эти индикаторы светятся при включении режима PARTY [Вечеринка].

• ORGANIZER

Этот индикатор светится, когда для режима PARTY выбрана опция Organizer [«Организатор»].

• ATTENDEE

Этот индикатор светится, когда для режима PARTY выбрана опция Attendee [«Гость»].

11 Индикаторы режима AUDYSSEY MULTEQ

Свечение этих индикаторов определяется настройками «Dynamic EQ» [Динамический эквалайзер] (стр. 69) и «Dynamic Volume» [Динамический уровень громкости] (стр. 70).

AUDYSSEY MULTEQ DYN VOL: Если для пунктов «Dynamic EQ» и «Dynamic Volume» выбрана опция «ON» [Включено].

AUDYSSEY MULTEQ DYN EQ: Если для пункта «Dynamic EQ» выбрана опция «ON» [Включено], а для пункта «Dynamic Volume» выбрана опция «OFF» [Выключено].

AUDYSSEY MULTEQ: Если для пунктов «Dynamic EQ» и «Dynamic Volume» выбрана опция «OFF» [Выключено].

12 Индикатор SLEEP

Этот индикатор светится при включении режима SLEEP [Выключение ресивера через заданное время].

13 Индикатор RESTORER

Этот индикатор светится при включении режима RESTORER [Восстановление аудиосигнала].

14 Индикаторы зон

Свечение индикаторов показывает зону, на которую подано питание.

15 Индикатор режима AL24

Этот индикатор светится при включении режима обработки сигнала AL24 Processing Plus (стр. 91).

16 Индикаторы входного режима**17** Индикатор HDMI

Этот индикатор светится при использовании интерфейса HDMI.

18 Индикаторы режима приема тюнера

Свечение этих индикаторов определяется условиями приема (если в качестве источника сигнала выбран «TUNER» [Тюнер]).

• STEREO

Этот индикатор светится при приеме стереофонического сигнала в диапазоне FM.

• TUNED

Этот индикатор светится при правильной настройке на радиостанцию.

• AUTO

Этот индикатор светится в режиме автоматической настройки.

• RDS

Этот индикатор светится при приеме RDS станции.

19 Индикатор вывода сигнала на запись

Этот индикатор светится при выборе режима REC OUT.

20 Индикаторы декодера

Свечение индикаторов показывает тип действующего декодера.

Задняя панель

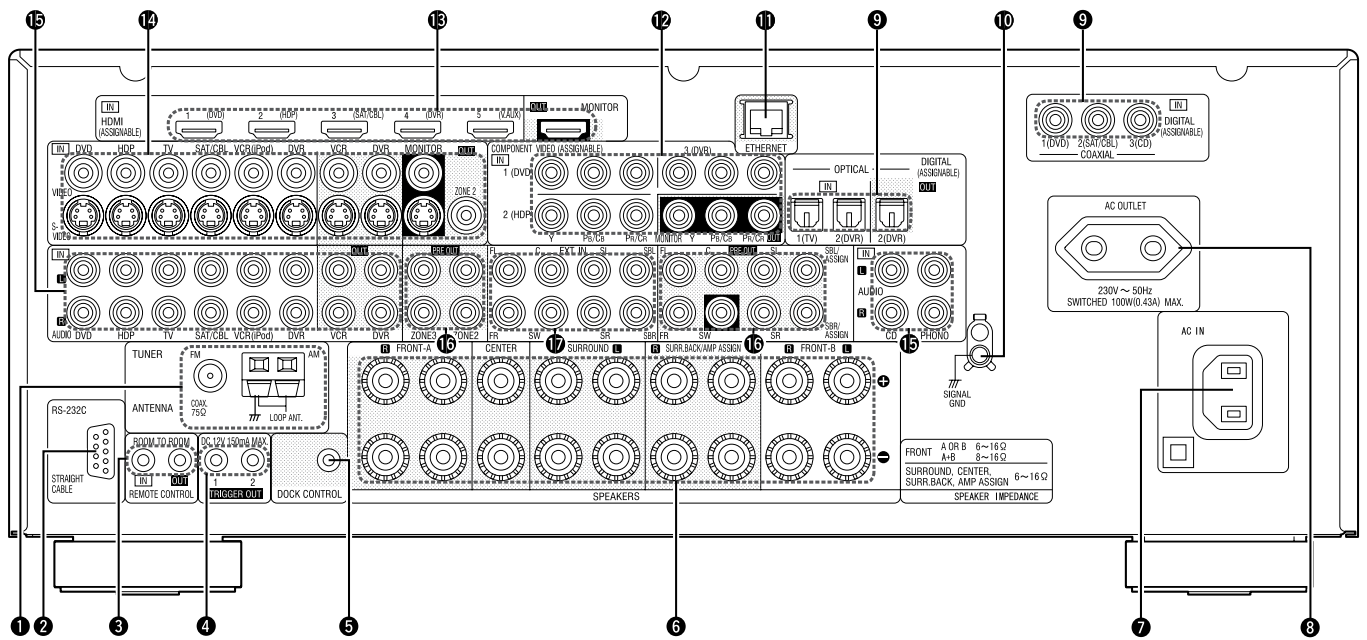

- 1 Клеммы для подключения антенн FM/AM диапазонов (19)
- 2 Разъем интерфейса RS-232C (21)
- 3 Разъемы REMOTE CONTROL [Дистанционное управление] (21)
- 4 Разъемы TRIGGER OUT [Триггерный выход] (21)
- 5 Разъем DOCK CONTROL [Док-станция] (16)
- 6 Клеммы для подключения акустических систем (13)
- 7 Разъем для подключения сети электропитания (23)
- 8 Разъем AC OUTLET [Электрическая розетка] (23)
- 9 Разъемы для подключения цифровых аудиосигналов (16 ~ 19)
- 10 Клемма SIGNAL GND [Заземление сигнала] (17)
- 11 Разъем ETHERNET [Информационная сеть] (22)
- 12 Разъемы COMPONENT VIDEO [Компонентный видеосигнал] (15, 16, 18)
- 13 Разъемы интерфейса HDMI (14)
- 14 Разъемы VIDEO/S-VIDEO [Композитный/S-Video видеосигнал] (15 ~ 19)
- 15 Разъемы для подключения аналогового сигнала (16 ~ 19)
- 16 Разъемы PRE OUT [Выходы с предварительного усилителя](21, 81)
- 17 Разъемы EXT.IN [Многоканальный аналоговый вход] (20)

Пульт дистанционного управления

Главный пульт дистанционного управления (RC-1118)

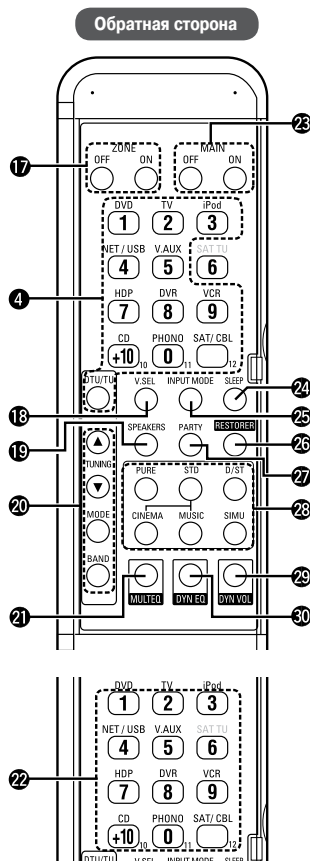
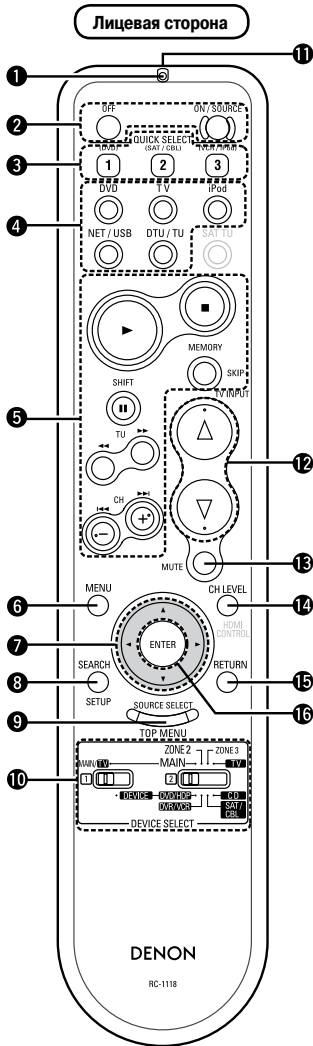

- 1 Индикатор (83)
- 2 Кнопки включения/выключения питания (23)
- 3 Кнопки QUICK SELECT [Быстрый выбор] (77)
- 4 Кнопки выбора источника входного сигнала (26)
- 5 Системные кнопки (62, 84 ~ 86)
- 6 Кнопка MENU [Меню] (24)
- 7 Кнопки управления курсором (Δ ▽ ◀ ▶) (25)
- 8 Кнопка SEARCH [Поиск] (63)
- 9 Кнопка SOURCE SELECT [Выбор источника сигнала] (26)
- 10 Переключатели DEVICE SELECT [Выбор компонента] (7, 83)
- 11 Передатчик сигнала пульта ДУ (3)
- 12 Кнопки регулировки общего уровня громкости (62)
- 13 Кнопка выключения звука (MUTE) (62)
- 14 Кнопка настройки уровня канала (34, 76)
- 15 Кнопка RETURN [Возврат] (25)
- 16 Кнопка ENTER [Ввод] (25)
- 17 Кнопки включения/выключения питания зоны (ZONE) .. (82)
- 18 Кнопка VIDEO SELECT [Выбор источника видеосигнала] (46)
- 19 Кнопка включения/выключения фронтальных верхних акустических систем (68)
- 20 Кнопки управления тюнером (52)
- 21 Кнопка MULTEQ® [Эквалайзер] (69)
- 22 Цифровые кнопки (0 - 9, +10) (83)
- 23 Кнопки включения/выключения главной зоны (23)
- 24 Кнопка SLEEP TIMER [Таймер перевода ресивера в дежурный режим] (76)
- 25 Кнопка INPUT MODE [Входной режим] (47)
- 26 Кнопка RESTORER [Восстановление аудиосигнала] (71)
- 27 Кнопка PARTY [Вечеринка] (77)
- 28 Кнопки режимов пространственного звучания (64 ~ 66)
- 29 Кнопка DYNAMIC VOLUME™ [Динамический уровень громкости] (70)
- 30 Кнопка DYNAMIC EQ™ [Динамический эквалайзер] (69)



Описание кнопок, не рассмотренных здесь, приводится на страницах, указанных в круглых скобках ().

ПРИМЕЧАНИЕ

- Кнопки на обратной стороне пульта можно использовать только при нажатии на крышку.
- Кнопки SAT TU и HDMI CONTROL не используются.

Операции, производимые с помощью пульта ДУ

❑ Операции с ресивером AVR-3310

❑ Операции с пятью другими компонентами

- Выберите предустановленный код компонента, с которым будут производиться операции (☞ стр. 83).
- Установите переключатели пульта в соответствии с компонентами, с которыми будут производиться операции.

Положение переключателей		Компоненты, с которыми будут производиться операции
MAIN/TV	MAIN	Ресивер AVR-3310 (главная зона), плеер iPod, тюнер, сеть/USB устройство памяти
	ZONE2	Ресивер AVR-3310 (зона 2)
	ZONE3	Ресивер AVR-3310 (зона 3)
DEVICE	TV	Телевизор
	DVD/HDP	Плеер дисков Blu-ray или DVD плеер
	DVR/VCR	Устройство записи цифрового видео или видеоманитон
	SAT/CBL	Спутниковый приемник или кабельный декодер
	CD	CD плеер

❑ Операции с разными зонами (зона 2/зона 3) (☞ стр. 82)

❑ Настройка «сквозных» операций (☞ стр. 87)

Дополнительный пульт дистанционного управления (RC-1121)

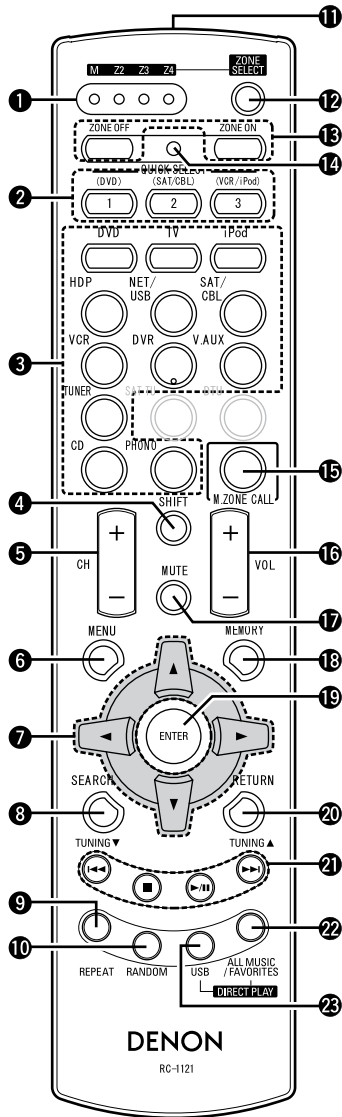

- ❶ Индикаторы ZONE [Зона] (89)
- ❷ Кнопки QUICK SELECT [Быстрый выбор] (77, 83)
- ❸ Кнопки выбора источника входного сигнала (26, 88)
- ❹ Кнопка SHIFT [Переход] (57, 88)
- ❺ Кнопка выбора канала (CH) (52, 88)
- ❻ Кнопка MENU [Меню] (24, 88)
- ❼ Кнопки управления курсором (Δ ▽ ◀ ▶) (25, 88)
- ❽ Кнопка SEARCH [Поиск] (63, 88)
- ❾ Кнопка REPEAT [Повтор] (63, 88)
- ❿ Кнопка RANDOM [Воспроизведение в случайном порядке] (63, 88)
- ⓫ Передатчик сигнала пульта ДУ (3)
- ⓬ Кнопка ZONE SELECT [Выбор зоны] (89)
- ⓭ Кнопки включения/выключения зоны (82)
- ⓮ Кнопка дополнительных настроек (89)
- ⓯ Кнопка вызова главной зоны (82, 89)
- ⓰ Кнопки регулировки общего уровня громкости (VOL) (62, 82)
- ⓱ Кнопка выключения звука (MUTE) (62, 82)
- ⓲ Кнопка MEMORY [Память] (52, 88)
- ⓳ Кнопка ENTER [Ввод] (25, 88)
- ⓴ Кнопка RETURN [Возврат] (25, 88)
- ⓵ Системные кнопки (62, 88)
- ⓶ Кнопка ALL MUSIC/FAVORITES (DIRECT PLAY) [Вся музыка/Избранное (Прямое воспроизведение)] (88)
- ⓷ Кнопка USB (DIRECT PLAY [Прямое воспроизведение]) (59, 88)

ПРИМЕЧАНИЕ

Кнопки SAT TU и DTU не используются.

Подключение компонентов

Важная информация

В этой Инструкции описывается подключение всех совместимых форматов аудио- и видеосигналов. Тип соединения выбирайте в соответствии с подключаемым компонентом.













После того, как все соединения будут сделаны, для ресивера необходимо произвести определенные настройки. Сделайте настройки, помеченные для отдельных компонентов словами «**Необходимые настройки**».

ПРИМЕЧАНИЕ

- Не подключайте кабель электропитания к розетке до тех пор, пока не будут присоединены все необходимые компоненты.
- Обязательно ознакомьтесь с инструкциями по эксплуатации подключаемых компонентов.
- Обратите внимание на правильность соединения каналов (левый к левому, правый к правому).
- Не связывайте в один жгут кабель электропитания и соединительные кабели – это может привести к помехам.

Кабели для соединений

Подберите кабели (продаются отдельно), соответствующие подключаемому компоненту.

Кабели для подключения аудио- и видеосигнала	
Соединения с использованием интерфейса HDMI	 HDMI кабель
Кабели для подключения аудиосигнала	
Коаксиальные цифровые соединения	 Коаксиальный цифровой кабель
Оптические цифровые соединения	 Оптический кабель
Аналоговые соединения (стереофоническое/пространственное звучание)	(Белый)  (Красный)  Акустический кабель
Аналоговые соединения (монофонический сигнал, канал сабвуфера)	 Акустический кабель
Подключение акустических систем	 Кабели для подключения акустических систем
Кабели для подключения видеосигнала	
Компонентное видеосоединение	(Зеленый)  (Синий)  (Красный)  Компонентный видеокабель
Соединение S-Video	 Кабель S-Video
Композитное видеосоединение	(Желтый)  Видеокабель
Дополнительные кабели	
Подключение к локальной сети	 Кабель Ethernet

Преобразование входных видеосигналов при подаче на выход (функция Video Conversion)

Ресивер AVR-3310 имеет 4 разных типа видео входов/выходов (HDMI, компонентный, S-Video и композитный).

Используйте входы, соответствующие подключаемому компоненту.

Функция Video Conversion автоматически преобразует различные форматы видеосигналов, подаваемых на ресивер AVR-3310, в формат, необходимый для подачи на устройство отображения видео (☞ стр. 96 «Связь между входными сигналами и сигналами, подаваемыми на устройство отображения видео»).

[Прохождение видеосигналов для главной зоны]

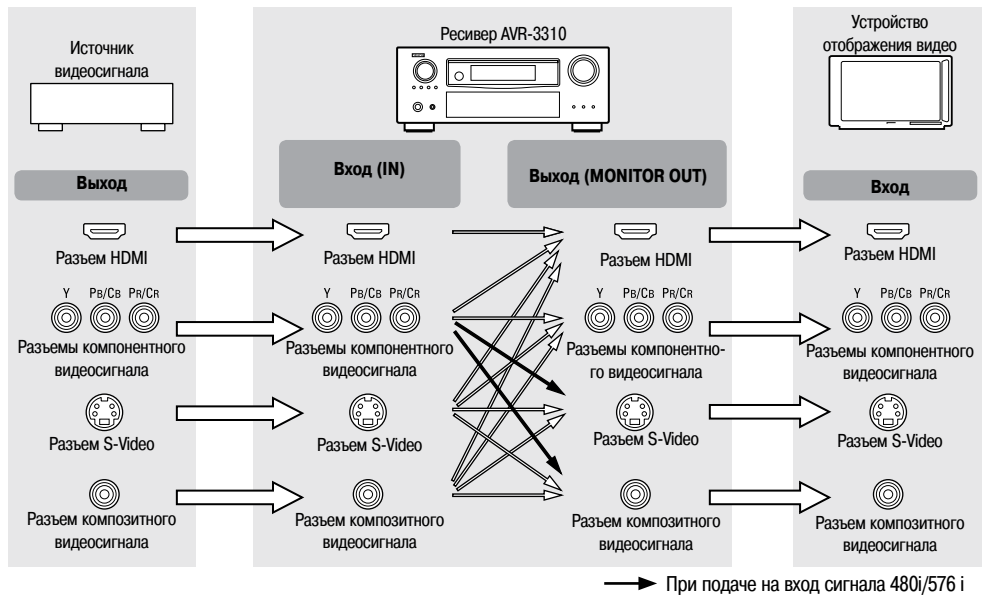

[Прохождение видеосигналов для зоны 2]

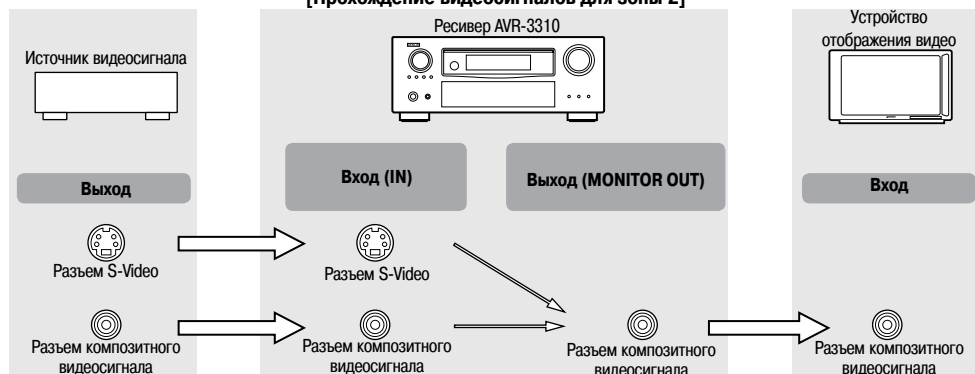

Необходимые настройки

- При использовании функции преобразования видео произведите соответствующие настройки (☞ стр. 46).
- При изменении разрешения видеосигнала произведите соответствующие настройки (☞ стр. 47).



Разрешение телевизоров, имеющих интерфейс HDMI, можно проверить с помощью пункта меню «HDMI Information» – «Monitor Information» [«Информация об интерфейсе HDMI» – «Информация об устройстве отображения видео»] (☞ стр. 73).

ПРИМЕЧАНИЕ

- Сигналы интерфейса HDMI нельзя преобразовать в аналоговые сигналы.
- При подаче на вход ресивера нестандартного видеосигнала от игровой приставки функция преобразования видео может не работать.
- Входные компонентные видеосигналы 480p/576p/1080i/1080p нельзя преобразовывать в формат S-Video или в композитный сигнал.

Установка/настройка акустических систем

- Ресивер AVR-3310 поддерживает различные режимы пространственного звучания.
- Прежде, чем производить соединения и настройку акустических систем, определитесь с режимом пространственного звучания.

1 Выберите конфигурацию акустических систем

Ниже представлены примеры различных конфигураций акустических систем. Руководствуясь этими примерами, расположите свои акустические системы в соответствии с их типом и используемым режимом.

Установка всех акустических систем



ПРИМЕЧАНИЕ

Нельзя одновременно использовать тыловые и Фронтальные верхние акустические системы.

7.1-канальное подключение (используются Фронтальные верхние акустические системы)

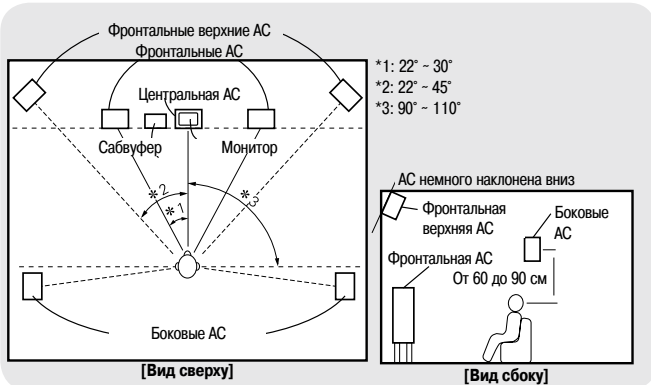

7.1-канальное подключение (используются тыловые акустические системы)

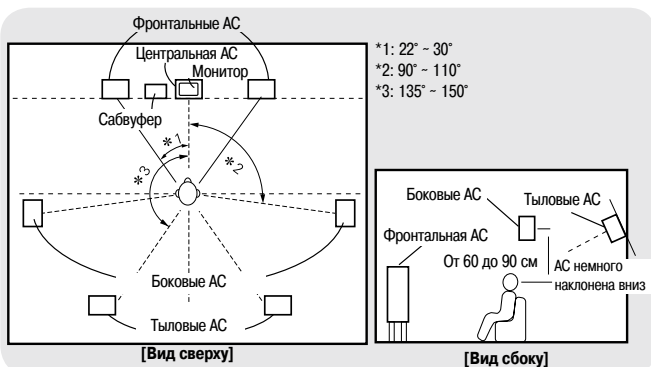

6.1-канальное подключение (используется тыловая акустическая система)

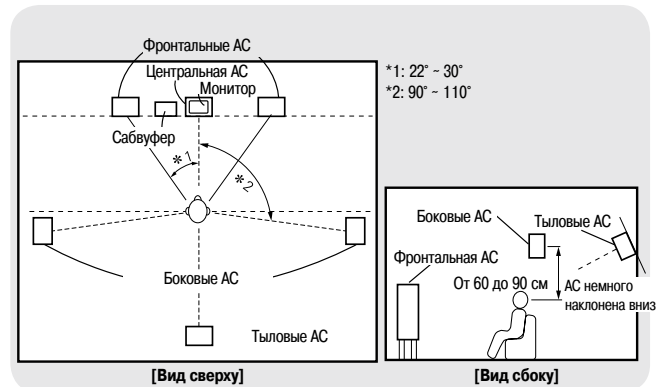



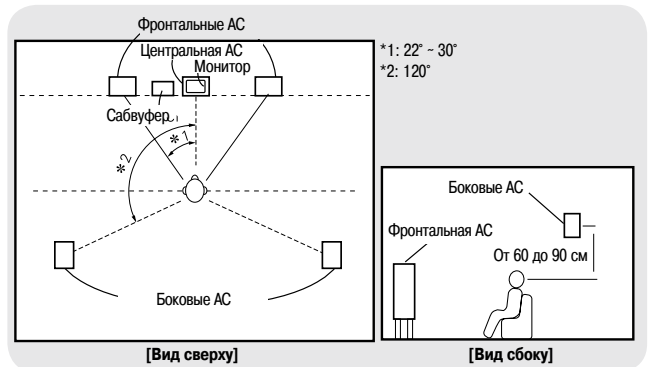

5.1-канальное подключение

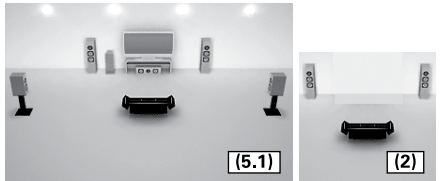
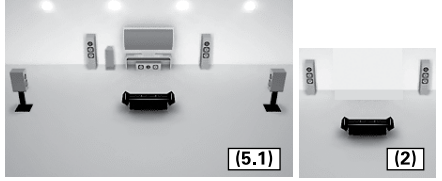
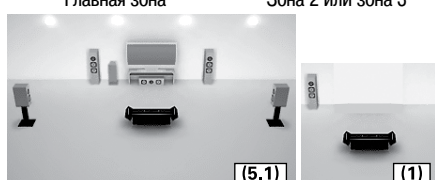

2 Настройка пункта «Amp Assign» [Назначение усилителя] в соответствии с конфигурацией акустических систем

Сигналы, выводимые на клеммах SURR.BACK/AMP ASSIGN ресивера AVR-3310, можно переключать (☞ стр. 33 п. «Amp Assign»).

Пункт меню «Amp Assign» (☞ стр. 33)	Конфигурация акустических систем SURR.BACK/ AMP ASSIGN	Пример расстановки акустических систем (в скобках указано количество воспроизводимых каналов)
Normal [Стандартный] (Используется по умолчанию)	Тыловые акустические системы	 (7.1)
Normal	Тыловая левая акустическая система ※ Подключение производится к клемме «L» [Левый канал] ※ Выберите для пункта меню «Surround Back» [Тыловой канал пространственного звучания] (☞ стр. 33) опцию «None» [Отсутствует].	 (6.1)
Normal	Не подключается ※ Выберите для пункта меню «Surround Back» (☞ стр. 33) опцию «None» [Отсутствует].	 (5.1)
ZONE2 [Зона 2]	Акустические системы зоны 2.	 (5.1) (2)
ZONE3 [Зона 3]	Акустические системы зоны 3.	 (5.1) (2)
ZONE2/3-MONO [Зона 2/3-Моно]	Канал L [Левый]: АС зоны 2. Канал R [Правый]: АС зоны 3.	 (5.1) (1)
Подключение фронтальных акустических систем А с использованием двух усилителей (схема Bi-Amp) или Подключение фронтальных акустических систем В с использованием двух усилителей (схема Bi-Amp)	Фронтальные акустические системы А или В ※ Подключение описывается в пункте «Информация о подключении акустической системы с использованием двух усилителей» (☞ стр. 13).	 (5.1)
Front Height [Фронтальные верхние акустические системы]	Фронтальные верхние акустические системы	 (7.1)

Подключение акустических систем



Схема защиты

Если жилы проводов коснутся задней панели, винтов и т.п., или положительный и отрицательный полюса замкнутся, то сработает схема защиты ресивера, при этом индикатор питания будет мигать красным цветом с интервалом 0,5 секунды.

При срабатывании схемы защиты выходы на акустические системы отключаются, а источник питания переходит в дежурный режим. Если источник питания выключен, то после отключения вилки от розетки убедитесь, пожалуйста, в том, что кабели акустических систем и входной кабель подключены.

Кроме того, при воспроизведении звука с большой громкостью акустическими системами с сопротивлением меньше рекомендованного (4 Ом), температура ресивера будет подниматься и может сработать схема защиты. При этом источник питания перейдет в дежурный режим, а индикатор питания будет мигать красным цветом с интервалом 2 секунды.

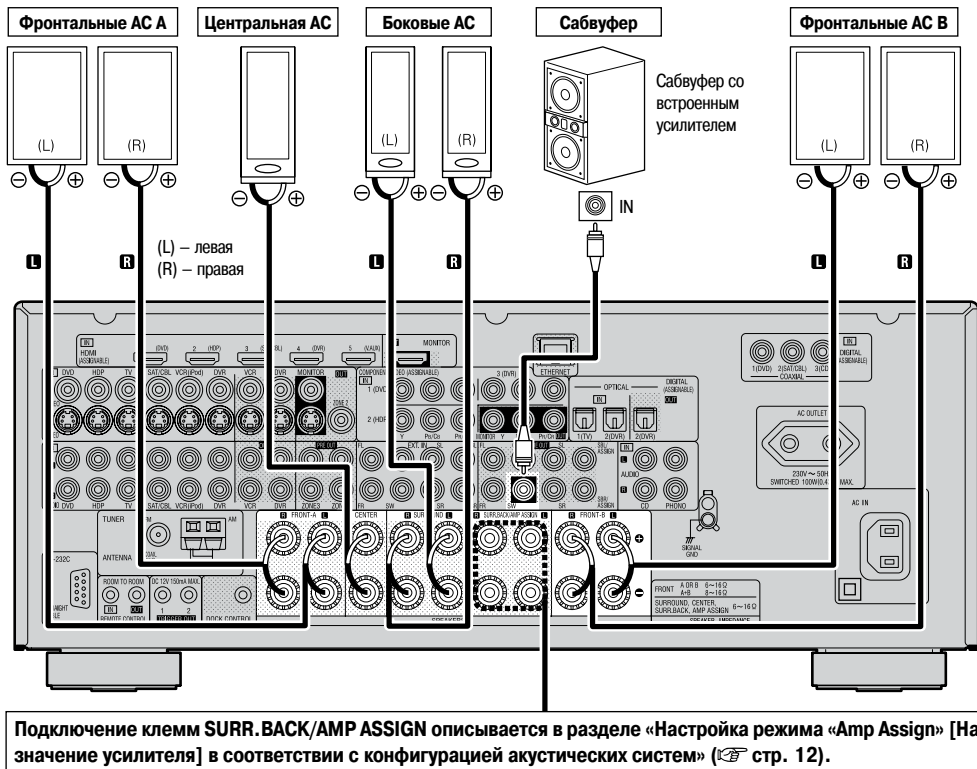
Подключение кабелей акустических систем

При подключении акустических систем к ресиверу AVR-3310 тщательно следите за полярностью проводов, + (красный) и – (черный), и не перепутайте левый (L) и правый (R) каналы.

1 Очистите от изоляции (на 10 мм) кончики кабелей для подключения акустических систем, затем скрутите все жилки провода вместе или пропаяйте их.



2 Ослабьте клемму, вращая ее гайку против часовой стрелки.



3 Вставьте в клемму голый кончик провода до упора.



4 Зажмите провод, вращая гайку клеммы по часовой стрелке.



Используйте акустические системы с сопротивлением от 6 до 16 Ом. При одновременном подключении акустических систем А и В используйте системы с сопротивлением от 8 до 16 Ом.

ПРИМЕЧАНИЕ

- Подключайте провод к клемме таким образом, чтобы отдельные жилки провода не выступали из клеммы. Если любой провод коснется задней панели или если замкнут-

ся провода соседних клемм, то сработает схема защиты (см. «Схема защиты»).

- Не касайтесь клемм для подключения акустических систем при включенном ресивере – это может привести к поражению электрическим током.

Замечание о подключении акустических систем с использованием двух усилителей (Bi-Amp)

Соединения такого типа используются для повышения качества звука, поскольку при этом сигналы низких и высоких частот не взаимодействуют друг с другом.

Если для пункта меню «Amp Assign» (стр. 33) выбрана опция «Front A Bi-Amp» [Двухканальное усиление фронтальных АС комплекта А] или «Front B Bi-Amp» [Двухканальное усиление фронтальных АС комплекта В], то произведите соответствующее подключение. Ниже на рисунке показан пример подключения фронтальных акустических систем А по схеме двухканального усиления.

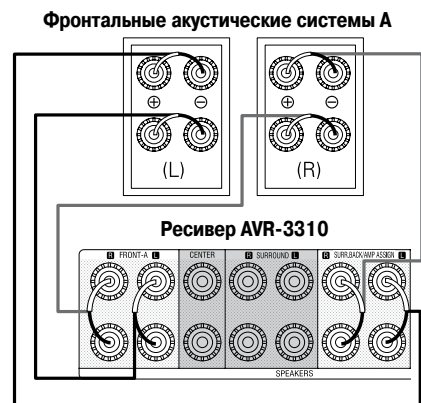

При работе в режиме «Front A Bi-Amp» или «Front B Bi-Amp» с клемм для подключения акустических систем и клемм AMP ASSIGN выводятся одинаковые сигналы.

ПРИМЕЧАНИЕ

- Используйте акустические системы, подходящие для работы с двумя усилителями.
- При использовании схемы двухканального усиления не забудьте снять перемычку или провод между ВЧ и НЧ клеммами акустической системы.

Подключение компонентов

Подключение компонентов

- ❑ **Подключение компонентов, снабженных интерфейсом HDMI (☞ стр. 14)**
- ❑ **Подключение устройства отображения видео (☞ стр. 15)**
- ❑ **Подключение воспроизводящих компонентов:**
 - Проигрывателя дисков Blu-ray/DVD плеера (☞ стр. 16)
 - Док-станции для плеера iPod (☞ стр. 16)
 - CD плеера (☞ стр. 17)
 - Проигрывателя виниловых пластинок (☞ стр. 17)
- ❑ **Подключение записывающих компонентов:**
 - Видеомагнитофона (☞ стр. 17)
 - Цифрового устройства видеозаписи (☞ стр. 18)
- ❑ **Подключение тюнера:**
 - Телевизора (☞ стр. 18)
 - Спутникового приемника/кабельного декодера (☞ стр. 18)
 - FM/AM приемника (☞ стр. 19)
- ❑ **Подключение других компонентов:**
 - Видеокамеры/игровой приставки (☞ стр. 20)
 - USB устройств (☞ стр. 20)
 - Компонентов с многоканальными выходами (☞ стр. 20)
 - Внешнего усилителя мощности (☞ стр. 21)
 - Внешнего контроллера (☞ стр. 21)
- ❑ **Подключение домашней информационной сети (LAN) (☞ стр. 22)**

Подключение компонентов, снабженных интерфейсом HDMI

Важная информация

❑ Замечание об интерфейсе HDMI

«HDMI» является аббревиатурой «High Definition Multimedia Interface» [Мультимедийный интерфейс высокого разрешения]. Этот интерфейс позволяет передавать цифровые аудио- и видеосигналы по одному HDMI кабелю.

«HDMI», «HDMI logo» и «High-Definition Multimedia Interface» являются торговыми марками или зарегистрированными торговыми марками HDMI Licensing LLC.

❑ Функции, используемые при HDMI подключении

Deep Color

Устраняет полосы в плавных переходах цветов, сглаживает тона и небольшие градации цвета. Увеличивает контрастность изображения.

x.v.Color

Обеспечивает более точный вывод цветов на телевизорах HD. Отображает на экране естественные, живые цвета. «x.v.Color» является зарегистрированной торговой маркой Sony.

Auto Lip Sync (☞ стр. 35)

Если вы подключаете ресивер к телевизору, который поддерживает функцию Auto Lip Sync [Автоматическая синхронизация артикуляции], то он автоматически выбирает задержку между аудио- и видеосигналами.

HDMI Control (☞ стр. 75)

Эта функция позволяет вам управлять внешними компонентами от ресивера и ресивером от внешних компонентов.

ПРИМЕЧАНИЕ

- Эти функции не работают, если компонент, подключенный к HDMI разъему, не поддерживает Deep Color, x.v.Color или Auto Lip Sync.
- Функция управления через интерфейс HDMI может не работать – это зависит от подключенного компонента и его настроек.

- Вы не сможете управлять телевизором или Blu-ray/DVD плеером, которые не поддерживают функцию управления через интерфейс HDMI.

❑ Система защиты авторского права на контент (HDCP)

Ресивер AVR-3310 поддерживает технологию HDCP (High-bandwidth Digital Contents Protection [Защита широкополосного цифрового контента]). HDCP является технологией защиты авторского права для цифровых видеосигналов. Компоненты, подключенные к ресиверу AVR-3310, также должны поддерживать технологию HDCP.

ПРИМЕЧАНИЕ

При подключении к ресиверу компонента, не поддерживающего технологию HDCP, видеосигналы могут выводиться некорректно.

Соединения

Ресивер AVR-3310 имеет HDMI входы, к которым можно подключать до 5 компонентов, и один выход на устройство отображения видео.

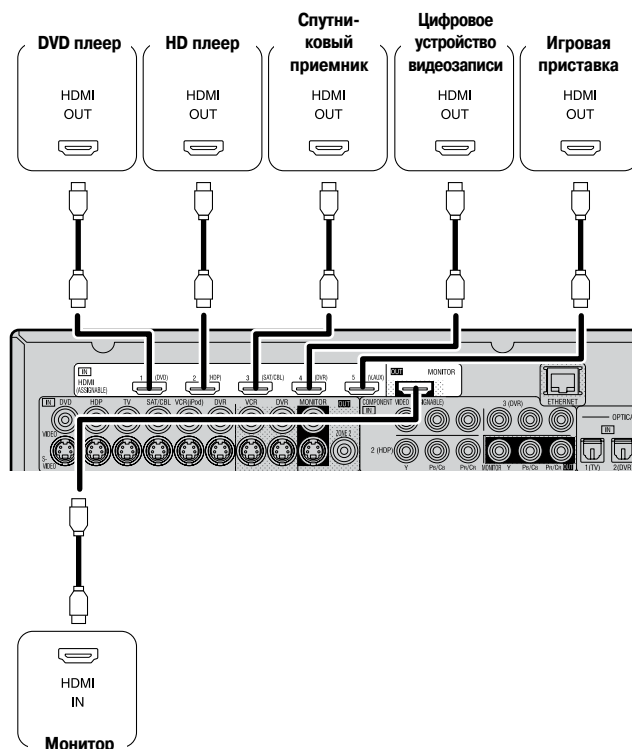

- Для подключения компонентов с помощью интерфейса HDMI используйте кабель, на котором имеется логотип HDMI (сертифицированный HDMI продукт). При использовании кабеля без логотипа HDMI (не сертифицированный HDMI продукт) нормальное воспроизведение может быть невозможно.
- Если ресивер подключен к другим компонентам с использованием HDMI интерфейса, то телевизор подключайте к ресиверу также с использованием HDMI кабеля.
- Если к ресиверу подключен компонент, поддерживающий технологию передачи сигнала Deep Color, то используйте кабель, совместимый с HDMI версии 1.3a.
- Если входной видеосигнал не соответствует разрешению монитора, то видеосигналы не выводятся. В этом случае переключите разрешение плеера Blu-ray/DVD дисков на разрешение, поддерживаемое устройством отображения видео.

ПРИМЕЧАНИЕ

- Если в пункте меню GUI «Audio Out» [Выход аудиосигнала] (стр. 35) выбрана опция «AMP» [Усилитель], то при выключении питания устройства отображения видео звук может прекращаться.
- Параметры аудиосигнала с интерфейса HDMI (частота дискретизации, количество каналов и т.п.) могут ограничиваться характеристиками интерфейса подключаемого компонента.

Подключение к ресиверу компонента с интерфейсом DVI-D

Если используется переходный кабель HDMI/DVI (продается отдельно), то HDMI видеосигналы преобразуются в DVI сигналы, что позволяет ресивер подключать к компоненту с разъемом DVI-D.

ПРИМЕЧАНИЕ

- При подключении к ресиверу компонента с интерфейсом DVI-D звук по кабелю не передается, поэтому необходимо произвести соответствующее подключение аудиосигнала.
- На устройства с интерфейсом DVI-D, которые не поддерживают технологию HDCP, сигналы передаваться не будут.
- Для некоторых сочетаний компонентов видеосигнал может не передаваться.

Настройки, связанные с интерфейсом HDMI

Выполните необходимые настройки. Подробности см. на соответствующих страницах.

Input Assign [Назначение входа] (стр. 44)

Эта настройка производится для задания входа HDMI, которому назначается источник входного сигнала.

HDMI Setup [Настройка интерфейса HDMI] (стр. 35)

Произведите настройки аудио/видео выхода.

- RGB Range [Диапазон RGB]
- Audio Out [Аудиовыход]
- Auto Lip Sync [Автоматическая синхронизация артикуляции]
- HDMI Control [Управление через интерфейс HDMI]

ПРИМЕЧАНИЕ

Через интерфейс HDMI могут выводиться только те сигналы, которые подаются на HDMI входы.

Подключение устройства отображения видео

- Выберите разъемы, соответствующие подключаемому компоненту.
- Дополнительную информацию о подключении видеосигнала см. в разделе «Преобразование входных видеосигналов при подаче на выход (функция Video Conversion)» (стр. 10).

Инструкции по выполнению подключений с использованием интерфейса HDMI приводятся на стр. 14 в разделе «Подключение компонентов, снабженных интерфейсом HDMI».

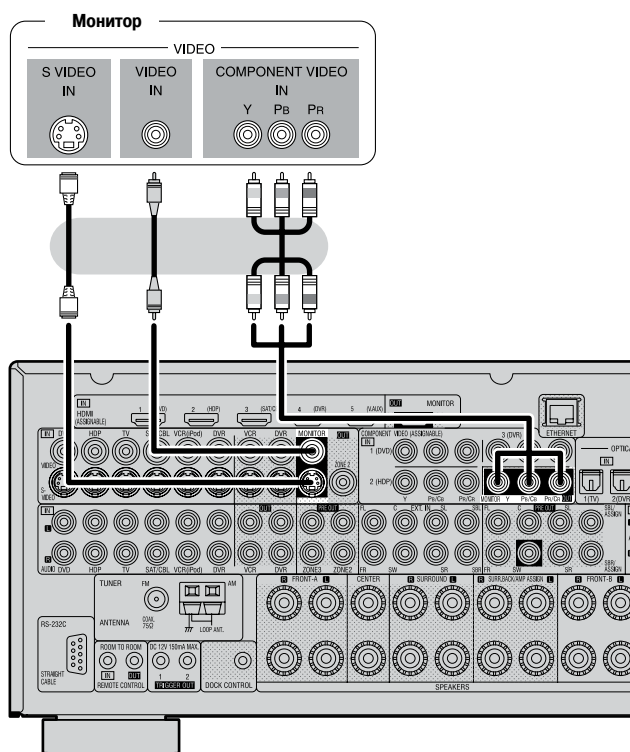

Для прослушивания звукового сопровождения с телевизора через это устройства используйте оптическое цифровое или аналоговое подключение.

Подключение воспроизводящих компонентов

Плеер Blu-ray/DVD дисков

Выберите необходимый разъем и подключите компонент.

Инструкции по подключению компонентов с использованием интерфейса HDMI приводятся на стр. 14 в разделе «Подключение компонентов, снабженных интерфейсом HDMI».

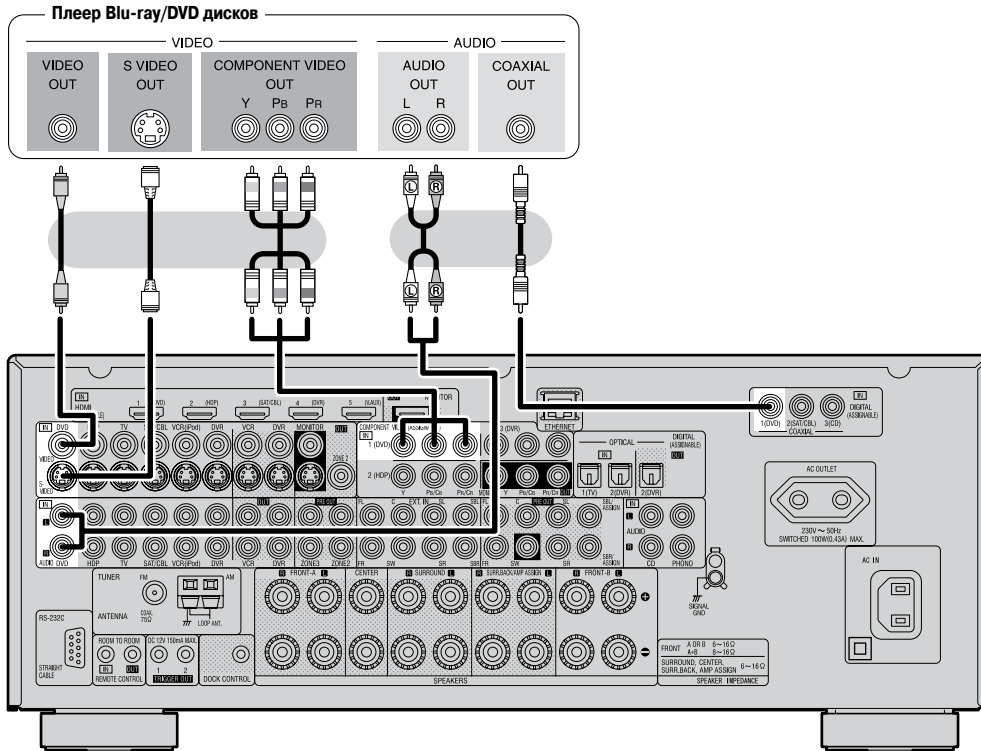

Необходимые настройки

Задайте вход, которому назначается источник входного сигнала.
«Input Assign» [Назначение входа] (стр. 44)

ПРИМЕЧАНИЕ

При воспроизведении HD аудиосигнала (Dolby TrueHD, DTS-HD, Dolby Digital Plus и DTS Express) используйте интерфейс HDMI (стр. 14, раздел «Подключение компонентов, снабженных интерфейсом HDMI»).

Док-станция для плеера iPod

Для подключения плеера iPod к ресиверу AVR-3310 используйте док-станцию DENON (ASD-1R или ASD-11R, продается отдельно). Рекомендации по настройке док-станции см. в Инструкции по ее использованию.

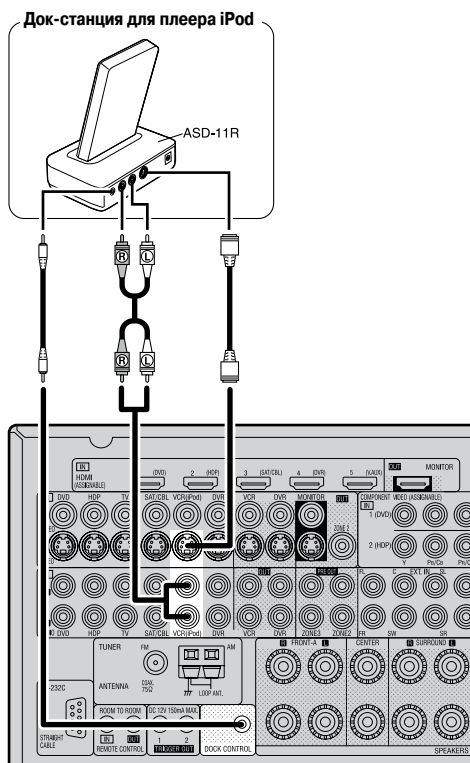

Необходимые настройки

Если плеер iPod подключается к входу, отличному от VCR (iPod), произведите необходимые настройки. **«Input Assign»** – **«iPod dock»** [«Назначение входа» – «Док-станция iPod»] (стр. 46).



По умолчанию плеер iPod можно подключать к разъему VCR(iPod).

CD плеер

Выберите необходимый разъем и подключите компонент.

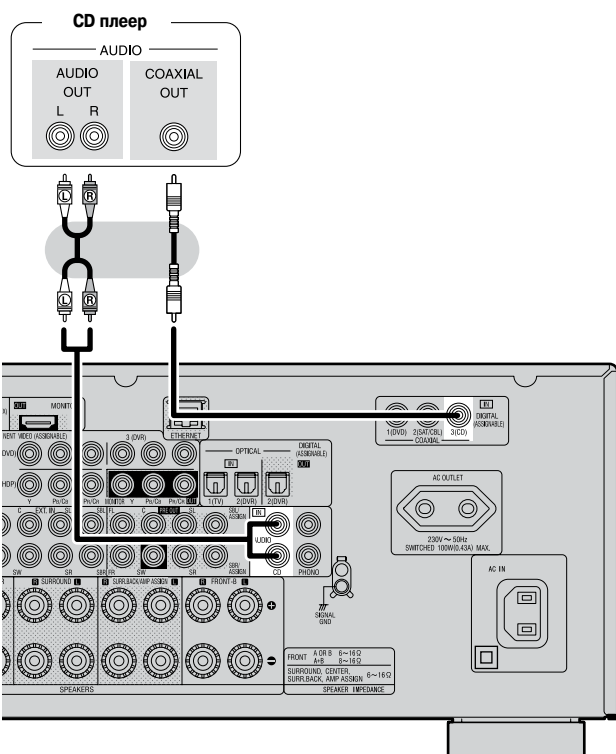

Необходимые настройки

Этой настройкой задается вход, которому назначается источник входного сигнала.

«Input Assign» [Назначение входа] (стр. 44).

Проигрыватель виниловых пластинок

Проигрыватель (звукосниматель с подвижным магнитом)

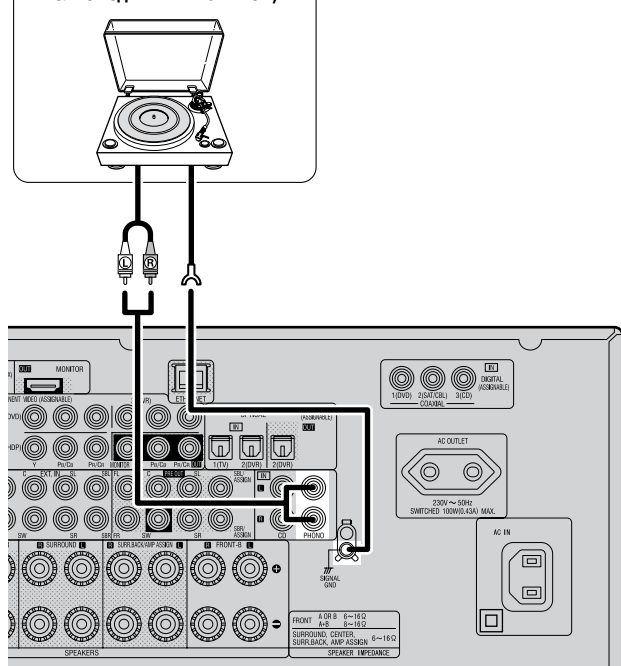

альный имеющийся в продаже предварительный усилитель или повышающий трансформатор.

- Если вы увеличите уровень громкости при отключенном проигрывателе, то из акустических систем может быть слышен гул.

ПРИМЕЧАНИЕ

Клемма SIGNAL GNG [Заземление сигнала], которая имеется на ресивере AVR-3310, не должна использоваться в качестве защитного заземления. Она подключается к проигрывателю при повышенном уровне шумов. Обратите внимание на тот факт, что подключение этого провода может иметь обратный эффект и приводить к увеличению шумов. В этом случае не используйте его.

Подключение записывающих компонентов

Видеомагнитофон

Выберите необходимый разъем и подключите компонент.

Инструкции по подключению интерфейса HDMI см. на стр. 14 в разделе «Подключение компонентов, снабженных интерфейсом HDMI».

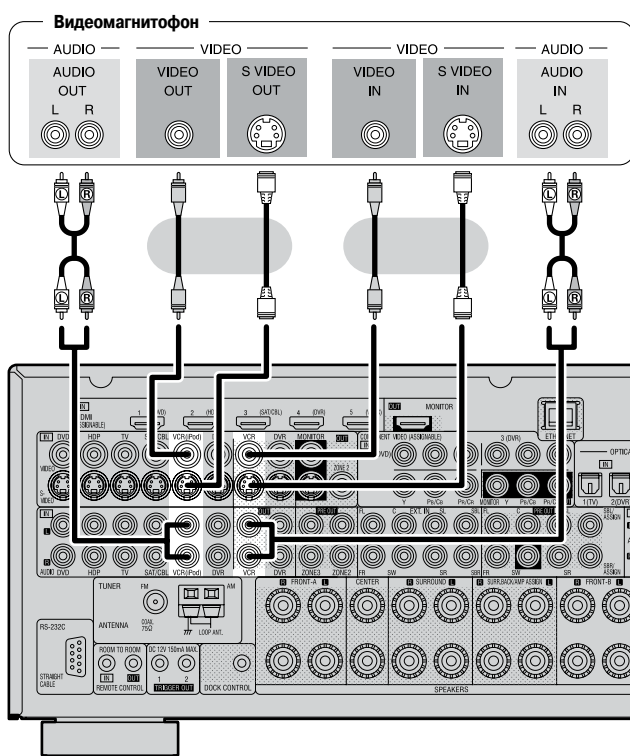

Необходимые настройки

Этой настройкой задается вход, которому назначается источник входного сигнала.

«Input Assign» [Назначение входа] (стр. 44).

ПРИМЕЧАНИЕ

При записи видеосигналов, проходящих через ресивер AVR-3310, используйте для соединения ресивера и плеера такой же тип кабеля, который вы используете для соединения ресивера и записывающего устройства.



- Ресивер AVR-3310 совместим с проигрывателями, имеющими звукосниматель с подвижным магнитом. При подключении ресивера к проигрывателю, у которого звукосниматель другого типа (с подвижной катушкой), используйте специ-

Цифровое устройство видеозаписи

Выберите необходимый разъем и подключите компонент.

Инструкции по подключению интерфейса HDMI см. на стр. 14 в разделе «Подключение компонентов, снабженных интерфейсом HDMI».

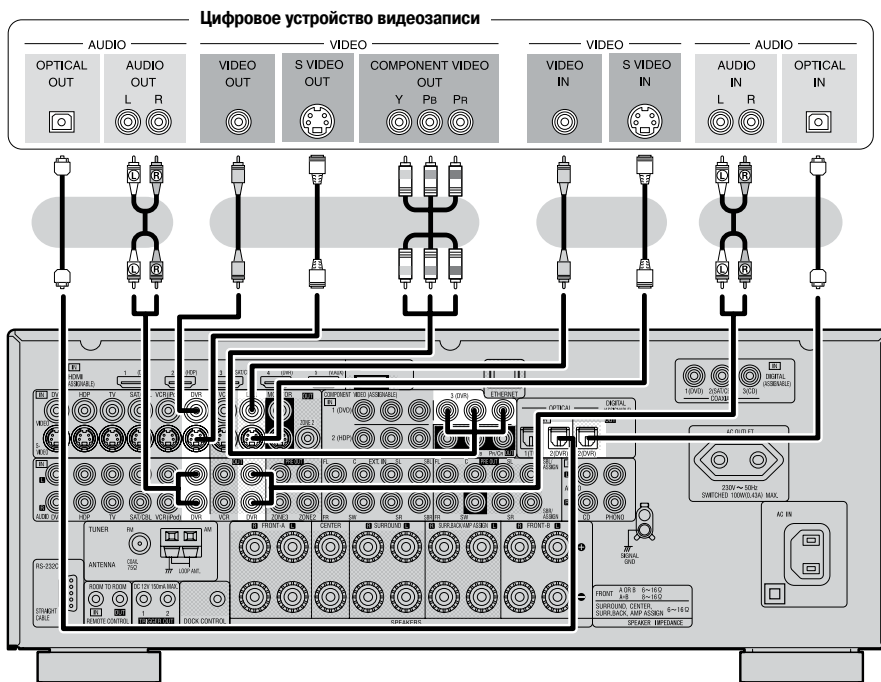

Необходимые настройки

Этой настройкой задается вход, которому назначается источник входного сигнала.

«Input Assign» [Назначение входа] (стр. 44).

ПРИМЕЧАНИЕ

- При записи видеосигналов, проходящих через ресивер AVR-3310, используйте для соединения ресивера и плеера такой же тип кабеля, который вы используете для соединения ресивера и записывающего устройства.
- Выход компонента, подключенного к разъему OPTICAL2 (DVR) ресивера AVR-3310, подключайте только к входу OPTICAL2 (DVR).

Подключение тюнера

Телевизор

Выберите необходимый разъем и подключите компонент.

Инструкции по подключению интерфейса HDMI см. на стр. 14 в разделе «Подключение компонентов, снабженных интерфейсом HDMI».

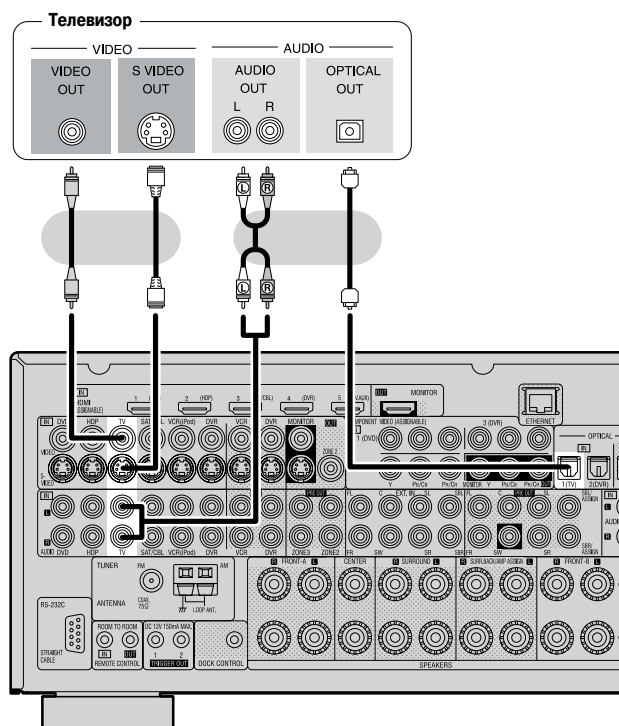

Необходимые настройки

Этой настройкой задается вход, которому назначается источник входного сигнала.

«Input Assign» [Назначение входа] (стр. 44).

Спутниковый приемник/кабельный декодер (Set Top Box)

Выберите необходимый разъем и подключите компонент.

Инструкции по подключению интерфейса HDMI см. на стр. 14 в разделе «Подключение компонентов, снабженных интерфейсом HDMI».

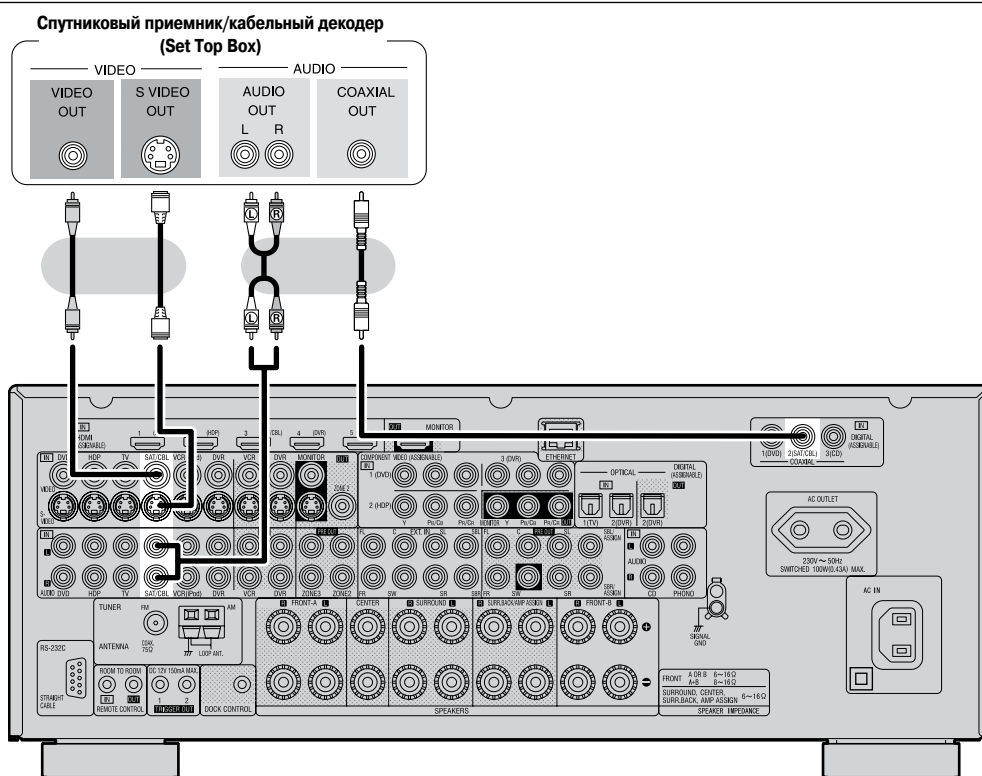

Необходимые настройки

Этой настройкой задается вход, которому назначается источник входного сигнала. «Input Assign» [Назначение входа] (☞ стр. 44).

Приемник FM/AM диапазона

Штекер антенны FM диапазона вставляется в соответствующее гнездо.

Направление на радиовещательную станцию

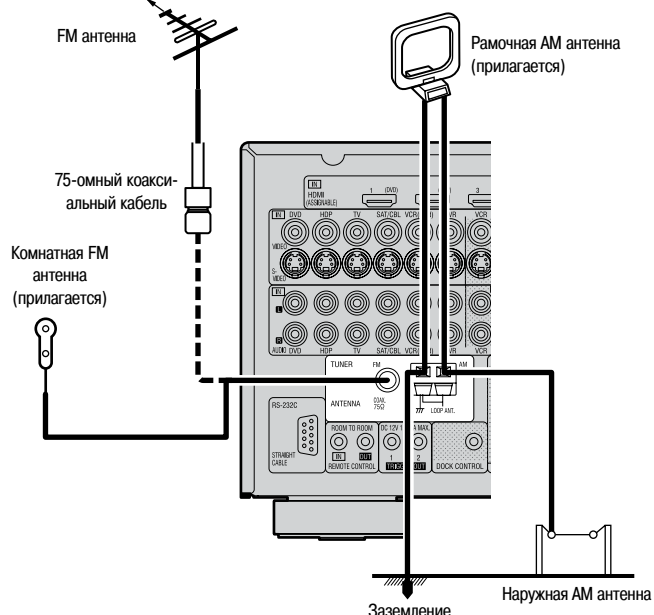

Сборка рамочной AM антенны

1 Развяжите виниловую завязку и выньте соединительный провод.



2 Отогните раму в противоположном направлении



3-1 Установите антенну на любой ровной поверхности

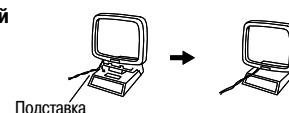

3-2 Установите антенну на стене.

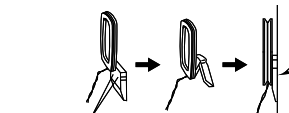

Закрепите антенну на стене, используя имеющееся отверстие.

Подключение AM антенны

1 Нажмите на рычажок.



2 Вставьте оголенную часть провода.



3 Отпустите рычажок.



ПРИМЕЧАНИЕ

- Не подключайте сразу две FM антенны.
- Если вы используете внешнюю AM антенну, не отключайте рамочную AM антенну.
- Убедитесь в том что, проводки, подходящие к клеммам AM антенны, не касаются металлических частей шасси.

Подключение дополнительных устройств

Видеокамера/игровая приставка

Выберите необходимый разъем и подключите компонент.

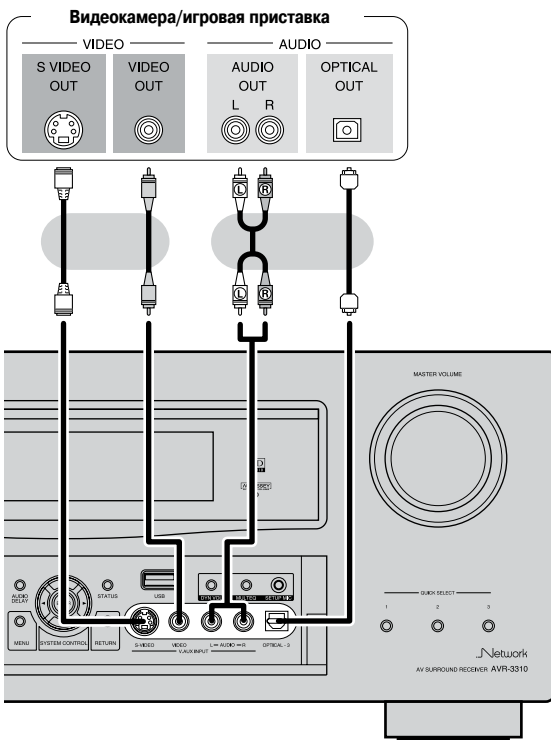

Необходимые настройки

Этой настройкой задается вход, которому назначается источник входного сигнала.

«Input Assign» [Назначение входа] (стр. 44).

USB порт

При подключении к USB порту устройства памяти вы можете воспроизводить музыку и т.п., записанные на USB устройстве.

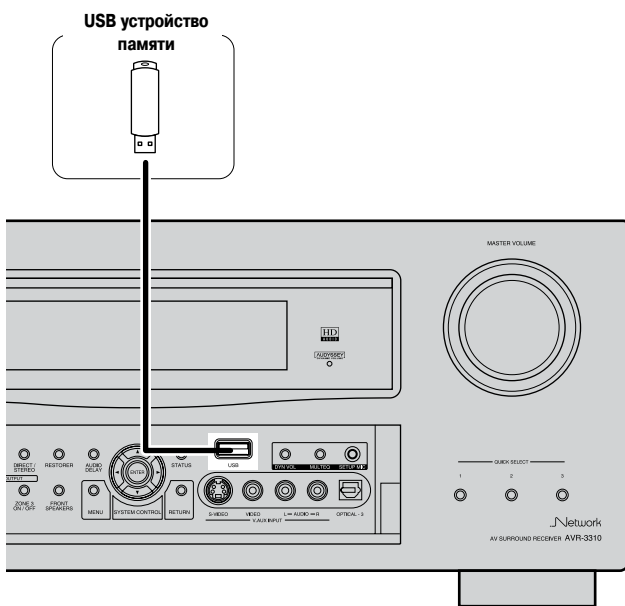

ПРИМЕЧАНИЕ

При подключении USB устройства не используйте удлинительный кабель – это может привести к помехам на другие устройства.

Компонент, имеющий многоканальный выход

Видеосигнал можно подключать так же, как и сигнал с Blu-ray/DVD плеера (стр. 16 «Плеер Blu-ray/DVD дисков»).

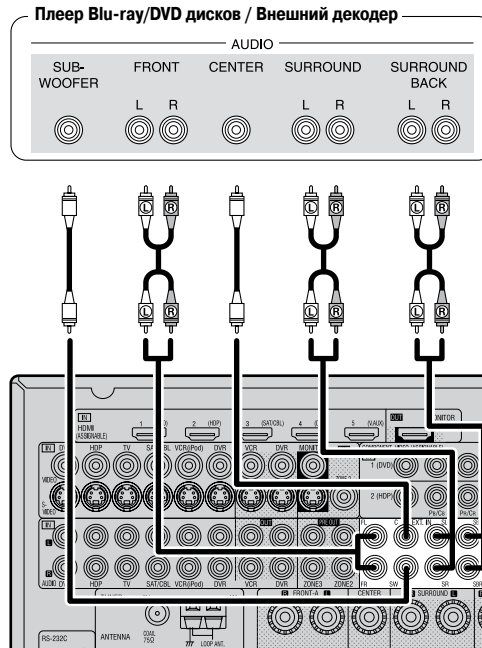

Необходимые настройки

Для воспроизведения аналоговых сигналов, подаваемых с внешних устройств на вход EXT.IN, выберите для пункта «Input Mode» [Входной режим] (стр. 47) опцию «EXT.IN».

Вход «EXT.IN» можно также выбрать с помощью кнопки [INPUT MODE] главного пульта ДУ.



Если при использовании разъемов EXT.IN к разъему SBL/SBR подключен какой-либо компонент, то для пункта «Amp Assign» [Назначение усилителя] (стр. 33) выберите опцию «Normal» [Стандартный режим].

Внешний усилитель мощности

- Выберите необходимый разъем и подключите компонент.
- Это подключение производится при использовании внешнего усилителя мощности.

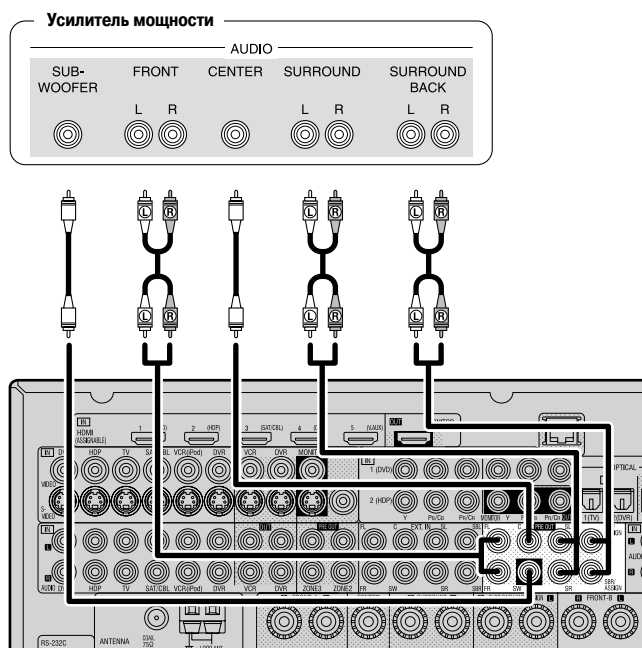

- При использовании только одной тыловой акустической системы подключайте ее к левому каналу (L).
- Для регулировки уровня громкости сабвуфера, используйте регулятор уровня на сабвуфере.
- Если уровень громкости сабвуфера слишком низок, используя органы подстройки сабвуфера, увеличьте его громкость.

ПРИМЕЧАНИЕ

- Если акустические системы подключены к разъемам PRE OUT, то не подключайте акустические системы к соответствующим выходам ресивера.
- Сигнал, подаваемый на разъемы PRE OUT SBL и SBR, зависит от настройки пункта «Amp Assign» [Назначение усилителя] (стр. 33).

Внешний контроллер

Разъем интерфейса RS-232C

При подключении внешнего управляющего устройства, вы сможете через него управлять ресивером AVR-3310. Предварительно необходимо произвести следующие операции:

- 1 Включите ресивер AVR-3310.
- 2 Выключите ресивер AVR-3310 с помощью внешнего контроллера.
- 3 Убедитесь в том, что ресивер AVR-3310 находится в дежурном режиме.

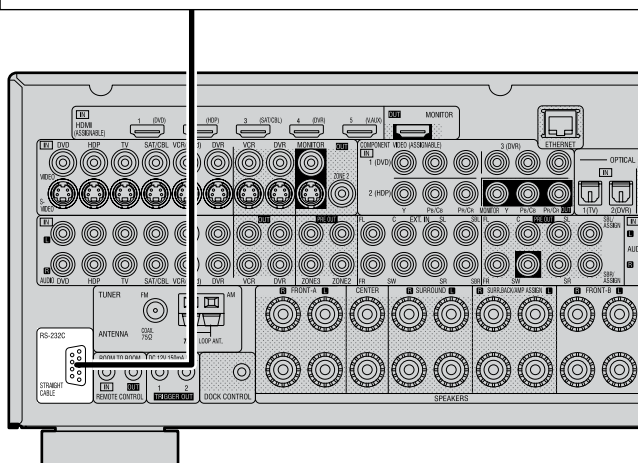

Необходимые настройки

Произведите настройку, необходимую для использования разъема RS-232C с контроллером DENON RF. «232C Port» (стр. 42)



При использовании ресивера AVR-3310 вместе с контроллером DENON RF (типа RC-7000CI, продается отдельно) или с удаленным приемником RF (типа RC-7001RCI, продается отдельно) возможна двухсторонняя передача информации. Информацию о состоянии ресивера AVR-3310, плеера iPod и об аудио/музыкальных файлах в Интернете можно получать с помощью дисплея дистанционного контроллера RF. Подробности см. в инструкциях по использованию соответствующих устройств.

ПРИМЕЧАНИЕ

При выборе в пункте «232C Port» меню GUI опции «2Way Remote» [Двухстороннее взаимодействие] нельзя использовать разъем RS-232C в качестве внешнего контроллера (стр. 42).

Разъемы REMOTE CONTROL [Дистанционное управление]

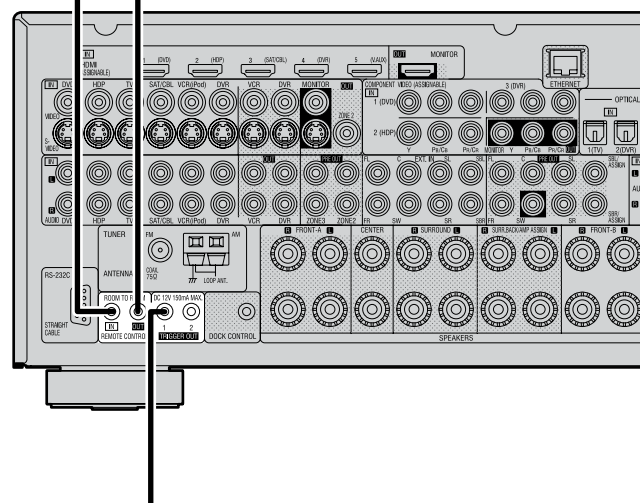

Выходы TRIGGER OUT [Триггерный выход]

Разъемы TRIGGER OUT служат для вывода напряжения с уровнем не более 12 В при максимальном токе 150 мА. Если к этому разъему подключить устройство, имеющее разъем TRIGGER IN [Триггерный вход] (с помощью монофонического мини-штекера), то через ресивер AVR-3310 его можно будет включать и выключать.

Необходимые настройки

Настройка производится для изменения режима работы выходов TRIGGER OUT 1 и TRIGGER OUT 2.

«Trigger Out1» или «Trigger Out2» (стр. 42).



При использовании второго устройства подключайте его к разъему TRIGGER OUT 2 (точно так же, как и устройство, подключенное к разъему TRIGGER OUT 1).

Подключение к домашней сети (LAN)

При подключении ресивера AVR-3310 к домашней сети вы можете воспроизводить музыкальные файлы, хранящиеся в вашем компьютере, интернет-радио и других источниках. Вы сможете также управлять ресивером AVR-3310 через веб-браузер.

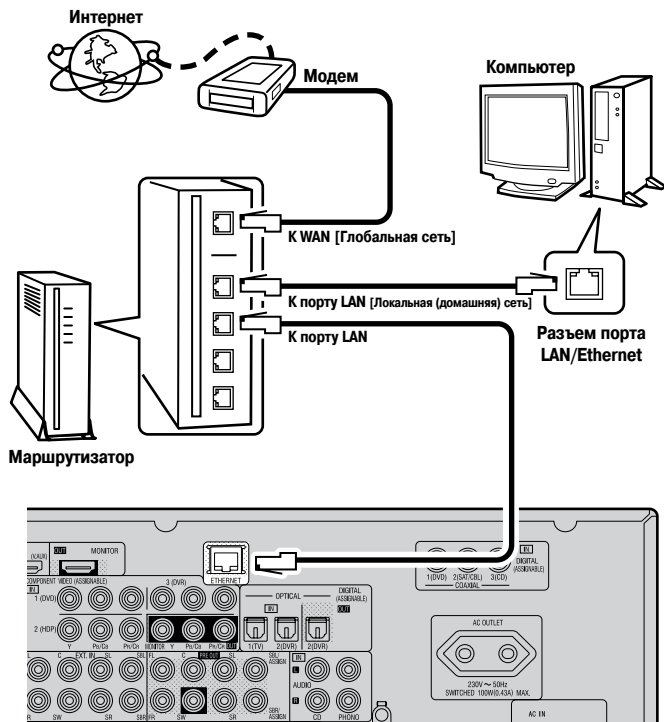

Для подключения к интернету обратитесь к местному интернет-провайдеру или в компьютерный магазин.

Что требуется для подключения

- ❑ **Широкополосное интернет-соединение**
 - ❑ **Модем**
 - ❑ **Маршрутизатор**
Для работы с ресивером AVR-3310 мы рекомендуем использовать маршрутизатор, поддерживающий следующие функции:
 - Встроенный DHCP сервер
Эта функция автоматически назначает IP адрес устройства в сети LAN.
 - Встроенный коммутатор 100BASE-TX
При подключении к сети нескольких устройств мы рекомендуем использовать хаб, поддерживающий скорость не менее 100 Мбит/с.
 - ❑ **Ethernet кабель (рекомендуется использовать не хуже категории CAT-5)**
Некоторые типы Ethernet кабелей подвержены влиянию помех, поэтому мы рекомендуем использовать стандартный кабель.
 - ❑ **Компьютер**
[Рекомендуемые параметры]
 - **Операционная система**
Windows® XP Service Pack 2 (или более новый Service Pack), Windows Vista
 - **Программное обеспечение (подготовьте одно из следующего)**
 - Windows Media Player, версия 11.0
 - Программное обеспечение для сервера (DLNA-совместимое)
 - **Интернет-браузер:**
Microsoft Internet Explorer, версия 6.0 или более поздняя
 - **Порт LAN**
 - **Не менее 300 Мб свободного пространства на диске**
- ※ Работа возможна и с другими DLNA-серверами, но они требуют дополнительной настройки. Информацию об этом можно найти в интернете.

ПРИМЕЧАНИЕ

- Для подключения к интернету необходим договор с интернет-провайдером.
- Если вы уже подключены к интернету, то никаких других договоренностей с интернет-провайдером не требуется.
- Типы маршрутизаторов, которые можно использовать, зависят от интернет-провайдера. Подробности можно узнать у интернет-провайдера или в компьютерном магазине.
- Для некоторых типов серверов видеофайлы получать можно, но воспроизводить их через ресивер AVR-3310 нельзя.



- Если у вас имеется договор с интернет-провайдером на соединение, для которого сетевые настройки необходимо производить вручную, выполните настройки, описанные в разделе «Подключение к сети» (стр. 37).
- Ресивер AVR-3310 поддерживает функции DHCP и Auto IP, которые производят сетевые настройки автоматически.
- При использовании ресивера AVR-3310 с широкополосным маршрутизатором, поддерживающим функцию DHCP, ресивер автоматически производит настройку IP адреса и других параметров.
При использовании ресивера AVR-3310, подключенного к сети без поддержки функции DHCP, произведите настройку IP адреса и других параметров, как описано в разделе «Подключение к сети» (стр. 37).
- Ресивер AVR-3310 не поддерживает протокол PPPoE, поэтому если ваше подключение к сети поддерживает протокол PPPoE, то необходим соответствующий маршрутизатор.
- В зависимости от вашего интернет-провайдера для использования функции интернет-радио может потребоваться настройка прокси-сервера. Если вы произвели настройки прокси-сервера на компьютере, подключенном к интернету, то выполните настройку прокси-сервера для ресивера AVR-3310 аналогичным образом.

Подключение провода электропитания

Прежде, чем подключать ресивер к электрической сети, произведите все необходимые соединения.

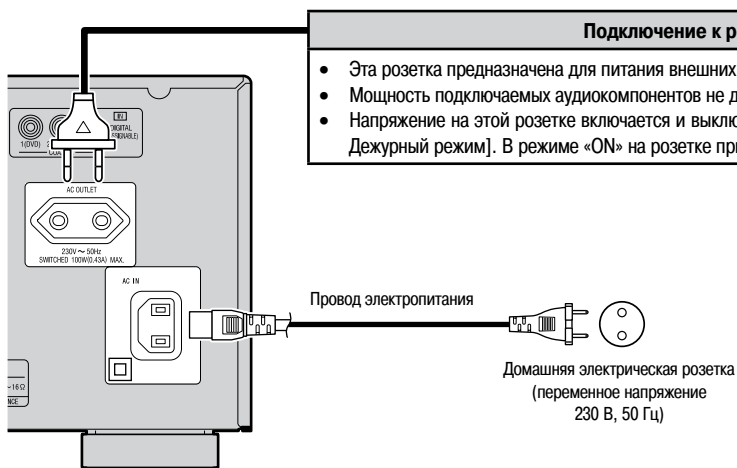

Подключение к розетке питания на ресивере

- Эта розетка предназначена для питания внешних аудиокомпонентов.
- Мощность подключаемых аудиокомпонентов не должна превышать 100 Вт (потребляемый ток не более 0,43 А).
- Напряжение на этой розетке включается и выключается вместе с питанием ресивера <ON/STANDBY> [Включено/Дежурный режим]. В режиме «ON» на розетке присутствует напряжение, в режиме «OFF» напряжение отсутствует.

ПРИМЕЧАНИЕ

- Вилка ресивера должна вставляться в розетку полностью, чтобы обеспечить надежный контакт. Плохой контакт может привести к помехам.
- Розетку на ресивере используйте только для подключения аудиокомпонентов. Не подключайте к этой розетке фены и другие электроприборы.



Обозначения, используемые в этой инструкции

- Кнопки на основном блоке и пульте ДУ → **КНОПКА**
- Кнопки только на основном блоке → **<КНОПКА>**
- Кнопки только на пульте ДУ → **[КНОПКА]**

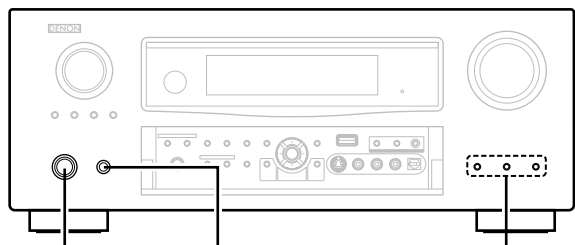

<ON/STANDBY>
Включено/Дежурный режим

<POWER>
Питание

QUICK SELECT
Быстрый выбор

[ON/SOURCE]
Вкл./Источник сигнала

Выкл. [OFF]

QUICK SELECT
Быстрый выбор

[INPUT SOURCE SELECT]

Выбор источника входного сигнала

[MAIN OFF]
Выкл. сети питания

[MAIN ON]
Вкл. сети питания

[INPUT SOURCE SELECT]

Выбор источника входного сигнала

Лицевая сторона пульта

Обратная сторона пульта

Операции, выполняемые после того, как все сигнальные соединения будут сделаны

Включение питания

1 Нажмите кнопку **<POWER>**.

2 Нажмите кнопку **[ON/SOURCE]** или **[ON/STANDBY]**.

Индикатор питания станет зеленым, при этом на ресивер будет подано напряжение.

※ Для включения питания, когда ресивер находится в дежурном режиме, можно использовать кнопку **[INPUT SOURCE SELECT]** или **QUICK SELECT**.

При нажатии кнопки **[INPUT SOURCE SELECT]** выбирается соответствующий источник входного сигнала. При нажатии кнопки **QUICK SELECT** выбирается источник, хранящийся в памяти для функции быстрого выбора (стр. 77 «Сохранение часто используемых настроек (функция Quick Select)»).

Выключение питания

1 Нажмите кнопку **[OFF]** или **<ON/STANDBY>**.

Ресивер перейдет в дежурный режим.

2 Нажмите кнопку **<POWER>**.

Индикатор питания погаснет, питание отключится.

ПРИМЕЧАНИЕ

- На некоторые цепи ресивера напряжение поступает даже тогда, когда он находится в дежурном режиме. Оставляя дом на длительное время, например, во время отпуска, для выключения ресивера либо нажимайте кнопку **<POWER>**, либо вынимайте вилку из розетки электропитания.
- При использовании зоны 2 или 3 включать и выключать питание главной зоны можно только нажатием кнопки **[MAIN ON]** или **[MAIN OFF]**.

Схема меню GUI

Меню выводится нажатием кнопки **MENU**. Из этого меню верхнее уровня го вы можете перейти к другим страницам настроек.

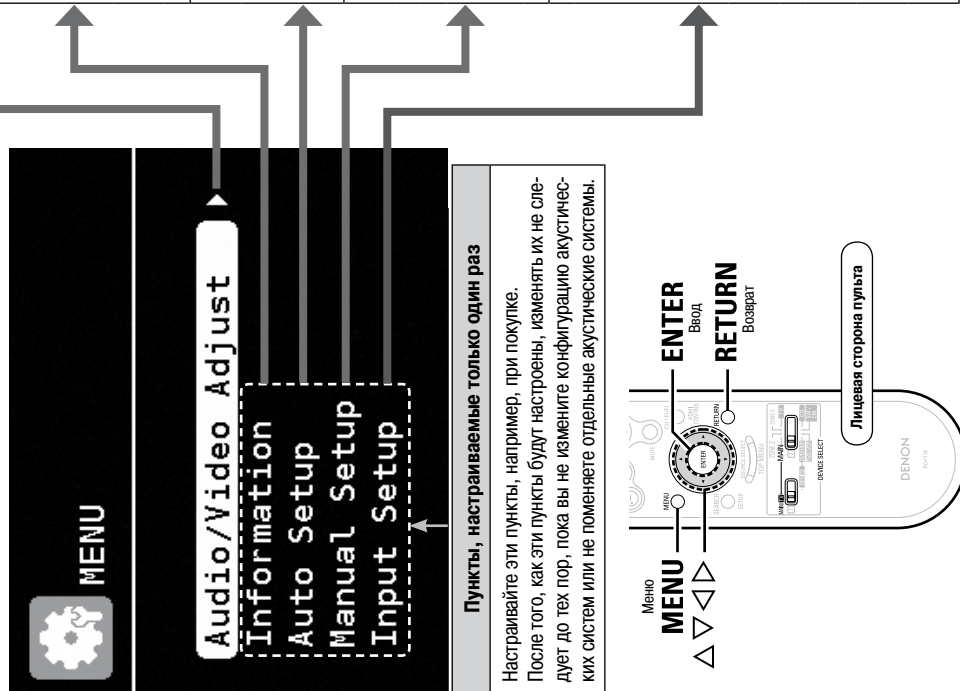

Настраиваемые пункты	Отдельные параметры	Описание	Страница
Audio/Video Adjust Настройка различных аудио- и видео-параметров	Audio Adjust	Настройка различных аудиопараметров.	67
	Picture Adjust	Настройка различных видеопараметров.	72
Information Вывод информации о настройках ресивера, входных сигналах и т.п.	Status	Вывод информации о текущих настройках.	73
	Audio Input Signal	Вывод информации о входных аудиосигналах.	73
	HDMI Information	Вывод информации о входных/выходных сигналах интерфейса HDMI и об устройстве отображения видео.	73
Auto Setup Оптимальная настройка акустических систем в зависимости от акустических параметров комнаты.	Auto Surround Mode	Вывод информации о настройках, сохраненных для режима автоматического выбора пространственного звучания.	73
	Quick Select	Вывод информации о настройках, сохраненных для функции Quick Select [Быстрый выбор].	73
Manual Setup Используйте этот пункт для выполнения дополнительных настроек.	Preset Channel	Вывод информации о предварительно настроенных каналах.	73
	Audyssey™ Auto Setup	Автоматическое выполнение оптимальных настроек акустических систем.	27
	Parameter Check	Проверка результатов, полученных при автоматической настройке Auto Setup. Этот пункт действует только после выполнения процедуры Audyssey Auto Setup.	32
Manual Setup Используйте этот пункт для выполнения дополнительных настроек.	Speaker Setup	Настройка размера акустических систем, расстояния до них, уровней каналов и т.п.	33
	HDMI Setup	Настройка аудио/видеосигналов интерфейса HDMI.	35
	Audio Setup	Настройка, необходимая для воспроизведения аудиосигнала.	36
	Network Setup	Сетевые настройки.	37
Input Setup Используйте этот пункт для настроек, связанных с источниками входных сигналов.	Zone Setup	Настройка, необходимая для воспроизведения аудиосигнала в других зонах.	39
	Option Setup	Прочие настройки.	40
Input Setup Используйте этот пункт для настроек, связанных с источниками входных сигналов.	Auto Preset	Функция автоматической предварительной настройки радиостанций.	49
	Preset Skip	Настройка, позволяющая воспроизводить только определенные радиостанции из предварительно сохраненных станций.	49
	Preset Name	Задание имени для предварительной настройки, сохраненной в памяти.	49
Input Setup Используйте этот пункт для настроек, связанных с источниками входных сигналов.	Input Assign	Изменение назначения входа.	44
	Video	Выполнение видеонастроек.	46
Input Setup Используйте этот пункт для настроек, связанных с источниками входных сигналов.	Input Mode	Настройка входного режима и режима декодирования аудиосигнала.	47
	Rename	Изменение имени источника сигнала.	48
Input Setup Используйте этот пункт для настроек, связанных с источниками входных сигналов.	Source Level	Регулировка уровня воспроизведения аудиовхода.	48
	Playback Mode (для плеера iPod)	Настройки, необходимые для воспроизведения записей плеера iPod.	48
Input Setup Используйте этот пункт для настроек, связанных с источниками входных сигналов.	Playback Mode (для сети/порт USB)	Настройки, необходимые для воспроизведения информации из сети и с USB устройств памяти.	49
	Still Picture	Настройки, необходимые для воспроизведения неподвижного изображения.	49

Если к ресиверу AVR-3310 подключен телевизор, то меню GUI, параметры звуковой панорамы и другие параметры можно видеть на экране телевизора. Это позволяет вам выполнять операции с ресивером AVR-3310 и производить необходимые настройки с помощью меню, выводимого на телевизоре.

1 Нажмите кнопку MENU.

На экране телевизора будет выведено меню GUI.

2 Используя кнопки Δ ∇ \triangleleft \triangleright , выберите необходимый пункт меню.

※ Для возврата к предыдущему пункту нажимайте кнопку \triangleleft или RETURN.

3 Нажмите кнопку RETURN, чтобы войти в эту настройку.

※ Выберите пункт «Default» [Настройки, используемые по умолчанию] и нажмите кнопку ENTER, чтобы восстановить все исходные установки.

□ Выход из меню GUI

При выведенном меню GUI нажмите кнопку MENU. Меню GUI исчезнет.

Пример вывода символа GUI в названии пункта

Для пунктов, имеющих этот символ, операции можно производить с помощью меню GUI. Мы рекомендуем выполнять подобные операции именно через меню.



Выполнение дополнительных настроек (пункт Manual Setup)



Примеры отдельных страниц меню GUI

Ниже показаны типичные примеры меню.

[Пример 1] Экран выбора меню

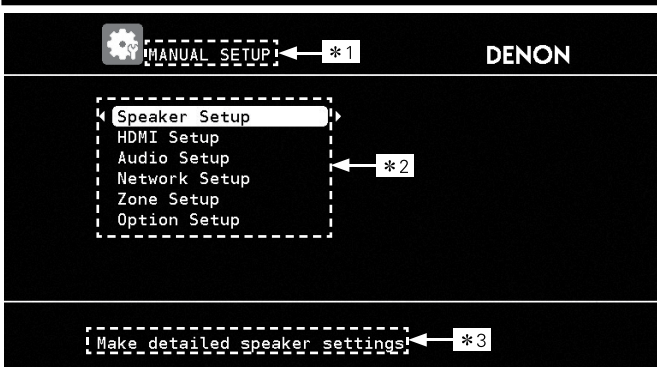

- *1: Текущий выбранный пункт меню
- *2: Список пунктов меню
- *3: Подсказка для выбранного пункта меню

Нажмите кнопку ∇ , чтобы выбрать пункт «HDMI Setup» [Настройка интерфейса HDMI], затем нажмите кнопку \triangleright . (Или нажмите кнопку ENTER).

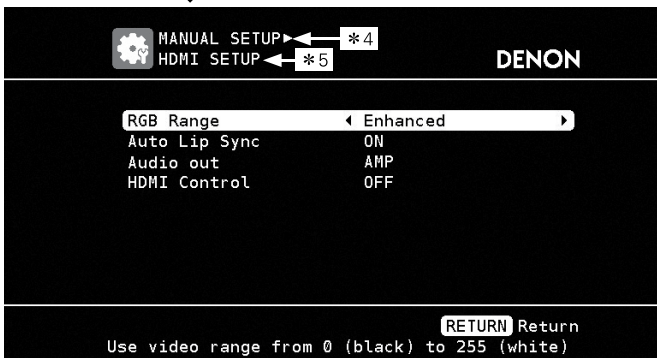

- *4: Последовательность событий
- *5: Текущий выбранный пункт настройки

[Пример 2] Страница настройки Audyssey Auto Setup (с рисунком)

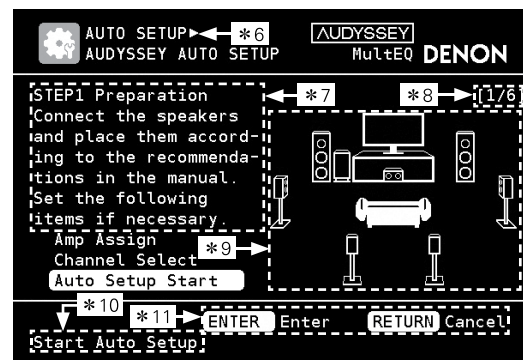

- *6: Последовательность событий
- *7: Описание выполняемой операции
- *8: Шаг операции
- *9: Рисунок
- *10: Подсказка по текущему пункту настройки
- *11: Подсказка по используемой кнопке

□ Список

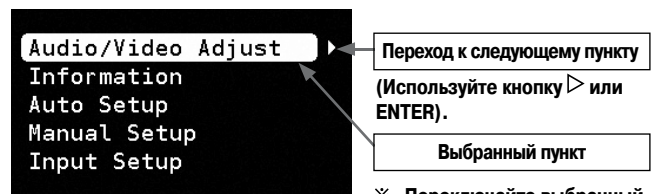

※ Переключайте выбранный пункт с помощью кнопок Δ ∇ .

Выбор источника входного сигнала

Имеются три способа выбора источника входного сигнала:

- ① Выбор с помощью пункта Source Select (меню GUI).
- ② Выбор кнопкой **[INPUT SOURCE SELECT]** (главный пульт ДУ)
- ③ Выбор кнопкой **<SOURCE SELECT>** (передняя панель ресивера)

① Использование пункта меню Source Select

Источник входного сигнала можно выбрать с помощью соответствующего пункта меню.

- 1** Установите переключатель **[DEVICE SELECT 1]** [Выбор компонента 1] в положение «MAIN/TV» [Основной блок/Телевизор], а переключатель **[DEVICE SELECT 2]** [Выбор компонента 2] в положение «MAIN» [Основной блок].

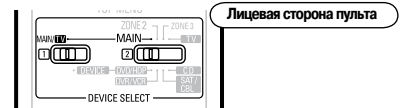

- 2** Нажмите кнопку **[SOURCE SELECT]**.
Будет выведено меню «Source Select».

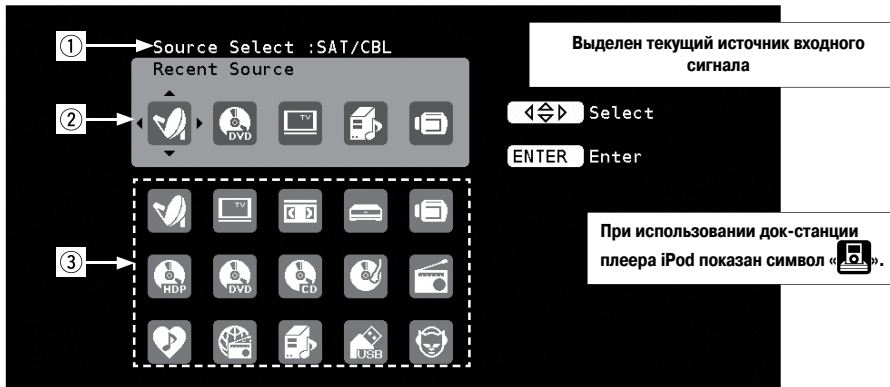

- ① **Input Source:** Показано имя выделенного источника входного сигнала.
- ② **Recently used sources:** Показаны недавно использованные источники входного сигнала (до 5).
- ③ Показаны символы источников входного сигнала различных категорий

Видео: (спутниковый приемник/кабельный декодер), (телевизор), (видеомагнитофон), (цифровое устройство видеозаписи), (дополнительный источник видеосигнала)

Плеер: (плеер HD), (DVD плеер), (CD плеер), (проигрыватель виниловых пластинок)

Тюнер: (FM/AM приемник)

Сеть: (избранное), (интернет-радио), (медиа-сервер), (USB устройство памяти), (сеть распространения музыки Napster)

- 3** Используя кнопки Δ ∇ \leftarrow \rightarrow , выберите символ источника входного сигнала и нажмите кнопку **ENTER**.
Будет подключен выбранный источник, меню выбора источника сигнала будет выключено.

- Источники входного сигнала, которые не предполагается использовать, необходимо предварительно удалить. Эта настройка описывается в разделе «Удаление источника сигнала» (стр. 40).
- Для выключения меню выбора источника сигнала (без выбора источника) нажмите еще раз кнопку **[SOURCE SELECT]**.

② Использование главного пульта ДУ

- 1** Установите переключатель **[DEVICE SELECT 1]** [Выбор компонента 1] в положение «MAIN/TV» [Основной блок/Телевизор], а переключатель **[DEVICE SELECT 2]** [Выбор компонента 2] в положение «MAIN» [Основной блок].

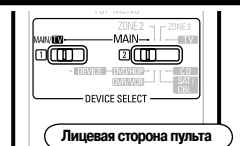

- 2** Нажмите кнопку **[SOURCE SELECT]**.
Необходимый источник входного сигнала можно выбирать напрямую.



③ Использование передней панели ресивера

Вращайте регулятор **<SOURCE SELECT>**.

- * Если в текущий момент действует режим «ZONE2/3 / Rec Select» или «Tuning Preset», то перед тем, как вращать регулятор **<SOURCE SELECT>**, нажмите кнопку **<SOURCE>**.

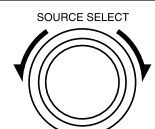



Настройка акустических систем и коррекция акустики комнаты (функция Audyssey™ Auto Setup)



При выполнении этой функции производится определение акустических характеристик подключенных акустических систем и комнаты, в которой происходит прослушивание, после чего производится автоматическая настройка параметров ресивера.

Последовательность выполнения настроек Audyssey™ Auto Setup

1 Подключите прилагаемый настроечный микрофон
(☞ стр. 28)



2 Подготовка к выполнению настроек Audyssey™ Auto Setup
(☞ стр. 29)

☐ Назначение усилителя (пункт Amp Assign)
(☞ стр. 29)

☐ Выбор измеряемого канала (пункт Channel Select)
(☞ стр. 29)



3 Выполнение настроек Audyssey™ Auto Setup (☞ стр. 29)



Проверка результатов измерений и типа эквалайзера после проведения настроек Audyssey™ Auto Setup (пункт Parameter Check) (☞ стр. 32).

Важная информация

Функция Audyssey MultEQ® производит автоматическое измерение акустических параметров комнаты прослушивания и обеспечивает оптимальные настройки для воспроизведения звука в вашем домашнем кинотеатре.

- При выполнении процедуры Audyssey™ Auto Setup функции MultEQ®, Dynamic EQ™ и Dynamic Volume™ включены (☞ стр. 69, 70).
- Для выполнения процедуры Audyssey Auto Setup используйте прилагаемый настроечный микрофон DM-A409.
- Измерения производятся путем последовательной установки калиброванного микрофона в различные положения зоны прослушивания, как показано в [Примере ①]. Для получения наилучших результатов настоятельно рекомендуется производить измерения для 6 положений микрофона. Даже если пространство для прослушивания невелико, как показано в [Примере ②], выполнение измерений в нескольких точках позволит ресиверу произвести более точную коррекцию.

☐ При использовании Фронтальных верхних акустических систем

[Пример ①]

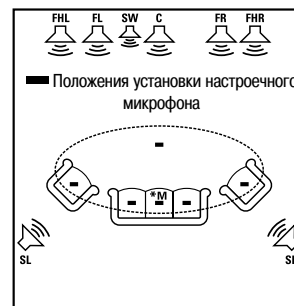

[Пример ②]

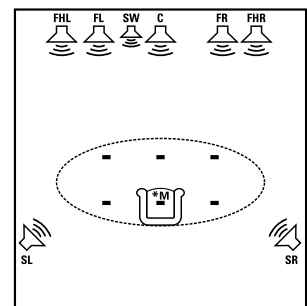

☐ При использовании тыловых акустических систем

[Пример ①]

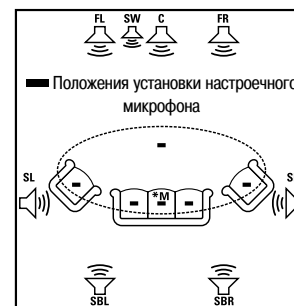

[Пример ②]

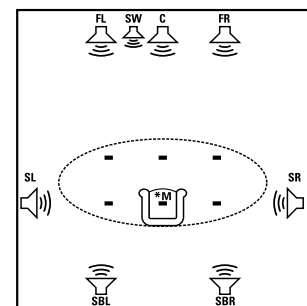

- FL: Фронтальная акустическая система (левая)
- FR: Фронтальная акустическая система (правая)
- FHL: Фронтальная верхняя акустическая система (левая)
- FHR: Фронтальная верхняя акустическая система (правая)
- C: Центральная акустическая система
- SW: Сабвуфер
- SL: Боковая акустическая система (левая)
- SR: Боковая акустическая система (правая)
- SBL: Тыловая акустическая система (левая)
- SBR: Тыловая акустическая система (правая)

Замечание о главном положении для прослушивания (*M)

Главное положение для прослушивания является таким местом, в котором обычно находится слушатель.

Функция MultEQ использует измерения, полученные для этого положения, чтобы рассчитать расстояния до акустических систем, уровень громкости, полярность и оптимальные параметры кроссовера сабвуфера.

См. на обороте

ПРИМЕЧАНИЕ

- Во время выполнения процедуры Audyssey MultEQ акустические системы могут воспроизводить громкие контрольные сигналы. Это является частью стандартной операции. При наличии фонового шума уровень контрольного сигнала может быть весьма громким.
- Во время выполнения измерений не стойте между акустическими системами и настроенным микрофоном — это может привести к некорректным измерениям.
- Устраните, по возможности, все посторонние звуки. Фоновые шумы могут ухудшить точность проводимых измерений. Закройте окна, отключите мобильные телефоны, телевизор, радио, воздушный кондиционер, флуоресцентные лампы, домашние электроприборы, электронные регуляторы яркости света и другие приборы, поскольку их шум может повлиять на точность измерений. Во время процесса измерений мобильные телефоны рекомендуется убрать подальше от всей акустической аппаратуры, поскольку они создают сильные электромагнитные помехи, которые могут повлиять на точность измерений (даже если телефон не используется).
- Использование общего регулятора уровня громкости (**MASTER VOLUME**) во время измерений приведет к отмене всех измерений.

1 Подключите прилагаемый настроенный микрофон

- Не отключайте настроенный микрофон до тех пор, пока не будет завершена процедура Audyssey Auto Setup.
- Если вы используете наушники, то перед выполнением процедуры Audyssey Auto Setup их необходимо отключить.

1 Проверьте подключение акустических систем.
(☞ стр. 13 «Подключение акустических систем»).

2 Включите телевизор и сабвуфер.
Переключите вход телевизора на работу с ресивером AVR-3310.

3 Включите питание ресивера AVR-3310.
(☞ стр. 23 «Включение питания»)

4 Подключите настроенный микрофон к гнезду SETUP MIC ресивера AVR-3310.

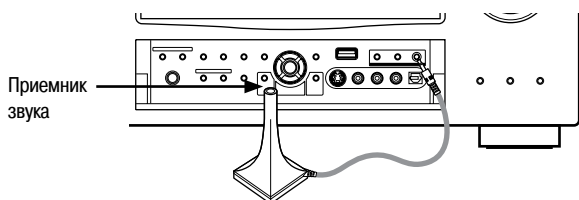

При подключении настроенного микрофона на экране телевизора появляется меню «Audyssey Auto Setup».



5 Установите настроенный микрофон на треноге или на подставке и поместите его в главное положение для прослушивания.
Установив настроенный микрофон, отрегулируйте его высоту (приемник звука должен находиться на уровне ушей слушателя).



Если сабвуфер имеет регулировку громкости и частоты кроссовера, то перед началом процедуры Audyssey Auto Setup установите их в соответствии с приведенными ниже рекомендациями.

- Регулятор громкости: В положение «12 часов» или в положение, соответствующее среднему уровню громкости.
- Настройка фильтра НЧ: Фильтр низких частот должен быть отключен (Off) или установлен в положение, при котором пропускаются самые высокие частоты.
- Настройка фазы: 0°.
- Настройка дежурного режима: «Off» [Выключено].

ПРИМЕЧАНИЕ

- Во время измерений не держите микрофон в руках.
- Избегайте установки микрофона рядом со спинкой кресла или стеной, поскольку отражающиеся от них звуки могут привести к некорректным измерениям.

2 Подготовка к выполнению процедуры Audyssey Auto Setup

 Рамка вокруг пункта меню обозначает настройку, используемую по умолчанию.

Шаг 1. Подготовка

Если для конфигурации используемых вами акустических систем требуются какие-либо настройки, выполните следующее.

Если же вы уже произвели необходимые настройки, выберите пункт «Audyssey Auto Setup» и нажмите кнопку **ENTER**. Далее переходите к «Шару 2».

Изменение назначения усилителя (пункт Amp Assign)

Сигнал, выводимый на клеммах SURR.BACK/AMP ASSIGN ресивера AVR-3310 можно переключать в зависимости от конфигурации акустических систем (стр. 33 «Назначение усилителя»).

1 Используя кнопки $\triangle \nabla$, выберите пункт «Amp Assign», затем нажмите кнопку **ENTER**.



2 Используя кнопки $\triangleleft \triangleright$, выберите пункт **Amp Assign Mode**, затем нажмите кнопку **RETURN**.

Normal	: Выводятся сигналы тыловых каналов.
ZONE2	: Выводятся аудиосигналы на зону 2.
ZONE3	: Выводятся аудиосигналы на зону 3.
ZONE2/3-MONO	: Выводятся монофонические аудиосигналы на зону 2/3.
Front A Bi-Amp	: Аудиосигналы выводятся в режиме Bi-Amp (двухканального усиления). Выберите эту опцию для режима Bi-Amp фронтальных акустических систем комплекта A.
Front B Bi-Amp	: Аудиосигналы выводятся в режиме Bi-Amp (двухканального усиления). Выберите эту опцию для режима Bi-Amp фронтальных акустических систем комплекта B.
Front Height	: Выводятся аудиосигналы на верхние фронтальные акустические системы.



- Если вы используете тыловые акустические системы для озвучивания зоны 2 или зоны 3, то, соответственно, выбирайте опции «ZONE2» или «ZONE3».
- Вы можете произвести эти настройки, как описано на стр. 33 в разделе «Назначение усилителя».

Выбор измеряемого канала (пункт Channel Select)

- **Фронтальные каналы**
Фронтальные акустические системы, для которых проводятся измерения, можно выбрать заранее.
- **Канал сабвуфера, тыловые каналы**
Если вы предварительно зададите каналы, которые вы не будете использовать, то для этих каналов измерения проводиться не будут. Таким образом, вы сможете сэкономить время, которое необходимо при проведении измерений для этих каналов.

1 Используя кнопки $\triangle \nabla$, выберите пункт «Channel Select», затем нажмите кнопку **ENTER**.

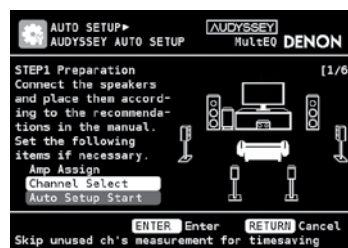

2 Используя кнопки $\triangle \nabla$, выберите канал, затем кнопками $\triangleleft \triangleright$ выберите необходимый пункт и нажмите кнопку **RETURN**.

□ Фронтальные каналы

- A** : Во время измерений параметров фронтальных акустических систем звук выводится фронтальными акустическими системами A.
- B** : Во время измерений параметров фронтальных акустических систем звук выводится фронтальными акустическими системами B.
- A + B** : Во время измерений параметров фронтальных акустических систем звук одновременно выводится фронтальными акустическими системами A и B.

□ Канал сабвуфера, тыловые каналы

- Measure** : Измерение параметров для выбранных каналов.
- Skip** : Пропуск выделенных каналов (для них измерения не проводятся).



Если для пункта «Amp Assign» выбрана опция «Normal» [Стандартное воспроизведение], то отображается только канал «Surround Back» [Тыловой].

3 Выполнение процедуры Audyssey Auto Setup

- Во время выполнения процедуры Audyssey Auto Setup обнаруживается присутствие каждой акустической системы и автоматически определяется ее размеры, уровень канала, расстояние до акустической системы и частота кроссовера. Кроме того, для зоны прослушивания вводятся коррекции, зависящие от акустических особенностей комнаты.
- Во время выполнения процедуры каждая акустическая система воспроизводит контрольный сигнал.
- Перед началом процедуры Audyssey Auto Setup должна быть закончена расстановка и конфигурация акустических систем.

Шаг 2. Обнаружение акустических систем

1 Используя кнопки $\triangle \nabla$, выберите пункт «Auto Setup Start» и нажмите кнопку **ENTER**.

2 Выберите опцию «Measure» [Измерение] и нажмите кнопку **ENTER**.



3 После того, как все акустические системы будут обнаружены, проверьте информацию о подключенных акустических системах.

4 Используя кнопки $\triangle \nabla$, выберите пункт «Next Measurement» [Дальше Измерение] и нажмите кнопку **ENTER**.



※ Нажмите кнопку \triangle , чтобы выбрать пункт «Retry» [Повтор] и затем нажмите кнопку **ENTER**, после чего измерения в главном положении прослушивания начнутся заново.

См. на обороте

Кнопки, используемые на главном пульте дистанционного управления

MENU : Вывод меню
Отмена меню

 : Перемещение курсора
(Вверх/Вниз/Влево/Вправо)

ENTER : Подтверждение произведенных настроек

RETURN : Возврат к предыдущему меню

Шаг 3. Измерения

5 Переместите настроечный микрофон во второе положение; используя кнопки \triangle ∇ , выберите пункт «Measure» [Измерение] и нажмите кнопку ENTER. Начнутся измерения для второго положения.

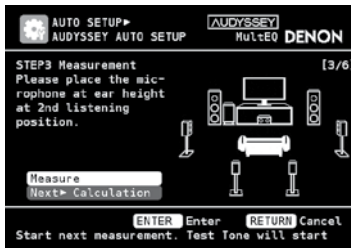

✳ Для пропуска этого шага выберите пункт «Next ▶ Calculation» [Дальше ▶ Вычисления] и переходите к Шагу 4.

6 Выполните шаг 5 последовательно для 3-го, 4-го, 5-го и 6-го измерений. По завершении измерений для 6-го положения микрофона будет выведено сообщение «Measurements completed» [Измерения завершены].

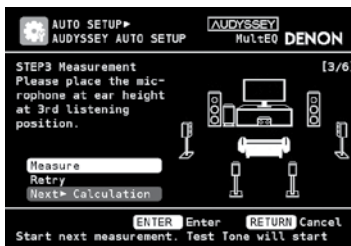

✳ Для пропуска этого шага выберите пункт «Next ▶ Calculation» и переходите к Шагу 4.

✳ Всего можно выполнить до 6 измерений, которые включают основное положение для прослушивания и возможные дополнительные положения. Остановить процедуру можно на 5-м измерении или даже раньше, но для получения оптимальных результатов мы рекомендуем произвести измерения для 6 положений.

Шаг 4. Вычисления

7 На экране Шага 3 с помощью кнопок \triangle ∇ выберите пункт «Next ▶ Calculation» и нажмите кнопку ENTER. Начнется анализ результатов измерений.



✳ Для завершения анализа может потребоваться несколько минут. Время, необходимое для анализа, зависит от количества подключенных акустических систем. Чем больше акустических систем подключено к ресиверу, тем больше времени необходимо для выполнения анализа.

Шаг 5. Проверка

8 Используя кнопки \triangle ∇ , выберите пункт, который вы хотите проверить, и нажмите кнопку ENTER. При этом будет выведена страница результатов измерений.



Speaker Config. Check [Проверка конфигурации акустических систем]

Channel Level Check [Проверка уровней каналов]

Distance Check [Проверка расстояний до акустических систем]

Crossover Freq. Check [Проверка частоты кроссовера]

✳ Для сабвуфера и других акустических систем могут быть выведены параметры, не соответствующие реальным расстояниям.

9 Нажмите кнопку RETURN.

Если вы хотите проверить другой пункт, повторите шаг 8.

10 Кнопкой ∇ выберите пункт «Next ▶ Store» [Дальше ▶ Сохранить] и нажмите кнопку ENTER.

Шаг 6. Сохранение

11 Выберите пункт «Store» [Сохранить] и нажмите кнопку ENTER.

Во время сохранения результатов измерений будет выведено сообщение «Now Storing... Please wait» [Производится сохранение... Подождите, пожалуйста].



ПРИМЕЧАНИЕ

Не выключайте ресивер, пока не закончился процесс сохранения результатов измерений.

12 Когда появится экран, показанный справа, отключите настроечный микрофон от гнезда SETUP MIC ресивера AVR-3310.



13 Выберите пункт «Exit» [Выход] и нажмите кнопку ENTER.

Выход из меню GUI

Нажмите во время вывода меню GUI кнопку MENU. Экран меню GUI исчезнет.

ПРИМЕЧАНИЕ

Выполнив процедуру Audyssey Auto Setup, не изменяйте подключение акустических систем и уровень громкости сабвуфера. Если это будет сделано, тогда процедуру Audyssey Auto Setup необходимо произвести заново.



- В случае несоответствия результатов и реальной конфигурации, а также при появлении ошибки, сверьтесь с разделом «Сообщения об ошибках» (стр. 31) и снова повторите процедуру Audyssey Auto Setup.
- Если результаты измерений все равно отличаются от реальных показателей даже после повторного выполнения процедуры Audyssey Auto Setup или если снова будет выведено сообщение об ошибке, то, возможно, акустические системы подключены неправильно. Выключите ресивер AVR-3310, проверьте подключение акустических систем и снова попробуйте произвести весь процесс измерений с самого начала.
- Если вы измените положение акустических систем или их ориентацию, процедуру Audyssey Auto Setup следует выполнить заново – это необходимо для получения оптимальной характеристики эквалайзера.

Кнопки, используемые на главном пульте дистанционного управления

MENU : Вывод меню
Отмена меню

: Перемещение курсора
(Вверх/Вниз/Влево/Вправо)

ENTER : Подтверждение произведенных настроек

RETURN : Возврат к предыдущему меню

Сообщения об ошибках

Сообщение об ошибке появляется в том случае, если невозможно завершить процедуру Audyssey Auto Setup из-за неудачного расположения акустических систем, условий измерений и т.п. Если это произойдет, сверьтесь с соответствующим пунктом таблицы ошибок, примите необходимые меры и затем выполните процедуру Audyssey Auto Setup заново.

ПРИМЕЧАНИЕ



Прежде, чем проверять подключение акустических систем, обязательно выключите ресивер.

❑ Повторное выполнение процедуры Audyssey Auto Setup

С помощью кнопок \triangle ∇ выберите пункт «Retry» [Повтор] и нажмите кнопку **ENTER**.

❑ Остановка измерений

Нажмите кнопку **RETURN**. На дисплее появится сообщение «Cancel auto setup?» [Отменить автоматическую настройку?]. Кнопками \triangleleft \triangleright выберите пункт «Yes» [Да] и нажмите кнопку **ENTER**.

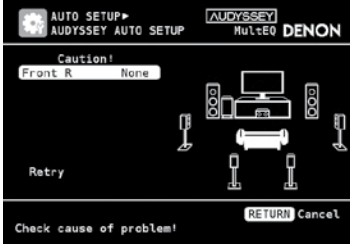
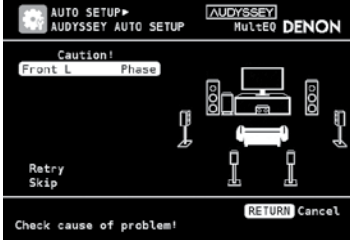
Примеры сообщений об ошибках	Смысл ошибки	Измерения
	<ul style="list-style-type: none"> Не подключен прилагаемый настроечный микрофон. Не все акустические системы могут быть обнаружены. Неправильно определена фронтальная левая акустическая система. 	<ul style="list-style-type: none"> Подключите прилагаемый настроечный микрофон к гнезду SETUP MIC ресивера AVR-3310. Проверьте подключение акустических систем.
	<ul style="list-style-type: none"> В комнате слишком много постороннего шума, который не позволяет произвести точные измерения. Уровень громкости акустических систем или сабвуфера слишком низок, что не позволяет произвести точные измерения. 	<ul style="list-style-type: none"> Либо выключите устройства, производящие шум, либо удалите их от микрофона. Выполните измерения заново, когда шум будет меньше. Проверьте установку акустических систем и их направление. Отрегулируйте уровень громкости сабвуфера.
	<ul style="list-style-type: none"> Показанная акустическая система не может быть обнаружена. 	<ul style="list-style-type: none"> Проверьте подключение показанной акустической системы.
	<ul style="list-style-type: none"> У показанной акустической системы неправильная полярность. 	<ul style="list-style-type: none"> Проверьте полярность подключения показанной акустической системы. Для некоторых акустических систем такая ошибка может показываться даже при правильном подключении. Если вы уверены в правильности соединения системы, то кнопками \triangle ∇ выберите пункт «Skip» [Пропуск] и нажмите кнопку ENTER.

Кнопки, используемые на главном пульте дистанционного управления



MENU
: Вывод меню
Отмена меню



: Перемещение курсора
(Вверх/Вниз/Влево/Вправо)



ENTER
: Подтверждение произведенных настроек



RETURN
: Возврат к предыдущему меню

Проверка результатов измерений и настроек эквалайзера после выполнения процедуры Audyssey Auto Setup (пункт Parameter Check)

Эта страница выводится после завершения процедуры Audyssey Auto Setup.

1 Кнопкой ∇ выберите пункт «Parameter Check» [Проверка параметров] и нажмите кнопку ENTER или \triangleright .

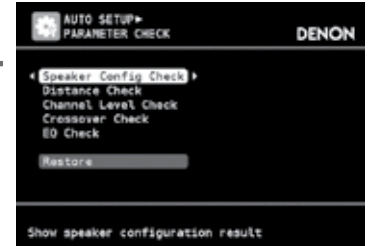

2 Используя кнопки \triangle ∇ , выберите пункт, который вы хотите проверить, затем нажмите кнопку ENTER или \triangleright .

Speaker Config. Check [Проверка конфигурации акустических систем]

Distance Check [Проверка расстояний до акустических систем]

Channel Level Check [Проверка уровней каналов]

Crossover Freq. Check [Проверка частоты кроссовера]

EQ Check [Проверка настроек эквалайзера]

※ Если вы выбрали пункт «EQ Check», то кнопками \triangle ∇ выберите корректирующую кривую, которую вы хотите проверить («Audyssey» или «Audyssey Flat»).

※ Если вы хотите проверить другой пункт, нажмите кнопку RETURN.



Если для пункта «Restore» [Восстановление] вы выберите пункт «Yes» [Да], то вы сможете возвратиться к результатам измерений Audyssey Auto Setup (значения, рассчитанные вначале функцией MultEQ), даже если вы вручную изменили все настройки.



Выполнение дополнительных настроек (пункт Manual Setup)

GUI

Информация о том, как выбирать, настраивать и отменять настройки для каждого пункта меню приводится в разделе «Выполнение операций с использованием меню GUI» (стр. 25).

□ Параметры, которые можно настраивать с помощью пункта Manual Setup



Настройка акустических систем (Speaker Setup) стр. 33



Настройка интерфейса HDMI (HDMI Setup) стр. 35



Настройка аудиопараметров (Audio Setup) стр. 36



Сетевые настройки (Network Setup) стр. 37



Настройка других зон (Zone Setup) стр. 39



Прочие настройки (Other Setup) стр. 40

Кнопки, используемые на главном пульте дистанционного управления



MENU : Вывод меню
Отмена меню



: Перемещение курсора
(Вверх/Вниз/Влево/Вправо)



ENTER : Подтверждение произведенных настроек



RETURN : Возврат к предыдущему меню



Настройка акустических систем (Speaker Setup)



Подчеркнуты настройки, используемые по умолчанию.

Это меню используется для ручной настройки активных систем и при изменении настроек в Audyssey Auto Setup.

Настраиваемые пункты	Содержание настроек
Amp Assign Настройка сигнала, подаваемого на акустические системы, подключенные к клеммам SURR. BACK/AMP ASSIGN	<p>Normal: Выводится сигнал тыловых каналов.</p> <p>ZONE2: Выводится сигнал на зону 2.</p> <p>ZONE3: Выводится сигнал на зону 3.</p> <p>ZONE2/3-MONO: Выводится монофонический сигнал на зону 2 и зону 3.</p> <p>Front A Bi-Amp: Выводится сигнал для режима Bi-Amp. Используйте эту настройку для Bi-Amp включения фронтальных акустических систем A.</p> <p>Front B Bi-Amp: Выводится сигнал для режима Bi-Amp. Используйте эту настройку для Bi-Amp включения фронтальных акустических систем B.</p> <p>Front Height: Выводится сигнал фронтальных верхних акустических систем.</p>
Speaker Configuration Задание конфигурации и размера акустических систем (в соответствии со способностью воспроизведения низкие частоты)	<p>Front: Задание размера фронтальных акустических систем.</p> <ul style="list-style-type: none"> Large: Используются большие акустические системы, способные эффективно воспроизводить низкие частоты. Small: Используются небольшие акустические системы, неспособные эффективно воспроизводить низкие частоты. <p> Если для пункта «Subwoofer» [Сабвуфер] выбрать опцию «No» [Отсутствует], то для фронтальных акустических систем (Front) автоматически задается опция «Large».</p> <p> Если для фронтальных акустических систем (Front) выбрана опция «Small», то для центральной (Central), боковых (Surround), тыловых (Surround Back) и фронтальных верхних (Front Height) акустических систем нельзя выбрать опцию «Large».</p> <p>Center: Указывается наличие и размер центральной акустической системы.</p> <ul style="list-style-type: none"> Large: Используется большая акустическая система, способная эффективно воспроизводить низкие частоты. Small: Используется небольшая акустическая система, неспособная эффективно воспроизводить низкие частоты. None: Эта опция выбирается в том случае, если центральная акустическая система не подключена. <p> Опция «Large» не отображается, если для фронтальных акустических систем (Front) выбрать опцию «Small».</p> <p>Subwoofer: Указывается наличие сабвуфера.</p> <ul style="list-style-type: none"> Yes: Сабвуфер используется. No: Сабвуфер не подключен. <p> Если для фронтальных акустических систем выбрана опция «Small», то для сабвуфера может быть автоматически выбрана опция «Yes».</p> <p>Surround: Указывается наличие и размер боковых акустических систем.</p> <ul style="list-style-type: none"> Large: Используются большие акустические системы, способные эффективно воспроизводить низкие частоты. Small: Используются небольшие акустические системы, неспособные эффективно воспроизводить низкие частоты. None: Эта опция выбирается в том случае, если боковые акустические системы не подключены. <p> Если для боковых акустических систем (Surround) выбрана опция «Large», то и для фронтальных верхних систем можно выбрать опцию «Large».</p> <p> Если для боковых акустических систем выбрана опция «None», то для тыловых и фронтальных верхних систем автоматически может быть выбрана опция «None».</p> <p>Surround Back: Указывается наличие и размер тыловых акустических систем.</p> <ul style="list-style-type: none"> Large: Используются большие акустические системы, способные эффективно воспроизводить низкие частоты. Small: Используются небольшие акустические системы, неспособные эффективно воспроизводить низкие частоты. None: Эта опция выбирается в том случае, если тыловые акустические системы не подключены. 2spkr: используются две тыловые акустические системы. 1 spkr: используется только одна тыловая акустическая система. При выборе этой опции подключайте тыловую акустическую систему к тыловому левому (L) каналу. <p> Если для пункта «Amp Assign» выбрана любая другая опция, кроме «Normal» [Стандартное воспроизведение], то настройку пункта «Surround Back» [Тыловые акустические системы] производить нельзя.</p> <p> Даже если для пункта Surround Back Speaker выбрана опция, отличная от «None» [Отсутствует], звук может не воспроизводиться тыловыми акустическими системами — это зависит от воспроизводимого материала. В этом случае для пункта «Surround Parameters» — «Surround Back» [Параметры пространственного звучания] — «Тыловой канал» не должна выбираться опция «OFF» [Выключено] (стр. 68).</p> <p>Front Height: Указывается наличие и размер фронтальных верхних акустических систем.</p> <ul style="list-style-type: none"> Large: Используются большие акустические системы, способные эффективно воспроизводить низкие частоты. Small: Используются небольшие акустические системы, неспособные эффективно воспроизводить низкие частоты. None: Эта опция выбирается в том случае, если фронтальные верхние акустические системы не подключены. <p> Если для пункта «Amp Assign» (стр. 33) выбрана любая другая опция, кроме «Front Height» [Фронтальные верхние акустические системы], то настройку пункта «Front Height» производить нельзя.</p>

Кнопки, используемые на главном пульте дистанционного управления





: Вывод меню
Отмена меню: Перемещение курсора
(Вверх/Вниз/Влево/Вправо)

: Подтверждение произведенных настроек



: Возврат к предыдущему меню

См. на обороте

Настраиваемые пункты	Содержание настроек
<p>Bass Setting Настройка сабвуфера и канала LFE [Низкочастотные эффекты]</p>	<p>Subwoofer Mode: Определите низкочастотные сигналы, которые будут воспроизводиться сабвуфером.</p> <ul style="list-style-type: none"> • LFE: Низкочастотные сигналы с каналов, указанных как «Small», добавляются к LFE сигналу, выводимому сабвуфером. • LFE+Main: Низкочастотные сигналы от всех каналов добавляются к LFE сигналу, выводимому сабвуфером. <p></p> <ul style="list-style-type: none"> • Настройки этого пункта можно производить только в том случае, если для пункта «Speaker Configuration» – «Subwoofer» [«Конфигурация акустических систем» – «Сабвуфер»] (стр. 33) выбрана опция «Yes» [Подключен]. • При воспроизведении музыки или фильма выберите тот режим, который обеспечивает лучшее воспроизведение низких частот. • Опцию «LFE+Main» выбирайте в том случае, если вы хотите, чтобы низкочастотные сигналы всегда воспроизводились сабвуфером. <hr/> <p>ФНЧ для канала LFE: Установить верхнюю границу диапазона канала LFE.</p> <ul style="list-style-type: none"> • 80 Гц / 90 Гц / 100 Гц / 110 Гц / 120 Гц / 150 Гц / 200 Гц / 250 Гц
<p>Distance Задание расстояний от места прослушивания до акустических систем. Предварительно необходимо измерить расстояние от каждой акустической системы до места прослушивания.</p>	<p>Unit: Выберите единицу измерений.</p> <ul style="list-style-type: none"> • Feet [Футы] • Meters [Метры] <p>Step: Задайте минимальный шаг ввода расстояния.</p> <ul style="list-style-type: none"> • 0.1m / 0.01m • 1ft / 0.1ft <p>Front L [Фронтальная левая] / Front R [Фронтальная правая] / Center [Центральная] / Subwoofer [Сабвуфер] / Surround L [Боковая левая] / Surround R [Боковая правая] / S. Back L* [Тыловая левая] / S. Back R* [Тыловая правая] / Front Height L [Фронтальная верхняя левая] / Front Height R [Фронтальная верхняя правая]: Выберите акустическую систему.</p> <p>* Если для пункта «Speaker Configuration» – «Surround Back» [«Конфигурация акустических систем» – «Тыловая акустическая система»] (стр. 33) выбрана опция «1spkr» [Одна система], то выводится «S. Back».</p> <ul style="list-style-type: none"> • 0.00m - 18.00m / 0.0ft - 60.0ft: Введите расстояние. <p></p> <ul style="list-style-type: none"> • Если для некоторых акустических систем в пункте «Speaker Configuration» [Конфигурация акустических систем] выбрана опция «None» [Отсутствует] (стр. 33), то эти системы не отображаются. • Выбираемые акустические системы зависят от опций, заданных для пунктов «Amp Assign» [Назначение усилителя] (стр. 33) и «Speaker Configuration» (стр. 33). • Настройки, используемые по умолчанию: Front / Center / Subwoofer / Front Height: 3,6 м (12 футов) Surround / Surround Back: 3,0 м (10 футов) • Расстояние между отдельными акустическими системами не должно превышать 6,0 метров (20 футов). <p>Default: Сброс всех расстояний к значениям, установленным на заводе-изготовителе.</p> <ul style="list-style-type: none"> • Yes: Сброс значений. • No: Значения не сбрасывать. <p></p> <p>Если вы выберете пункт «Default» и нажмете кнопку ENTER, то на экране появится вопрос «Default Setting?» [Установить исходные значения?]. Выберите пункт «Yes» или «No» и нажмите кнопку ENTER.</p>
<p>Channel Level С помощью контрольного сигнала установите одинаковый уровень громкости для каждой акустической системы.</p>	<p>Test Tone Start: Включение контрольного сигнала.</p> <p>Front L [Фронтальная левая] / Front R [Фронтальная правая] / Center [Центральная] / Subwoofer [Сабвуфер] / Surround L [Боковая левая] / Surround R [Боковая правая] / S. Back L* [Тыловая левая] / S. Back R* [Тыловая правая] / Front Height L [Фронтальная верхняя левая] / Front Height R [Фронтальная верхняя правая]: Выберите акустическую систему.</p> <p>* Если для пункта «Speaker Configuration» – «Surround Back» [«Конфигурация акустических систем» – «Тыловая акустическая система»] (стр. 33) выбрана опция «1spkr» [Одна акустическая система], то выводится «S. Back».</p> <ul style="list-style-type: none"> • -12.0dB - +12.0dB (0.0dB): Отрегулируйте уровень громкости. <p></p> <ul style="list-style-type: none"> • Если для некоторых акустических систем в пункте «Speaker Configuration» [Конфигурация акустических систем] выбрана опция «None» [Отсутствует] (стр. 33), то эти системы не отображаются. • При нажатии кнопки , когда уровень громкости сабвуфера установлен на «-12 dB», для пункта «Subwoofer» [Сабвуфер] выбирается опция «OFF» [Выключено]. • Если к гнезду PHONES ресивера AVR-3310 подключены наушники, то пункт «Channel Level» [Уровень канала] не отображается. • Для настройки вы можете также нажимать кнопку [CHANNEL LEVEL] (стр. 76 «Регулировка уровня громкости отдельных акустических систем»). <p>Default: Сброс всех расстояний к значениям, установленным на заводе-изготовителе.</p> <ul style="list-style-type: none"> • Yes: Сброс значений. • No: Значения не сбрасывать.

Настраиваемые пункты	Содержание настроек
Crossover Frequency Задание частоты, ниже которой сигналы от всех акустических систем будут воспроизводиться сабвуфером.	40 Гц / 60 Гц / 80 Гц / 90 Гц / 100 Гц / 110 Гц / 120 Гц / 150 Гц / 200 Гц / 250 Гц: Задайте частоту кроссовера. Advanced: Задание частоты кроссовера для каждой акустической системы. Front [Фронтальные] / Center [Центральная] / Subwoofer [Сабвуфер] / Surround [Боковые] / Surround Back [Тыловые] / Front Height [Фронтальные верхние]: Выберите акустическую систему. 40 Гц / 60 Гц / 80 Гц / 90 Гц / 100 Гц / 110 Гц / 120 Гц / 150 Гц / 200 Гц / 250 Гц: Задайте частоту кроссовера.  <ul style="list-style-type: none"> Эту настройку можно производить в том случае, если для пункта «Speaker Configuration» – «Subwoofer» [«Конфигурация акустических систем» – «Сабвуфер»] (☞ стр. 33) выбрана опция «Yes» [Подключен] или для акустической системы выбрана опция «Small» [Небольшая]. Обычно частота кроссовера устанавливается равной «80 Гц». Однако если вы используете маленькие акустические системы, то мы рекомендуем для частоты кроссовера выбирать более высокое значение. На те акустические системы, которые указаны как «Small», сигнал с частотой ниже частоты кроссовера поступать не будет. Отфильтрованный низкочастотный сигнал будет воспроизводиться сабвуфером или фронтальными акустическими системами. Акустические системы, которые могут настраиваться при выборе пункта «Advanced» [Дополнительные настройки], различаются настройками «Subwoofer Mode» [Режим сабвуфера] (☞ стр. 34). Если выбрана опция «LFE», то можно настраивать те акустические системы, для которых в пункте «Speaker Configuration» выбрана опция «Small». Если же для акустической системы выбрана опция «Large», то выводится сообщение «Full Band» [Полный диапазон] и настройку производить нельзя. Если выбрана опция «LFE+Main», то эту настройку можно производить независимо от размера акустических систем.
Front Speaker Setup Настройка фронтальных акустических систем для работы в режиме пространственного звучания.	Setting: Выбор способа настройки фронтальных акустических систем. Normal: Фронтальные акустические системы настраиваются кнопкой <FRONT SPEAKERS>. Custom: Фронтальные акустические системы, используемые для разных режимов воспроизведения, настраиваются заранее. 2CH DIRECT/STEREO: Фронтальные акустические системы, используемые в прямом, стереофоническом и чистом прямом режиме (2 канала) настраиваются заранее. A: Используются фронтальные акустические системы A. B: Используются фронтальные акустические системы B. A + B: Используются фронтальные акустические системы A и B. MULTI CH: Фронтальные акустические системы, используемые в режимах, отличных от прямого, стереофонического и чистого прямого (2 канала), настраиваются заранее. A: Используются фронтальные акустические системы A. B: Используются фронтальные акустические системы B. A + B: Используются фронтальные акустические системы A и B. <p>ПРИМЕЧАНИЕ</p> <ul style="list-style-type: none"> При выборе пункта «Custom» кнопка <FRONT SPEAKERS> не действует. Приоритет отдается настройкам, сохраненным с помощью функции «Quick Select».







Настройка интерфейса HDMI (HDMI Setup)



Подчеркнуты настройки, используемые по умолчанию.

Выполните настройки аудио/видеовыхода для интерфейса HDMI.

Настраиваемые пункты	Содержание настроек
RGB Range Настройка цветового диапазона видеосигнала RGB выхода с интерфейса HDMI	Normal: Выходной сигнал с RGB диапазоном (от 16 (уровень черного) до 235 (уровень белого)). Enhanced: Выходной сигнал с RGB диапазоном (от 0 (уровень черного) до 255 (уровень белого)).  Эта установка действительна только при использовании телевизора, имеющего интерфейс DVI.
Auto Lip Sync Автоматическая компенсация временной задержки изображения, по отношению к звуку.	ON: Компенсация производится. OFF: Компенсация не производится.
Audio Out Выбор устройства, на которое подается входной аудиосигнал HDMI	AMP: Воспроизведение через акустические системы, подключенные к ресиверу. TV: Воспроизведение через телевизор, подключенный к ресиверу.  Если включена функция управления через интерфейс HDMI, то приоритет имеют настройки аудиопараметров подключенного телевизора (☞ стр. 75 «Функция управления по интерфейсу HDMI»).
HDMI Control Внешние компоненты могут управляться с ресивера AVR-3310 и, наоборот, ресивером могут управлять внешние компоненты. <p>ПРИМЕЧАНИЕ</p> Функция управления по интерфейсу HDMI позволяет управлять телевизором, поддерживающим такое управление. Перед началом операций убедитесь в том, что телевизор и HDMI разъем ресивера соединены.	ON: Функция управления по интерфейсу HDMI включена. OFF: Функция управления по интерфейсу HDMI выключена.  <ul style="list-style-type: none"> Для проверки правильности настроек ознакомьтесь с инструкциями по эксплуатации подключенных компонентов. Дополнительную информацию о функции управления см. в разделе «Функция управления по интерфейсу HDMI» (☞ стр. 75). <p>ПРИМЕЧАНИЕ</p> <ul style="list-style-type: none"> Если для пункта «HDMI Control» [Управление по интерфейсу HDMI] выбрана опция «ON» [Включено], то в дежурном режиме ресивер потребляет повышенное количество электроэнергии. Если вы не собираетесь использовать этот ресивер в течение длительного времени, то мы рекомендуем для выключения ресивера нажать кнопку <POWER> (■ OFF). При изменении настроек «HDMI Control» обязательно выключайте подключенные компоненты, а затем снова включайте. Функция «HDMI Control» не работает, если питание подключенных компонентов выключено. Если для пункта «HDMI Control» выбрана опция «ON», то на розетке AC ресивера присутствует сетевое напряжение.
Standby Source Настройте интерфейс HDMI на возможность приема сигналов во время дежурного режима.	Last: В этом дежурном режиме при включении питания ресивера подключается компонент, который использовался последним. HDMI1 / HDMI2 / HDMI3 / HDMI4 / HDMI5: Дежурный режим настроен на входной источник, назначенный соответствующим входам.  Эту настройку можно производить, когда для пункта «HDMI Control» выбрана опция «ON».

См. на обороте

Кнопки, используемые на главном пульте дистанционного управления



: Вывод меню
Отмена меню



: Перемещение курсора
(Вверх/Вниз/Влево/Вправо)



: Подтверждение произведенных настроек



: Возврат к предыдущему меню

Настраиваемые пункты	Содержание настроек
Power Off Control Одновременное выключение питания ресивера AVR-3310 и внешнего компонента.	ON: Эта функция включена. OFF: Эта функция выключена.  <ul style="list-style-type: none"> Эту настройку можно производить в том случае, если для пункта «HDMI Control» выбрана опция «ON». Для проверки правильности настроек ознакомьтесь с инструкциями по эксплуатации подключенных компонентов. Дополнительную информацию о функции управления см. в разделе «Функция управления по интерфейсу HDMI» (стр. 75).









Настройка аудиопараметров (Audio Setup)

GUI

Подчеркнуты настройки, используемые по умолчанию.

Произведите настройку аудиопараметров.

Настраиваемые пункты	Содержание настроек
EXT.IN SW Level Настройка уровня воспроизведения канала сабвуфера, подаваемого на вход EXT.IN.	+15dB: Рекомендованный уровень. +10dB / +5dB / 0dB: Выберите уровень, соответствующий используемому плееру.
2ch Direct/Stereo Настройка акустических систем для 2-канального режима воспроизведения.	Setting: Выберите способ настройки акустических систем, используемых для 2-канального прямого или стереофонического режима воспроизведения. <ul style="list-style-type: none"> Basic: Используются настройки пункта «Speaker Setup» (стр. 33). Custom: Произведите отдельные настройки для 2-канального режима. Front: Задание размера фронтальных акустических систем. <ul style="list-style-type: none"> Large: Используются большие акустические системы, способные эффективно воспроизводить низкие частоты. Small: Используются небольшие акустические системы, неспособные эффективно воспроизводить низкие частоты.  Если для пункта «Speaker Configuration» – «Subwoofer» [«Конфигурация акустических систем» – «Сабвуфер»] (стр. 33) выбрана опция «No» [Отсутствует], то настройки автоматически изменяются на «Large». Subwoofer: Укажите наличие сабвуфера. <ul style="list-style-type: none"> Yes: Сабвуфер используется. No: Сабвуфер не подключен.  Если для пункта «Speaker Configuration» – «Subwoofer» (стр. 33) выбрана опция «No», то для этой настройки автоматически выбирается опция «No». Если для фронтальных акустических систем выбрана опция «Small», то для этой настройки автоматически выбирается опция «Yes». SW Mode: Выберите низкочастотный сигнал, который будет воспроизводить сабвуфер. <ul style="list-style-type: none"> LFE: если для пункта «2ch Direct/Stereo» – «Front» [«2-канальное прямое/стереофоническое воспроизведение» – «Фронтальная акустическая система»] выбрана опция «Large» [Большая], то сабвуфер воспроизводит только сигнал LFE. Кроме того, если для пункта «2ch Direct/Stereo» – «Front» выбрана опция «Small» [Небольшая], то низкочастотные сигналы фронтальных каналов добавляются к каналу LFE и воспроизводятся сабвуфером. LFE+Main: Низкочастотные сигналы фронтальных каналов добавляются к сигналу LFE и воспроизводятся сабвуфером.  Эту настройку можно производить в том случае, если для пункта «2ch Direct/Stereo» – «Subwoofer» выбрана опция «Yes» [Подключен]. Crossover: Задание частоты, ниже которой сигналы от всех акустических систем будут воспроизводиться сабвуфером. <ul style="list-style-type: none"> 40 Гц / 60 Гц / 80 Гц / 90 Гц / 100 Гц / 110 Гц / 120 Гц / 150 Гц / 200 Гц / 250 Гц  Эту настройку можно производить в том случае, если для пункта «2ch Direct/Stereo» – «Subwoofer» выбрана опция «Yes». <ul style="list-style-type: none"> Если для пункта «2ch Direct/Stereo» – «Front» выбрана опция «Large», а для пункта «SW Mode» [Режим сабвуфера] выбрана опция «LFE», то на дисплее выводится сообщение «Full Band» [Широкая полоса] и настройки производить нельзя. Distance FL / Distance FR: Выберите акустическую систему. <ul style="list-style-type: none"> 0.00m - 18.00m (3.60m) / 0.0ft - 60ft (12.0ft): Введите расстояния до акустических систем.  Разница расстояний между фронтальными левой и правой акустическими системами не должна превышать 6,0 м (12 футов). Level FL / Level FR: Выберите акустическую систему. <ul style="list-style-type: none"> -12.0dB - +12.0dB (0dB): Отрегулируйте уровень каждого канала.
Auto Surround Mode Произведите настройки для того, чтобы сохранить необходимые параметры для каждого типа входного сигнала.	ON: Сохранение настроек. Автоматическое включение последнего использованного режима пространственного звучания. OFF: Настройки не сохраняются. Режим пространственного звучания не изменяется в соответствии с входным сигналом.  <ul style="list-style-type: none"> Функция автоматического выбора режима пространственного звучания позволяет сохранить в памяти ресивера последний использованный режим для четырех типов входных сигналов, указанных ниже: <ol style="list-style-type: none"> 2-канальные аналоговые и PCM сигналы; 2-канальные Dolby Digital и DTS сигналы; многоканальные сигналы Dolby Digital и DTS сигналы; многоканальные сигналы, отличные от Dolby Digital и DTS (PCM и т.п.). При воспроизведении сигнала в режиме PURE DIRECT режим пространственного звучания не изменяется, даже если входной сигнал изменится.

Кнопки, используемые на главном пульте дистанционного управления



: Вывод меню
Отмена меню





: Перемещение курсора
(Вверх/Вниз/Влево/Вправо)



: Подтверждение произведенных настроек



: Возврат к предыдущему меню

Настраиваемые пункты	Содержание настроек
EQ Customize Настройка этого пункта производится таким образом, чтобы при нажатии кнопки MULTEQ неиспользуемые установки не показывались.	Audyssey Byp. L/R: Настройка использования эквалайзера Audyssey Byp. L/R. <ul style="list-style-type: none"> • Used: Эквалайзер используется. • Not Used: Эквалайзер не используется.
 Настройки эквалайзера, для которых в функции Quick Select выбрана опция «Not Used» [Не используется], сохранять и вызывать нельзя.	 Устанавливается таким образом, чтобы настройки «Audyssey Byp. L/R» можно было производить при выполнении процедуры Audyssey™ Auto Setup.
	Audyssey Flat: Настройка использования эквалайзера «Audyssey Flat». <ul style="list-style-type: none"> • Used: Эквалайзер используется. • Not Used: Эквалайзер не используется.
	 Устанавливается таким образом, чтобы настройки «Audyssey Byp. L/R» можно было производить при выполнении процедуры Audyssey™ Auto Setup.
	Manual: Использование ручных настроек. <ul style="list-style-type: none"> • Used: Настройки используются. • Not Used: Настройки не используются.





Сетевые настройки (Network Setup)

GUI

Подчеркнуты настройки, используемые по умолчанию.

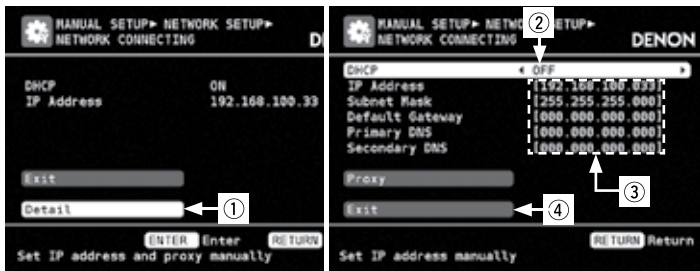
Выполните сетевые настройки.

Настраиваемые пункты	Содержание настроек
Network Connecting Настройка проводной сети LAN.	<ol style="list-style-type: none"> 1. Подключите к ресиверу кабель LAN (☞ стр. 22 «Подключение к домашней сети (LAN)'). 2. Включите ресивер AVR-3310 (☞ стр. 23 «Включение питания»). Функция DHCP позволит произвести автоматическую настройку ресивера AVR-3310. При подключении ресивера к сети, не поддерживающей функцию DHCP, выполните настройки, перечисленные в п.3. 3. Настройте IP адрес в пункте «Network Connecting».
	
	<ol style="list-style-type: none"> 1 Выберите в меню GUI пункт «Network Connecting» – «Detail» [«Подключение к сети» – «Параметры»] и нажмите кнопку ENTER. 2 Используя кнопки \triangleleft \triangleright, выберите для пункта «DHCP» [Протокол динамической конфигурации хоста] опцию «OFF» [Выключено] и нажмите кнопку ∇. Этим действием будет отключена функция DHCP. 3 Используя кнопки \triangle ∇ \triangleright, введите адрес и нажмите кнопку ENTER. <ul style="list-style-type: none"> • IP address: Задайте сетевой адрес, который должен быть в пределах, указанных ниже: CLASS A: 10.0.0.0 ~ 10.255.255.255 CLASS B: 172.16.0.0 ~ 172.31.255.255 CLASS C: 192.168.0.0 ~ 192.168.255.255 • Subnet Mask: При подключении xDSL модема или сетевого терминала непосредственно к ресиверу AVR-3310, введите маску подсети, указанную в документации, предоставляемой вашим провайдером. Обычно используется адрес 255.255.255.0 • Default Gateway: При подключении к шлюзу (маршрутизатору) введите его IP адрес. • Primary DNS, Secondary DNS: Если имеется только один DNS адрес, указанный в документации, предоставляемой провайдером, введите его как «Primary DNS». Если же имеются два или больше DNS адресов, введите первый адрес в пункте «Secondary DNS». 4 Кнопкой ∇ выберите пункт «Exit» [Выход] и нажмите кнопку ENTER. Настройка закончена.
	※ При подключении ресивера к сети через прокси-сервер, выберите пункт «Proxy» и нажмите кнопку ENTER (☞ стр. 38 «Настройка прокси-сервера»).
	 <ul style="list-style-type: none"> • Если вы используете широкополосный маршрутизатор (с функцией DHCP), то пункты «IP Address» и «Proxy» настраивать не нужно, поскольку в установках ресивера функция DHCP по умолчанию включена (ON). • Если ресивер подключается к сети, не поддерживающей функцию DHCP, то необходимо произвести настройку сети. Подробности можно узнать у сетевого администратора. • Если вы не можете подключиться к интернету, проверьте все соединения и настройки (☞ стр. 22). • Если вы имеете лишь небольшое представление об интернет соединении, свяжитесь со своим интернет-провайдером или с магазином, в котором покупали свой компьютер. • Для отмены настройки во время ввода IP адреса, нажмите кнопку RETURN.

См. на обороте

Кнопки, используемые на главном пульте дистанционного управления



 MENU : Вывод меню
 Отмена меню







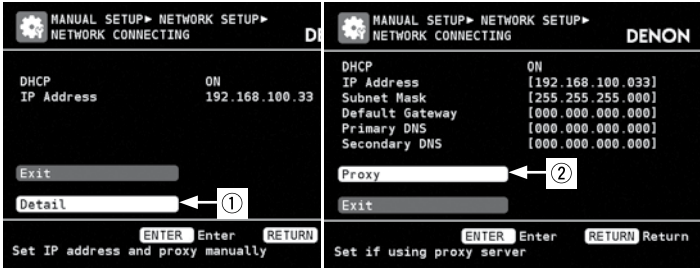
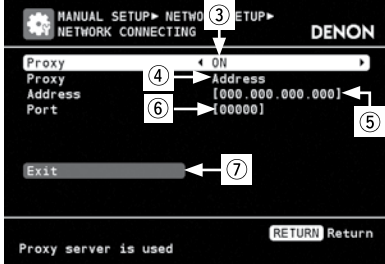



 : Перемещение курсора
 (Вверх/Вниз/Влево/Вправо)

ENTER : Подтверждение произведенных настроек



RETURN : Возврат к предыдущему меню

Настраиваемые пункты	Содержание настроек
<p>Network Connecting (продолжение)</p>	<p>Proxy settings: Эту настройку производите в том случае, если подключение к интернету производится через прокси-сервер.</p>   <ol style="list-style-type: none"> ① Выберите в меню GUI пункт «Network Connection» – «Detail» [«Подключение к сети» – «Параметры»] и нажмите кнопку ENTER. ② Используя кнопки Δ ∇, выберите пункт «Proxy» [«Прокси-сервер»] и нажмите кнопку ENTER. ③ Используя кнопки \triangleleft \triangleright, выберите пункт «Proxy» и выберите опцию «ON» [«Включено»]; затем нажмите кнопку ∇. Прокси-сервер будет активирован. ④ Используя кнопки \triangleleft \triangleright, выберите способ подключения к серверу и нажмите кнопку ∇. Address: Этот пункт используйте для ввода входного адреса. Name: Этот пункт используйте для ввода имени домена. ⑤ Используя кнопки Δ ∇ \triangleleft \triangleright, введите адрес прокси-сервера или имя домена и нажмите кнопку ENTER. Если в п. ④ выбрано «Address», то введите адрес. Если в п. ④ выбрано «Name», то введите имя домена. Символы, допустимые для ввода, показаны ниже. <div style="border: 1px solid black; padding: 5px; margin: 10px 0;"> <p>[Символы нижнего регистра] abcdefghijklmnopqrstuvwxyz [Символы верхнего регистра] ABCDEFGHIJKLMNOPQRSTUVWXYZ [Дополнительные символы] ! " # \$ % & ' () * + , - . / : ; < = > ? @ [\] ^ _ ` { } - Пробел [Цифры] 0123456789</p> </div> <ol style="list-style-type: none"> ⑥ Изменить тип символов при вводе можно нажатием кнопки [SEARCH]. ⑦ Используя кнопки Δ ∇ \triangleleft \triangleright, введите номер порта прокси-сервера и нажмите кнопку ENTER. ⑧ Кнопкой ∇ выберите пункт «Exit» [«Выход»] и нажмите кнопку ENTER. Настройки закончены.
<p>Other Функционирование сети во время дежурного режима и языковые настройки ПК.</p>	<p>Network Standby: Настройте работу сети во время во время дежурного режима.</p> <ul style="list-style-type: none"> • ON: Сеть во время дежурно режима работает. Основным блоком можно управлять с помощью сетевого контролера. • OFF: Во время дежурного режима сеть не работает. <p>Опцию «ON» выбирайте в том случае, если вы используете функцию управления ресивером через сеть.</p> <p>PC Language: Выберите язык, который используется для компьютерных операций.</p> <ul style="list-style-type: none"> • ara / chi (smpl) / chi (trad) / cze / dan / dut / eng / fin / fre / ger / gre / heb / hun / ita / jpn / kor / nor / pol / por / por(BR) / rus / spa / swe / tur <p>Friendly Name Edit: Friendly Name является именем, которое ресивер AVR-3310 имеет в сети. Можно использовать до 63 символов. По умолчанию используется имя «DENON:[AVR-3310]».</p> <p>Символы, допустимые для ввода, показаны ниже.</p> <div style="border: 1px solid black; padding: 5px; margin: 10px 0;"> <p>[Символы нижнего регистра] abcdefghijklmnopqrstuvwxyz [Символы верхнего регистра] ABCDEFGHIJKLMNOPQRSTUVWXYZ [Дополнительные символы] ! " # \$ % & ' () * + , - . / : ; < = > ? @ [\] ^ _ ` { } - Пробел [Цифры] 0123456789</p> </div> <ol style="list-style-type: none"> Изменить тип символов при вводе можно нажатием кнопки [SEARCH]. <p>Default: Сброс всех настроек к значениям, заданным на заводе-изготовителе.</p> <ul style="list-style-type: none"> • Yes: Сброс всех настроек. • No: Сброс настроек не производится. <p>Если вы выберете пункт «Default» и нажмете кнопку ENTER, то будет выведен вопрос «Default Setting?» [«Установить начальные настройки?»]. Выберите опцию «Yes» или «No» и нажмите кнопку ENTER.</p> <p>Party Mode Function: Настройка функции Party Mode [Режим вечеринки].</p> <ul style="list-style-type: none"> • OFF: Отключение функции Party Mode. • ON: Включение функции Party Mode. <p>Дополнительную информацию о функции Party Mode можно найти на стр. 77 в разделе «Воспроизведение одной аудиопрограммы разными компонентами, подключенными к сети (функция Party Mode)».</p>

Настраиваемые пункты	Содержание настроек
Other (продолжение)	<p>Party Start Level: Настройте уровень громкости, который будет использоваться в режиме Party Mode.</p> <ul style="list-style-type: none"> • Last: Используется тот же уровень громкости, который был на момент включения функции Party Mode. • --- (0): При включении функции Party Mode звук всегда выключается (Mute). • -80dB - 18dB (1 - 99): Воспроизведение начинается с заданным уровнем громкости. <p> Эта настройка производится в том случае, если для пункта «Party Mode Function» [Функция Party Mode] выбрана опция «ON» [Включено].</p> <ul style="list-style-type: none"> • Уровень от 0 до 99 выводится в том случае, если для пункта «Volume Display» [Отображение уровня громкости] ( стр. 40) выбрана опция «Absolute» [Абсолютный]. • Верхний предел уровня громкости можно установить с помощью пункта «Volume Limit» [Максимальный уровень громкости] ( стр. 40). <p>Network Status: Отображение до 10 устройств DENON, подключенных к одной сети.</p> <ul style="list-style-type: none"> • Состояние параметров Friendly Name / Model Name / Power ON / Standby / Select Source / Volume Level / Party Mode [Имя ресивера в сети / Модель / Включение питания / Дежурный режим / Выбор источника сигнала / Уровень громкости / Режим вечеринки] <p> Параметры «Network Status» отображаются только для устройств DENON, поддерживающих функцию Network Status.</p> <p>Update Notification: Вывод на экран GUI ресивера AVR-3310 сообщения «Firmware Update» о выпуске обновленной встроенной программы ресивера. Это сообщение выводится около 20 секунд при включении ресивера. При использовании этой функции подключитесь к широкополосному интернету ( стр. 22).</p> <ul style="list-style-type: none"> • ON: Сообщение об обновлении выводится. • OFF: Сообщение об обновлении не выводится. <p> Если во время вывода о наличии обновления программного обеспечения плеера нажать кнопку ENTER, то на экране появится сообщение «Check for Update» [Проверка обновления]. (Информацию об обновлении программы ресивера см. на стр. 42).</p> <ul style="list-style-type: none"> • Для удаления информации об обновлении нажмите кнопку RETURN. <p>Upgrade Notification: Вывод на экран GUI ресивера AVR-3310 сообщения «Add New Feature» о выпуске скачиваемой программы ресивера с дополнительными функциями. Это сообщение выводится около 20 секунд при включении ресивера. При использовании этой функции подключитесь к широкополосному интернету ( стр. 22).</p> <ul style="list-style-type: none"> • ON: Сообщение об обновлении выводится. • OFF: Сообщение об обновлении не выводится. <p> Если во время вывода о наличии обновления программного обеспечения плеера нажать кнопку ENTER, то на экране появится сообщение «Add New Feature» [Добавить новые функции]. (Информацию о добавлении новых функций программы ресивера см. на стр. 43).</p> <ul style="list-style-type: none"> • Для удаления информации об обновлении нажмите кнопку RETURN.
Napster Account Задание или изменение имени пользователя и пароля ( стр. 60) для пункта «Listening to Napster» [Воспроизведение музыки из сети Napster].	<p>Username/Password Символы, допустимые для ввода, показаны ниже.</p> <div style="border: 1px solid black; padding: 5px;"> <p>[Символы нижнего регистра] abcdefghijklmnopqrstuvwxyz [Символы верхнего регистра] ABCDEFGHIJKLMNOPQRSTUVWXYZ [Дополнительные символы] ! " # \$ % & ' () * + , - . / : ; < = > ? @ [\] ^ _ ` { } - Пробел [Цифры] 0123456789</p> </div> <p> Изменить тип символов при вводе можно нажатием кнопки [SEARCH].</p> <ul style="list-style-type: none"> • Пароль не должен содержать символа подчеркивания (_).
Network Information Вывод информации о сети.	<p>Friendly Name / DHCP = ON/OFF / IP Address / MAC Address [Имя ресивера в сети / Включение/выключение функции DHCP / IP адрес / MAC адрес]</p>







Настройки зон (Zone Setup)



Подчеркнуты настройки, используемые по умолчанию.

Настройка аудиосигналов, подаваемых в другие зоны (зона 2 и зона 3)

Настраиваемые пункты	Содержание настроек
Bass Настройка уровня низких частот (басов)	<p>-10dB - +10dB (0dB)</p>
Treble Настройка уровня верхних (высоких) частот	<p>-10dB - +10dB (0dB)</p>
HPF Настройка частоты среза со стороны низких частот (позволяет уменьшить искажение басов)	<p>OFF: Низкие частоты не ослабляются. ON: Низкие частоты ослабляются.</p>
Level Lch Настройка выходного уровня левого канала.	<p>-12dB - +12dB (0dB)</p> <p> Настройку пункта «Level Lch» можно производить только в том случае, если для пункта «Channel» [Канал] ( стр. 40) выбрана опция «Stereo».</p>
Level Rch Настройка выходного уровня правого канала.	<p>-12dB - +12dB (0dB)</p> <p> Настройку пункта «Level Rch» можно производить только в том случае, если для пункта «Channel» ( стр. 40) выбрана опция «Stereo».</p>

См. на обороте 

Кнопки, используемые на главном пульте дистанционного управления



: Вывод меню
Отмена меню



: Перемещение курсора
(Вверх/Вниз/Влево/Вправо)







: Подтверждение произведенных настроек



: Возврат к предыдущему меню

Дополнительные настройки (Manual Setup)

Настраиваемые пункты	Содержание настроек
Channel Настройка выходного сигнала для других зон.	Stereo: Выбор стереофонического выхода. Mono: Выбор монофонического выхода.  Если для пункта «Amp Assign» [Назначение усилителя] (стр. 33) выбрана опция «ZONE2/3-MONO» [Зона 2/3-Моно], то для пункта «Channel» [Канал] автоматически выбирается опция «Mono».
Volume Display Выбор способа отображения уровня громкости.	Relative: Показывается --- dB (мин.) в диапазоне от -80 дБ до 18 дБ Absolute: Показывается в диапазоне от 0 (мин.) до 99.  <ul style="list-style-type: none"> Настройка «Volume Display» [Отображение уровня громкости] применяется также к способу отображения «Volume Level» [Уровень громкости], «Volume Limit» [Максимальный уровень громкости] и «Power On Level» [Уровень громкости при включении ресивера]. Настройка «Volume Display» распространяется на все зоны.
Volume Level Настройка выходного уровня громкости.	Variable: Уровень громкости регулируется с передней панели ресивера и с пульта ДУ. -40dB(41): Громкость фиксирована на уровне -40 дБ. Это значение устанавливается при использовании внешнего усилителя. 0dB (81): Громкость фиксирована на уровне 0 дБ. Это значение устанавливается, если громкость регулируется внешним усилителем.  Если для пункта «Amp Assign» (стр. 33) выбрана опция «ZONE2», «ZONE3» или «ZONE2/3-MONO», то для пункта «Volume Level» автоматически выбирается опция «Variable» [Регулируемый уровень].
Volume Limit Задание максимального уровня громкости.	OFF: Максимальный уровень громкости не устанавливается. -20dB (61) / -10dB (71) / 0 dB (81)  Эту настройку можно производить в том случае, если для пункта «Volume Level» (стр. 40) выбрана опция «Variable».
Power On Level Задание уровня громкости, который действует при включении ресивера.	Last: Устанавливается уровень громкости, использованный в последний раз. --- (0): При включении усилителя звук всегда приглушен. -80dB - 18dB (1 - 99): Задается конкретный уровень громкости, который будет действовать при включении ресивера.  Эту настройку можно производить в том случае, если для пункта «Volume Level» (стр. 40) выбрана опция «Variable».
Mute Level Задание уровня ослабления громкости при включении функции Mute.	Full: Звук выключается полностью. -40dB: Звук ослабляется на 40 дБ. -20dB: Звук ослабляется на 20 дБ.



Прочие настройки (Option Setup)



Подчеркнуты настройки, используемые по умолчанию.

Подчеркнуты настройки, используемые по умолчанию.

Настраиваемые пункты	Содержание настроек
Volume Control Установка уровня громкости главной зоны.	Volume Display: Выбор способа отображения уровня громкости. Relative: Показывается --- dB (мин.) в диапазоне от -80 дБ до 18 дБ Absolute: Показывается в диапазоне от 0 (мин.) до 99.  <ul style="list-style-type: none"> Настройка «Volume Display» [Отображение уровня громкости] применяется также к способу отображения «Volume Level» [Уровень громкости], «Volume Limit» [Максимальный уровень громкости] и «Power On Level» [Уровень громкости при включении ресивера]. Настройка «Volume Display» распространяется на все зоны. Volume Limit: Задание максимального уровня громкости. <ul style="list-style-type: none"> OFF: Максимальный уровень громкости не устанавливается. -20dB (61) / -10dB (71) / 0 dB (81) Power On Level: Задание уровня громкости, который действует при включении ресивера <ul style="list-style-type: none"> Last: Устанавливается уровень громкости, использованный в последний раз. --- (0): При включении усилителя звук всегда приглушен. -80dB - 18dB (1 - 99): Задается конкретный уровень громкости, который будет действовать при включении ресивера. Mute Level: Задание уровня ослабления громкости при включении функции Mute. <ul style="list-style-type: none"> Full: Звук выключается полностью. -40dB: Звук ослабляется на 40 дБ. -20dB: Звук ослабляется на 20 дБ.
Source Delete Удаление с дисплея неиспользуемого источника входного сигнала.	PHONO / CD / DVD / HDP / TV / SAT / CBL / VCR / DVR / V.AUX / NET / USB / TUNER: Выберите неиспользуемый источник сигнала. <ul style="list-style-type: none"> ON: Источник используется. Delete: Источник не используется. <div style="border: 1px solid black; padding: 2px; margin: 5px 0;">ПРИМЕЧАНИЕ</div> <ul style="list-style-type: none"> Источники входного сигнала, используемые в разных зонах, удалить нельзя. Источники входного сигнала, помеченные как «Delete» с помощью регулятора SOURCE SELECT выбрать нельзя.
GUI Настройка параметров, относящихся к меню.	Screensaver: Настройка скринсейвера (функции сохранения экрана). <ul style="list-style-type: none"> ON: Если в течение 3 минут с ресивером никакие операции не производятся, то во время вывода меню GUI или меню NET/USB/iPod/TUNER активируется функция сохранения экрана. При нажатии кнопок Δ ∇ \triangleleft \triangleright функция скринсейвера выключается и выводится экран, действовавший перед включением скринсейвера. OFF: Скринсейвер не активируется.

Кнопки, используемые на главном пульте дистанционного управления



: Вывод меню
Отмена меню





: Перемещение курсора
(Вверх/Вниз/Влево/Вправо)



: Подтверждение произведенных настроек







: Возврат к предыдущему меню

Настраиваемые пункты	Содержание настроек
<p>GUI (продолжение)</p>	<p>Wall Paper: Задайте фоновое изображение, которое будет выводиться при остановке воспроизведения.</p> <ul style="list-style-type: none"> • Picture: В качестве фона задается изображение (логотип DENON). • Black: Выводится просто черный фон. <p>Format: Задается цветовая система, используемая телевизором.</p> <ul style="list-style-type: none"> • NTSC: Выходной сигнала выводится в системе NTSC. • PAL: Выходной сигнала выводится в системе PAL. <p> Цветовую систему можно задать иначе (см. процедуры ниже), при этом экран меню GUI не выводится.</p> <ol style="list-style-type: none"> 1. Нажмите и удерживайте (не менее 3 секунд) кнопки <AUDIO DELAY> и <RETURN>. На дисплее появится пункт «Video Format» [Цветовая система]. 2. Используя кнопки <Left>, выберите необходимую цветовую систему. 3. Для завершения настройки нажмите кнопку <ENTER>, <MENU> или <RETURN>. <p>ПРИМЕЧАНИЕ</p> <p>Если цветовая система выводимого сигнала отличается от системы подключенного телевизора, то изображение будет воспроизводиться некорректно.</p> <p>Text: Вывод описания операции во время переключения режима пространственного звучания, входного режима и т.п.</p> <ul style="list-style-type: none"> • ON: Отображение включено • OFF: Отображение выключено. <p>Master Volume: Вывод общего уровня громкости во время его регулировки.</p> <ul style="list-style-type: none"> • Bottom: Уровень громкости выводится снизу. • Top: Уровень громкости выводится сверху. • OFF: Уровень громкости не выводится. <p> Если уровень общей громкости плохо виден, когда он накладывается на субтитры фильма, выберите опцию «Top».</p> <p>NET/USB: Задайте время вывода экрана NET/USB, когда входным источником является «NET/USB».</p> <ul style="list-style-type: none"> • Always: Изображение выводится постоянно. • 30s: После выполнения операции изображение выводится в течение 30 секунд. • 10s: После выполнения операции изображение выводится в течение 10 секунд. • OFF: Вывод изображения выключен. <p>iPod: Задайте время вывода экрана iPod, когда входным источником является плеер iPod.</p> <ul style="list-style-type: none"> • Always: Изображение выводится постоянно. • 30s: После выполнения операции изображение выводится в течение 30 секунд. • 10s: После выполнения операции изображение выводится в течение 10 секунд. • OFF: Вывод изображения выключен. <p>Tuner: Задайте время вывода экрана Tuner, когда входным источником является плеер «TUNER».</p> <ul style="list-style-type: none"> • Always: Изображение выводится постоянно. • 30s: После выполнения операции изображение выводится в течение 30 секунд. • 10s: После выполнения операции изображение выводится в течение 10 секунд. • OFF: Вывод изображения выключен.
<p>Quick Select Name Изменения названия пункта «Quick Select».</p>	<ol style="list-style-type: none"> 1. Используя кнопки <Left>, <Right>, выберите название настройки Quick Select и нажмите кнопку <Right> или ENTER. 2. Используя кнопки <Left>, <Right>, установите курсор на символе, который вы хотите изменить. 3. Используя кнопки <Left>, <Right>, измените символ, затем нажмите кнопку ENTER. <ul style="list-style-type: none"> • Можно ввести до 16 символов. • Изменить тип символов при вводе можно нажатием кнопки [SEARCH]. • Символы, допустимые для ввода, показаны ниже: <div data-bbox="475 1391 1299 1496" style="border: 1px solid black; padding: 5px;"> <p>[Символы нижнего регистра] abcdefghijklmnopqrstuvwxyz [Символы верхнего регистра] ABCDEFGHIJKLMNOPQRSTUVWXYZ [Дополнительные символы] ! " # \$ % & ' () * + , - . / ; : < = > ? @ [\] ^ _ ` { } - Пробел [Цифры] 0123456789</p> </div> 4. Для изменения всего имени повторите пп. 1 - 3.
<p>Zone Rename Изменения названия зоны.</p>	<ol style="list-style-type: none"> 1. Используя кнопки <Left>, <Right>, выберите название зоны (MAIN ZONE, ZONE2 или ZONE3), которое вы хотите изменить и нажмите кнопку <Right> или ENTER. 2. Используя кнопки <Left>, <Right>, установите курсор на символе, который вы хотите изменить. 3. Используя кнопки <Left>, <Right>, измените символ, затем нажмите кнопку ENTER. <ul style="list-style-type: none"> * Можно ввести до 16 символов. * Изменить тип символов при вводе можно нажатием кнопки [SEARCH]. * Символы, допустимые для ввода, показаны ниже: <div data-bbox="475 1720 1299 1825" style="border: 1px solid black; padding: 5px;"> <p>[Символы нижнего регистра] abcdefghijklmnopqrstuvwxyz [Символы верхнего регистра] ABCDEFGHIJKLMNOPQRSTUVWXYZ [Дополнительные символы] ! " # \$ % & ' () * + , - . / ; : < = > ? @ [\] ^ _ ` { } - Пробел [Цифры] 0123456789</p> </div> 4. Для изменения всего имени повторите пп. 1 - 3.

См. на обороте

Кнопки, используемые на главном пульте дистанционного управления

 : Вывод меню Отмена меню	 : Перемещение курсора (Вверх/Вниз/Влево/Вправо)	 : Подтверждение произведенных настроек	 : Возврат к предыдущему меню
---	--	---	--

Настраиваемые пункты	Содержание настроек												
<p>Trigger Out 1 Задайте условие включения триггерного выхода 1 для источника входного сигнала, режима пространственного звучания и т.п. Дополнительную информацию о триггерных выходах см. в разделе «Выходы TRIGGER OUT» (стр. 21).</p> <p>Trigger Out 2 Задайте условие включения триггерного выхода 2 (как и для триггерного выхода 1)</p>	<p><input type="checkbox"/> Настройка для работы с главной зоной (главная зона / зона 2 / зона 3) Триггерный выход активируется, когда на зону подается питание.</p> <p><input type="checkbox"/> Настройка для работы с источником входного сигнала Триггерный выход активируется при выборе какого-либо источника сигнала.</p> <p> Действительно для зоны, настроенной на «ON» в пункте «When Setting for Zone» [Настройка для работы с главной зоной]</p> <p><input type="checkbox"/> Настройка для работы с каким-либо режимом пространственного звучания Триггерный выход активируется при включении конкретного режима пространственного звучания.</p> <p> Настройка действительна, если в пункте «When Setting for Zone» [Настройка для работы с главной зоной] для «MAIN ZONE» [Главная зона] выбрана опция «ON».</p> <ul style="list-style-type: none"> • ON: Триггер активируется в этом режиме. • ---: Триггер не активируется в этом режиме. 												
<p>Remote ID Этот пункт настраивается в том случае, если вы управляете другим аудио/видео ресивером DENON с помощью пульта ДУ от AVR-3310. Согласуйте используемый пульт ДУ с идентификатором (ID) ресивера AVR-3310.</p>	<p>1 / 2 / 3 / 4</p> <p> При использовании ресивера AVR-3310 только с прилагаемым пультом дистанционного управления (RC-1118) выбирайте идентификатор «1» (включено по умолчанию). Эту функцию можно применять при использовании прилагаемого дополнительного пульта ДУ (RC-1121) и отдельно продаваемого пульта (RC-7000CI и т.п.). Приведите в соответствии настройки идентификаторов пульта ДУ и ресивера.</p>												
<p>232C Port Этот пункт настраивается, если вы используете внешний контроллер или двухсторонний пульт ДУ, подключенный к разъему RS-232C.</p>	<p>Serial Control: Этот пункт настраивается при использовании внешнего контроллера. 2Way Remote: Этот пункт настраивается при использовании двухстороннего пульта ДУ.</p> <p> Если вы используете двухсторонний пульт ДУ DENON (RC-7000CI или RC-7001RCI, продается отдельно), выбирайте пункт «2Way Remote».</p> <p>ПРИМЕЧАНИЕ При выборе пункта «2Way Remote» вы не сможете использовать для подключения внешнего контроллера разъем RS-232C.</p>												
<p>Dimmer Регулировка яркости дисплея.</p>	<p>Bright: Нормальная яркость дисплея. Dim: Пониженная яркость дисплея. Dark: Очень низкая яркость дисплея. OFF: Дисплей выключен.</p>												
<p>Setup Lock Защита настроек от случайных изменений.</p>	<p>OFF: Защита выключена. ON: Защита включена.</p> <p> Если для пункта «Setup Lock» [Блокировка настроек] выбрана опция «ON» [Включено], то ниже перечисленные настройки изменить нельзя. При любой попытке изменить настройки будет выводиться сообщение «SETUP LOCKED!» [Настройки заблокированы!]</p> <ul style="list-style-type: none"> • Операции с меню GUI • RESTORER • Audio/Video Adjust • MultEQ • Dynamic EQ • Dynamic Volume • Channel Volume • Audio Delay • Input Mode <p>• Для отмены блокировки настроек выберите для пункта «Setup Lock» опцию «OFF» [Выключено].</p>												
<p>Maintenance Mode Используется при обслуживании ресивера специалистом сервисного центра или установщиком DENON.</p>	<p>ПРИМЕЧАНИЕ Используйте эту функцию только в том случае, если это рекомендовано специалистом сервисного центра или установщиком DENON.</p>												
<p>Firmware Update Обновление «прошивки» ресивера.</p>	<p>Check for Update: Вы можете проверить наличие обновления для встроенного программного обеспечения («прошивки») ресивера. Вы можете также приблизительно оценить время, необходимое на обновление.</p> <p>Start: Начать процесс обновления. Когда процесс обновления начинается, индикатор питания становится красным, а экран с меню GUI выключается. На экране отображается истекшее время выполнения процедуры обновления. По завершении обновления индикатор питания становится зеленым, а ресивер возвращается к обычному состоянию.</p> <p>※ Если процесс обновления закончится неудачей, он автоматически возобновляется и если обновление снова окажется невозможным, на дисплее будет выведено одно из приведенных ниже сообщений. В этом случае проверьте сетевые настройки и сетевое окружение, после чего попробуйте произвести обновление еще раз.</p>												
	<table border="1"> <thead> <tr> <th>Сообщение</th> <th>Описание ошибки</th> </tr> </thead> <tbody> <tr> <td>Updating failed</td> <td>Обновление не выполнено.</td> </tr> <tr> <td>Login failed</td> <td>Невозможность регистрации на сервере.</td> </tr> <tr> <td>Server is busy</td> <td>Сервер занят. Подождите некоторое время и повторите попытку.</td> </tr> <tr> <td>Connection fail</td> <td>Невозможно соединиться с сервером.</td> </tr> <tr> <td>Download fail</td> <td>Загрузка программы не произведена.</td> </tr> </tbody> </table>	Сообщение	Описание ошибки	Updating failed	Обновление не выполнено.	Login failed	Невозможность регистрации на сервере.	Server is busy	Сервер занят. Подождите некоторое время и повторите попытку.	Connection fail	Невозможно соединиться с сервером.	Download fail	Загрузка программы не произведена.
Сообщение	Описание ошибки												
Updating failed	Обновление не выполнено.												
Login failed	Невозможность регистрации на сервере.												
Server is busy	Сервер занят. Подождите некоторое время и повторите попытку.												
Connection fail	Невозможно соединиться с сервером.												
Download fail	Загрузка программы не произведена.												
<p>Кнопки, используемые на главном пульте дистанционного управления</p>	<p>MENU : Вывод меню Отмена меню</p> <p> : Перемещение курсора (Вверх/Вниз/Влево/Вправо)</p> <p>ENTER : Подтверждение произведенных настроек</p> <p>RETURN : Возврат к предыдущему меню</p>												

Настраиваемые пункты	Содержание настроек
<p>Add New Feature Показ новых функций (за дополнительную плату), которые можно приобрести для загрузки в ресивер AVR-3310.</p> <p>Когда вы приобретаете новую функцию и регистрируете информацию о пользователе, в меню выводится сообщение «Registered» [Зарегистрировано], и вы можете продолжить модернизацию.</p>	<p>Когда начинается процесс обновления, индикатор питания становится красным, а экран с меню GUI выключается. На экране отображается истекшее время выполнения процедуры обновления.</p> <p>По завершении обновления индикатор питания становится зеленым, а ресивер возвращается к обычному состоянию.</p> <p>※ Если процесс обновления закончится неудачей, то на дисплее появится сообщение, аналогичное сообщениям пункта «Firmware Update». В этом случае проверьте сетевые настройки и сетевое окружение, после чего попробуйте произвести обновление еще раз.</p> <p>Upgrade Status: Будет показано список дополнительных функций, предлагаемых для модернизации.</p> <p> Если на экране Add New Feature появится сообщение «Not Registered» [Регистрация не произведена], то модернизацию произвести нельзя.</p> <p>Для выполнения модернизации необходимо приобрести на веб-сайте DENON соответствующий пакет.</p> <p>Для приобретения пакета вам потребуется идентификационный номер, выводимый на этом экране.</p> <p>Чтобы вывести на экране идентификационный номер, нажимайте кнопки <D> и <STATUS> не менее 3 секунд.</p>

Замечания, касающиеся использования процедур «Firmware Update» и «Add New Feature»

- Чтобы использовать эти функции ваша система должна удовлетворять приведенным выше требованиям и иметь необходимые настройки, обеспечивающие широкополосное подключение к интернету.
- Не выключайте ресивер до тех пор, пока обновление/модернизация «прошивки» не будет завершена.
- Даже при наличии широкополосного интернета для выполнения процесса обновления/ модернизации потребуется не менее 1 часа. После того, как процесс обновления/модернизации начнется, обычные операции на ресивере AVR-3310 выполнять нельзя (дождитесь окончания процесса). Более того, процесс обновления/модернизации «прошивки» может произвести сброс всех сохраненных значений параметров ресивера AVR-3310.
- После обновления/модернизации могут быть удалены следующие данные из памяти ресивера:
 - предварительно настроенные интернет-радиоканалы;
 - информация о последних воспроизводимых интернет-программах;
 - информация об интернет-радиовещании, медиасервере и USB устройстве памяти.
- В случае возникновения ошибки при обновлении/модернизации выключите питание ресивера AVR-3310 и затем включите снова. На дисплее будет выведено сообщение «Update Retry» [Повтор обновления] и обновление начнется заново с той точки, в которой оно остановилось. Если ошибка все равно повторится, проверьте сеть и ее настройки.



- Информация, касающаяся функции «Firmware Update» и «Add New Feature» будет появляться на веб-сайте DENON.
- Когда будет выпущена новая «прошивка» «Firmware Update» или «Add New Feature», на экране меню GUI будет выводиться соответствующее сообщение. Если вы не хотите получать уведомления о появлении обновлений программы, выберите для пунктов «Update Notification» [Уведомление об обновлении] (стр. 39) и «Upgrade Notification» (стр. 39) [Уведомлении о модернизации] опцию «OFF» [Выключено].



Настройка входов (Input Setup)

Информацию о том, как выбирать, настраивать и отменять настройки для каждого меню см. в разделе «Выполнение операций с использованием меню GUI» (стр. 25).

GUI

Произведите настройки, связанные с текущим источником входного сигнала.

Прежде, чем выводить экран меню, нажатиями кнопки [SOURCE SELECT] выберите настраиваемый источник входного сигнала. Настраиваемые пункты зависят от выбранного источника сигнала.

Настройка может быть произведена без изменения этих параметров. Параметры изменяйте только при необходимости.

Описание схемы меню и инструкции по выполнению операций приводятся на стр. 24.

Пункты, которые можно настроить с помощью меню Input Setup

Назначение входа (Input Assign)  стр. 44

Настройка видеопараметров (Video)  стр. 46

Настройка режима входа и режима декодирования (Input Mode)  стр. 47

Изменение имени источника входного сигнала (Rename)  стр. 48

Подстройка уровня воспроизведения источника сигнала (Source Level)  стр. 48

Настройка режима воспроизведения (Play Mode)  стр. 48

iPod  стр. 48

NET/USB, Media Server, USB и Napster  стр. 49

Настройки, необходимые для воспроизведения неподвижных изображений (фотографий) (Still Picture)  стр. 49

Автоматическая предварительная настройка на радиостанции (Auto Preset)  стр. 49

Указание предварительно настроенных каналов, которые не будут отображаться при выборе (Preset Skip)  стр. 49

Задание имен для предварительно настроенных станций (Preset Name)  стр. 49

Кнопки, используемые на главном пульте дистанционного управления



MENU : Вывод меню
Отмена меню



: Перемещение курсора
(Вверх/Вниз/Влево/Вправо)



: Подтверждение произведенных настроек



RETURN : Возврат к предыдущему меню

Важная информация

Обозначение источников входных сигналов, используемые в этой Инструкции

В этой инструкции источники входных сигналов, которые могут настраиваться отдельно, обозначаются, как показано ниже.

- PHONO
- CD
- DVD
- HDP
- TV
- SAT/CBL
- VCR
- DVR
- V.AUX
- NET/USB
- Internet Radio
- Media Server
- USB
- Napster
- TUNER

PHONO [Проигрыватель виниловых пластинок] CD [CD плеер] DVD [DVD плеер] HDP [HD медиа-плеер] TV [Телевизор] SAT/CBL [Спутниковый приемник/Кабельный декодер] VCR [Видеомагнитофон] DVR [Цифровой видеорекодер] V.AUX [Дополнительное видео устройство] NET/USB [Сеть/USB] Internet Radio [Интернет-радио] MEDIA Server [Медиа-сервер] USB [USB устройство] Napster [Сеть распространения музыки] TUNER [Тюнер]

ПРИМЕЧАНИЕ

Источники входных сигналов, помеченные в пункте меню «Source Delete» [Удаление источников сигнала] как «Delete» [Удалено] (стр. 40), выбирать для воспроизведения нельзя.

Изменение назначения входов (Input Assign) GUI

Подчеркнуты настройки, используемые по умолчанию.

□ Примеры экранов меню назначения входов

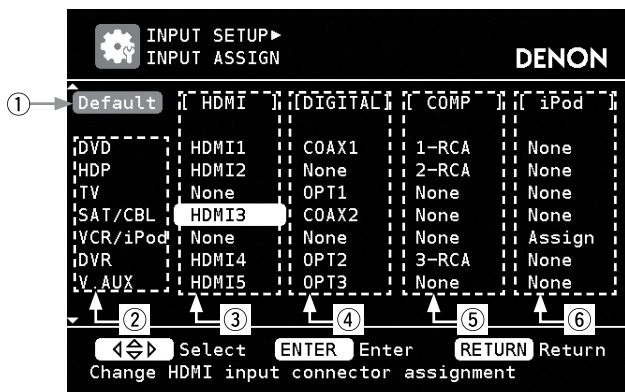

- ① Настройки, используемые по умолчанию
- ② Источники входных сигналов
- ③ Вход HDMI
- ④ Цифровой аудиовход
- ⑤ Компонентный видеовход
- ⑥ Док-станция iPod

□ Назначение входов с помощью меню

1 Нажмите кнопку MENU.

На экране телевизора появится меню GUI.

Используя кнопки Δ ∇ , выберите пункт «Input Setup» [Настройка входов] и нажмите кнопку ENTER или \triangleright .



2 Выберите пункт «Input Assign» [Назначение входа] и нажмите кнопку ENTER или \triangleright .
Появится экран «INPUT ASSIGN».

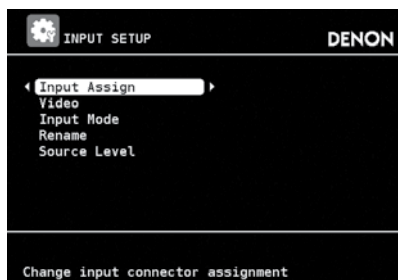

3 С помощью кнопок Δ ∇ \triangleleft \triangleright переместите оранжевое выделение к пункту, который вы хотите настроить.





4 Нажмите кнопку ENTER, затем с помощью кнопок \triangleleft \triangleright выберите назначаемый вход.



5 Для ввода произведенной настройки нажмите кнопку ENTER.



Настраиваемые пункты	Содержание настроек																		
<p>HDMI Назначение входов HDMI источникам входных сигналов.</p>	<p>Источники входных сигналов DVD HDP TV SAT/CBL VCR DVR V.AUX назначаются входам HDMI, как показано ниже.</p> <p>HDMI1 / HDMI2 / HDMI3 / HDMI4 / HDMI5 None: Вход HDMI не назначается выбранному источнику сигнала.</p> <p>※ В новом ресивере (при покупке) по умолчанию используются следующие настройки различных источников входного сигнала.</p> <table border="1"> <tr> <td>Источник входного сигнала</td> <td>DVD</td> <td>HDP</td> <td>TV</td> <td>SAT/CBL</td> <td>VCR</td> <td>DVR</td> <td>V.AUX</td> </tr> <tr> <td>Настройка, используемая по умолчанию</td> <td>HDMI 1</td> <td>HDMI 2</td> <td>None</td> <td>HDMI 3</td> <td>None</td> <td>HDMI 4</td> <td>HDMI 5</td> </tr> </table> <p> </p> <ul style="list-style-type: none"> • Источник входного сигнала, которому вход HDMI назначить нельзя, помечается на дисплее как «---». • Для воспроизведения видеосигнала, назначенного для «HDMI» вместе с аудиосигналом в пункте «Input Assign» – «Digital» [«Назначение входа» – «Цифровой вход»], выберите в пункте «Input Mode» [Входной режим] опцию «Digital» [Цифровой вход] (стр. 47). • Если ресивер и устройство отображения видео соединены кабелем HDMI, при этом устройство отображения видео не совместимо с воспроизведением аудиосигналов интерфейса HDMI, то на устройство отображения видео будут поступать только видеосигналы. • Аудиосигналы, поступающие с аналогового, цифрового и EXT.IN входа на устройство отображения видео не поступают. • Если в качестве источника входного сигнала используется док-станция плеера iPod, то назначение входа HDMI отменяется, даже если этот вход был назначен. • Если для пункта «HDMI Control» [Управление по интерфейсу HDMI] (стр. 35) выбрана опция «ON» [Включено], то вход HDMI нельзя назначить для телевизора (TV). 	Источник входного сигнала	DVD	HDP	TV	SAT/CBL	VCR	DVR	V.AUX	Настройка, используемая по умолчанию	HDMI 1	HDMI 2	None	HDMI 3	None	HDMI 4	HDMI 5		
Источник входного сигнала	DVD	HDP	TV	SAT/CBL	VCR	DVR	V.AUX												
Настройка, используемая по умолчанию	HDMI 1	HDMI 2	None	HDMI 3	None	HDMI 4	HDMI 5												
<p>Digital Назначение цифровых входов источникам входных сигналов.</p>	<p>Источники входных сигналов CD DVD HDP TV SAT/CBL VCR DVR V.AUX назначаются цифровым входам, как показано ниже.</p> <p>Coax 1 (коаксиальный) / Coax 2 / Coax 3 / Opt 1 (оптический) / Opt 2 / Opt 3 None: Выбранному источнику сигнала цифровой вход не назначается.</p> <p>※ В новом ресивере (при покупке) по умолчанию используются следующие настройки различных источников входного сигнала.</p> <table border="1"> <tr> <td>Источник входного сигнала</td> <td>CD</td> <td>DVD</td> <td>HDP</td> <td>TV</td> <td>SAT/CBL</td> <td>VCR</td> <td>DVR</td> <td>V.AUX</td> </tr> <tr> <td>Настройка, используемая по умолчанию</td> <td>Coax 3</td> <td>Coax 1</td> <td>None</td> <td>Opt 1</td> <td>Coax 2</td> <td>None</td> <td>Opt 2</td> <td>Opt 3</td> </tr> </table> <p> Если в качестве источника входного сигнала используется док-станция плеера iPod, то назначение входа HDMI отменяется, даже если этот вход ранее был назначен.</p>	Источник входного сигнала	CD	DVD	HDP	TV	SAT/CBL	VCR	DVR	V.AUX	Настройка, используемая по умолчанию	Coax 3	Coax 1	None	Opt 1	Coax 2	None	Opt 2	Opt 3
Источник входного сигнала	CD	DVD	HDP	TV	SAT/CBL	VCR	DVR	V.AUX											
Настройка, используемая по умолчанию	Coax 3	Coax 1	None	Opt 1	Coax 2	None	Opt 2	Opt 3											
<p>Component Назначение компонентного видеовхода источникам входных сигналов.</p>	<p>Источники входных сигналов DVD HDP TV SAT/CBL VCR DVR V.AUX назначаются цифровым входам, как показано ниже.</p> <p>1-RCA (компонентное видео 1) / 2-RCA (компонентное видео 2) / 3-RCA (компонентное видео 3)</p> <p>※ В новом ресивере (при покупке) по умолчанию используются следующие настройки различных источников входного сигнала.</p> <table border="1"> <tr> <td>Источник входного сигнала</td> <td>DVD</td> <td>HDP</td> <td>TV</td> <td>SAT/CBL</td> <td>VCR</td> <td>DVR</td> <td>V.AUX</td> </tr> <tr> <td>Настройка, используемая по умолчанию</td> <td>1-RCA</td> <td>2-RCA</td> <td>None</td> <td>None</td> <td>None</td> <td>3-RCA</td> <td>None</td> </tr> </table> <p> </p> <ul style="list-style-type: none"> • Источник входного сигнала, которому компонентный вход назначить нельзя, помечается на дисплее как «---». • Если в качестве источника входного сигнала используется док-станция плеера iPod, то назначение компонентного входа отменяется, даже если этот вход ранее был назначен. 	Источник входного сигнала	DVD	HDP	TV	SAT/CBL	VCR	DVR	V.AUX	Настройка, используемая по умолчанию	1-RCA	2-RCA	None	None	None	3-RCA	None		
Источник входного сигнала	DVD	HDP	TV	SAT/CBL	VCR	DVR	V.AUX												
Настройка, используемая по умолчанию	1-RCA	2-RCA	None	None	None	3-RCA	None												

См. на обороте

Кнопки, используемые на главном пульте дистанционного управления



MENU : Вывод меню
Отмена меню



: Перемещение курсора
(Вверх/Вниз/Влево/Вправо)





: Подтверждение произведенных настроек



RETURN : Возврат к предыдущему меню



Настройка входов (Input Setup)

Настраиваемые пункты	Содержание настроек
iPod dock Назначение док-станции для входа iPod.	Док-станция для плеера iPod может быть назначена входам CD DVD HDP TV SAT/CBL VCR DVR V.AUX Assign: Назначить док-станцию для плеера iPod выбранному входу. None: Док-станцию для плеера iPod выбранному входу не назначать.  <ul style="list-style-type: none"> По умолчанию (при первом включении) док-станция назначена входу «VCR (iPod)». Вход, которому док-станцию назначить нельзя, помечается на дисплее как «----». Если док-станция для плеера iPod не подключена к ресиверу AVR-3310, то назначение «iPod dock» отменяется, и вы можете использовать его в качестве стандартного входа.
Default Сброс всех настроек к исходным значениям (заданным на заводе-изготовителе).	Yes: Сброс к исходным значениям. No: Сброс к исходным значениям не производится.  Если вы выбираете пункт «Default» и нажимаете кнопку ENTER , то на экране появится вопрос «Default Setting?» [Установить исходные значения?]. Выберите пункт «Yes» или «No» и нажмите кнопку ENTER .

Настройка видеопараметров (Video)



Подчеркнуты настройки, используемые по умолчанию.

Настраиваемые пункты	Содержание настроек
Video Select Настройка видеовхода для источника видеосигнала.	Source: Воспроизведение изображения и звука с входного источника. DVD / HDP / TV / SAT/CBL / VCR / DVR / V.AUX: Выберите для просмотра источник входного сигнала. Эту настройку можно производить для каждого источника входного сигнала.  Настройка производится либо с помощью кнопки <VIDEO SELECT> на передней панели ресивера, либо кнопки [VIDEO SELECT] на главном пульте дистанционного управления. <ul style="list-style-type: none"> Операции с помощью главного пульта ДУ Нажимайте повторно кнопку [VIDEO SELECT] до тех пор, пока на экране не появится необходимое изображение. Для отмены нажмите кнопку [VIDEO SELECT] и выберите пункт «Source» [Источник сигнала]. Операции с помощью кнопок передней панели ресивера Нажав на кнопку <VIDEO SELECT>, которая находится на передней панели ресивера, вращайте регулятор <SOURCE SELECT> до тех пор, пока на экране не появится необходимое изображение. Для отмены нажмите кнопку <VIDEO SELECT> и, вращая регулятор <SOURCE SELECT>, выберите пункт «Source». ПРИМЕЧАНИЕ <ul style="list-style-type: none"> Входные сигналы формата HDMI выбрать нельзя. Функция выбора видеосигнала с интерфейсом HDMI не работает. Нельзя с помощью регулятора SOURCE SELECT выбирать источники входного сигнала, помеченные как «Delete» [Удалено].
Video Convert Входной видеосигнал автоматически преобразуется в соответствии с функцией подключенного телевизора (стр. 10 «Преобразование входных видеосигналов при подаче на выход ресивера (функция Video Conversion)»)	Этот пункт можно настраивать только в том случае, если в качестве источников входных сигналов выбраны DVD HDP TV SAT/CBL VCR DVR V.AUX . ON: Преобразование входного сигнала производится. OFF: Преобразование входного сигнала не производится.  <ul style="list-style-type: none"> Если на вход ресивера поступает нестандартный видеосигнал от игровой приставки или аналогового источника, то функция преобразования видеосигнала не действует. В этом случае выберите для пункта «Video Convert» опцию «OFF». Если для пункта «Video Convert» выбрана опция «OFF», функция преобразования видеосигнала не действует. В этом случае подключайте ресивер AVR-3310 к телевизору таким же кабелем.

Кнопки, используемые на главном пульте дистанционного управления



: Вывод меню
Отмена меню







: Перемещение курсора
(Вверх/Вниз/Влево/Вправо)



: Подтверждение произведенных настроек



: Возврат к предыдущему меню



Настраиваемые пункты	Содержание настроек
i/p Scaler Разрешение видеосигнала от источника преобразуется в разрешение, указанное в пункте «Resolution».	Эту настройку можно производить в том случае, если в качестве источника входного сигнала используется DVD HDP TV SAT/CBL VCR DVR V.AUX NET/USB . Analог: Использование функции i/p Scaler для аналогового видеосигнала. OFF: Функции i/p Scaler не используется.  <ul style="list-style-type: none"> Эту настройку можно производить только в том случае, если для пункта «Video Convert» [Преобразование видеосигнала] выбрана опция «ON» [Включено]. Опцию «Analog & HDMI» [Аналоговый/HDMI вход] можно выбирать для тех источников входного сигнала, которым назначен вход HDMI. Если для пункта «i/p Scaler» выбрана опция «Analog & HDMI», то она не влияет на разрешение компьютерного сигнала и сигнала x.v.Color.
Resolution Установка разрешения видеосигнала, подаваемого на разъем HDMI.	Эту настройку можно производить в том случае, если в качестве источника входного сигнала используется DVD HDP TV SAT/CBL VCR DVR V.AUX NET/USB . Auto: Количество пикселей телевизора, подключенного к интерфейсу HDMI, определяется автоматически и в зависимости от этого устанавливается разрешение выходного сигнала. 480p/576p / 1080i / 720p / 1080p / 1080p:24Hz: Задайте разрешение выходного сигнала.  <ul style="list-style-type: none"> Эту настройку можно производить только в том случае, если для пункта «i/p Scaler» выбрана опция «OFF». Если для пункта «i/p Scaler» выбрана опция «Analog & HDMI», то можно задавать разрешение и аналогового входного сигнала и сигнала, подаваемого через интерфейс HDMI. Для просмотра изображений формата 1080p/24 Гц используйте телевизор, поддерживающий такие видеосигналы. Если выбрана опция «1080p/24 Гц», то вы сможете смотреть фильмы с кадровой частотой 24 Гц. Для источников видеосигнала и смешанных источников мы рекомендуем выбирать опцию «1080p». Сигнал с частотой 50 Гц нельзя преобразовать в формат 1080p/24 Гц. Он выводится с разрешением 1080p/50 Гц.
Progressive Mode Выберите для просматриваемого видеоматериала оптимальный режим прогрессивной развертки.	Эту настройку можно производить в том случае, если в качестве источника входного сигнала используется DVD HDP TV SAT/CBL VCR DVR V.AUX . Auto: Производится автоматическое определение видеоматериала и выбор соответствующего режима. Video 1: Выбор режима, подходящего для воспроизведения видео. Video 2: Выбор режима, подходящего для воспроизведения видео и фильмов в частотой 30 кадров/с.  Эту настройку можно производить только в том случае, если для пункта «i/p Scaler» выбрана опция «OFF».
Aspect Настройка формата изображения, выводимого с разъема HDMI.	Эту настройку можно производить в том случае, если в качестве источника входного сигнала используется DVD HDP TV SAT/CBL VCR DVR V.AUX NET/USB . Full: Изображение выводится в формате 16:9. Normal: Изображение выводится в формате 4:3.  Эту настройку можно производить только в том случае, если для пункта «i/p Scaler» выбрана опция «OFF».

Выбор входного режима и режима декодирования (Input Mode)



Подчеркнуты настройки, используемые по умолчанию.

Входные режимы, которые можно выбирать, зависят от источника входных сигналов и настройки пункта «Input Assign» [Назначение входа] (стр. 44).

Настраиваемые пункты	Содержание настроек
Input Mode Настройка входного режима для различных источников входного сигнала.	Auto: Автоматическое определение типа входного сигнала и выполнение соответствующих настроек. HDMI: Воспроизведение сигналов только с HDMI входа. Digital: Воспроизведение сигналов только с цифрового входа. Analог: Воспроизведение сигналов только с аналогового входа. EXT.IN: Воспроизведение сигналов только с входа EXT.IN.  <ul style="list-style-type: none"> Опцию «HDMI» можно выбрать только для тех источников сигнала, для которых в пункте «Input Assign» выбрана опция «HDMI». Опцию «Digital» [Цифровой вход] можно выбрать только для тех источников сигнала, для которых в пункте «Input Assign» выбрана опция «Digital». При корректной подаче на вход цифровых сигналов на дисплее светится символ «DIG.» [Цифровой сигнал]. Если индикатор «DIG.» не светится, проверьте назначение цифрового входа и соответствующие соединения. Режим пространственного звучания можно настроить только в том случае, если для входного режима выбрана опция «EXT.IN» [Вход для подключения внешнего устройства]. Эту настройку можно также производить путем нажатия на кнопку [INPUT MODE]. При каждом нажатии этой кнопки входной режим будет переключаться в следующей последовательности: <div style="text-align: center;">  <pre> graph LR Auto --> HDMI HDMI --> Digital Digital --> Analog Analog --> EXT_IN[EXT.IN] EXT_IN --> Auto </pre> </div>

См. на обороте

Кнопки, используемые на главном пульте дистанционного управления



: Вывод меню
Отмена меню



: Перемещение курсора
(Вверх/Вниз/Влево/Вправо)



: Подтверждение произведенных настроек









: Возврат к предыдущему меню

Настройка входов (Input Setup)

Настраиваемые пункты	Содержание настроек
Decode Mode Настройка режима декодирования входного сигнала.	Эту настройку можно производить в том случае, если в качестве источника входного сигнала используется CD DVD HDP TV SAT/CBL VCR DVR V.AUX . Auto: Автоматическое определение типа цифрового сигнала и его декодирование. PCM: Декодирование и воспроизведение только входных сигналов типа PCM. DTS: Декодирование и воспроизведение только входных сигналов типа DTS.
	 <ul style="list-style-type: none"> Эту настройку можно производить только для тех источников входных сигналов, для которых в пункте «Input Assign» [Назначение входа] выбрана опция «HDMI» или «Digital» [Цифровой вход] (стр. 45). В этом пункте обычно выбирается опция «Auto». Опции «PCM» и «DTS» выбирайте только при подаче на вход соответствующего сигнала.

Изменения названия источника входного сигнала (Rename)



Настраиваемые пункты	Содержание настроек
Rename Изменения названия выбранного источника сигнала.	<ol style="list-style-type: none"> Нажмите кнопку  или ENTER. Используя кнопки  , установите курсор на символе, который вы хотите изменить. Используя кнопки  , измените символ, затем нажмите кнопку ENTER. <ul style="list-style-type: none"> Можно ввести до 8 символов. Изменить тип символов при вводе можно нажатием кнопки [SEARCH]. Символы, допустимые для ввода, показаны ниже: <div style="border: 1px solid black; padding: 5px; margin: 5px 0;"> [Символы нижнего регистра] abcdefghijklmnopqrstuvwxyz [Символы верхнего регистра] ABCDEFGHIJKLMNOPQRSTUVWXYZ [Дополнительные символы] ! " # \$ % & ' () * + , - . / ; : < = > ? @ [\] ^ _ ` { } - Пробел [Цифры] 0 1 2 3 4 5 6 7 8 9 </div> Для изменения всего имени повторите пп. 2 - 3.
Default Сброс всех настроек к значениям, установленным на заводе-изготовителе.	Yes: Сброс значений. No: Значения не сбрасывать.
	 Если вы выбираете пункт «Default» и нажимаете кнопку ENTER , то на экране появится вопрос «Default Setting?» [Установить исходные значения?]. Выберите пункт «Yes» или «No» и нажмите кнопку ENTER .

Подстройка уровня сигнала от источника (Source Level)



Подчеркнуты настройки, используемые по умолчанию.

- Подстройте уровень воспроизведения с выбранных источников входного сигнала.
- Эту настройку производите в том случае, если сигнал с разных источников воспроизводится с разной громкостью.

Содержание настроек

-12dB - +12dB (0dB)

 Уровни сигналов с аналогового и цифрового входов можно регулировать независимо для тех источников входных сигналов, для которых в пункте «Input Assign» [Назначение входа] выбрана опция «HDMI» или «Digital» [Цифровой вход] (стр. 45).

Настройка режима воспроизведения плеера iPod, подключенного через док-станцию (Playback Mode)



Вы можете произвести настройку того входа, которому в пункте «Input Assign» [Назначение входа] выбрана опция «iPod dock» [Док-станция плеера iPod] (стр. 46).

Настраиваемые пункты	Содержание настроек
Repeat Настройка режима повтора.	All: Повтор всех песен. One: Повтор текущей песни. OFF: Отмена режима повтора.
Shuffle Настройка режима воспроизведения в случайном порядке.	Songs: Воспроизведение всех песен в случайном порядке. Albums: Воспроизведение в случайном порядке только песен текущего альбома. OFF: Отмена режима воспроизведения в случайном порядке.

Кнопки, используемые на главном пульте дистанционного управления



: Вывод меню
Отмена меню



: Перемещение курсора
(Вверх/Вниз/Влево/Вправо)



: Подтверждение произведенных настроек



: Возврат к предыдущему меню

Настройка режима воспроизведения сигнала NET/USB, Media Server, USB и Napster (Playback Mode) GUI

Подчеркнуты настройки, используемые по умолчанию.

Эти настройки производятся в том случае, если в качестве источников входных сигналов используются **NET/USB** **Media Server** **USB** **Napster**

Настраиваемые пункты	Содержание настроек
Direct Play Выбор папки для воспроизведения осуществляется с помощью кнопки DIRECT PLAY дополнительного пульта ДУ.	Favorites: Воспроизведение песен, помеченных как Favorites [Любимые мелодии]. Music: Воспроизведение песен, хранящихся в компьютере.
Repeat Настройка режима повторяющегося воспроизведения.	All: Повтор всех файлов One: Повтор текущего файла. OFF: Отмена режима повтора.
Random Настройка режима воспроизведения в случайном порядке.	ON: Включение режима воспроизведения в случайном порядке. OFF: Выключение режима воспроизведения в случайном порядке.

Настройка воспроизведения неподвижного изображения (Still Picture) GUI

Подчеркнуты настройки, используемые по умолчанию.

Эти настройки можно производить для источника сигнала **NET/USB**.

Настраиваемые пункты	Содержание настроек
Slide Show Настройка слайд-шоу.	ON: Вывод всех неподвижных изображений в виде слайд-шоу. OFF: Вывод только выбранных неподвижных изображений в виде слайд-шоу.
Interval Задание времени воспроизведения одного изображения.	5s - 60s (5s)

Автоматическая предварительная настройка на радиостанции (Auto Preset) GUI







Настраиваемые пункты	Содержание настроек
Start Начало процесса автоматической предварительной настройки на станции.	Эта настройка производится только для источника сигнала TUNER .  Если в автоматическом режиме на какую-либо станцию FM диапазона настроиться не удастся, настройтесь и сохраните ее вручную.

Отметка предварительно настроенных каналов, чтобы они не отображались во время выбора (Preset Skip) GUI

Подчеркнуты настройки, используемые по умолчанию.

Настраиваемые пункты	Содержание настроек
A1 - G8 Отметка тех предварительно настроенных каналов, которые вы не хотите отображать.	Эта настройка производится только для источника сигнала TUNER . ON: Отображение отмеченных предварительно настроенных каналов. Skip: Отмеченные каналы не отображаются.  Если для пункта «Block Presets» [Блоки памяти] выбрана опция «Skip» [Пропуск], то можно пропускать целые блоки памяти (A - G).

Присваивание имен предварительно настроенным станциям (Preset Name) GUI

Настраиваемые пункты	Содержание настроек
A1 - G8 Выбор блока станций.	Эта настройка производится только для источника сигнала TUNER . <ol style="list-style-type: none"> Нажмите кнопку  или ENTER. Используя кнопки  , установите курсор на символе, который вы хотите изменить. Используя кнопки  , измените символ, затем нажмите кнопку ENTER. <ul style="list-style-type: none"> Можно ввести до 8 символов. Изменить тип символов при вводе можно нажатием кнопки [SEARCH]. Символы, допустимые для ввода, показаны ниже: <div style="border: 1px solid black; padding: 5px; margin: 5px 0;"> <p>[Символы нижнего регистра] abcdefghijklmnopqrstuvwxyz [Символы верхнего регистра] ABCDEFGHIJKLMNOPQRSTUVWXYZ [Дополнительные символы] ! " # \$ % & ' () * + , - . / : ; < = > ? @ [\] ^ _ ` { } - Пробел [Цифры] 0123456789</p> </div> Для изменения всего имени повторите пп. 2 - 3.
Default Сброс всех настроек к значениям, установленным на заводе-изготовителе.	<ul style="list-style-type: none"> Yes: Сброс значений. No: Значения не сбрасывать.  Если вы выбираете пункт «Default» и нажимаете кнопку ENTER, то на экране появится вопрос «Default Setting?» [Установить исходные значения?]. Выберите пункт «Yes» или «No» и нажмите кнопку ENTER.

Кнопки, используемые на главном пульте дистанционного управления



MENU : Вывод меню
Отмена меню



: Перемещение курсора
(Вверх/Вниз/Влево/Вправо)



ENTER : Подтверждение произведенных настроек



RETURN : Возврат к предыдущему меню

Воспроизведение

Обозначения, используемые в этой инструкции

Кнопки на основном блоке и пульте ДУ → **КНОПКА**
 Кнопки только на основном блоке → **<КНОПКА>**
 Кнопки только на пульте ДУ → **[КНОПКА]**

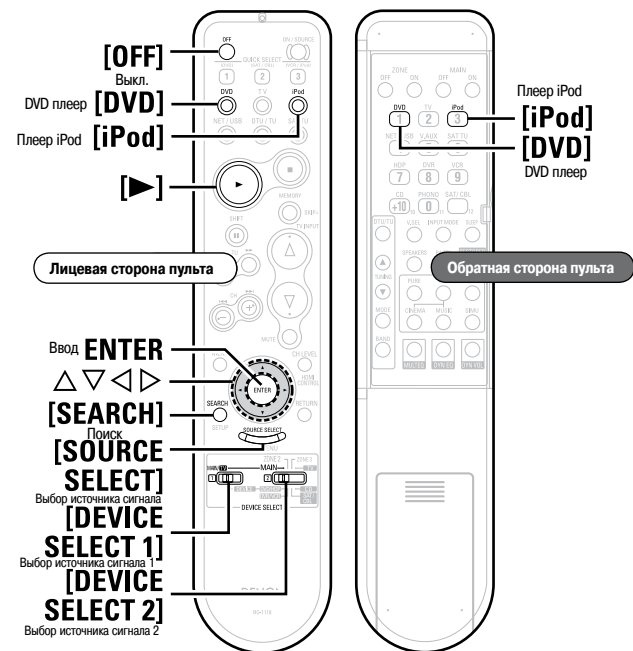
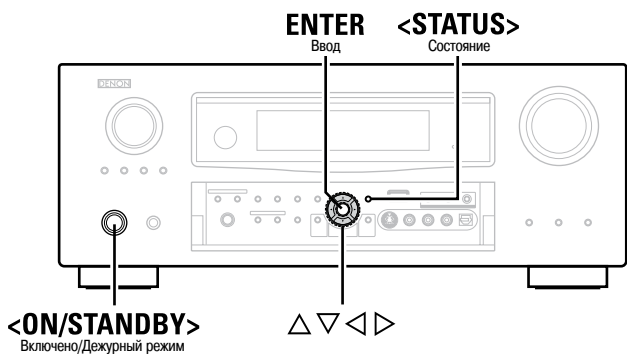

2 Включите ресивер AVR-3310.
 (☞ стр. 23 «Включение питания»)

3 Нажмите кнопку **[SOURCE SELECT]** и выберите источник входного сигнала.
 Будет выведено меню «SOURCE SELECT» (☞ стр. 26).

4 Начните воспроизведение на компоненте, подключенном к ресиверу AVR-3310.
 Предварительно произведите необходимые настройки в плеере (настройте язык, субтитры и т.п.).

5 Произведите настройку пунктов, приведенных ниже.

- Общий уровень громкости** (☞ стр. 62).
- Режим пространственного звучания** (☞ стр. 64).
- Качество звука и изображения** (☞ стр. 67).

Воспроизведение информации с плеера iPod®

Если у вас имеется док-станция DENON (ASD-1R или ASD-11R, продается отдельно) для подключения плеера iPod, то вы можете воспроизводить изображения и музыку, хранящиеся в iPod®.

Прослушивание музыки, хранящейся в плеере iPod

1 Подготовка к воспроизведению.

- ① Подключите док-станцию DENON плеера iPod к ресиверу AVR-3310 (☞ стр. 16 «Док-станция для плеера iPod»).
- ② Вставьте плеер iPod® в док-станцию.
- ③ Установите переключатель **[DEVICE SELECT 1]** в положение «MAIN/TV», а переключатель **[DEVICE SELECT 2]** в положение «MAIN».

2 Включите ресивер AVR-3310.
 (☞ стр. 23 «Включение питания»)

3 Нажмите кнопку **[SOURCE SELECT]**, чтобы вывести меню Source Select, затем выберите символ «**[iPod]**» (☞ стр. 26).
 Док-станция плеера iPod будет подключена к назначенному входу и на экране появится меню плеера.

– Экран меню GUI –



(При использовании док-станции ASD-1R)

(При использовании док-станции ASD-11R)

- ※ При использовании док-станции ASD-11R папки «Music» [Музыка] и «Video» [Видео] отображаются в меню верхнего уровня.
- ※ По завершении коммуникаций между ресивером AVR-3310 и плеером iPod на плеере появится экран соединений.
- ※ Если экран соединений не был показан, то, возможно, плеер iPod подключен неправильно. Произведите соединение заново.

Важная информация

Прежде, чем начинать воспроизведение, убедитесь в том, что все компоненты между собой соединены и все необходимые настройки выполнены.

ПРИМЕЧАНИЕ

- Ознакомьтесь также с инструкциями компонентов, используемых для воспроизведения.
- Операции с внешними компонентами можно выполнять с помощью пульта ДУ (☞ стр. 83 «Управление подключенными компонентами с помощью пульта ДУ»).

Воспроизводящие компоненты

Плеер дисков Blu-ray/DVD плеер

Ниже описывается процедура воспроизведения дисков Blu-ray/DVD. Аналогичные процедуры используйте при воспроизведении сигнала другими компонентами.

1 Подготовка к воспроизведению.

- ① Включите телевизор, сабвуфер и плеер.
- ② Подключите вход телевизора к выходу ресивера AVR-3310.
- ③ Загрузите диск в плеер.

4 Нажимайте кнопку [SEARCH] не менее 2 секунд, чтобы выбрать режим работы дисплея.

※ Контент плеера iPod можно отображать в двух режимах.

Browse mode

Этот режим предназначен для отображения информации плеера iPod на экране GUI и для управления плеером. В этом режиме нельзя производить прямые операции с самим плеером iPod.

* Дисплей ресивера AVR-3310 может показывать только латинские буквы, цифры и некоторые символы. Символы, которые не могут быть отображены, заменяются точками «.».

Remote mode

Этот режим позволяет производить прямые операции с плеером iPod, наблюдая экран плеера. Экран GUI в этом режиме не выводится.

* На дисплее ресивера появляется сообщение «Remote iPod» [Удаленное управление плеером iPod].

Режим работы дисплея		Browse mode	Remote mode
Воспроизводимые файлы	Аудиофайлы	○	○
	Изображения	×	○*2
	Видеофайлы	○*1	○*2
Активные кнопки	Главный пульт ду (AVR-3310)	○	○
	iPod®	×	○

*1: При использовании док-станции ASD-11R.

*2: В зависимости от сочетания док-станции ASD-1R или ASD-11R и плеера iPod видео может не выводиться.

5 Используя кнопки Δ ∇ , выберите необходимый пункт, затем для воспроизведения выбранного файла нажмите кнопку ENTER или \triangleright .

6 Нажмите кнопку \blacktriangleright , ENTER или \triangleright . Начнется воспроизведение.

7 Произведите настройку пунктов, приведенных ниже.

- Общий уровень громкости (☞ стр. 62).
- Режим пространственного звучания (☞ стр. 64).
- Качество звука и изображения (☞ стр. 67).

- Остановка воспроизведения (☞ стр. 62).
- Временная остановка воспроизведения (☞ стр. 62).
- Ускоренное перемещение вперед или назад (☞ стр. 62).
- Переход к началу трека (☞ стр. 62).
- Повторяющееся воспроизведение (☞ стр. 63).
- Воспроизведение в случайном порядке (☞ стр. 63).
- Поиск страниц (☞ стр. 63).



- Для увеличения уровня низкочастотных и высокочастотных составляющих при воспроизведении сжатых аудиофайлов и получения более качественного звучания используйте режим RESTORER [Восстановление аудиосигнала] (☞ стр. 71). По умолчанию используется опция «Mode 3» [Режим 3].
- Название трека, исполнителя и название альбома можно узнать во время воспроизведения нажатием кнопки <STATUS>.
- Время вывода меню GUI (по умолчанию используется время 30 секунд) можно установить с помощью пункта «GUI» – «iPod» (☞ стр. 41). Используя кнопки Δ ∇ <D>, вернитесь к исходному экрану.
- Перед отключением плеера iPod от док-станции нажмите кнопку [OFF] или <ON/STANDBY>, чтобы ресивер AVR-3310 перевести в дежурный режим. Кроме того, перед отключением плеера iPod переключитесь на вход, которому плеер не назначен.

ПРИМЕЧАНИЕ

- Для некоторых типов плееров iPod и различных версий программного обеспечения отдельные функции могут не работать.
- Компания DENON не несет никакой ответственности за потерю какой-либо информации на плеере iPod.

Просмотр видео с плеера iPod в режиме Browse Mode

Если к док-станции DENON ASD-11R подключен плеер iPod, поддерживающий функцию просмотра видео, то видеофайлы можно смотреть в режиме Browse Mode.

1 Используя кнопки Δ ∇ , выберите пункт «Videos» и нажмите кнопку ENTER или \triangleright .

2 Используя кнопки Δ ∇ , выберите необходимый пункт или папку и нажмите кнопку ENTER или \triangleright .

3 Используя кнопки Δ ∇ , выберите видеофайл и нажмите кнопку ENTER, \triangleright или \blacktriangleright .

Начнется воспроизведение выбранного файла.

Просмотр неподвижных изображений (фотографий) и видеозаписей с плеера iPod в режиме Remote Mode

Фотографии и видео, хранящиеся на плеере iPod, поддерживающем функции слайд-шоу или видео, можно воспроизводить с помощью док-станции DENON ASD-1R или ASD-11R.

1 Длительным нажатием кнопки [SEARCH] установите режим Remote Mode.

На дисплее ресивера AVR-3310 появится сообщение «Remote iPod» [Дистанционное управление плеером iPod].

2 Глядя на экран плеера iPod, с помощью кнопок Δ ∇ выберите пункт «Photos» [Фотографии] или «Videos» [Видеозаписи].

3 Нажимайте кнопку ENTER до тех пор, пока не будет показано необходимое изображение.



Чтобы фотографии или видео, хранящиеся на плеере iPod, можно было показывать на экране телевизора, для пункта «TV Out» [Выход на телевизор] в меню «Slide show Setting» [Настройки слайд-шоу] или «Video Setting» [Настройки видео] должна быть выбрана опция «On» [Включено]. Подробности см. в инструкции по использованию плеера iPod.

ПРИМЕЧАНИЕ

Для некоторых сочетаний док-станций ASD-1R или ASD-11R и плеера iPod видео может не воспроизводиться.

Настройка на радиостанции



Обозначения, используемые в этой инструкции

- Кнопки на основном блоке и пульте ДУ → **КНОПКА**
 Кнопки только на основном блоке → **<КНОПКА>**
 Кнопки только на пульте ДУ → **[КНОПКА]**

<SOURCE SELECT>

Выбор источника сигнала

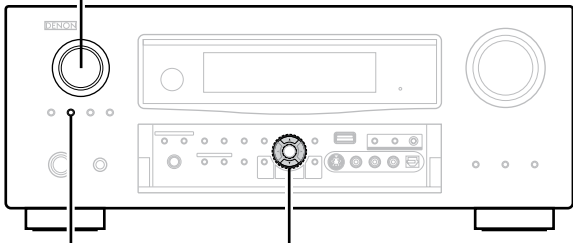

<TUNING PRESET>

Выбор предварительно настроенной станции

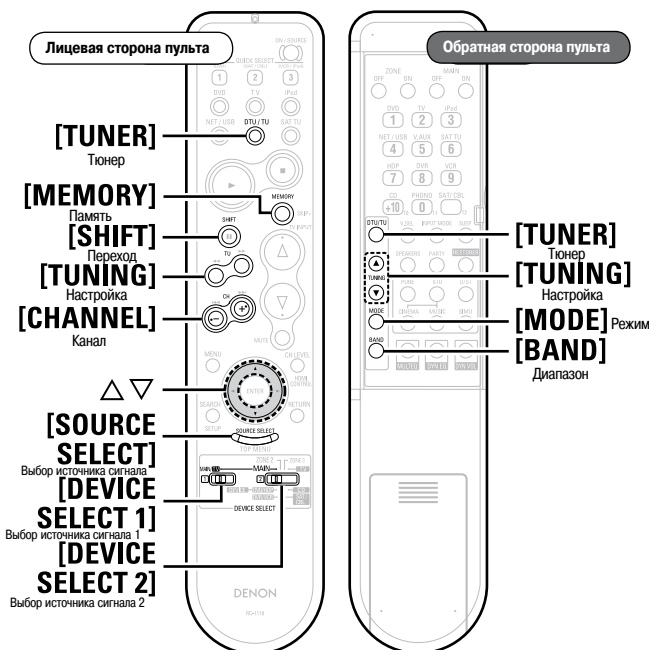

Прослушивание FM/AM радиостанций

- 1 Установите переключатель [DEVICE SELECT 1] в положение «MAIN/TV», а переключатель [DEVICE SELECT 2] в положение «MAIN».
- 2 Нажмите кнопку [SOURCE SELECT], чтобы вывести меню выбора источников, затем выберите символ «» (стр. 26).
- 3 Кнопкой [BAND] выберите диапазон «FM» или «AM».
- 4 Настройтесь на желаемую радиостанцию.
 - 1 Автоматическая настройка (Auto Tuning)
Нажмите кнопку [MODE], чтобы на дисплее высветилось слово «AUTO», затем с помощью кнопки [TUNING] выберите необходимую станцию.
 - 2 Ручная настройка (Manual Tuning)
Нажмите кнопку [MODE], чтобы на дисплее погасло слово «AUTO», затем с помощью кнопки [TUNING] выберите необходимую станцию.

5 Настройте приведенные ниже пункты.

- Общий уровень громкости (стр. 62)
- Режим пространственного звучания (стр. 64)
- Качество звука и изображения (стр. 67)



- Если на желаемую станцию в автоматическом режиме настроиться не удастся, настройтесь на нее вручную.
- При ручной настройке на станцию нажмите и удерживайте кнопку [TUNING] (для непрерывного изменения частоты).
- Время, в течение которого показывается меню GUI (по умолчанию 30 секунд) можно изменить с помощью пункта «GUI» – «Tuner» (стр. 41). Для возврата к исходному экрану используйте кнопки Δ ∇ \triangleleft \triangleright .

Предварительная настройка на радиостанции (функция Preset Memory)

Ваши любимые радиостанции можно сохранить в памяти ресивера и потом легко вызывать. Всего можно сохранить до 56 станций.

- 1 Настройтесь на радиостанцию, которую вы хотите сохранить.
- 2 Нажмите кнопку [MEMORY].
- 3 Кнопкой [SHIFT] выберите блок памяти, в котором необходимо сохранить станцию, затем кнопкой [CHANNEL] выберите номер, под которым станция будет сохранена.
- 4 Для завершения операции нажмите еще раз кнопку [MEMORY].



- Для выполнения предварительных настроек на другие станции повторите пп. 1 – 4.
- Все станции могут быть сохранены автоматически с помощью пункта «Auto Preset» [Автоматическая предварительная настройка на радиостанции] (стр. 49).

ПРИМЕЧАНИЕ

Предварительно настроенные станции стираются путем записи на их место других станций.

Прослушивание предварительно настроенных станций

- 1 Кнопкой [SHIFT] выберите блок памяти (A – G).
- 2 Кнопкой [CHANNEL] выберите необходимую станцию.



Все операции вы можете производить с помощью кнопок передней панели ресивера. В этом случае проделайте следующее. Нажмите кнопку <TUNING PRESET>, затем кнопкой <SOURCE SELECT> выберите радиостанцию.

❑ Настройки, используемые по умолчанию

Предварительные настройки функции Auto Tuner	
A1 ~ A8	87.5 / 89.1 / 98.1 / 108.0 / 90.1 / 90.1 / 90.1 МГц
B1 ~ B8	522 / 603 / 999 / 1404 / 1611 kHz, 90.1 / 90.1 / 90.1 МГц
C1 ~ C8	90.1 МГц
D1 ~ D8	90.1 МГц
E1 ~ E8	90.1 МГц
F1 ~ F8	90.1 МГц
G1 ~ G8	90.1 МГц

RDS (Система радиоданных)

Система RDS (работает только в диапазоне FM) является радиовещательным сервисом, который позволяет станции помимо основного сигнала программы передавать дополнительную информацию.

Этот ресивер позволяет принимать три следующих типа RDS-информации.

Тип программы (PTY)

Код PTY является идентификатором типа программы RDS. Типы программ и их обозначение на дисплее приводятся ниже в таблице:

NEWS	Новости	WEATHER	Погода
AFFAIRS	Текущие события	FINANCE	Финансы
INFO	Информация	CHILDREN	Детские программы
SPORT	Спорт	SOCIAL	Светские новости
EDUCATE	Образование	RELIGION	Религия
DRAMA	Радиоспектакли	PHONE IN	Интерактивные передачи
CULTURE	Культура	TRAVEL	Путешествия
SCIENCE	Наука	LEISURE	Досуг
VARIED	Различная информация	JAZZ	Джазовая музыка
POP M	Поп-музыка	COUNTRY	Музыка стиля кантри
ROCK M	Рок-музыка	NATION M	Народная музыка
EASY M	Легкая музыка	OLDIES	Музыка прошлых лет
LIGHT M	Легкая классическая музыка	FOLK M	Фольклорная музыка
CLASSICS	Серьезная классическая музыка	DOCUMENT	Документальные передачи
OTHER M	Прочая музыка		

Программы, передающие информацию о дорожном движении (TP)

Код TP является идентификатором программ, передающих информацию о ситуации на дорогах.

Такие программы позволят вам легко узнать самую последнюю информацию о ситуации на дорогах в вашем регионе, не выходя из дома.

Радиотекст (RT)

Функция RT позволяет RDS-радиостанциям передавать текстовые сообщения, которые отображаются на дисплее.

ПРИМЕЧАНИЕ

Описанные ниже операции, которые используют функцию поиска [SEARCH], не действуют в регионах, в которых нет RDS радиовещания.

Поиск RDS станций

Используйте эту функцию для автоматической настройки на FM станцию, поддерживающую сервис RDS.

1 Нажмите кнопку [SEARCH], чтобы выбрать режим «RDS».

2 Нажмите кнопку [CHANNEL].
Начнется автоматический поиск станций, поддерживающих сервис RDS.

※ Если при выполнении описанной выше операции не будет найдена ни одна RDS станция, то поиск будет производиться во всех диапазонах приема.

※ Когда радиовещательная станция будет найдена, на дисплее появится ее имя.

3 Для продолжения поиска повторите пп. 1 – 2.

※ Если не будет найдено ни одной RDS станции при поиске на всех частотах, то будет выведено сообщение «NO RDS» [RDS станций нет].

Поиск станций по типу программы (PTY)

Используйте эту функцию для поиска RDS станций, вещающих заданный тип программ (PTY).

Описание типов программ см. в разделе «Тип программы (PTY)».

1 Для выбора пункта «PTY» дважды нажмите кнопку [SEARCH].

2 Используя кнопки Δ ∇ и глядя на дисплей, выберите необходимый тип программ.

3 Нажмите кнопку [CHANNEL].
Автоматически начнется поиск заданного типа программ.

※ Если при выполнении описанной выше операции не будет найдена ни одна станция, вещающая заданный тип программ, то поиск будет производиться во всех диапазонах приема.

※ Когда радиовещательная станция будет найдена, на дисплее появится ее имя.

4 Для продолжения поиска повторите пп. 1 – 3.

※ Если не будет найдено ни одной станции заданного типа при поиске на всех частотах, то будет выведено сообщение «NO PROGRAMME» [Таких станций нет].



Обозначения, используемые в этой инструкции

- Кнопки на основном блоке и пульте ДУ → **КНОПКА**
- Кнопки только на основном блоке → **<КНОПКА>**
- Кнопки только на пульте ДУ → **[КНОПКА]**

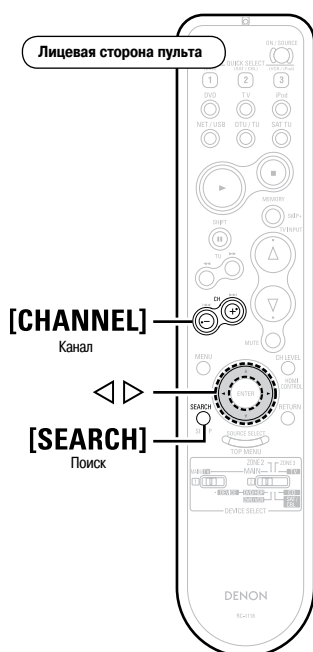
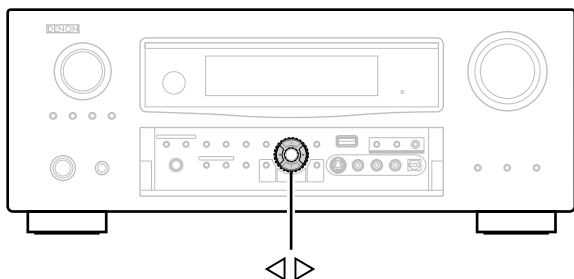

Поиск станций, передающих информацию о ситуации на дорогах (TP)

Используйте эту функцию для поиска RDS станций, передающих информацию о ситуации на дорогах (TP станции)

1 Для выбора пункта «TP» нажмите кнопку [SEARCH] три раза.

2 Нажмите кнопку [CHANNEL].
Начнется автоматический поиск станций TP.

- ※ Если при выполнении описанной выше операции не будет найдена ни одна станция, передающая информацию о дорожном движении, то поиск будет производиться во всех диапазонах приема.
- ※ Когда радиовещательная станция будет найдена, на дисплее появится ее имя.

3 Для продолжения поиска повторите пп. 1 – 3.

- ※ Если не будет найдено ни одной станции заданного типа при поиске на всех частотах, то будет выведено сообщение «NO PROGRAMME» [Таких станций нет].

RT (Радиотекст)

При приеме радиостанций, передающих радиотекст, на дисплее будет выведено сообщение «RT».

Для поиска радиостанций, передающих радиотекст, нажмите четыре раза кнопку [SEARCH].

- ※ Во время приема RDS станции текстовая информация выводится на дисплее ресивера.
- ※ Для выключения дисплея используйте кнопки <D>.
- ※ Если текстовая информация станцией не передается, на дисплее выводится сообщение «NO TEXT DATA» [Радиотекст отсутствует].

Воспроизведение аудиоинформации, передаваемой по сети, и с USB устройств памяти

Эта процедура может использоваться для прослушивания интернет-радиостанций, а также для воспроизведения музыки и изображений, хранящихся на компьютере или в USB устройстве памяти.

Важная информация

Замечания о функции интернет-радио

- Интернет-радио относится к интернет-вещанию, распространяемому через интернет. Можно слушать интернет-станции всего мира.
Ресивер AVR-3310 поддерживает следующие функции интернет-радио:
 - Выбор станций по жанру и региону.
 - Сохранение до 56 станций.
 - Прослушивание интернет-станций, передающих аудиосигналы формата MP3 и WMA (Windows Media Audio).
 - Регистрация ваших любимых станций путем доступа к URL [Унифицированный указатель информационного ресурса] DENON через веб-браузер компьютера.
- ※ Эта функция обеспечивается для отдельных пользователей, поэтому вы должны предоставить свой MAC адрес или адрес электронной почты.
Единый URL: <http://www.readiodenon.com>
- ※ Сервис базы данных радиостанции может быть приостановлен без предварительного уведомления.
- Список интернет-станций ресивера AVR-3310 создается с помощью сервиса базы данных радиостанции (vTuner). Этот сервис поддерживает список, созданный специально для ресивера AVR-3310.

Медиаплеер

Эта функция позволяет проигрывать музыкальные файлы и плейлисты (.m3u, .wpl), хранящиеся на компьютере (медиасервере), подключенном к ресиверу AVR-3310 по сети. С помощью функции ресивера AVR-3310, обеспечивающей воспроизведение сетевого аудиосигнала, подключение сервера возможно с помощью одной из описываемых ниже технологий.

- Windows Media Player Network Sharing Service
- Windows Media DRM10

❑ Функция Album Art [Информация о музыкальном альбоме]

Если файл WMA (Windows Media Audio), MP3 или MPEG-4 AAC содержит информацию Album Art, то эту информацию можно выводить во время воспроизведения музыкального файла.



Для музыкальных файлов формата WMA (Windows Media Audio) информация Album Art воспроизводится только при использовании программы Windows Media Player вер. 11.

❑ Функция Slide Show [Слайд-шоу]

Файлы неподвижных изображений (формата JPEG), хранящиеся в папках медиасервера, можно воспроизводить в виде слайд-шоу. Время показа одного изображения можно задавать.



При воспроизведении ресивером неподвижных изображений (JPEG) они показываются в том порядке, в котором хранятся в папке, поэтому сразу записывайте их в нужной последовательности.

USB устройства памяти

USB устройства памяти можно подключать к USB порту ресивера AVR-3310 и воспроизводить музыку и неподвижные изображения (JPEG) хранящиеся в этом устройстве.

- Ресивер AVR-3310 будет воспроизводить информацию только с тех USB устройств памяти, которые соответствуют классу MTP (Media Transfer Protocol [Протокол передачи информации с медианосителей]).
- Ресивер AVR-3310 поддерживает USB устройства памяти, использующие файловую систему «FAT16» или «FAT32».

❑ Функция Album Art

Если файл MP3 содержит информацию Album Art, то эту информацию можно выводить во время воспроизведения музыкального файла.

❑ Функция Slide Show [Слайд-шоу]

Файлы неподвижных изображений (формата JPEG), хранящиеся в USB устройстве памяти, можно воспроизводить в виде слайд-шоу. Время показа одного изображения можно задавать.



При воспроизведении ресивером неподвижных изображений (JPEG) они показываются в том порядке, в котором хранятся в папке, поэтому сразу записывайте их в нужной последовательности.

[Совместимые форматы]

	Интернет-радио	Медиасервер *1	USB устройство памяти *1
WMA (Windows Media Audio)	○	○	○ *3
MP3 (MPEG-1 Audio Layer-3)	○	○	○
WAV	—	○	○
MPEG-4 AAC	—	○ *2	○ *2
FLAC (аудиокодек, обеспечивающий сжатие музыки без потерь)	—	○	○
JPEG	—	○	○

Для воспроизведения сетевых аудиофайлов требуется сервер или серверное программное обеспечение, совместимое с соответствующим форматом.

*1: Медиасервер и USB устройство памяти

- Ресивер AVR-3310 совместим со стандартами MP3 ID3-Tag (вер. 2).
- Ресивер AVR-3310 совместим с META-тегами WMA.
- Дискретизация формата WAV: 16 бит.

*2: Ресивер AVR-3310 может воспроизводить только те файлы, которые не защищены авторским правом.

Контент, загруженный с платных сайтов интернета, защищен законом об авторском праве. Кроме того, файлы в формате WMA при извлечении с CD дисков и т.п. с помощью компьютера могут быть защищены авторским правом – это зависит от настроек компьютера.

*3: Файлы, защищенные авторским правом, можно воспроизводить на некоторых портативных плеерах, совместимых с MTP.

[Совместимые форматы]

	Частота дискретизации	Битрейт	Расширение файла
WMA (Windows Media Audio)	32/44.1/48 кГц	48 ~ 192 кб/с	.wma
MP3 (MPEG-1 Audio Layer-3)	32/44.1/48 кГц	32 ~ 320 кб/с	.mp3
WAV	32/44.1/48 кГц	—	.wav
MPEG-4 AAC	32/44.1/48 кГц	16 ~ 320 кб/с	.aac / .m4a / .mp4
FLAC (Free Lossless Audio Codec)	32/44.1/48 кГц	—	.flac

Замечание о сервисе Napster

Napster является сервисом, предоставляющим подписку на музыку с ежемесячной доставкой, предоставляемой сетями Napster. Этот сервис позволяет пользователям скачивать и воспроизводить музыкальные файлы с помощью ресивера AVR-3310. Прежде, чем вы можете использовать сервис Napster, необходимо через компьютер зайти на веб-сайт Napster, создать там учетную запись и зарегистрироваться. Подробности см. на следующей веб-странице:

http://www.napster.com/choose/index_default.html



Обозначения, используемые в этой инструкции

- Кнопки на основном блоке и пульте ДУ → **КНОПКА**
- Кнопки только на основном блоке → **<КНОПКА>**
- Кнопки только на пульте ДУ → **[КНОПКА]**

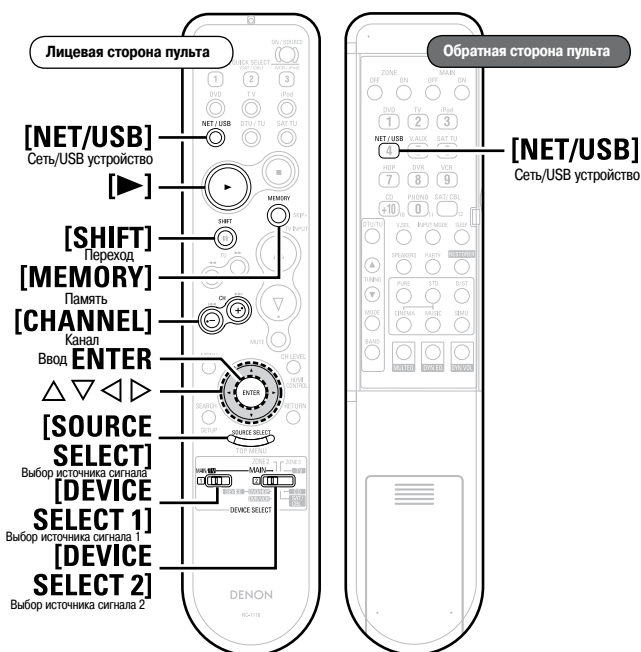
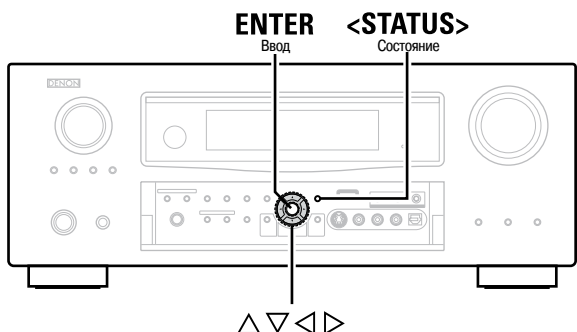

- Остановка воспроизведения** (☞ стр. 62)
- Поиск страниц** (☞ стр. 63)
- Поиск по первой букве** (☞ стр. 63)



- В интернете присутствует огромное количество станций и качество передаваемых ими программ (битрейт треков) изменяются в больших пределах. Обычно, чем больше битрейт, тем выше качество сигнала, но в зависимости от канала связи и загруженности сервера передаваемые музыкальные или аудиосигналы могут прерываться. При меньшем битрейте качество звука ниже, но при этом меньше вероятность остановки воспроизведения.
- Если станция занята или не вещает, то на дисплее может выводиться сообщение «Server Full» [Сервер перегружен] или «Connection Down» [Соединение отсутствует].
- На ресивере AVR-3310 имена папок и файлов могут отображаться в виде заголовков. Все символы, которые не могут быть выведены ресивером, заменяются точками «. ».
- Для увеличения низко- и высокочастотных компонентов сжатых аудиофайлов и достижения более качественного звучания используйте функцию RESTORER [Восстановление аудиосигнала] (☞ стр. 71). По умолчанию используется режим «Mode 3» [Режим 3].
- При нажатии кнопки **<STATUS>** дисплей может переключаться между выводом названия трека или названия станции.
- Время вывода меню GUI (по умолчанию используется время 30 секунд) можно установить с помощью пункта «GUI» – «NET/USB» (☞ стр. 41). Используя кнопки \triangle ∇ \blacktriangleright , вернитесь к исходному экрану.

Последние прослушиваемые интернет-радиостанции (Recently Played)

Самые последние прослушиваемые интернет-радиостанции можно выбрать из списка «Recently Played».

В списке «Recently Played» можно сохранить до 20 станций.

- 1** Используя кнопки \triangle ∇ , выберите пункт «Recently Played», затем нажмите кнопку ENTER или \blacktriangleright .
- 2** Используя кнопки \triangle ∇ , выберите для воспроизведения необходимый пункт, затем нажмите кнопку ENTER, \blacktriangleright или \blacktriangleleft .

Прослушивание интернет-радио

- 1** **Подготовительные действия**
 - ① Проверьте сетевые настройки, затем включите питание ресивера AVR-3310 (☞ стр. 22 «Подключение к домашней сети (LAN)».
 - ② Если необходимо произвести настройку сети, см. раздел «Настройка проводной сети LAN» (☞ стр. 37).
 - ③ Установите переключатель [DEVICE SELECT 1] в положение «MAIN/TV», а [DEVICE SELECT 2] – в положение «MAIN».
- 2** Нажмите кнопку [SOURCE SELECT], чтобы вывести меню выбора источника сигнала, и выберите в нем символ «» (☞ стр. 26).
- 3** Используя кнопки \triangle ∇ , выберите для воспроизведения необходимый пункт и нажмите кнопку ENTER или \blacktriangleright . Будет выведен перечень станций.
- 4** Используя кнопки \triangle ∇ , выберите станцию и нажмите кнопку ENTER, \blacktriangleright или \blacktriangleleft . Воспроизведение начнется, когда буферизация достигнет уровня «100%».
- 5** **Настройте перечисленные ниже пункты.**
 - Общий уровень громкости** (☞ стр. 62)
 - Режим пространственного звучания** (☞ стр. 64)
 - Качество звука и изображения** (☞ стр. 67)

Поиск станций по ключевым словам

- 1 Используя кнопки \triangle ∇ , выберите пункт «Search by Keyword» [Поиск станций по ключевым словам] и нажмите кнопку ENTER или \triangleright . Появится экран поиска.

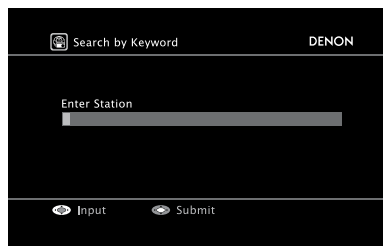

- 2 Введите символы и нажмите кнопку ENTER.

Предварительная настройка на интернет-радиостанции

Предварительно настроенные интернет-радиостанции можно будет выбирать очень быстро.

- 1 Во время прослушивания интернет-радиостанции, которую вы хотите сохранить, нажмите кнопку [MEMORY].
- 2 Используя кнопки \triangle ∇ , выберите пункт «Preset» [Предварительная настройка] и нажмите кнопку ENTER.
- 3 Нажмите кнопку [SHIFT], затем кнопку [CHANNEL], чтобы выбрать номер, под которым будет сохранена настройка.
- 4 Для завершения операции нажмите еще раз кнопку [MEMORY].

ПРИМЕЧАНИЕ

Если вводимый номер уже был использован, то предыдущая настройка будет утрачена.

Прослушивание предварительно настроенных интернет-радиостанций

Чтобы выбрать номер предварительно сохраненной станции, сначала нажмите кнопку [SHIFT], а затем кнопку [CHANNEL].

Ресивер AVR-3310 автоматически соединится с интернетом и начнется воспроизведение выбранной станции.

Регистрация любимых интернет-радиостанций

Список любимых радиостанции выводится вверху экрана меню, поэтому любую станцию, внесенную в список любимых, можно легко вызвать.

- 1 Во время воспроизведения интернет-радиостанции, которую вы хотите внести в список любимых, нажмите кнопку [MEMORY].
- 2 Используя кнопки \triangle ∇ , выберите пункт «Favorites» [Любимые станции] и нажмите кнопку ENTER.
- 3 Кнопкой \triangleleft выберите пункт «Add» [Добавить]. Интернет-радиостанция зарегистрирована как «любимая».

※ Если вы передумали регистрировать эту станцию, нажмите кнопку \triangleright .

Прослушивание интернет-радиостанций из списка любимых

- 1 Нажмите кнопку [SOURCE SELECT], чтобы вывести меню выбора источника сигнала, затем выберите символ « Ⓜ » (стр. 26).
- 2 Используя кнопки \triangle ∇ , выберите интернет-радиостанцию и нажмите кнопку ENTER, \triangleright или \blacktriangleright . Ресивер AVR-3310 автоматически соединится с интернетом и начнется воспроизведение выбранной станции.

Удаление интернет-радиостанций из списка любимых

- 1 Нажмите кнопку [SOURCE SELECT], чтобы вывести меню выбора источника сигнала, затем выберите символ « Ⓜ » (стр. 26).
 - 2 Используя кнопки \triangle ∇ , выберите интернет-радиостанцию и нажмите кнопку [MEMORY].
 - 3 Кнопкой \triangleleft выберите пункт «Remove» [Удалить]. Выбранная интернет-радиостанция будет удалена.
- ※ Если вы передумали удалять эту станцию, нажмите кнопку \triangleright .



Обозначения, используемые в этой инструкции

- Кнопки на основном блоке и пульте ДУ → **КНОПКА**
- Кнопки только на основном блоке → **<КНОПКА>**
- Кнопки только на пульте ДУ → **[КНОПКА]**

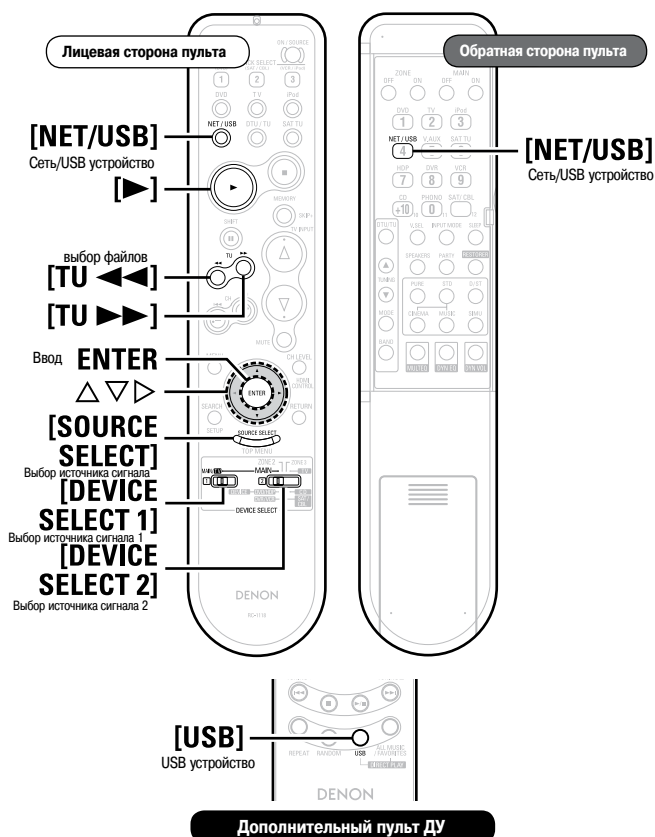
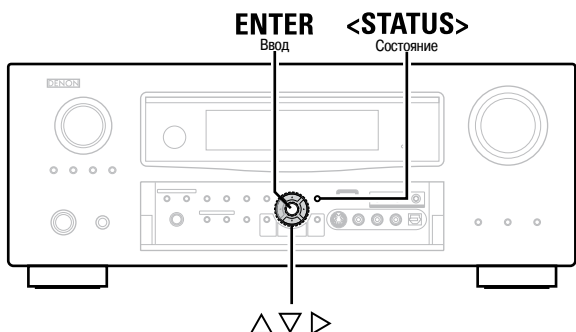

4 Используя кнопки Δ ∇ , выберите необходимый пункт или папку и нажмите кнопку ENTER или \triangleright .

5 Используя кнопки Δ ∇ , выберите файл и нажмите кнопку ENTER, \triangleright или \blacktriangleright .

6 Настройте перечисленные ниже пункты.

- Общий уровень громкости** (☞ стр. 62)
- Режим пространственного звучания** (☞ стр. 64)
- Качество звука и изображения** (☞ стр. 67)

- Остановка воспроизведения** (☞ стр. 62)
- Временная остановка воспроизведения** (☞ стр. 62)
- Выбор треков** (☞ стр. 63)
- Повторяющееся воспроизведение** (☞ стр. 63)
- Воспроизведение в случайном порядке** (☞ стр. 63)
- Поиск страниц** (☞ стр. 63)
- Поиск по первой букве** (☞ стр. 63)



- При воспроизведении файлов неподвижных изображений (JPEG) их можно выбирать с помощью описанной ниже процедуры. Нажимайте во время воспроизведения либо кнопку [TU \blacktriangleleft] (предыдущий файл), либо кнопку [TU \blacktriangleright] (следующий файл).
- Для воспроизведения музыкальных файлов должно быть произведено подключение к необходимой системе и должны быть произведены необходимые настройки (☞ стр. 22).
- Перед воспроизведением необходимо запустить программное обеспечение компьютера (сервер) и указать файлы, являющиеся контентом сервера. Подробности см. в инструкции по эксплуатации серверного программного обеспечения.
- Для воспроизведения некоторых файлов изображений может потребоваться значительное время – это зависит от размера изображения.
- Порядок вывода треков/файлов зависит от настройки сервера. Если из-за настроек сервера треки/файлы выводятся не в алфавитном порядке, то поиск файлов по первым буквам может не работать.
- Файлы WMA, сжимаемые без потерь информации, можно воспроизводить только в том случае, если сервер поддерживает перекодирование (как, например, Windows Media Player ver. 11).
- Для увеличения количества низкочастотных и высокочастотных составляющих сжатых аудиофайлов и достижения более качественного звучания используйте режим RESTORER [Восстановление аудиосигнала] (☞ стр. 71). По умолчанию используется опция «Mode 3» [Режим 3].
- Время вывода меню GUI (по умолчанию используется время 30 секунд) можно установить с помощью пункта «GUI» – «NET/USB» (☞ стр. 41).
- Название трека, исполнителя и название альбома можно узнать во время воспроизведения нажатием кнопки <STATUS>.

Воспроизведение файлов, хранящихся на компьютере

Используйте эту процедуру для воспроизведения музыкальных файлов, изображений или плейлистов.

1 Подготовительные действия

- ① Проверьте сетевые настройки, затем включите питание ресивера AVR-3310 (☞ стр. 22 «Подключение к домашней сети (LAN)».
- ② Если необходимо произвести настройку сети, см. раздел «Настройка проводной сети LAN» (☞ стр. 37).
- ③ Подготовьте компьютер (☞ инструкции по эксплуатации компьютера).
- ④ Установите переключатель [DEVICE SELECT 1] в положение «MAIN/TV», а [DEVICE SELECT 2] – в положение «MAIN».

2 Нажмите кнопку [SOURCE SELECT], чтобы вывести меню выбора источника сигнала, и выберите в нем символ (☞ стр. 26).

3 Используя кнопки Δ ∇ , выберите сервер, содержащий необходимый файл, и нажмите кнопку ENTER или \triangleright .

Воспроизведение предварительно настроенных файлов и файлов, зарегистрированных, как «Любимые»

Отдельные файлы могут предварительно сохраняться или регистрироваться в списке любимых, после чего они могут воспроизводиться с использованием тех же операций, которые применяются при воспроизведении интернет-радиостанций (☞ стр. 57).

ПРИМЕЧАНИЕ

- Предварительные настройки (сохранения) удаляются путем перезаписи.
- При выполнении операций, описанных ниже, база данных медиасервера обновляется, поэтому воспроизведение предварительно сохраненных или любимых музыкальных фильмов может оказаться невозможным:
 - по окончании работы с медиасервером или после его перезапуска;
 - при добавлении или удалении музыкальных файлов на медиасервере.

Воспроизведение файлов, хранящихся на USB устройстве памяти

Ресивер AVR-3310 будет воспроизводить информацию только с тех USB устройств памяти, которые соответствуют классу MTP (Media Transfer Protocol [Протокол передачи информации с медианосителей]).

1 Подготовительные действия

- ① Подключите USB устройство памяти к соответствующему порту ресивера.
- ② Установите переключатель [DEVICE SELECT 1] в положение «MAIN/TV», а [DEVICE SELECT 2] – в положение «MAIN».

2 Нажмите кнопку [SOURCE SELECT], чтобы вывести меню выбора источника сигнала, и выберите в нем символ (☞ стр. 26).

3 Используя кнопки \triangle ∇ , выберите пункт или папку, и нажмите кнопку ENTER или \triangleright .

4 Используя кнопки \triangle ∇ , выберите файл и нажмите кнопку ENTER, \triangleright или \blacktriangleright .

5 Настройте перечисленные ниже пункты.

- Общий уровень громкости** (☞ стр. 62)
- Режим пространственного звучания** (☞ стр. 64)
- Качество звука и изображения** (☞ стр. 67)
- Остановка воспроизведения** (☞ стр. 62)
- Временная остановка воспроизведения** (☞ стр. 62)
- Выбор треков** (☞ стр. 63)
- Повторяющееся воспроизведение** (☞ стр. 63)
- Воспроизведение в случайном порядке** (☞ стр. 63)
- Поиск страниц** (☞ стр. 63)
- Поиск по первой букве** (☞ стр. 63)



- Для воспроизведения некоторых файлов изображений может потребоваться значительное время – это зависит от размера изображения.
- При воспроизведении файлов неподвижных изображений (JPEG) их можно выбирать с помощью кнопки [TU ◀◀] (предыдущий файл), либо кнопки [TU ▶▶] (следующий файл).
- Если USB устройство имеет разделы, то выбрать можно только первый раздел.
- Ресивер AVR-3310 поддерживает MP3 файлы, соответствующие стандарту «MPEG-1 Audio Layer-3».
- При нажатии кнопки [USB] на дополнительном пульте дистанционного управления воспроизведение начинается с первого файла, хранящегося на USB устройстве памяти.

ПРИМЕЧАНИЕ

- Компания DENON не несет никакой ответственности за утрату или повреждение каких-либо данных на USB устройстве памяти при подключении этого устройства к ресиверу AVR-3310.
- USB устройство не будет работать при подключении через хаб.
- Компания DENON не предоставляет никаких гарантий, что с ресивером будут работать любые USB устройства. При подключении портативных жестких дисков, которые питаются от адаптера, обязательно используйте адаптер.
- Нельзя к порту USB ресивера AVR-3310 с помощью кабеля подключать (и использовать) компьютер.
- Ресивер AVR-3310 не совместим с плеером iPod Shuffle.



Обозначения, используемые в этой инструкции

- Кнопки на основном блоке и пульте ДУ → **КНОПКА**
- Кнопки только на основном блоке → **<КНОПКА>**
- Кнопки только на пульте ДУ → **[КНОПКА]**

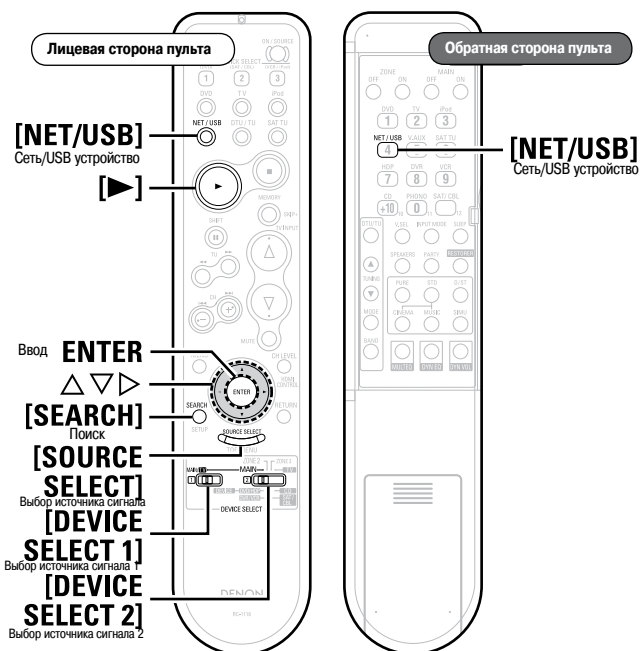
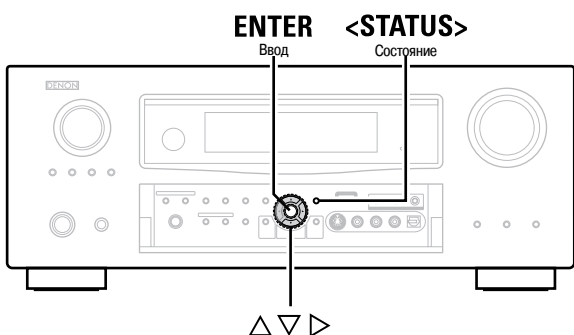

Воспроизведение информации из музыкальной сети Napster

1 Подготовка к воспроизведению.

- ① Проверьте сетевые настройки, затем включите питание ресивера AVR-3310 (☞ стр. 22 «Подключение к домашней сети (LAN)»).
- ② Если необходимо, произведите настройку сети, см. раздел «Настройка проводной сети LAN» (☞ стр. 37).
- ③ Установите переключатель [DEVICE SELECT 1] в положение «MAIN/TV», а [DEVICE SELECT 2] – в положение «MAIN».

2 Нажмите кнопку [SOURCE SELECT], чтобы вывести меню выбора источника сигнала, и выберите в нем символ «» (☞ стр. 26).

3 Используя кнопки \triangle ∇ \triangleright , введите информацию в пункты «Username» [Имя пользователя] и «Password» [Пароль].

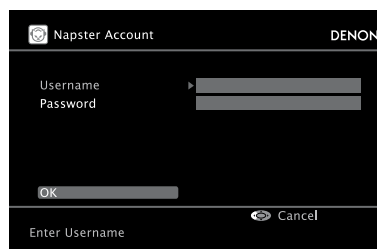

4 После ввода имени пользователя и пароля выберите пункт «OK» и нажмите кнопку ENTER.

Если имя пользователя и пароль введены корректно, то появится меню верхнего уровня для сети Napster.

☐ Username: _____

[Символы, допустимые для ввода]

[Символы нижнего регистра] abcdefghijklmnopqrstuvwxyz
 [Символы верхнего регистра] ABCDEFGHIJKLMNOPQRSTUVWXYZ
 [Дополнительные символы] ! « # \$ % & ' () * + , - . / ; : < = > ? @ [\]
 ^ _ ` { | } - Пробел
 [Цифры] 0123456789

☐ Password: _____

[Символы, допустимые для ввода]

[Символы нижнего регистра] abcdefghijklmnopqrstuvwxyz
 [Символы верхнего регистра] ABCDEFGHIJKLMNOPQRSTUVWXYZ
 [Дополнительные символы] ! « # \$ % & ' () * + , - . / ; : < = > ? @ [\]
 ^ _ ` { | } - Пробел
 [Цифры] 0123456789

5 Произведите настройку пунктов, приведенных ниже.

- ☐ Общий уровень громкости (☞ стр. 62).
- ☐ Режим пространственного звучания (☞ стр. 64).
- ☐ Качество звука и изображения (☞ стр. 67).

Поиск с помощью меню Napster

1 Используя кнопки \triangle ∇ , выберите пункт или папку и нажмите кнопку ENTER или \triangleright .

2 Используя кнопки \triangle ∇ , выберите трек и нажмите кнопку ENTER или \triangleright .

Войдите в меню для поиска необходимого трека

1 Нажмите кнопку [SEARCH].

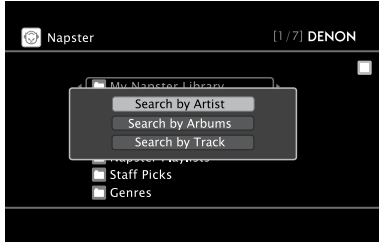

※ Вы можете производить поиск по исполнителю, названию альбома или названию трека.

2 Используя кнопки \triangle ∇ , выберите необходимый пункт и нажмите кнопку ENTER.

Появится экран поиска.

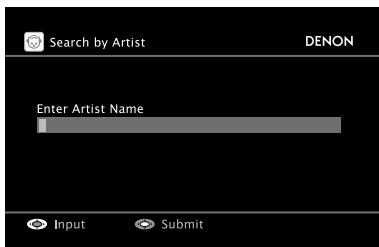

3 Введите необходимые символы и нажмите кнопку ENTER.

Регистрация треков в библиотеке My Napster Library [Моя библиотека файлов Napster]

1 Нажмите кнопку \triangleright во время воспроизведения трека, который вы хотите зарегистрировать.

2 Выберите пункт «Add to my library» [Добавить к моей библиотеке] и нажмите кнопку ENTER или \triangleright .

❑ Прослушивание треков, зарегистрированных в My Napster Library

1 Используя кнопки \triangle ∇ , выберите пункт «My Napster Library» и нажмите кнопку ENTER или \triangleright .

2 Используя кнопки \triangle ∇ , выберите информацию или трек и нажмите кнопку ENTER, \triangleright или \blacktriangleright .
Информация появится после выбора.

❑ Остановка воспроизведения (\leftarrow стр. 62)

❑ Выбор треков (\leftarrow стр. 63)

❑ Повторяющееся воспроизведение (\leftarrow стр. 63)

❑ Воспроизведение в случайном порядке (\leftarrow стр. 63)

❑ Поиск страниц (\leftarrow стр. 63)



- Используйте режим RESTORER [Восстановление аудиосигнала] для увеличения уровня низкочастотных и высокочастотных составляющих сжатых аудиофайлов и получения более качественного звучания (\leftarrow стр. 71). По умолчанию используется опция «Mode 3» [Режим 3].
- Время вывода меню GUI (по умолчанию используется время 30 секунд) можно установить с помощью пункта «GUI» – «NET/USB» (\leftarrow стр. 41).
- Название трека, исполнителя и название альбома можно узнать во время воспроизведения нажатием кнопки <STATUS>.

Обозначения, используемые в этой инструкции

- Кнопки на основном блоке и пульте ДУ → **КНОПКА**
- Кнопки только на основном блоке → **<КНОПКА>**
- Кнопки только на пульте ДУ → **[КНОПКА]**

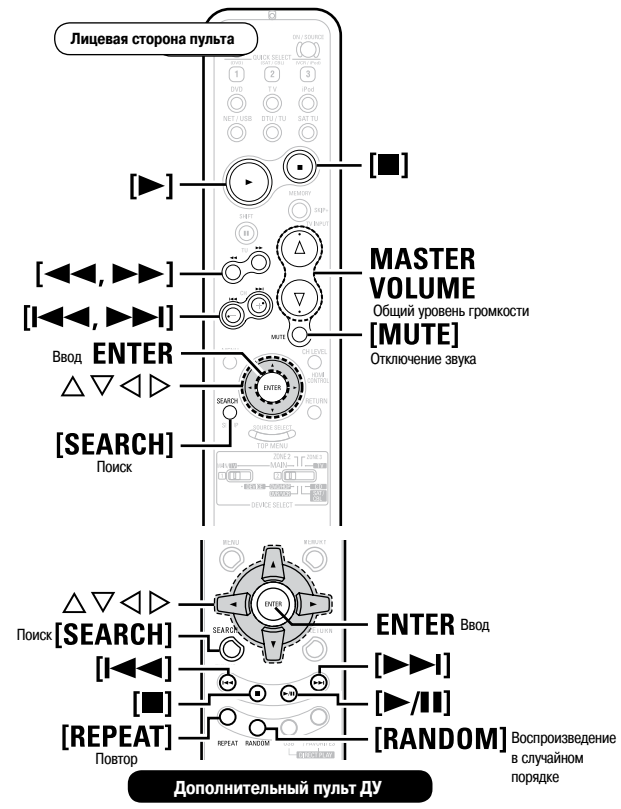
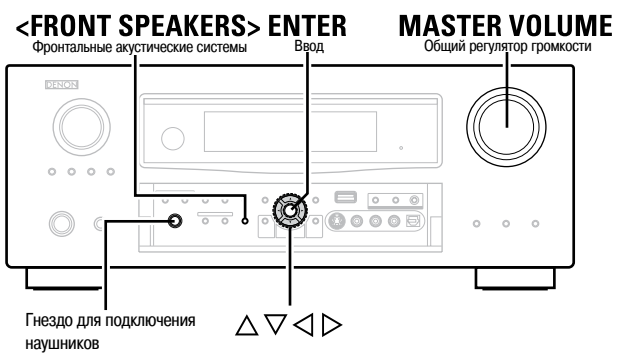

Операции, выполняемые во время воспроизведения

Регулировка общего уровня громкости

Для изменения уровня громкости используйте регулятор MASTER VOLUME.

- ❑ Если для пункта «Volume Display» [Отображение уровня громкости] (стр. 40) выбрана опция «Relative» [Относительный уровень]
 - [Диапазон регулировки] --- -80,5 дБ - 18,0 дБ
- ❑ Если для пункта «Volume Display» (стр. 40) выбрана опция «Absolute» [Абсолютный уровень]
 - [Диапазон регулировки] 0,0 - 99,0

※ Диапазон регулировки зависит от входного сигнала, настроек уровня канала и т.п.

Временное отключение звука (Muting)

Нажмите кнопку [MUTE].

- Уровень громкости понижается до значения, установленного в пункте «Mute Level» [Уровень ослабления громкости] (стр. 40).
- Для восстановления исходного уровня громкости нажмите еще раз кнопку [MUTE]. Режим приглушения звука можно отменить регулировкой общего уровня громкости.

Прослушивание через наушники

Вставьте штекер наушников в гнездо PHONES на передней панели ресивера. При этом автоматически отключается звук акустических систем и сигнал с выходов предварительного усилителя.

ПРИМЕЧАНИЕ

- Во избежание потери слуха не слушайте воспроизведение через наушники с очень большим уровнем громкости.
- Отключайте наушники при выполнении процедуры Audyssey™ Auto Setup или при регулировке уровня громкости.

Переключение фронтальных акустических систем

Нажимайте кнопку <FRONT SPEAKERS>.



ПРИМЕЧАНИЕ

При выборе опции «Custom» [Настройка пользователя] для пункта «Front Speaker Setup» [Настройка фронтальных акустических систем] (стр. 35) кнопка <FRONT SPEAKERS> не действует.

Остановка воспроизведения

Во время воспроизведения либо нажмите и удерживайте кнопку ENTER, либо нажмите кнопку ■.

Временная остановка воспроизведения

Во время воспроизведения нажмите кнопку ENTER, ► или ►/|| на дополнительном пульте дистанционного управления. Воспроизведение возобновится при повторном нажатии этой кнопки.

Быстрое перемещение вперед или назад

Во время воспроизведения нажмите и удерживайте кнопку ◀◀ (ускоренное перемещение назад) или ▶▶ (ускоренное перемещение вперед) или нажмите и удерживайте кнопку △▽.

Переход к началу трека

Во время воспроизведения нажимайте кнопку |◀◀ (возврат к предыдущим трекам) или ▶▶| (переход к следующим трекам) или кнопку △▽.

Повторяющееся воспроизведение

Нажмите кнопку [REPEAT].

All : Повтор всех песен.

One : Повтор текущей песни.

OFF : Выключение режима повтора.

※ Пункт меню GUI «Repeat» [Повтор] ( стр. 48, 49) настраивается аналогично.



Режим повтора применим при воспроизведении треков с USB устройства памяти и с медиасервера.

Выбор треков

Во время воспроизведения нажимайте кнопку \triangle (предыдущий трек) или ∇ (следующий трек).

Воспроизведение треков в случайном порядке

Нажмите кнопку [RANDOM].

Albums : Воспроизведение в случайном порядке песен только текущего альбома.

Songs : Воспроизведение в случайном порядке всех песен.

OFF : Отмена режима воспроизведения в случайном порядке.

※ Пункт меню GUI «Shuffle» [Воспроизведение в случайном порядке] ( стр. 48) настраивается аналогично.

Воспроизведение в произвольном порядке

Нажмите кнопку [RANDOM].

ON : Включение режима воспроизведения в случайном порядке.

OFF : Выключение режима воспроизведения в случайном порядке.

※ Меню графического интерфейса пользователя «Rendom» ( стр. 48) можно настраивать таким же образом.



Режим воспроизведения треков в случайном порядке применим при прослушивании треков с USB устройства памяти и с медиасервера.

Поиск страниц

Нажмите кнопку [SEARCH], затем с помощью кнопки \triangleleft переходите к предыдущей странице или кнопки \triangleright – к следующей странице.

※ Для отмены нажмите кнопку \triangle ∇ или [SEARCH].

Поиск по первой букве

Эта операция удобна для выбора пунктов из списка интернет-радиостанций или файлов, хранящихся на компьютере.

Во время показа экрана с меню нажмите дважды кнопку [SEARCH], затем кнопками \triangleleft \triangleright выберите первую букву, по которой вы хотите произвести поиск.

- Если в списке имеются несколько пунктов, начинающихся с выбранной буквы, то они будут выведены в алфавитном порядке.
- Если поиск в списке невозможен, то выводится сообщение «unsorted list.» [Список не отсортирован].

※ Для отмены нажмите кнопку \triangle ∇ или [SEARCH].



Если список выводится не в алфавитном порядке, то поиск по первой букве невозможен.



Обозначения, используемые в этой инструкции

- Кнопки на основном блоке и пульте ДУ → КНОПКА
- Кнопки только на основном блоке → <КНОПКА>
- Кнопки только на пульте ДУ → [КНОПКА]

STANDARD DIRECT/STEREO
Стандартное воспроизведение Прямое/стереофоническое воспроизведение

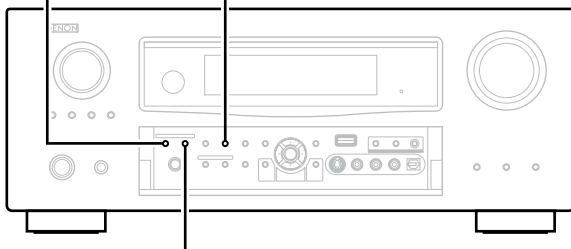

DSP SIMULATION
Цифровое моделирование

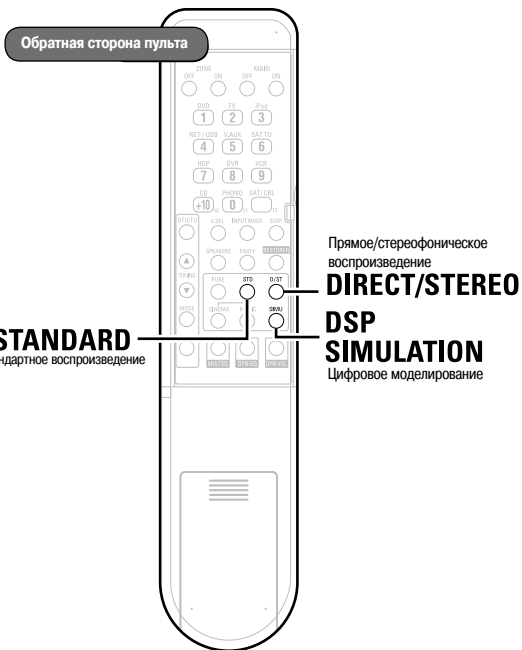

1 **Воспроизведение источников сигналов в соответствии с их форматом/числом каналов (Standard Playback)**

Операции

Режимы пространственного воспроизведения, которые можно выбрать, зависят от следующего:

- Формата входного аудиосигнала
- Количества каналов входного аудиосигнала
- Настройки усилителя (стр. 33)

1 Включите воспроизведение источника сигнала (стр. 50)

2 Кнопкой **STANDARD** выберите режим пространственного звучания.

Воспроизведение 2-канальных источников сигнала

1 При каждом нажатии кнопки **STANDARD** режимы переключаются следующим образом.

- DOLBY PLIIz** *1: Сигналы при воспроизведении декодируются в формат DOLBY PLIIz.
- DOLBY PLIIx** *2: Сигналы при воспроизведении декодируются в формат DOLBY PLIIx.
- DOLBY PLII** : Сигналы при воспроизведении декодируются в формат DOLBY PLII.
- DTS NEO:6** : Сигналы при воспроизведении декодируются в формат DTS NEO:6.

*1: Этот режим можно выбрать, если для пункта «Amp Assign» [Назначение усилителя] выбрана опция «Front Height» [Фронтальные верхние акустические системы], а для пункта «Speaker Configuration» – «Front Height» [«Конфигурация акустических систем» – «Фронтальные верхние акустические системы»] выбрана любая опция кроме «None» [Отсутствует].

*2: Этот режим можно выбрать, если для пункта «Amp Assign» выбрана опция «Normal» [Стандартная конфигурация], а для пункта «Speaker Configuration» – «Surround Back» [«Конфигурация акустических систем» – «Тыловые акустические системы»] выбрана любая опция кроме «None» [Отсутствует].

2 Выберите режим для воспроизведения сигнала в пункте «Mode» [Режим] (стр. 67).

- Cinema** : Этот режим подходит для просмотра фильмов.
- Music** : Этот режим подходит для воспроизведения музыки.
- Game** : Этот режим подходит для игровых приставок.
- Pro Logic** : Это режим воспроизведения Pro Logic. Его можно выбирать при воспроизведении формата DOLBY PLII.
- Height** : Это режим воспроизведения Front Height. Выберите для пункта «Front Height» [Верхние акустические системы] опцию «ON» [Включено] (стр. 68).

※ Выбираемые режимы зависят от источника входных сигналов.

❑ Воспроизведение многоканальных источников сигнала (Dolby Digital, DTS и т.п.)

В случае стандартного воспроизведения многоканальных источников сигнала ресивер AVR-3310 автоматически определяет формат многоканального входного аудиосигнала и используется соответствующий декодер, обеспечивающий пространственное звучание.

Отображение текущего режима пространственного звучания

Входной сигнал	Индикация на дисплее
DOLBY DIGITAL (кроме 2-канального) / DOLBY DIGITAL EX	DOLBY DIGITAL
	DOLBY DIGITAL EX
	DOLBY DIGITAL+PLIIx CINEMA
	DOLBY DIGITAL+PLIIx MUSIC
DOLBY DIGITAL+PLIIz HEIGHT	DOLBY DIGITAL+PLIIz HEIGHT
	DOLBY DIGITAL+
	DOLBY DIGITAL+ EX
	DOLBY DIGITAL+ + PLIIx CINEMA
DOLBY DIGITAL Plus (*4)	DOLBY DIGITAL+ + PLIIx MUSIC
	DOLBY DIGITAL+ + PLIIz HEIGHT
	DOLBY TrueHD
	DOLBY TrueHD+EX
DOLBY TrueHD (*4)	DOLBY TrueHD+PLIIx CINEMA
	DOLBY TrueHD+PLIIx MUSIC
	DOLBY TrueHD+PLIIz HEIGHT
	DOLBY TrueHD+PLIIz HEIGHT
DOLBY DIGITAL EX DTS (5.1-канальный) / DTS-ES Discrete 6.1 / DTS-ES Matrix 6.1 / DTS 96/24	DTS SURROUND
	DTS+PLIIx CINEMA
	DTS+PLIIx MUSIC
	DTS+PLIIz HEIGHT
	DTS+NEO:6
	DTS ES MTRX6.1 (*1)
	DTS ES DSCRT6.1 (*2)
DTS 96/24 (*3)	
DTS-HD (*4)	DTS-HD HI RES
	DTS-HD MSTR
	DTS-HD+NEO:6
	DTS-HD+PLIIx CINEMA
	DTS-HD+PLIIx MUSIC
	DTS-HD+PLIIz HEIGHT
PCM (многоканальный сигнал)	DTS EXPRESS
	MULTI CH IN
	MULTI IN+PLIIx CINEMA
	MULTI IN+PLIIx MUSIC
	MULTI IN+PLIIz HEIGHT
MULTI CH IN 7.1	

- *1: Этот индикатор светится, если входной сигнал имеет формат «DTS-ES Matrix 6.1», а для пункта «AFDM» [Режим автоматического обнаружения идентификатора] ресивера AVR-3310 выбрана опция «ON» [Включено].
- *2: Этот индикатор светится, если входной сигнал имеет формат «DTS-ES Discrete 6.1».
- *3: Этот индикатор светится, если входной сигнал имеет формат «DTS 96/24».
- *4: При поступлении любого сигнала светится индикатор HD AUDIO.

Подробности см. на стр. 94, 95.

② Воспроизведение с использованием режима DENON Original Surround

В зависимости от источника сигнала и ситуации просмотра можно выбрать один из семи специальных режимов пространственного звучания DENON.

1 Включите воспроизведение источника сигнала (стр. 50).

2 Используя кнопку DSP SIMULATION, выберите режим пространственного звучания.

- 5CH/7CH STEREO** : Этот режим предназначен для воспроизведения стереофонической музыки всеми акустическими системами.
- ROCK ARENA** : Этот режим предназначен для создания атмосферы присутствия на концерте рок-музыки.
- JAZZ CLUB** : Этот режим предназначен для создания атмосферы присутствия в джазовом клубе.
- MONO MOVIE** *: Этот режим предназначен для воспроизведения монофонических источников в режиме пространственного звучания.

- VIDEO GAME** : Этот режим предназначен для получения пространственного звучания в приставочных играх.
- MATRIX** : Этот режим позволяет вам увеличить ощущение пространства для стереофонических сигналов.
- VIRTUAL** : Этот режим позволяет создавать эффект пространственного звучания при использовании только фронтальных акустических систем или наушников.

*: При воспроизведении источников сигналов, записанных в монофоническом режиме «MONO MOVIE», звук будет несбалансированным (одноканальным – только левый или правый канал), поэтому подавайте сигнал сразу на оба канала.

Для некоторых источников сигнала удовлетворительный пространственный эффект может быть не достигнут. В этом случае попробуйте использовать другие режимы, чтобы получить удовлетворяющую вас звуковую панораму.

ПРИМЕЧАНИЕ

Если входной сигнал имеет формат DOLBY TrueHD, DOLBY DIGITAL Plus, DTS-HD или DTS EXPRESS, то режим пространственного звучания DENON выбрать нельзя.

③ Прямое воспроизведение

В этом режиме для обеспечения максимального качества звука сигнал обходит схемы регулировки тембра. Выводятся те же каналы, которые присутствуют во входном сигнале.

1 Начните воспроизведение источника сигнала (стр. 50).

2 Кнопкой DIRECT/STEREO выберите режим «DIRECT».

Отображение текущего режима пространственного звучания

Входной сигнал	Индикация на дисплее
Аналоговый сигнал / PCM (2-канальный) / Dolby Digital / DTS / Прочие 2-канальные цифровые сигналы	DIRECT
PCM (многоканальный сигнал)	MULTI CH DIRECT
	MULTI CH DIRECT + Dolby EX
	MULTI CH DIRECT + PLIIx CINEMA
	MULTI CH DIRECT + PLIIx MUSIC
	MULTI CH DIRECT + PLIIz HEIGHT
MULTI CH DIRECT 7.1	

Подробности см. на стр. 95.



Обозначения, используемые в этой инструкции

- Кнопки на основном блоке и пульте ДУ → **КНОПКА**
- Кнопки только на основном блоке → **<КНОПКА>**
- Кнопки только на пульте ДУ → **[КНОПКА]**

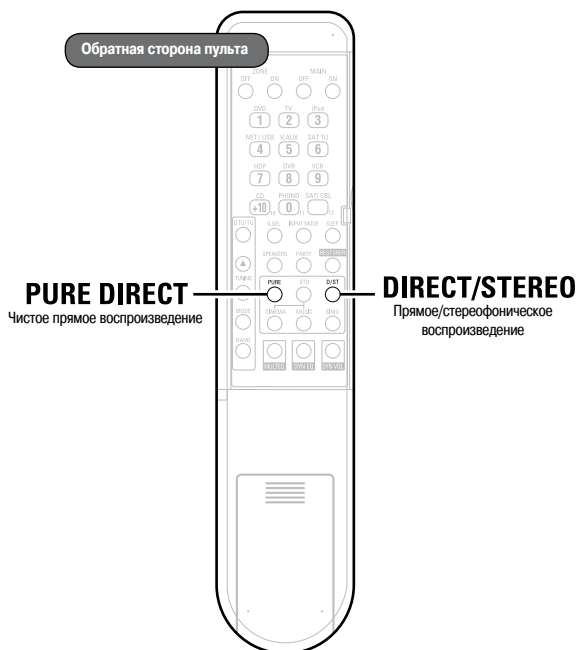
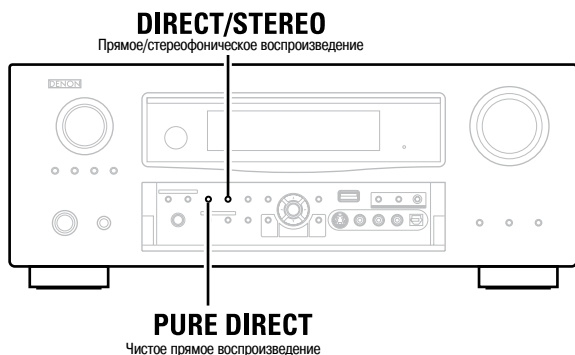

4 Стереофоническое воспроизведение

Этот режим предназначен для стереофонического воспроизведения. Тембр звука можно регулировать. Звук воспроизводится фронтальными левой и правой акустическими системами и сабвуфером.

- 1** Включите воспроизведение источника сигнала (☞ стр. 50).
- 2** Кнопкой **DIRECT/STEREO** выберите режим «STEREO».

5 Воспроизведение в режиме Pure Direct

Этот режим очень точно воссоздает оригинальное звучание, обеспечивая высочайшее качество звука.

- 1** Включите воспроизведение источника сигнала (☞ стр. 50).
- 2** Нажмите кнопку **PURE DIRECT**.



- Для выключения этого режима нажмите кнопку **PURE DIRECT** еще раз.
- При использовании режима **PURE DIRECT** параметры пространственного звучания такие же, что и в режиме **DIRECT**.
- Видеосигналы выводятся только в том случае, если сигналы **HDMI** воспроизводятся в режиме **PURE DIRECT**.

ПРИМЕЧАНИЕ

В режиме **PURE DIRECT** меню GUI не выводится и дисплей на передней панели ресивера выключен.



Настройка качества звука и изображения (Audio/Video Adjust)



Подробности о выборе, настройке и отмене настроек каждого пункта меню см. раздел «Выполнение операций с использованием меню GUI» (стр. 25).





Настройка качества звука (Audio Adjust)



Подчеркнуты настройки, используемые по умолчанию.

Звук, воспроизводимый в режиме пространственного воспроизведения, можно отрегулировать в соответствии с вашими предпочтениями.

Регулируемые пункты (параметры) зависят от входного сигнала и от текущих настроек режима пространственного звучания. Описание регулируемых параметров см. в разделе «Режимы пространственного звучания и их параметры» (стр. 92).

Настраиваемые пункты	Содержание настроек
Surround Parameters Настройка параметров пространственного воспроизведения.	<p>Mode: Выбор режима пространственного воспроизведения.</p> <ul style="list-style-type: none"> <input type="checkbox"/> Для режима PLIIx или PLII <ul style="list-style-type: none"> Cinema: Режим оптимизирован для просмотра фильмов. Music: Режим оптимизирован для воспроизведения музыки. Game: Режим оптимизирован для приставочных игр. Pro Logic: Режим воспроизведения Dolby Pro Logic (только режим PLII). <input type="checkbox"/> Для режима PLIIZ <ul style="list-style-type: none"> Height: Режим воспроизведения Dolby PLIIZ Height. <input type="checkbox"/> Для режима DTS NEO:6 <ul style="list-style-type: none"> Cinema: Режим оптимизирован для просмотра фильмов. Music: Режим оптимизирован для воспроизведения музыки. <p> <ul style="list-style-type: none"> • Если для пункта «Surround Parameters» – «Front Height» [«Параметры режима пространственного звучания» – «Фронтальные верхние акустические системы»] (стр. 68) выбрана опция «ON» [Включено], то режим «Height» выбирается автоматически. • Режим «Music» эффективен также при воспроизведении фильмов, содержащих много стереофонической музыки. • Режимы «Cinema» и «Music» можно также включать кнопками [CINEMA] и [MUSIC]. <p>Cinema EQ: В этом режиме смягчается воспроизведение высоких частот, что при воспроизведении фильмов улучшает разборчивость речи. <ul style="list-style-type: none"> • OFF: Режим «Cinema EQ» не используется. • ON: Режим «Cinema EQ» используется. <p>DRC: Сжатие динамического диапазона (уменьшение разницы между самыми громкими и самыми тихими звуками). <ul style="list-style-type: none"> • Auto: Автоматическое включение/выключение сжатия динамического диапазона в зависимости от источника сигнала. Эту настройку можно производить в режиме Dolby TrueHD. • Low / Middle / High: Степени сжатия (низкая/средняя/высокая). • OFF: Сжатие динамического диапазона не производится. <p>D.COMP: Сжатие динамического диапазона (разница между самыми громкими и самыми тихими звуками). <ul style="list-style-type: none"> • OFF: Сжатие динамического диапазона не производится. • Low / Middle / High: Степени сжатия (низкая/средняя/высокая). <p>LFE: Настройка уровня низкочастотных эффектов (LFE) <ul style="list-style-type: none"> • -10dB - 0dB <p> Для корректного воспроизведения различных источников сигнала мы рекомендуем использовать следующие настройки: <ul style="list-style-type: none"> • Источники сигнала Dolby Digital: «0 дБ» • Фильмы со звуком DTS: «0 дБ» • Музыкальные источники DTS: «-10 дБ» <p>Center Image: Распределение сигнала центрального канала на фронтальные левый и правый каналы (для расширения звуковой панорамы). <ul style="list-style-type: none"> • 0.0 - 1.0 (0.3) <p>Panorama: Добавление сигналов фронтальных левого/правого каналов к боковым каналам (для расширения звуковой панорамы). <ul style="list-style-type: none"> • OFF: Добавление не производится • ON: Добавление производится. <p>Dimension: Смещение центральной части звуковой панорамы вперед или назад (для регулировки баланса). <ul style="list-style-type: none"> • 0 - 6 (3) <p>Center Width: Распределение сигнала центрального канала на фронтальные левый и правый каналы (для расширения звуковой панорамы). <ul style="list-style-type: none"> • 0 - 7 (3) <p>Delay Time: Регулировка времени задержки с целью настройки размера звуковой панорамы. <ul style="list-style-type: none"> • 0ms - 300 ms (30ms) <p>Effect Level: Регулировка уровня эффекта. <ul style="list-style-type: none"> • 1 - 15 (10) <p> Если локализация звуков и ощущение от фазы окружающих сигналов вам кажется неестественным, то уменьшите уровень эффектов.</p> </p></p></p></p></p></p></p></p></p></p></p></p>

См. на обороте

Кнопки, используемые на главном пульте дистанционного управления



Вывод меню
Отмена меню







Перемещение курсора
(Вверх/Вниз/Влево/Вправо)



Подтверждение произведенных настроек



Возврат к предыдущему меню

Настраиваемые пункты	Содержание настроек
<p>Surround Parameters (продолжение)</p>	<p>Room Size: Задание размера акустического окружения.</p> <ul style="list-style-type: none"> • Small: Моделируется акустика маленькой комнаты. • Medium small: Моделируется акустика средней/маленькой комнаты. • Medium: Моделируется акустика средней комнаты. • Medium large: Моделируется акустика средней/большой комнаты. • Large: Моделируется акустика большой комнаты. <p>ПРИМЕЧАНИЕ</p> <p>Параметр «Room Size» не указывает на размер комнаты, в которой производится прослушивание.</p> <p>Front Height: Настройка Фронтальных верхних каналов.</p> <ul style="list-style-type: none"> • ON: Фронтальные верхние каналы используются. • OFF: Фронтальные верхние каналы не используются. <p></p> <ul style="list-style-type: none"> • При использовании перечисленных ниже настроек Фронтальные верхние каналы не отображаются: <ul style="list-style-type: none"> • если для пункта «Amp Assign» [Назначение усилителя] (стр. 33) выбрана любая опция, кроме «Front Height»; • если для пункта «Speaker Configuration» – «Front Height» [«Конфигурация акустических систем» – «Фронтальные верхние акустические системы»] (стр. 33) выбрана опция «None» [Отсутствует]. • Пункт «Front Height» нельзя настроить, если воспроизводимый источник сигнала HD Audio содержит фронтальные передние каналы. В этом случае Фронтальные верхние каналы воспроизводятся без декодирования в режиме PLIiz. • Эту настройку можно также производить кнопкой [SPEAKERS]. <p>AFDM (Auto flag detect mode [Режим автоматического обнаружения идентификатора]): Автоматическое обнаружение сигнала тылового канала и выбор оптимального режима пространственного звучания.</p> <ul style="list-style-type: none"> • OFF: Выключено. • ON: Включено. <p>[Пример] Воспроизведение сигнала Dolby Digital (с EX идентификатором)</p> <ul style="list-style-type: none"> • Если для пункта «AFDM» выбрана опция «ON», то автоматически устанавливается режим пространственного звучания DOLBY D + PLIix C. • Чтобы использовать режим DOLBY DIGITAL EX, выберите для пункта «AFDM» опцию «OFF», а для пункта «Surround Back» [Тыловой канал] опцию «MTRX ON». <p></p> <ul style="list-style-type: none"> • Некоторые источники сигнала Dolby Digital EX не содержат EX идентификатора. Если режим воспроизведения не включается автоматически, даже если для пункта «AFDM» выбрана опция «ON», то выберите для пункта «Surround Back» опцию «MTRX ON» или «PLIix CINEMA». • Если для пункта «Speaker Configuration» – «Surround Back» (стр. 33) выбрана опция «None», то пункт «Surround Back» не отображается.
	<p>Surround Back: Задание способа образования сигнала тылового канала.</p> <ul style="list-style-type: none"> <input type="checkbox"/> Для 2-канальных источников сигнала ON: Тыловые каналы используются. OFF: Тыловые каналы не используются. <input type="checkbox"/> Для многоканальных источников сигнала Задание способа декодирования тылового канала. DSCRT ON: Воспроизведение тыловых каналов, содержащихся в 7.1-канальном источнике сигналов. MTRX ON: Создание и воспроизведение тыловых каналов из сигналов боковых каналов. ES MTRX *1: Создание и воспроизведение тыловых каналов из сигналов боковых каналов источника DTS. ES DSCRT *2: Воспроизведение тыловых каналов, в 7.1-канальном источнике сигналов источника DTS. PLIix CINEMA *3: Создание и воспроизведение тыловых каналов путем декодирования сигналов в режиме Dolby Pro Logic Iix Cinema. PLIix MUSIC: Создание и воспроизведение тыловых каналов путем декодирования сигналов в режиме Dolby Pro Logic Iix Music. OFF: Тыловые каналы не используются. *1: Этот режим можно использовать при воспроизведении DTS сигналов. *2: Этот режим можно использовать при воспроизведении DTS сигналов, содержащих идентификатор 6.1-канальных сигналов. *3: Этот режим можно выбрать, если для пункта «Speaker Configuration» – «Surround Back» [«Конфигурация акустических систем» – «Тыловые акустические системы»] (стр. 33) выбрана опция «2 spkrs» [2 акустических системы]. <p></p> <ul style="list-style-type: none"> • Этот режим можно также выбирать кнопкой STANDARD. • Если текущий источник содержит сигнал тылового канала, то тип декодера автоматически выбирается с помощью функции AFDM [Режим автоматического обнаружения идентификатора]. Чтобы выбрать другой декодер, задайте для пункта «AFDM» опцию «OFF» [Выключено]. • Если для пункта «Speaker Configuration» – «Surround Back» (стр. 33) выбрана опция «None», то пункт «Surround Back» не отображается.
	<p>Subwoofer Att: Ослабление уровня канала сабвуфера при использовании входа EXT.IN.</p> <ul style="list-style-type: none"> • ON: Ослабление включено. • OFF: Ослабление выключено. <p></p> <p>Если при воспроизведении аудиосигнала уровень канала сабвуфера кажется слишком высоким, выберите для этого пункта опцию «ON».</p>

Кнопки, используемые на главном пульте дистанционного управления



: Вывод меню
Отмена меню



















: Перемещение курсора
(Вверх/Вниз/Влево/Вправо)



: Подтверждение произведенных настроек











: Возврат к предыдущему меню

Настраиваемые пункты	Содержание настроек
<p>Surround Parameters (продолжение)</p>	<p>Subwoofer: Включение/выключение выхода на сабвуфер.</p> <ul style="list-style-type: none"> • ON: Сабвуфер используется. • OFF: Сабвуфер не используется. <p>Default: Восстановление всех исходных параметров режимов пространственного звучания (к используемым по умолчанию).</p> <ul style="list-style-type: none"> • No: Восстановление параметров не производится. • Yes: Восстановление параметров производится. <p> Если вы выберете пункт «Default» и нажмете кнопку ENTER, то на экране появится вопрос «Default Setting?» [Установить исходные значения?]. Выберите пункт «Yes» или «No» и нажмите кнопку ENTER.</p>
<p>Tone Регулировка тембра звука</p>	<p>Tone Control: Включение/выключение функции регулировки тембра.</p> <ul style="list-style-type: none"> • ON: Регулировка тембров включена (высокие и низкие частоты). • OFF: Регулировка тембра выключена. <p> </p> <ul style="list-style-type: none"> • Эту настройку можно использовать в том случае, если для пункта «Dynamic EQ» [Динамический эквалайзер] ( стр. 69) выбрана опция «OFF» [Выключено]. • В режиме прямого воспроизведения регулировка тембра не производится. <p>Bass: Регулировка низких частот (басы).</p> <ul style="list-style-type: none"> • -6dB - +6dB <p> Регулировку можно производить только в том случае, если для пункта «Tone Control» [Регулировка тембра] ( стр. 69) выбрана опция «ON» [Включено].</p> <p>Treble: Регулировка высоких частот.</p> <ul style="list-style-type: none"> • -6dB - +6dB <p> Регулировку можно производить только в том случае, если для пункта «Tone Control» ( стр. 69) выбрана опция «ON».</p>
<p>Audyssey Settings Настройка пунктов MultEQ, Dynamic EQ и Dynamic Volume</p> <p>ПРИМЕЧАНИЕ</p> <p>Если вы не произвели настройку Audyssey Auto Setup, или если вы изменили настройку акустических систем после выполнения процедуры Audyssey Auto Setup, то вы не сможете выбрать пункты Dynamic EQ/ Dynamic Volume, но может появиться сообщение «Run Audyssey» [Запустите процедуру Audyssey Auto Setup].</p> <p>В этом случае либо снова выполните процедуру Audyssey Auto Setup, либо проделайте операцию «Restore» [Восстановление] ( стр. 32), которая позволит вернуть настройки, которые были после выполнения процедуры Audyssey Auto Setup.</p>	<p>MultEQ: Коррекция временных и частотных отклонений в зоне прослушивания.</p> <ul style="list-style-type: none"> • Audyssey: Оптимизация частотных характеристики всех акустических систем. • Audyssey Byp.L/R: Оптимизация частотных характеристик всех акустических систем, за исключением фронтальных левой и правой. • Audyssey Flat: Выравнивание частотных характеристик всех акустических систем. • Manual: Использование частотных коррекций, установленных в пункте «Manual EQ» ( стр. 71). • OFF: Выключение эквалайзера «MultEQ». <p> </p> <ul style="list-style-type: none"> • Режимы «Audyssey», «Audyssey Byp.L/R» и «Audyssey Flat» можно выбирать только после выполнения процедуры Audyssey Auto Setup. При выборе режима «Audyssey», «Audyssey Byp.L/R» или «Audyssey Flat» светится индикатор . • Если после выполнения процедуры Audyssey Auto Setup были изменены настройки Speaker Configuration [Конфигурация акустических систем], Distance [Расстояние], Channel Level [Уровень канала] или Crossover Frequency [Частота кроссовера] (без изменения количества акустических систем, для которого производились измерения), то на дисплее будет светиться только индикатор . • Если для пунктов «Dynamic EQ» или «Dynamic Volume» была выбрана опция «ON» [Включено], когда для пункта «MultEQ» выбрана любая опция кроме «OFF» [Выключено] или «Manual» [Ручная настройка], то для пункта «MultEQ» автоматически выбирается опция «Audyssey». • Для настроек можно также использовать кнопку MULTEQ. <p>ПРИМЕЧАНИЕ</p> <ul style="list-style-type: none"> • Если для пункта «EQ Customize» [Пользовательские настройки эквалайзера] не выбрана опция «Not Used» [Не используется], то пункты «MultEQ» и «Manual EQ» выбрать нельзя ( стр. 37). • При использовании наушников для пункта «MultEQ» выбирается опция «OFF» [Выключено]. <p>Dynamic EQ: Устранение проблем, связанных с ухудшением качества звука при уменьшенном уровне громкости, путем учета акустики комнаты и психофизических особенностей слуха.</p> <ul style="list-style-type: none"> • ON: Динамический эквалайзер используется. • OFF: Динамический эквалайзер не используется. <p> </p> <ul style="list-style-type: none"> • После выполнения процедуры «Audyssey Auto Setup» для настройки «Dynamic EQ» автоматически задается опция «ON» [Включено]. • При выборе опции «ON» на дисплее светится индикатор . • Если для пункта «MultEQ» выбрана опция «OFF» [Выключено] или «Manual» [Ручная настройка], то для пункта «Dynamic EQ» автоматически задается опция «OFF». • Если для пункта «Dynamic Volume» выбрана опция «ON», то и для пункта «Dynamic EQ» автоматически задается опция «ON». • Если для пункта «Dynamic EQ» выбрана опция «ON», то для пункта «Tone Control» [Регулировка тембра] выбирается опция «OFF». • Для настроек можно также использовать кнопку [DYNAMIC EQ]. <div data-bbox="667 1749 1283 1890" style="border: 1px solid black; padding: 5px; margin: 10px 0;"> <p style="text-align: center;">Dynamic EQ/ON / Volume: OFF → Dynamic EQ / Volume: OFF</p> <div style="display: flex; justify-content: space-around; align-items: center;"> <div style="text-align: center;">  <p>«Красный индикатор»</p> </div> <div style="text-align: center;">  <p>«Выключено»</p> </div> </div> </div> <p>Замечание о функции Dynamic EQ</p> <p>Функция Audyssey Dynamic EQ позволяет устранить проблемы, связанные с ухудшением качества звука при уменьшенном уровне громкости, путем учета акустики комнаты и психофизических особенностей слуха. Эта функция, работая совместно с функцией Audyssey MultEQ®, обеспечивает сбалансированное звучание для каждого слушателя при любом уровне громкости.</p>

См. на обороте

Кнопки, используемые на главном пульте дистанционного управления

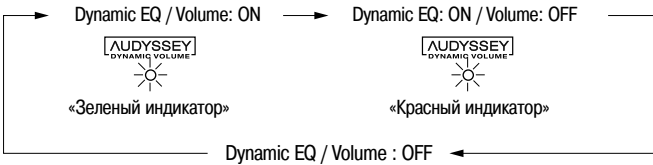
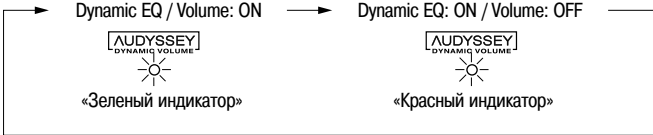
 : Вывод меню Отмена меню	 : Перемещение курсора (Вверх/Вниз/Влево/Вправо)	 : Подтверждение произведенных настроек	 : Возврат к предыдущему меню
---	--	---	--

Настраиваемые пункты	Содержание настроек
<p>Audyssey Settings (продолжение)</p>	<p>Reference Level Offset: Функция Audyssey Dynamic EQ обеспечивает эталон по отношению к стандартному уровню громкости фильма. Она производит настройки, сохраняющие эталонную характеристику и пространственное восприятие при уменьшении уровня громкости ниже 0 дБ. Однако уровень громкости фильма не всегда используется в музыке или другом контенте, не относящемся к фильмам. Функция Dynamic EQ Reference Level Offset обеспечивает три уровня смещения от эталонного уровня для фильмов (5 дБ, 10 дБ и 15 дБ), которые можно выбрать в том случае, если уровень контента не соответствует стандарту.</p> <ul style="list-style-type: none"> • 0dB (эталон для фильмов): По умолчанию используется эта опция, и она применяется при просмотре фильмов. • 5dB: Эту опцию выбирайте для контента, имеющего очень большой динамический диапазон, например, при прослушивании классической музыки. • 10dB: Эту опцию выбирайте при прослушивании джаза и другой музыки с более широким динамическим диапазоном. Эту опцию следует также использовать при просмотре телевизора, поскольку уровень громкости телевизионных передач обычно на 10dB ниже эталонного. • 15dB: Эту опцию выбирайте при прослушивании поп/рок-музыки или других программ, которые микшируются с очень высоким уровнем громкости и имеют уменьшенный динамический диапазон. <p> Эту настройку можно производить в том случае, если для пункта «Dynamic EQ» выбрана опция «ON» [Включено] (☞ стр. 69).</p> <p>Dynamic Volume: Эта функция необходима для устранения проблем больших изменений уровня громкости при переходе между телевизионными передачами, фильмами и другим материалов (а также между тихими и громкими местами). Она автоматически поддерживает одинаковый средний уровень громкости.</p> <ul style="list-style-type: none"> • ON: Эквалайзер «Dynamic Volume» используется и поддерживает уровень, установленный в пункте «Settings» [Настройки] (☞ стр. 70). • OFF: Эквалайзер «Dynamic Volume» не используется. <p> При включении функции «Dynamic Volume» на дисплее отображается индикация «AUDYSSEY MULTIEQ DYN VOL».</p> <ul style="list-style-type: none"> • Если для пункта «MultEQ» выбрана опция «OFF» [Выключено], то для пункта «Dynamic Volume» автоматически задается опция «OFF». • Для настройки можно также использовать кнопку DYNAMIC VOLUME.
Выполнение операций с помощью передней панели ресивера	
 <p style="text-align: center;">Dynamic EQ / Volume : OFF</p>	
Выполнение операций с помощью главного пульта ДУ	
	
Замечание о функции Dynamic Volume	
<p>Эта функция необходима для устранения проблем больших изменений уровня громкости между телевизионными передачами, рекламой, а также между тихими и громкими местами фильмов. Функция Audyssey EQ™ интегрирована в Dynamic Volume, поэтому уровень громкости при воспроизведении регулируется автоматически, обеспечивая при любой громкости одинаковое восприятие низких частот, тональный баланс, ощущение пространства и четкость диалогов.</p>	
<p>Settings: Настройка действия функции «Dynamic Volume».</p> <ul style="list-style-type: none"> • Midnight: Эта настройка больше всего воздействует на звук, обеспечивая одинаковую громкость для всех звуков. • Evening: Среднее воздействие функции на звук, обеспечивающее не слишком громкое воспроизведение самых громких звуков и не слишком тихое для самых тихих. • Day: Минимальное воздействие на уровень звука, обеспечивающее воспроизведение самых громких и самых тихих звуков без изменений. 	
<p> Эту настройку можно производить только при включенной (ON) функции «Dynamic Volume».</p>	

См. на обороте

Кнопки, используемые на главном пульте дистанционного управления



MENU : Вывод меню
Отмена меню







: Перемещение курсора
(Вверх/Вниз/Влево/Вправо)



: Подтверждение произведенных настроек



RETURN : Возврат к предыдущему меню

Настраиваемые пункты	Содержание настроек
<p>Manual EQ Используйте графический эквалайзер для регулировки тембра каждой акустической системы.</p>	<p>Adjust CH: Коррекция тембра каждой акустической системы.</p> <ol style="list-style-type: none"> Выберите способ настройки тембра акустических систем. All: Общая настройка тембра всех акустических систем. L/R: Совместная настройка тембра левой и правой акустических систем. Each: Настройка тембра каждой акустической системы отдельно. Выберите акустическую систему. Выберите полосу регулировки. 63Hz / 125Hz / 250Hz / 500Hz / 1kHz / 2kHz / 4kHz / 8kHz / 16kHz ※ Выбор акустических систем для настройки возможен только при использовании опции «L/R» или «Each». Настройте уровень канала. -20.0dB - +6.0dB (0.0dB) <p> Настройку можно производить только в том случае, если для пункта «MultEQ» (стр. 69) выбрана опция «Manual» [Ручная настройка].</p> <p>Base Curve Copy: Копирование характеристики «Audyssey Flat» из пункта MultEQ. Yes: Копировать. No: Не копировать.</p> <p> По окончании процедуры Audyssey Auto Setup на дисплее выводится сообщение «Base Curve Copy» [Копирование основной характеристики].</p> <p>Default: Восстановление всех исходных настроек (используемых по умолчанию).</p> <ul style="list-style-type: none"> Yes: Восстановление настроек. No: Восстановление настроек не производится. <p> Если вы выберете пункт «Default» и нажмете кнопку ENTER, то на экране появится вопрос «Default Setting?» [Установить исходные значения?]. Выберите пункт «Yes» или «No» и нажмите кнопку ENTER.</p>
<p>RESTORER Эта функция восстанавливает сжатые аудиосигналы к тому виду, который они имели до сжатия, и корректирует уровень низких и высоких частот, позволяя получить наиболее качественный звук.</p>	<p>OFF: Функция RESTORER не используется.</p> <p>Mode 1 (RESTORER 64): Оптимальный режим для воспроизведения сжатых сигналов с очень низким уровнем высоких частот.</p> <p>Mode 2 (RESTORER 96): Обеспечивается необходимое усиление высоких и низких частот для всех источников сжатых сигналов.</p> <p>Mode 3 (RESTORER HQ): Оптимальный режим для воспроизведения сжатых сигналов с нормальным уровнем высоких частот.</p> <p></p> <ul style="list-style-type: none"> Эту настройку можно производить в том случае, если на вход ресивера поступает аналоговый сигнал или сигнал PCM (частота дискретизации 44,1/48 кГц). Эту настройку нельзя производить, если в качестве входа выбран «EXT.IN» или если в качестве режима пространственного звучания выбран «DIRECT» [Прямое воспроизведение]. По умолчанию для источников сигнала «iPod» и «NET/USB» выбран режим «Mode 3». Для всех остальных источников восстановление сигнала не производится (опция «OFF»). При выборе любой опции, кроме «OFF», на дисплее светится индикатор «RSTR» [Восстановление аудиосигналов]. Эту настройку можно также производить кнопкой RESTORER. <div data-bbox="694 1265 1252 1400" style="text-align: center;"> <pre> graph LR OFF[OFF [Восстановление выключено]] --> M1[Mode 1 (RESTORER 64)] M1 --> M2[Mode 2 (RESTORER 96)] M2 --> M3[Mode 3 (RESTORER HQ)] </pre> </div> <p>Замечание о функции RESTORER</p> <ul style="list-style-type: none"> Такие сжатые форматы аудиосигнала, как MP3, WMA (Windows Media Audio) и MPEG-4 AAC, содержат уменьшенное количество информации, что производится путем удаления таких компонентов сигнала, которые человеческое ухо слышит с трудом. Функция RESTORER воссоздает сигналы, удаленные при сжатии, восстанавливая звук очень близкий к исходному (который был до сжатия). Эта функция корректирует также уровень низких частот, позволяя получить от сжатых аудиосигналов более насыщенное звучание. Эта настройка отображается в меню GUI и ее можно производить в том случае, если для входного сигнала выбран вход «NET/USB» или при использовании аналогового (в том числе FM/AM) и PCM сигнала (частота дискретизации 44,1/48 кГц).
<p>Audio Delay При просмотре видео производится ручная регулировка времени задержки аудиосигнала (по отношению к видео).</p>	<p>0ms - 200ms</p> <p></p> <ul style="list-style-type: none"> Если для пункта «Auto Lip Sync» [Автоматическая синхронизация артикуляции] выбрана опция «ON» [Включено] и подключенный телевизор поддерживает функцию Auto Lipsync, то регулировку задержки можно производить в пределах от 0 до 100 мс. Сохраните значения задержки «Audio Delay» для каждого источника входного сигнала. Для настройки этого пункта можно также использовать кнопку <AUDIO DELAY>.



Настройка качества изображения (Video Adjust)

GUI

Подчеркнуты настройки, используемые по умолчанию.

- Эту настройку можно производить для следующих источников входного сигнала: **DVD** **HDP** **TV** **SAT/CBL** **VCR** **DVR** **V.AUX** **NET/USB**
 - Если используется источник входных сигналов не тот, который указан выше, то эту настройку можно производить при выборе пункта «Video Select» [Выбор источника видеосигнала]. В этом случае вызываются исходные настройки источника входного сигнала.
- Эту настройку можно производить, если для пункта «Video Convert» [Преобразование видеосигнала] (стр. 46) выбрана опция «ON» [Включено].

Настраиваемые пункты	Содержание настроек
Contrast Регулировка контрастности изображения.	-6 - +6 (0)
Brightness Регулировка яркости изображения.	0 - +12 (0)
Chroma Level Регулировка цветовой насыщенности.	-6 - +6 (0)
Hue Регулировка оттенка изображения.	-6 - +6 (0)
DNR Уменьшение общего уровня шума при выводе изображения.	OFF / Low / Middle / High [Выключено / Небольшое уменьшение / Среднее уменьшение / Сильное уменьшение]
Enhancer Улучшение контуров изображения.	0 - +12 (0)



- Настройки «DNR» и «Enhancer» эффективно действуют только при использовании выхода HDMI.
- Значения, установленные в пункте «Picture Adjust» [Настройка изображения] сохраняются в памяти ресивера отдельно для каждого источника входного сигнала.

Кнопки, используемые на главном пульте дистанционного управления



MENU : Вывод меню
Отмена меню



: Перемещение курсора
(Вверх/Вниз/Влево/Вправо)



ENTER : Подтверждение произведенных настроек









RETURN : Возврат к предыдущему меню



Проверка состояния ресивера (Information)

GUI

Настраиваемые пункты	Содержание настроек
 Status Вывод информации о текущих настройках.	<input type="checkbox"/> MAIN ZONE Вывод информации о настройках главной зоны. Выводимая информация зависит от источника входного сигнала. Select Source [Выбор источника сигнала] / Name [Имя источника] / Zone Name [Имя зоны] / Surround Mode [Режим пространственного звучания] / Input Mode [Входной режим] / Decode Mode [Режим декодирования] / HDMI / Digital [Цифровой сигнала] / Component [Компонентный сигнал] / iPod dock [Док-станция плеера iPod] / Rec Select [Выбор сигнала для записи] / Video Select [Выбор видеосигнала] / Video Convert [Преобразование видеосигнала] / i/p Scaler [Преобразование разрешения] / Resolution [Разрешение] / Progressive Mode [Прогрессивный режим] / Aspect [Формат] и т.п.
 Audio Input Signal Вывод информации о входных аудиосигналах.	<input type="checkbox"/> ZONE2 / ZONE3 Вывод информации о настройках других зон. Zone Name [Имя зоны] / Power [Питание] / Select Source [Выбор источника сигнала] / Volume Level [Уровень громкости]
 HDMI Information Вывод информации о входных/выходных сигналах интерфейса HDMI и об устройстве отображения видео	Surround Mode: Текущие настройки режима пространственного звучания. Signal: Тип входного сигнала. fs: Частота дискретизации входного сигнала. Format: Количество каналов, присутствующих во входном сигнале (фронтальные, боковые, LFE) Offset: Параметр коррекции, используемый для нормализации уровня диалогов. Flag: Этот пункт отображается в том случае, если входные сигналы содержат тыловой канал. Для сигналов Dolby Digital EX и DTS-EX Matrix светится индикатор «MATRIX», а для сигналов DTS-ES Discrete светится индикатор «DISCRETE».
 Auto Surround Mode Вывод информации об автоматическом выборе режима пространственного звучания.	<div style="border: 1px solid black; padding: 5px;"> <p style="text-align: center;">Функция нормализации диалогов</p> <p>Эта функция автоматически включается при воспроизведении источников сигнала Dolby Digital. Функция обеспечивает автоматическую коррекцию стандартного уровня сигнала для отдельных источников программ. Величину коррекции можно проверить с помощью кнопки <STATUS>.</p> <div style="border: 1px solid black; padding: 5px; text-align: center; margin: 10px auto; width: fit-content;"> Dial.Norm Offset - 4dB </div> <p>Выводимая цифра является параметром, используемым для коррекции стандартного уровня.</p> </div>
 Quick Select Вывод информации о сохранении часто используемых настройках (функция Quick Select) (стр. 77).	Signal Information <ul style="list-style-type: none"> Resolution [Разрешение] / Color Space [Цветовое пространство] / Pixel Depth [Разрядность цветовых значений] Monitor Information <ul style="list-style-type: none"> Interface [Интерфейс] / Support resol./ [Поддерживаемое разрешение]
 Preset Channel Вывод информации о предварительно настроенных каналах.	Analog [Аналоговый сигнал] / PCM 2ch [2-канальный сигнал PCM] / Digital 2ch [Цифровой 2-канальный сигнал] / Digital 5.1 ch [Цифровой 5.1-канальный сигнал] / Multi ch [Многоканальный сигнал]
	<input type="checkbox"/> Эту информацию можно выводить в том случае, если для пункта «Auto Surround Mode» [Автоматический выбора режима пространственного звучания] выбрана опция «ON» [Включено].
	Quick Select 1 / Quick Select 2 / Quick Select 3 / ZONE2 Quick Select/ ZONE3 Quick Select <ul style="list-style-type: none"> Select Source [Выбор источника сигнала] / Video Select [Выбор источника видеосигнала] / MultEQ / Dynamic EQ [Динамический эквалайзер] / Dynamic Volume [Динамический уровень громкости] / Auto Surround Mode [Автоматический выбор режима пространственного звучания] (Analog/PCM 2ch / Digital 2ch / Digital 5.1ch / Multi ch) / Volume Level [Уровень громкости]
	Эту информацию можно выводить для источников входного сигнала NET/USB TUNER
	A / B / C / D / E / F / G <ul style="list-style-type: none"> A1 - A8 / B1 - B8 / C1 - C8 / D1 - D8 / E1 - E8 / F1 - F8 / G1 - G8

Кнопки, используемые на главном пульте дистанционного управления



: Вывод меню
Отмена меню



: Перемещение курсора
(Вверх/Вниз/Влево/Вправо)



: Подтверждение произведенных настроек



: Возврат к предыдущему меню

Дополнительные операции и удобные функции



Обозначения, используемые в этой инструкции

- Кнопки на основном блоке и пульте ДУ → **КНОПКА**
- Кнопки только на основном блоке → **<КНОПКА>**
- Кнопки только на пульте ДУ → **[КНОПКА]**

<SOURCE SELECT>

Выбор источника сигнала

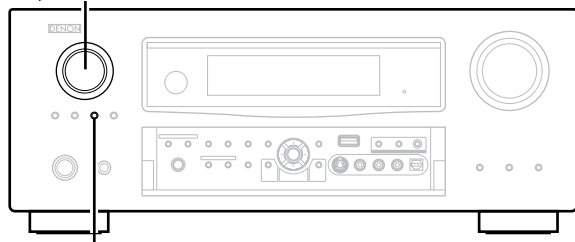

<ZONE2/3 / REC SELECT>

Зона 2/3 / Выбор сигнала для записи

Дополнительные операции

Запись на внешнее устройство (режим REC OUT)

Вы можете слушать одну программу, а в это время записывают другую.

- 1** Нажмите кнопку **<ZONE2/3 / REC SELECT>**.
На дисплее будет показано «ZONE2 Source» [Источник сигналов для зоны 2].
- 2** Вращайте регулятор **<SOURCE SELECT>** до тех пор, пока не появится «REC OUT Source».
При этом будет светиться индикатор «REC» [Запись].

```
graph LR
    ZONE2_Source[ZONE2 Source] <--> ZONE2_TUNER[ZONE2 TUNER]
    ZONE2_TUNER <--> Dots1[...]
    Dots1 <--> ZONE2_NET_USB[ZONE2 NET/USB]
    ZONE2_Source --> RECOUT_NET_USB[RECOUT NET/USB]
    RECOUT_V_AUX[RECOUT V.AUX] <--> RECOUT_Source[RECOUT Source]
    ZONE2_NET_USB <--> RECOUT_Source
```
- 3** Вращая регулятор **<SOURCE SELECT>**, выберите источник, сигналы с которого будут записываться.
- 4** Начните воспроизведение источника программы.
※ Описание операций см. в инструкции по использованию компонента, с которого производится запись.
※ Для записи FM или AM радиостанций, выберите радиовещание (стр. 52).
- 5** Включите запись.
※ Описание операций см. в инструкции по использованию устройства записи.



- Для отмены записи нажмите кнопку **<ZONE2/3 / REC SELECT>**, затем вращайте регулятор **<SOURCE SELECT>** до вывода пункта «ZONE2 Source» [Источник сигнала для зоны 2].
- Прежде, чем начинать запись, проведите тестовую запись.
- Если на цифровой вход (OPTICAL/COAXIAL) поступает 2-канальный цифровой сигнал PCM, то сигналы выводятся только на аналоговый выход REC OUT.
- Цифровые аудиосигналы, поступающие на вход HDMI, не подаются на выход REC OUT, поэтому для записи используйте разъемы OPTICAL или COAXIAL.
- Источники сигнала, выбранные в режиме REC OUT, подаются также на зону 2.
- В режиме REC OUT кнопки режима ZONE2 пульта ДУ не работают.

ПРИМЕЧАНИЕ

- Производимые вами записи предназначены только для вашего личного прослушивания и не должны использоваться для других целей без разрешения правообладателя.
- Источники входных сигналов, помеченные в пункте меню «Source Delete» [Удаление источников сигнала] как «Delete» [Удалено] (стр. 40), выбирать для воспроизведения нельзя.

Функция управления по интерфейсу HDMI

Если вы подключили ресивер с помощью интерфейса HDMI к телевизору или плееру, совместимому с ресивером и поддерживающим функцию управления по интерфейсу HDMI, то после настройки функции управления вы сможете выполнять следующее:

- Выключение ресивера AVR-3310 можно связать с выключением телевизора.**
После настройки пункта «Output audio from amp» [Аудиовыход усилителя] телевизора вы сможете выключать питание усилителя.
- Вы можете переключать устройства вывода аудиосигнала с помощью телевизора.**
- Вы сможете регулировать уровень громкости ресивера AVR-3310 помощью процедуры регулировки уровня громкости для телевизора.**
- Вы сможете переключать источники водного сигнала ресивера AVR-3310 при переключении входов телевизора.**
- При воспроизведении сигнала с плеера, вход ресивера AVR-3310 переключается на этот плеер.**



- Если вы хотите прослушивать звук от телевизора через ресивер AVR-3310, подключите оптический цифровой или аналоговый аудиовход (стр. 15 «Подключение устройства отображения видео (телевизора)»).
- Для использования этих функций в пункте «HDMI Control» [Управление по интерфейсу HDMI] (стр. 35) должна быть выбрана опция «ON» [Включено].

ПРИМЕЧАНИЕ

- Если для пункта «HDMI Control» выбрана опция «ON», то ресивер в дежурном режиме потребляет больше электроэнергии.
- Функция управления по интерфейсу HDMI позволяет управлять только тем телевизором, который поддерживает эту функцию. Перед началом управления убедитесь, что телевизор и ресивер соединены интерфейсом HDMI.
- При выключенном питании ресивер AVR-3310 функцию управления по интерфейсу HDMI не поддерживает. Ресивер должен быть включен или находиться в дежурном режиме.
- В зависимости от подключенного телевизора или плеера некоторые функции управления могут не действовать. Предварительно ознакомьтесь с инструкциями по эксплуатации каждого компонента.
- Если для пункта «HDMI Control» выбрана опция «ON», то в пункте «Input Assign» [Назначение усилителя] разъем HDMI нельзя назначить телевизору (стр. 45).

1 Включите питание всех компонентов, подключенных кабелем HDMI.

2 Настройте функцию управления для всех компонентов, подключенных кабелем HDMI.

Выберите для пункта «HDMI Control» (стр. 35) опцию «ON».

- ※ При выполнении настроек справляйтесь с инструкциями по эксплуатации подключаемых компонентов.
- ※ Выполнять пп. 1 и 2 можно только тогда, когда компоненты отключены от электрической сети.

3 Переключите вход телевизора на HDMI, используемый для подключения ресивера AVR-3310.

4 Переключите вход ресивера AVR-3310 на источник сигнала с интерфейсом HDMI и убедитесь в качественном выводе изображения.

5 Убедитесь в том, что при переводе телевизора в дежурный режим ресивер AVR-3310 также переходит в дежурный режим.



- Если функция управления по интерфейсу HDMI не работает, проверьте следующее:
 - Правильно ли настроен ресивер AVR-3310?
 - Выбрана ли для пункта «HDMI Control» опция «ON»?
 - Выбрана ли для пункта «Power Off Control» [Управление выключением питания] опция «ON»?
 - Правильно ли настроены остальные компоненты?

ПРИМЕЧАНИЕ

При выполнении любой из перечисленных ниже операций функция взаимной связи компонентов может быть сброшена, в этом случае повторите пункты 1 и 2:

- изменена настройка пункта «Input Assign» – «HDMI» [Назначение входа] – «HDMI» (стр. 45);
- изменено HDMI подключение компонентов или были добавлены новые компоненты.



Обозначения, используемые в этой инструкции

- Кнопки на основном блоке и пульте ДУ → **КНОПКА**
- Кнопки только на основном блоке → **<КНОПКА>**
- Кнопки только на пульте ДУ → **[КНОПКА]**

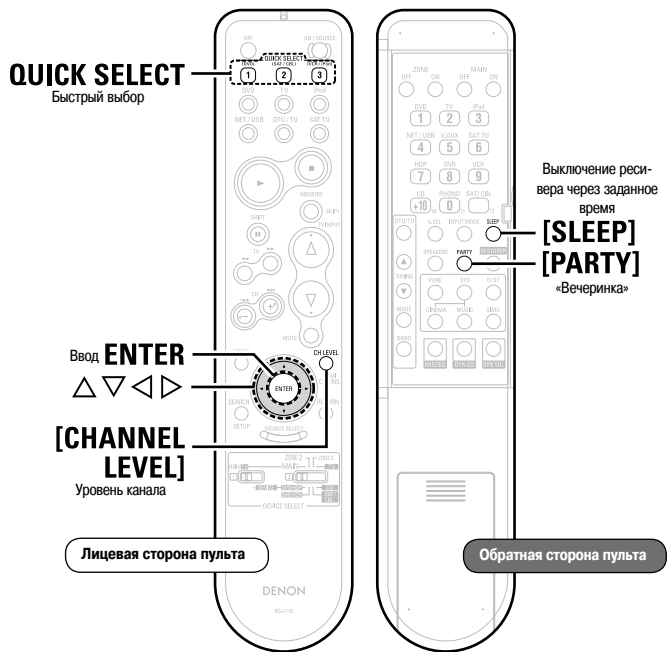
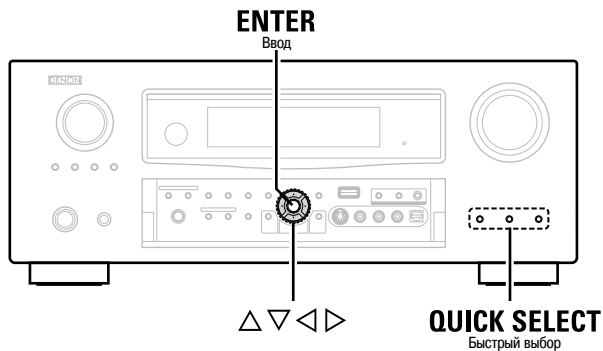

Перевод ресивера в дежурный режим через заданное время (функция Sleep Timer)

С помощью этой функции вы сможете настроить ресивер AVR-3310 на автоматический переход в дежурный режим по истечении заданного времени. Эта функция очень удобна, если вы собираетесь спать. При срабатывании таймера питание как главной зоны, так и зон 2 и 3 выключается.

Нажимая кнопку [SLEEP], выведете необходимое время. На дисплее засветится индикатор «SLEEP».

- При каждом нажатии кнопки [SLEEP] время переключается следующим образом:

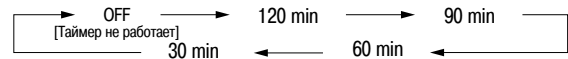

Отмена срабатывания таймера

Кнопкой [SLEEP] выберите опцию «OFF». Индикатор «SLEEP» на дисплее погаснет.



Действие таймера отменяется, если ресивер AVR-3310 переводится в дежурный режим или выключается.

Регулировка уровня громкости

Вы можете отрегулировать уровни каналов либо в соответствии с воспроизводимыми источниками сигнала, либо в соответствии со своими предпочтениями; регулировки описываются ниже.

Подстройка уровней громкости отдельных акустических систем

1 Нажмите кнопку [CHANNEL LEVEL].

2 Используя кнопки Δ ∇ , выберите акустическую систему. Акустические системы переключаются при каждом нажатии кнопок.

3 Используя кнопки \triangleleft \triangleright , подстройте уровень громкости.

※ Для сабвуфера нажатие кнопки \triangleleft при установке «-12 dB» изменит настройку на «OFF» [Выключено].



При подключенных наушниках можно регулировать уровень канала наушников.

Регулировка уровня громкости для групп акустических систем (функция Fader [Баланс фронтальных и тыловых акустических систем])

Эта функция позволяет настраивать звук одновременно для всех фронтальных акустических систем (фронтальные, Фронтальные верхние и центральная) или тыловых (боковые, тыловые).

1 Кнопкой ∇ выберите пункт «Fader», затем с помощью кнопок \triangleleft \triangleright выберите регулируемый пункт.

2 Используя кнопки \triangleleft \triangleright , отрегулируйте уровень громкости акустических систем. (\triangleleft : фронтальные, \triangleright : тыловые).



- Функция Fader на сабвуфер не действует.
- Функцию Fader можно настраивать, пока уровень громкости акустической системы не установлен на минимальное значение -12 дБ.

Сохранение часто используемых настроек (функция Quick Select)

Все настройки, перечисленные в п. 1, можно запомнить в виде совокупности. Запомнив часто используемые настройки, вы сможете получить к ним быстрый доступ и получать максимальное удовольствие при воспроизведении.

Сохранение настроек

1 Настройте перечисленные ниже пункты, опции которых вы хотите сохранить.

- ① Input Source (☞ стр. 26)
- ② Volume Level (☞ стр. 62)
- ③ Surround Mode (☞ стр. 64)
- ④ Audyssey Setting (MultEQ®, Dynamic EQ™, Dynamic Volume™) (☞ стр. 69, 70)
- ⑤ Video Select (☞ стр. 46)

2 Нажмите и удерживайте необходимую кнопку QUICK SELECT до тех пор, пока на дисплее не появится сообщение «Memory» [Память]. Текущие настройки будут сохранены.

[Настройки Quick Select, используемые по умолчанию]

	Источник входного сигнала	Уровень громкости
Quick Select 1	DVD плеер	-40 дБ
Quick Select 2	Спутниковый приемник/кабельный декодер	-40 дБ
Quick Select 3	Видеомагнитофон	-40 дБ

Вызов сохраненных настроек

Выберите те настройки QUICK SELECT, которые вы хотите вызвать. На дисплее будут светиться индикаторы «[Q1]», «[Q2]» или «[Q3]».

Название настроек Quick Select

См. п. «Изменение названия пункта Quick Select» (☞ стр. 41).

ПРИМЕЧАНИЕ

Источники входных сигналов, сохраненные с помощью функции быстрого выбора, нельзя будет выбрать, если они были удалены с помощью пункта «Source Delete» (☞ стр. 40). В этом случае сохраните их заново.

Воспроизведение одной аудиопрограммы разными компонентами, подключенными к сети (функция Party Mode)

Один и тот же сетевой аудиосигнал (интернет-радио, медиасервер или плеер iPod) можно воспроизводить на различных компонентах DENON, поддерживающих функцию Party Mode [«Вечеринка»] и подключенных к сети.

Режим Party Mode обеспечивается одним организатором, к которому подключаются до четырех слушателей. Если на одном компоненте, служащем организатором, активируется режим Party Mode, то автоматически включаются до четырех компонентов, на которых также активирован этот режим и которые участвуют в качестве слушателей. Для использования этого режима в пункте «Party Mode Function» [Функция Party Mode] (☞ стр. 38) должна быть выбрана опция «ON» [Включено].

Включение режима Party Mode в качестве организатора

1 Нажмите кнопку [PARTY], чтобы стать организатором.

На дисплее появится вопрос «Enter Party Mode?» [Активировать режим Party Mode?].

※ Если вы не подключены к сети, то на дисплее появится сообщение об ошибке.

2 Используя кнопки <D>, выберите пункт «Yes» [Да] и нажмите кнопку ENTER.

На дисплее засветится индикатор «PARTY ORGANIZER». В качестве источника входного сигнала автоматически включится «NET/USB» и автоматически будут выбраны слушатели («гости»).

3 Начните воспроизведение необходимого трека.

Отмена режима Party Mode

1 Находясь в режиме Party Mode, нажмите кнопку [PARTY].

На экране GUI появится вопрос «Exit Party Mode?» [Выйти из режима Party Mode].

2 Используя кнопку <D>, выберите пункт «Yes» и нажмите кнопку ENTER.

Будет выведено сообщение «Power off Attendees component?» [Отключите питание компонентов-слушателей?]

3 Используя кнопки <D>, выберите пункт «Yes» или «No» и нажмите кнопку ENTER.

Yes : Выключается режим Party Mode и питание компонентов-слушателей.

No : Режим Party Mode выключается без выключения питания компонентов-слушателей.

Участие в режиме Party Mode в качестве слушателя

- Если организатор включает режим Party Mode, то автоматически выбираются до четырех слушателей. Никакие другие операции не требуются.
- Если какой-либо компонент становится слушателем, то на его дисплее появляется индикатор «PARTY ATTENDEE». В качестве источника входного сигнала автоматически включается «NET/USB», и у него воспроизводится то же самый сетевой аудиосигнал.
- Если слушателей меньше четырех, то после включения режима Party Mode к нему может подключиться любой компонент. Чтобы участвовать в режиме Party Mode, необходимо выполнить следующие операции.

1 Нажмите кнопку [PARTY].

На дисплее появится вопрос «Enter Party Mode?» [Активировать режим Party Mode?].

※ Если вы не подключены к сети, то на дисплее появится сообщение об ошибке.

2 Используя кнопки <D>, выберите пункт «Yes» [Да] и нажмите кнопку ENTER.

Отмена режима Party Mode

1 Находясь в режиме Party Mode, нажмите кнопку [PARTY].

На экране GUI появится вопрос «Exit Party Mode?» [Выйти из режима Party Mode].

2 Используя кнопку <D>, выберите пункт «Yes» и нажмите кнопку ENTER.

В этом случае остальные компоненты останутся в режиме Party Mode.



В режиме Party Mode источники сигнала «Napster» и «USB» не доступны. В сети может быть только один организатор режима Party Mode. Для организации другого режима Party Mode сначала необходимо отменить текущий режим.

Использование беспроводного LAN-совместимого мобильного терминала для воспроизведения музыки и цифровых фотографий

- Выполняйте эту процедуру с помощью беспроводного мобильного терминала, совместимого с локальной сетью и поддерживающего стандарт DLNA (Digital Living Network Alliance [Альянс цифровых сетей для дома]).
- Эта функция позволяет воспроизводить контент, находящийся на компьютере (музыкальном сервере) или мобильном устройстве, подключенном к сети, на любом другом компоненте этой же сети.
- Мобильные устройства поддерживают два типа операций.

Воспроизведение контента, хранящегося на компьютере (медиа сервер)



1 Просмотрите с помощью мобильного терминала содержимое медиасервера, подключенного к этой же сети, и выберите необходимое.

2 С помощью мобильного терминала выберите в сети ресивер AVR-3310.

Начнется воспроизведение контента, выбранного в п. 1.

- ※ При поиске ресивера AVR-3310 с помощью мобильного терминала ресивер будет числиться под именем «Friendly Name» (☞ стр. 38 «Friendly Name Edit» [Редактирование сетевого имени ресивера]).
- ※ С мобильного терминала можно выполнять следующие операции:
 - операции с файлами (воспроизведение, остановка, пауза, поиск трека);
 - настройка режима воспроизведения (повтор, воспроизведение в случайном порядке);
 - регулировка уровня громкости.

Воспроизведение контента, хранящегося на мобильном терминале

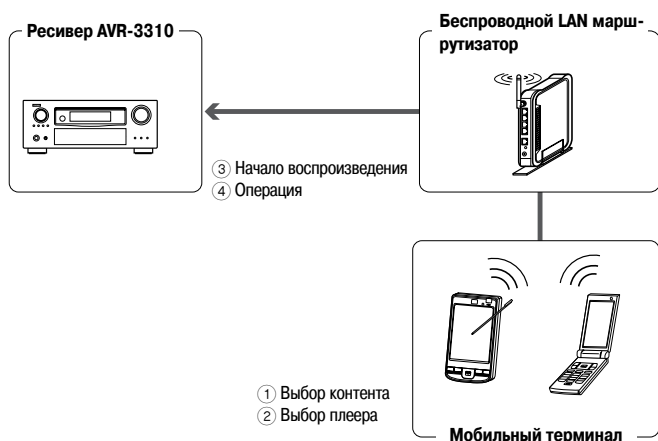

1 Выберите на мобильном терминале необходимый контент.

2 С помощью мобильного терминала выберите в сети ресивер AVR-3310.

Начнется воспроизведение контента, выбранного в п. 1.

- ※ При поиске ресивера AVR-3310 с помощью мобильного терминала ресивер будет числиться под именем «Friendly Name» (☞ стр. 38 «Friendly Name Edit» [Редактирование сетевого имени ресивера]).
- ※ С мобильного терминала можно выполнять следующие операции:

- операции с файлами (воспроизведение, остановка, пауза, поиск трека);
- настройка режима воспроизведения (повтор, воспроизведение в случайном порядке);
- регулировка уровня громкости.



- Во время работы мобильного терминала на экране GUI изображен символ «☞».
- Описание настроек и операций см. в инструкциях по эксплуатации используемых мобильных терминалов.
- При поиске ресивера AVR-3310 с помощью мобильного терминала ресивер будет числиться под именем «Friendly Name». Редактирование имени «Friendly Name», по которому ресивер находится в сети, описывается в пункте «Friendly Name Edit» [Редактирование сетевого имени ресивера] (☞ стр. 38).
- Если воспроизведение начинается с мобильного терминала, то на ресивере AVR-3310 в качестве источника входного сигнала автоматически включается «NET/USB». Кроме того, при выборе для пункта «Network Standby» [Сетевой дежурный режим] (☞ стр. 38) опции «ON» [Включено] питание включается автоматически.

ПРИМЕЧАНИЕ

При выполнении операций, связанных с поиском или воспроизведением контента (воспроизведение, остановка, пауза, поиск трека) на ресивере AVR-3310 во время использования мобильного терминала, сеть отключается. Сеть также отключается при включении режима Party Mode [«Вечеринка»].

Использование браузера при работе ресивера AVR-3310 (функция Web Control)

Вы можете производить операции с ресивером AVR-3310 с помощью браузера.

- 1 Выберите для настройки «Network Standby» [Сетевой дежурный режим] (☞ стр. 38) опцию «ON» [Включено].
- 2 Проверьте с помощью пункта «Network Information» [Информация о сетевых настройках] (☞ стр. 39) IP адрес ресивера AVR-3310.

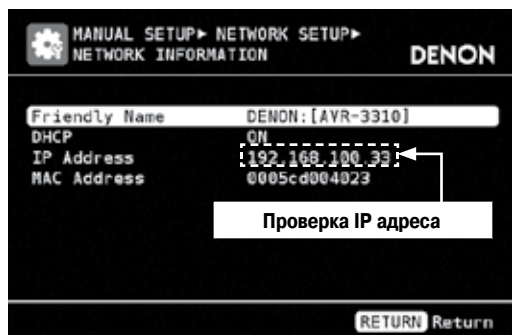

- 3 Введите IP адрес ресивера AVR-3310 в окне браузера. Например, если IP адрес ресивера AVR-3310 «192.168.100.33», то введите «http://192.168.100.33».

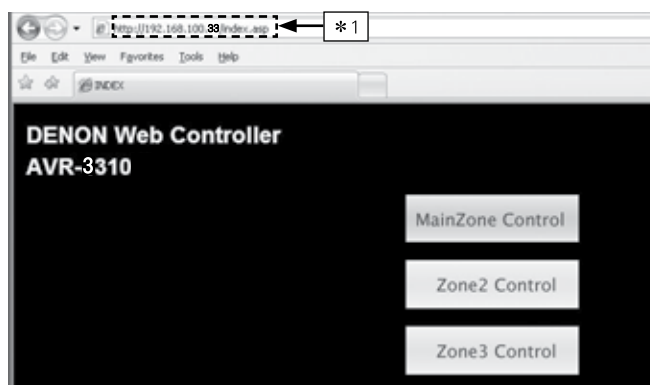

*1: Ввод IP адреса.

- 4 Когда будет показано меню верхнего уровня, щелкните на пункте, который вы хотите использовать.



- *2: Щелкните, если вы используете каждую зону (☞ [Пример 1])
- *3: Щелкните, если вы используете меню настройки (☞ [Пример 2])
- *4: Щелкните, чтобы изменить настройки режима управления по интернету (☞ [Пример 3])
- *5: Щелкните, если вы работаете с небольшим экраном, например КПК и т.п. (☞ [Пример 4])

5 Выполните операции

[Пример 1] Экран настроек главной зоны

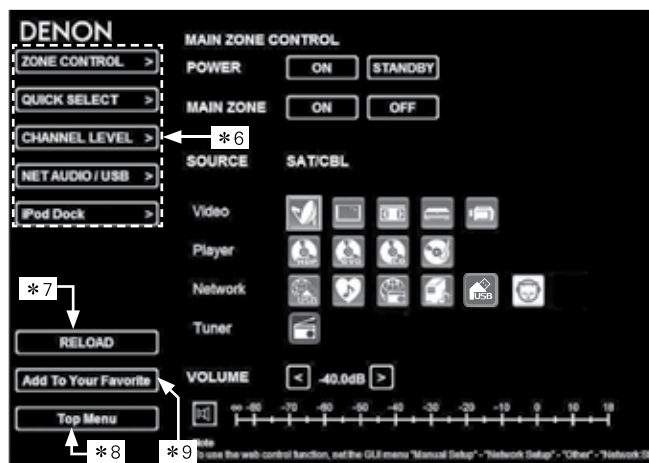

*6: Щелкните для выполнения каждой операции. При этом происходит переход к экрану соответствующей операции [Пример 5].

*7: Щелкните, если вы хотите обновить последнюю информацию. Обычно при выполнении любой операции происходит изменение самой последней информации. Если вы производите операции с передней панели ресивера, также щелкайте здесь, поскольку информация самостоятельно не обновляется.

*8: Щелкните для возврата к меню верхнего уровня. Показывается в том случае, если для пункта «Top Menu Link Setup» [Настройка связи с меню верхнего уровня] выбрана опция «ON» [Включено] [Пример 3].

*9: Щелкните, чтобы добавить настройку в пункт «Favorites» [Любимое] браузера. Мы рекомендуем зарегистрировать экраны настройки для различных зон в пункте Favorites браузера, чтобы случайно не произвести в меню операции для зон, которые вы не хотите использовать.

См. на обороте

[Пример 2] Экран меню настроек

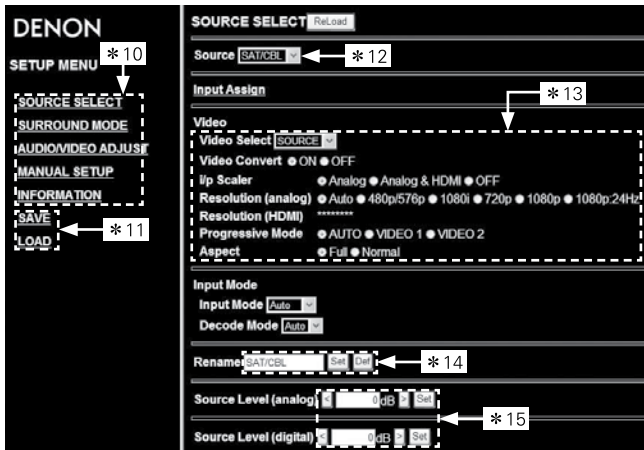

- *10: Щелкните на меню, в котором вы хотите произвести настройки. Справа будут показаны отдельные пункты.
- *11: Щелкните «SAVE», если вы хотите сохранить настройки и щелкните «LOAD», если вы хотите вызвать настройки. Появляется экран для выполнения операций.
- *12: Щелкните «v» и выберите необходимое из показанных пунктов.
- *13: Щелкните для определения настройки.
- *14: После ввода символов щелкните «Set» или «Def», чтобы возвратиться к исходным настройкам.
- *15: Введите символы или щелкните «< «ог» >», чтобы произвести настройки, затем щелкните «Set».

[Пример 3] Экран настроек интернета

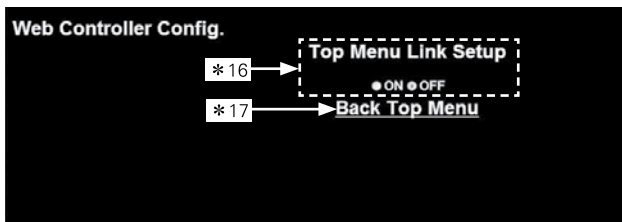

- *16: Щелкните «ON» чтобы произвести настройку «Top Menu Link Setup». После настройки возвращайтесь к меню верхнего уровня каждой операции. (По умолчанию выбрана опция «OFF» [Выключено]).
- *17: Щелкните для возврата к меню верхнего уровня.

[Пример 4] Экран с меню КПК

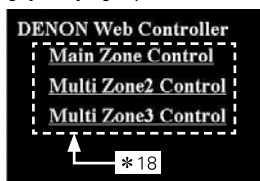

- *18: Выбирайте для выполнения операций с каждой зоной.

ПРИМЕЧАНИЕ

На экране КПК нельзя изменить меню операций и имя зоны.

[Пример 5] Экран операций с сетевым аудио

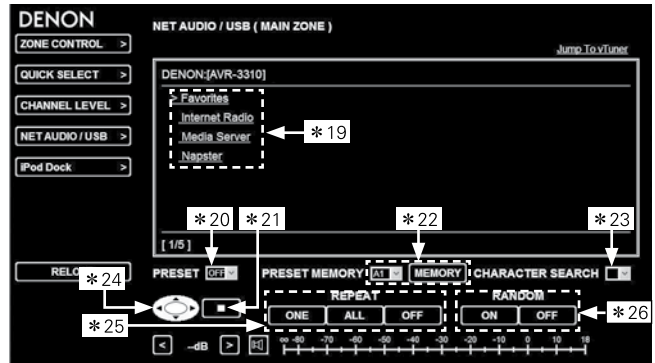

- *19: Щелкните на меню, из которого вы хотите выбрать воспроизведение.
- *20: Щелкните «v», чтобы выбрать необходимый предустановленный канал.
- *21: Щелкните для остановки воспроизведения.
- *22: При регистрации предварительных настроек щелкните на «v», чтобы выбрать канал, который вы хотите зарегистрировать, затем щелкните «MEMORY».
- *23: При поиске с помощью акронима щелкните «v», чтобы выбрать необходимые символы.
- *24: Щелкните при выборе меню.
- *25: Щелкните для начала повторяющегося воспроизведения.
- *26: Щелкните для начала воспроизведения в случайном порядке.

[Пример 6] Экран плеера iPod Touch

- * При доступе с браузера плеера iPod Touch отображается оптимизированный экран операций.



Различные функции работы с памятью

Функция Personal Memory Plus

Эта функция устанавливает настройки (входной режим, режим пространственного звучания, выход интерфейса HDMI, MultEQ, Dynamic EQ, Dynamic Volume, задержка аудиосигнала и т.п.), используемые последний раз для отдельных входов.



Параметры режима пространственного звучания, настройки тембра и уровня громкости различных акустических систем сохраняются для отдельных режимов пространственного звучания.

Функция Last Function Memory

Эта функция сохраняет настройки, которые использовались непосредственно перед переходом ресивера в дежурный режим.

При включении питания настройки восстанавливаются и становятся такими, которые были перед выключением ресивера.

Воспроизведение в зоне 2/зоне 3 (функция Multi-zone)

Эта функция позволяет прослушивать аудиосигнал не только в главной комнате, в которой воспроизводится многоканальный сигнал, но и в других комнатах.



Сигналы источника, выбранного для ZONE2, также подаются на выход с выходных разъемов для записи.

Аудиовыход

Ниже описываются два способа, как можно воспроизводить сигнал в других комнатах – выберите любой.

- 1 Воспроизведение сигнала в другой зоне с использованием выхода на акустическую систему.
- 2 Воспроизведение в зоне через выходы предварительного усилителя (PRE OUT)

Для этого необходимо использовать дополнительный усилитель.

1 Воспроизведение сигнала в другой зоне с использованием выхода на акустическую систему

Аудиосигналы ZONE2 и ZONE3 выводятся с клемм SURR BACK/AMP ASSIGN ресивера AVR-3310 с помощью функции назначения усилителя.

Подключение и настройка акустических систем

	Настройка функции Amp Assign (стр. 33) и выходные аудиосигналы	Подключение акустических систем
Зона 2	ZONE2 Выводится стереофонический сигнал (левый и правый каналы)	
Зона 3	ZONE3 Выводится стереофонический сигнал (левый и правый каналы)	
Зона 2 и Зона 3	ZONE2/3-MONO Выводится монофонический сигнал	

2 Воспроизведение сигнала в другой зоне с использованием аудиовыхода (PRE OUT)

Подключение аудиосигнала (ZONE2, ZONE3)

Аудиосигналы ZONE2 и ZONE3 снимаются с соответствующих клемм ресивера AVR-3310 и подаются на усилители, которые используются для второй и третьей зон.

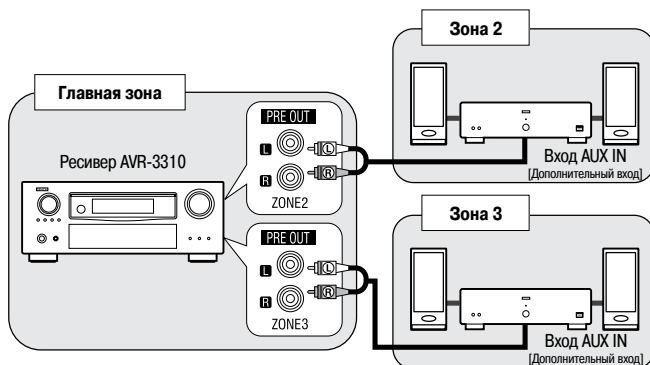

Обязательно прочтите инструкцию по использованию подключенных компонентов.

ПРИМЕЧАНИЕ

- Для подключения аудиокомпонентов мы рекомендуем использовать высококачественные аудиокабели – это позволит избежать появления помех.
- Если в зоне 2 или зоне 3 выбран источник входного сигнала, которому назначены цифровые входы (OPTICAL/COAXIAL), то воспроизведение будет возможно только в том случае, если на вход подается цифровой сигнал формата PCM (2 канала).
- В зонах 2 и 3 нельзя воспроизводить цифровые аудиосигналы, подаваемые на разъемы HDMI.
- При подаче на вход некоторых цифровых сигналов на выходных разъемах для зоны 2 и 3 может появляться шум.

Видеовыход

Подключение видеосигнала

Видеосигналы с видеовыхода ресивера AVR-3310, подаваемые на зону 2, воспроизводятся телевизором второй зоны.

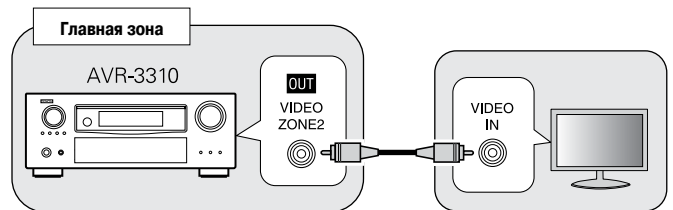

ПРИМЕЧАНИЕ

На зону 2 нельзя выдавать видеосигнал, подаваемый на вход HDMI или на компонентный вход.

Обозначения, используемые в этой инструкции

Кнопки на основном блоке и пульте ДУ → **КНОПКА**
 Кнопки только на основном блоке → **<КНОПКА>**
 Кнопки только на пульте ДУ → **[КНОПКА]**

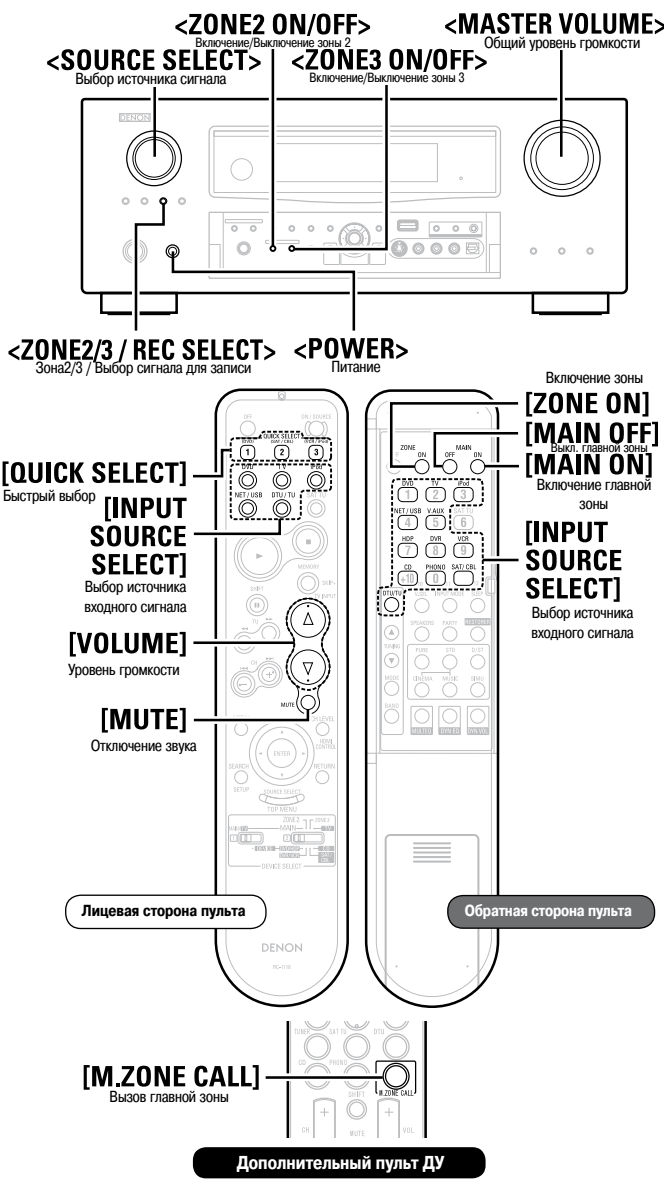

Воспроизведение

Эта операция выполняется точно так же, как в пунктах ① Воспроизведение сигнала в другой зоне с использованием выхода на акустическую систему и ② Воспроизведение сигнала в другой зоне с использованием аудиовыхода (PRE OUT).

1 Нажмите кнопку **<POWER>**.

2 Включите питание зоны.

Операции с использованием передней панели ресивера

Нажмите кнопку **<ZONE2 ON/OFF>** или **<ZONE3 ON/OFF>** (в соответствии с зоной, с которой будут производиться операции).
 Когда питание включится, на дисплее засветится индикатор «**Z2**» или «**Z3**».

Операции с использованием пульта ДУ

① Установите переключатели **[DEVICE SELECT]** на главном пульте дистанционного управления в соответствии с приведенным ниже рисунком.

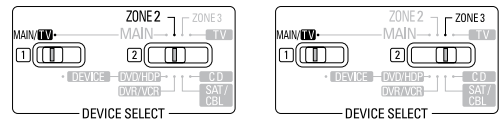

② Нажмите кнопку **[ZONE ON]**.
 Когда питание включится, на дисплее засветится индикатор «**Z2**» или «**Z3**».

- ※ Для включения питания из дежурного режима можно использовать кнопки **[INPUT SOURCE SELECT]** и **[QUICK SELECT]**.
- ※ При использовании зоны 2 или зоны 3 включать и выключать питание главной зоны можно только кнопками **[MAIN ON]** или **[MAIN OFF]**.

3 Выберите источник входного сигнала

Операции с использованием передней панели ресивера

- Нажмите кнопку **<ZONE2/3 / REC SELECT>** и выберите зону, для которой будут производиться регулировки.
- Вращая регулятор **<SOURCE SELECT>**, выберите источник входного сигнала.

Операции с использованием пульта ДУ

В режиме зоны, с которой вы хотите производить операции, нажмите кнопку **[INPUT SOURCE SELECT]**.

- ※ Тот же источник входного сигнала, который используется в главной зоне, можно легко выбрать кнопкой **[M.ZONE CALL]** дополнительного пульта ДУ.

4 Произведите настройку приведенных ниже пунктов.

□ Регулировка уровня громкости

Операции с использованием передней панели ресивера

- Нажмите кнопку **<ZONE2/3 / REC SELECT>** и выберите зону, для которой будут производиться регулировки.
- Вращая регулятор **<MASTER VOLUME>**, установите необходимую громкость.

Операции с использованием пульта ДУ

В режиме зоны, с которой вы хотите производить операции, нажмите кнопку **[VOLUME]**.

[Диапазон регулировки] --- **-80dB ~ -40dB ~ 18dB**

(Если для пункта «Volume Display» [Отображение уровня громкости] выбрана опция «Relative» [Относительный уровень]).

[Диапазон регулировки] **0 ~ 41 ~ 99**

(Если для пункта «Volume Display» выбрана опция «Absolute» [Абсолютный уровень]).

- ※ В только что купленном ресивере для пункта «Volume Limit» [Максимальный уровень громкости] установлен уровень «-10dB (71)».

□ Временное отключение звука (MUTE)

В режиме зоны, с которой вы хотите производить операции, нажмите кнопку **[MUTE]**.

При этом громкость снизится до уровня, установленного в пункте «Mute Level» [Уровень приглушения] (стр. 40).

- ※ Для отмены этого режима (для включения звука) отрегулируйте уровень громкости или еще раз нажмите кнопку **[MUTE]**.
- ※ Этот режим отменяется при выключении питания зоны.

Функция быстрого выбора (Quick Select)

Для дополнительных зон можно сохранить три настройки.

1 Задайте для пунктов, указанных ниже, те настройки, которые вы хотите сохранить.

- ① Input Source (стр. 82)
- ② Volume Level (стр. 82)

2 Находясь в режиме зоны, с которой вы хотите производить операции, нажмите и удерживайте кнопку [QUICK SELECT] до тех пор, пока на дисплее не появится пункт «Мемогу» [Память].

Текущие настройки будут сохранены.

[Настройки функции Quick Select, используемые по умолчанию]

	Источник входного сигнала	Уровень громкости
Z2/Z3 Quick Select 1	DVD [DVD плеер]	-40dB
Z2/Z3 Quick Select 2	SAT/CBL [Спутниковый приемник/Кабельный декодер]	-40dB
Z2/Z3 Quick Select 3	VCR [Видеомагнитофон]	-40dB

Вызов сохраненных настроек

Нажмите кнопку [QUICK SELECT] для тех сохраненных настроек, которые вы хотите вызвать.

Присвоение имени настройкам Quick Select.

См. раздел «Quick Select Name» [Имя для настроек Quick Select] (стр. 41).

Управление подключенными компонентами с помощью пульта ДУ

Использование главного пульта ДУ

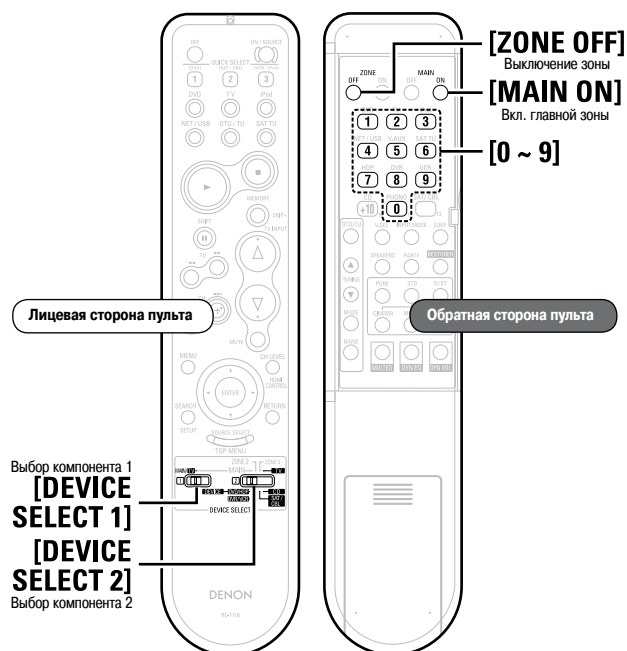

4 Используя цифровые кнопки [0 - 9], введите 3-значное число, соответствующее марке регистрируемого компонента. Коды перечислены в п. «Перечень предустановленных кодов» (Конец этой Инструкции).

5 Для сохранения кодов другого компонента в памяти пульта повторите пункты 1 – 4.



- Некоторые производители используют не один код пульта ДУ. Ознакомьтесь с прилагаемым перечнем предустановленных кодов и выберите код, обеспечивающий корректное выполнение всех операций.
- Код плеера VDP (плеер видеодисков) можно зарегистрировать только тогда, когда переключатель [DEVICE SELECT 2] установлен в положение «DVD/HDP».
- Предустановленная память может быть настроена для одного компонента из следующих: TV, DVD/HDP, DVDR/VCR, SAT/CBL и CD.
- В зависимости от модели компонента и его года выпуска некоторые кнопки могут не действовать.

Регистрация предустановленных кодов

Компоненты DENON и других марок могут управляться путем настройки памяти пульта.

1 Установите переключатель [DEVICE SELECT 1].

MAIN/TV : Это положение используется для регистрации телевизора.

DEVICE : Это положение используется для управления плеером Blu-ray дисков, DVD плеером, устройством цифровой видеозаписи, видеомагнитофоном, спутниковым приемником, телевизором с кабельным декодером или CD плеером.

2 Установите переключатель [DEVICE SELECT 2] в соответствии с компонентом, который необходимо зарегистрировать.

TV : Телевизор

DVD/HDP : DVD плеер или плеер Blu-ray дисков

DVR/VCR : Устройство цифровой видеозаписи или видеомагнитофон

SAT/CBL : Спутниковый приемник или кабельный декодер

CD : CD плеер

3 Нажмите одновременно кнопки [ZONE OFF] и [MAIN ON].

Начнет мигать индикатор.

Управление компонентами

1 Установите переключатель [DEVICE SELECT 1].

MAIN/TV : Это положение используется для управления телевизором, плеером iPod, тюнером или сетью/USB устройством памяти.

DEVICE : Это положение используется для управления плеером Blu-ray дисков, DVD плеером, устройством цифровой видеозаписи, видеомагнитофоном, спутниковым приемником, телевизором с кабельным декодером или CD плеером.

2 Установите переключатель [DEVICE SELECT 2] в соответствии с компонентом , который необходимо зарегистрировать.

MAIN : Плеер iPod, тюнер или сеть/USB устройство памяти.

TV : Телевизор

DVD/HDP : DVD плеер или плеер Blu-ray дисков

DVR/VCR : Устройство цифровой видеозаписи или видеомагнитофон

SAT/CBL : Спутниковый приемник или кабельный декодер

CD : CD плеер

3 Производите операции с компонентами.

※ Подробности можно уточнить в инструкциях по использованию соответствующих компонентов.

ПРИМЕЧАНИЕ

В зависимости от модели и года ее выпуска эта функция может не работать, даже если эти модели перечислены в перечне предустановленных кодов.

Плеер iPod

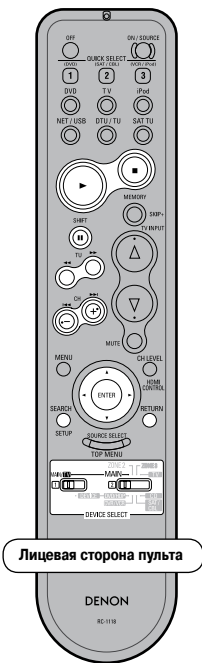

Лицевая сторона пульта		
Положение переключателя [DEVICE SELECT]		
	Воспроизведение/пауза	
	Стоп	
	Ручной поиск (быстрое перемещение назад/вперед)	
	Автоматический поиск (начало трека)	
	Управление курсором	
ENTER	Ввод	
	Пауза	
SEARCH	Нажать и удерживать	Однократное нажатие
	Переключенные режимы поиск/Дистанционное управление	Переключенные режимы поиска страницы
RETURN	Возврат	

Тюнер (FM/AM диапазоны)

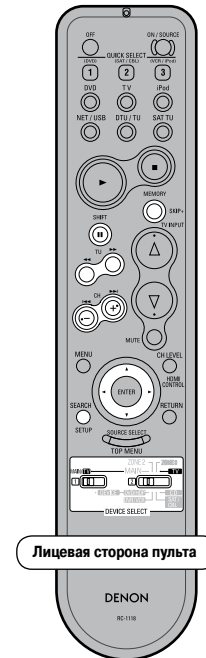

Лицевая сторона пульта	
Положение переключателя [DEVICE SELECT]	
SHIFT	Выбор предустановленного канала
MEMORY	Сохранение настройки в памяти
TU	Настройка +/-
CH +/-	Выбор предустановленного канала
SEARCH	Поиск RDS станции
	Управление курсором
Обратная сторона пульта	
TUNING ▲▼	Настройка +/-
MODE	Выбор режима поиска
BAND	Переключение AM/FM диапазонов

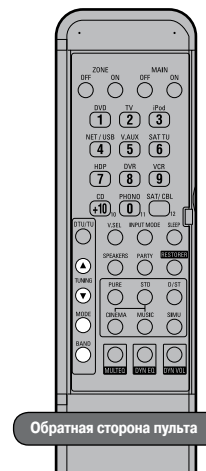

Сеть/USB устройство памяти

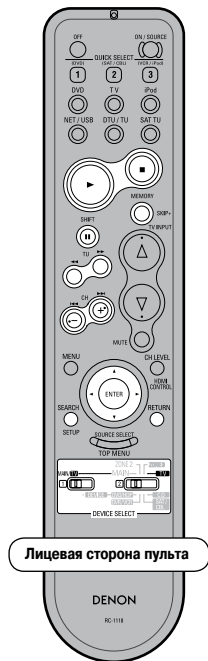

Лицевая сторона пульта

Лицевая сторона пульта	
Положение переключателя [DEVICE SELECT]	
	Воспроизведение/Пауза
	Стоп
SHIFT	Выбор предустановленного канала
MEMORY	Регистрация предустановленного кода
	Переключение изображения
CH +/-	Выбор предустановленного канала
	Перемещение курсора
ENTER	Ввод
SEARCH	Поиск страницы/символа
RETURN	Возврат

Плеер Blu-Ray дисков/DVD плеер

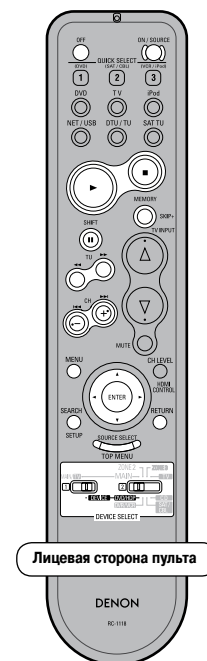

Лицевая сторона пульта

Лицевая сторона пульта		
Положение переключателя [DEVICE SELECT]		
POWER OFF	Выключение питания	
ON/SOURCE	Включение питания/Дежурный режим	
	Воспроизведение	
	Стоп	
	Пауза	
SKIP+	Плеер Blu-ray дисков	DVD плеер
	-	Пропуск диска
	Ручной поиск (ускоренное перемещение назад/вперед)	
	Автоматический поиск (начало треков)	
MENU	Вызов меню	
	Управление курсором	
ENTER	Ввод настройки	
SETUP	Настройка	
RETURN	Возврат	
SOURCE SELECT / TOP MENU	Вызов меню верхнего уровня	
Обратная сторона пульта		
1 - 9, +10	Ввод цифр/Выбор треков	
Настройка, используемая по умолчанию (предустановленный код)	Плеер BD	DVD плеер
	DENON (121)	DENON (111)*
Специальные замечания	①, ②	

*: Начальной установкой кода является 111 (DVD плеер).

Телевизор

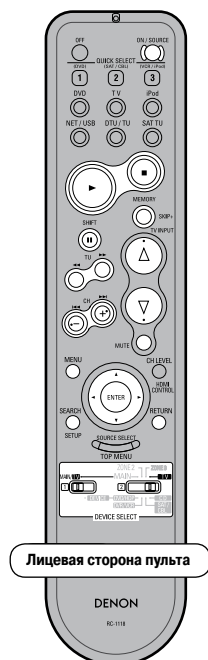

Лицевая сторона пульта

Лицевая сторона пульта	
Положение переключателя [DEVICE SELECT]	
ON/SOURCE	Включение питания/Дежурный режим
	Воспроизведение*
	Пауза*
	Стоп*
	Ручной поиск* (ускоренное перемещение назад/вперед)
CH +/-	Переключение каналов (+, -)*
TV INPUT	Переключение входов
VOLUME ▲▼	▲: Уровень громкости телевизора (+)
	▼: Уровень громкости телевизора (-)
MUTE	Приглушение телевизора
MENU	Вызов меню телевизора
	Управление курсором
ENTER	Ввод настройки
SETUP	Настройка
RETURN	Возврат
Обратная сторона пульта	
1 - 12	Каналы
Настройка, используемая по умолчанию (предустановленный код)	НПАСН1 (014)
Специальные замечания	①

*: Если настроена функция сквозного действия (Punch Through), то эти кнопки действуют как кнопки устройства, для которого эта функция настроена (стр. 87).

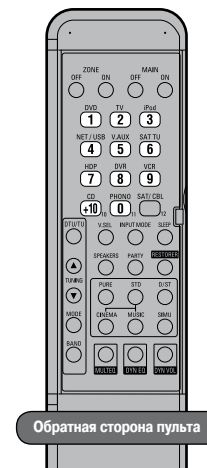

Обратная сторона пульта

[Специальные замечания]

- Для каждого режима в памяти пульта может быть зарегистрирован только один компонент.
- При регистрации нового компонента существующий код автоматически удаляется.
- Для некоторых марок компонентов кнопки пульта управления DVD плеером могут иметь другие названия. Ознакомьтесь с ними заранее.

Устройство цифровой видеозаписи (DVR) / Видеомагнитофон (VCR)

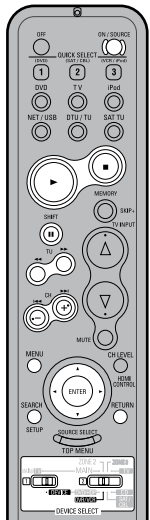

Лицевая сторона пульта

Лицевая сторона пульта	
Положение переключателя [DEVICE SELECT]	
ON/SOURCE	Включение питания/Дежурный режим
	Воспроизведение
	Стоп
	Пауза
	Ручной поиск (ускоренное перемещение назад/вперед)
CH +/-	Переключение каналов (+, -)
MENU	Вызов меню
	Управление курсором
ENTER	Ввод настройки
SETUP	Настройка
RETURN	Возврат
Обратная сторона пульта	
0 - 9, +10	Каналы
Настройка, используемая по умолчанию (предустановленный код)	НПАСН1 (008)
Специальные замечания	①

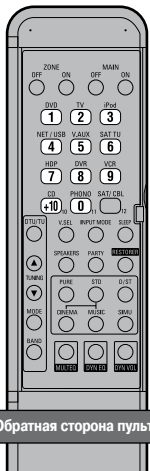

Обратная сторона пульта

Спутниковый приемник/Кабельный декодер

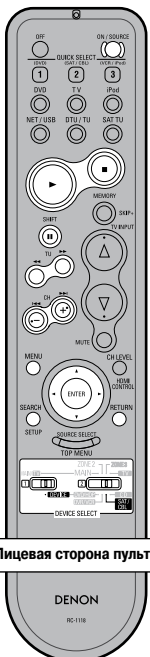

Лицевая сторона пульта

Лицевая сторона пульта	
Положение переключателя [DEVICE SELECT]	
ON/SOURCE	Включение питания/Дежурный режим
	Воспроизведение*
	Пауза*
	Стоп*
	Ручной поиск* (ускоренное перемещение назад/вперед)
CH +/-	Переключение каналов (+, -)*
	Управление курсором
ENTER	Ввод настройки
MENU	Вызов меню
SETUP	Настройка
RETURN	Возврат
Обратная сторона пульта	
1 - 9, +10	Ввод цифр/Выбор треков
Настройка, используемая по умолчанию (предустановленный код)	DENON (111)
Специальные замечания	①

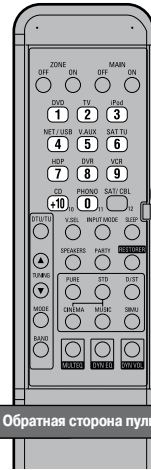

Обратная сторона пульта

0 - 9, +10	Каналы	
Настройки, используемые по умолчанию (предустановленный код)	Спутниковый приемник	Кабельный декодер
	-	(009)
Специальные замечания	①	

*: Если настроена функция сквозного действия (Punch Through) (стр. 87), то эти кнопки действуют как кнопки устройства, для которого эта функция настроена.

CD плеер

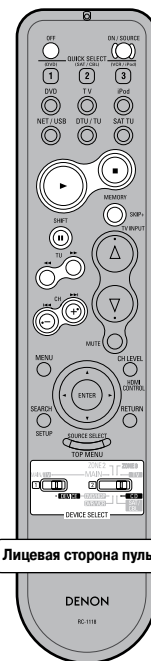

Лицевая сторона пульта

Лицевая сторона пульта	
Положение переключателя [DEVICE SELECT]	
POWER OFF	Выключение питания
ON/SOURCE	Включение питания/Дежурный режим
	Воспроизведение
	Стоп
	Пауза
SKIP+	Пропуск диска +
	Ручной поиск (ускоренное перемещение назад/вперед)
	Автоматический поиск (начало треков)
Обратная сторона пульта	
1 - 9, +10	Ввод цифр/Выбор треков
Настройка, используемая по умолчанию (предустановленный код)	DENON (111)
Специальные замечания	①

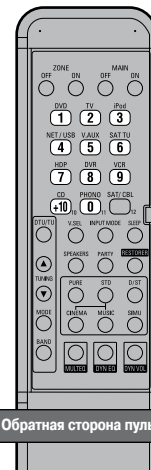

Обратная сторона пульта

[Специальные замечания]

- ① Для каждого режима в памяти пульта может быть зарегистрирован только один компонент.
При регистрации нового компонента существующий код автоматически удаляется.

Назначение неиспользуемых кнопок для управления другими устройствами (функция Punch Through)

Плеером Blu-ray дисков/DVD плеером, устройством цифровой видеозаписи, видеомагнитофом или CD плеером можно управлять, как описано ниже, даже если переключатель [DEVICE SELECT 2] установить в положение «SAT/CBL» или «TV».

- Воспроизведение (▶)
- Стоп (■)
- Пауза (⏸)
- Быстрое перемещение вперед (▶▶▶)
- Быстрое перемещение назад (◀◀◀)
- Автоматический поиск (◀◀◀▶▶▶)

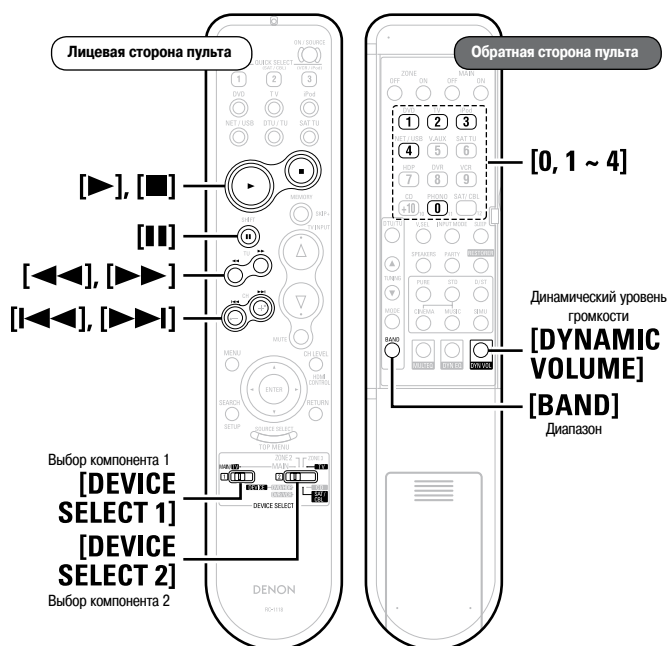

1 Установите переключатель [DEVICE SELECT 1].

MAIN/TV : Назначение кнопок телевизора для управления другими компонентами.

DEVICE : Назначение кнопок спутникового приемника или кабельного декодера для управления другими компонентами.

2 Установите переключатель [DEVICE SELECT 2].

TV : Назначение кнопок телевизора для управления другими компонентами.

SAT/CBL : Назначение кнопок спутникового приемника или кабельного декодера для управления другими компонентами.

3 Нажмите одновременно кнопки [BAND] и [DYNAMIC VOLUME].

Индикатор начнет мигать.

4 Введите цифру, соответствующую назначаемому компоненту (см. приведенную ниже таблицу).

Назначаемый компонент	Цифры
Плеер iPod, тонер, сеть/USB устройство памяти	[1]
CD плеер	[2]
Плеер Blu-ray дисков/DVD плеер	[3]
Устройство цифровой видеозаписи, видеомагнитофон	[4]
Настройки не производятся	[0]



В только что купленном ресивере никакие настройки не произведены.

Использование дополнительного пульта управления

- Дополнительный пульт ДУ снабжен часто используемыми кнопками, поэтому его можно использовать для выполнения простых операций.
- Дополнительный пульт ДУ можно также использовать для управления ресивером AVR-3310 из других комнат.
- С помощью дополнительного пульта ДУ можно производить перечисленные ниже операции:
 - переключение источника входных сигналов;
 - регулировку уровня громкости;
 - операции с тюнером и плеером iPod;
 - прямое воспроизведение сетевых источников или информации с USB устройства памяти;
 - операции с меню GUI;
 - включение/выключение зоны.
- Другими компонентами, кроме усилителя, управлять нельзя.



Ресивер AVR-3310 нельзя использовать в режиме ZONE4 [Зона 4].

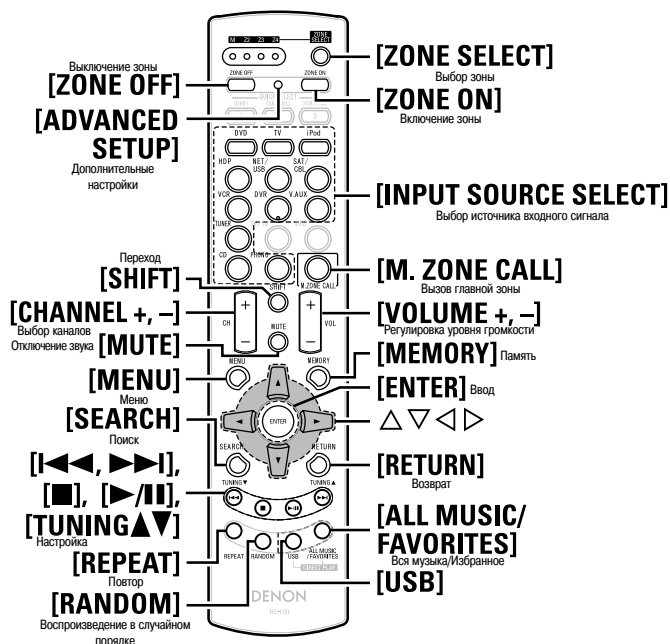

Функции кнопок для разных компонентов

Управляемый компонент	Тюнер (FM/AM)			Сеть/USB устройство			Плеер iPod		
	Главная	Зона 2	Зона 3	Главная	Зона 2	Зона 3	Главная	Зона 2	Зона 3
ZONE SELECT	Выбор зоны, в которой будут производиться операции								
ZONE OFF	Выключение питания (※ 1)								
ZONE ON	Включение питания (※ 1)								
INPUT SOURCE SELECT	Выбор источника входного сигнала								
CHANNEL + / -	Выбор предустановленных каналов						-		
SHIFT	Выбор блока памяти								
VOLUME + / -	Регулировка уровня громкости (※ 1)								
MUTE	Выключение звука (※ 1)								
MENU	Меню	-	-	Меню	-	-	Меню	-	-
MEMORY	Регистрация предустановленного кода								
ENTER	Управление курсором						Ввод		
SEARCH	Поиск RDS станции			Следующая страница/Поиск символов			Следующая страница / Просмотр / Переключение режима дистанционного управления (нажать и удерживать)		
RETURN	Возврат								
TUNING	Настройка						Поиск трека		
REPEAT	Стоп								
RANDOM	Воспроизведение / Пауза								
REPEAT	-			Повтор одного/всех треков			Повтор одного/всех треков		
RANDOM	-			Случайное воспроизведение одного трека			Случайное воспроизведение 1 трека/альбома		
USB	※ 2								
ALL MUSIC*	※ 3								
FAVORITES*	※ 4								

※ 1: Влияет на текущую зону.

※ 2: Вход переключается на «NET/USB» и начинается воспроизведение файлов USB устройства памяти.

※ 3: Вход переключается на «NET/USB» и начинается воспроизведение файлов из папки «All Music» музыкального сервера.

※ 4: Вход переключается на «NET/USB» и начинается воспроизведение файлов из папки «Favorites» [Любимое] музыкального сервера.

*: Выбор папок «All Music» [Вся музыка] или «Favorites» зависит от настройки пункта «Direct Play» [Прямое воспроизведение] (стр. 49).

Кнопка DIRECT PLAY

- Воспроизведение возможно в режиме, выбранном в пункте меню GUI «Direct Play».
- **FAVORITES:** Воспроизведение начинается с первого трека, зарегистрированного в папке «Favorites».
- **ALL MUSIC:** Воспроизведение начинается с первого трека, зарегистрированного в папке «All Music».
- При нажатии кнопки [USB] воспроизведение начинается с первого трека USB устройства памяти.

ПРИМЕЧАНИЕ

Если музыкальный сервер будет остановлен или перезапущен, то продолжение воспроизведения треков из папки «Favorites» может оказаться невозможным.

Переключение зон

Используйте эту процедуру для выбора зоны, управляемой дополнительным пультом.

- 1 Нажмите кнопку [ZONE SELECT].
Засветится индикатор выбора зоны.
- 2 Когда горит индикатор зоны, кнопкой [ZONE SELECT] выберите зону.

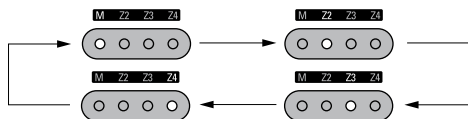

Включение для дополнительной зоны источника сигнала, используемого для главной зоны

Эта функция удобна, например, если вы, находясь в другой зоне, хотите послушать песню, которая воспроизводится в главной зоне.

- 1 Нажмите кнопку [ZONE SELECT] и включите зону 2 или зону 3.
Засветится индикатор выбранной зоны.
- 2 Нажмите на дополнительном пульте дистанционного управления кнопку [M.ZONE CALL].
На вход зоны будет подан сигнал, прослушиваемый в главной зоне.

ПРИМЕЧАНИЕ

- Эту функцию нельзя использовать для главной зоны или зоны 4.
- Если кнопку [M.ZONE CALL] нажать, когда питание других зон выключено, то питание на них будет подано и на вход будет подан сигнал, прослушиваемый в главной зоне.

Выбор зоны, в которой будет использоваться дополнительный пульт ДУ (режим ZONE SELECT LOCK)

Мы рекомендуем всегда использовать дополнительный пульт ДУ только для одной комнаты. В этом случае ресивер можно настроить так, что при использовании его кнопка зона переключаться не будет.

- 1 Кончиком шариковой ручки нажмите кнопку [ADVANCED SETUP].
Засветятся все индикаторы зон.
- 2 Произведите настройку зоны.
Засветится индикатор режима работы с зонами.
 - ① Настройка на главную зону: Нажмите кнопку [REPEAT].
 - ② Настройка на зону 2: Нажмите кнопку [RANDOM].
 - ③ Настройка на зону 3: Нажмите кнопку [USB].
 - ④ Настройка на зону 4: Нажмите кнопку [ALL MUSIC/FAFORITES].
- 3 Кончиком шариковой ручки нажмите кнопку [ADVANCED SETUP].
Индикатор режима работы с зонами погаснет.

Отмена произведенной настройки

- 1 Кончиком шариковой ручки нажмите кнопку [ADVANCED SETUP].
Засветится индикатор текущей зоны.
- 2 Нажмите кнопку [ZONE SELECT].
Засветятся все индикаторы зон.
- 3 Кончиком шариковой ручки нажмите кнопку [ADVANCED SETUP].
Индикатор режима работы с зонами погаснет.

Настройка идентификатора пульта ДУ

При использовании нескольких аудио/видео ресиверов DENON в одной комнате необходимо произвести настройку пульта, чтобы управление одним ресивером не влияло на другой ресивер.

- 1 При нажатой кнопке [MENU] нажмите кончиком шариковой ручки кнопку [ADVANCED SETUP].
При этом начнет мигать индикатор зоны, соответствующий текущему идентификатору пульта.
- 2 Выберите идентификатор пульта.
 - ① Для установки 1: Нажмите кнопку [REPEAT].
Замигает индикатор «M».
 - ② Для установки 2: Нажмите кнопку [RANDOM].
Замигает индикатор «Z2».
 - ③ Для установки 3: Нажмите кнопку [USB].
Замигает индикатор «Z3».
 - ④ Для установки 4: Нажмите кнопку [ALL MUSIC/FAVORITES].
Замигает индикатор «Z4».
- 3 При нажатой кнопке [MENU] нажмите кончиком шариковой ручки кнопку [ADVANCED SETUP].
Индикатор зон погаснет.

ПРИМЕЧАНИЕ

Изменяя настройки, помните, что идентификатор пульта должен соответствовать идентификатору ресивера AVR-3310 (☞ стр. 42).

Сброс настроек

При нажатой кнопке [ZONE OFF] нажмите кончиком шариковой ручки кнопку [ADVANCED SETUP].

Все индикаторы зоны мигнут 4 раза, после чего все настройки будут сброшены к исходным значениям.

Дополнительная информация

Пояснение терминов

Ресивер AVR-3310 содержит схему цифровой обработки сигналов, которая обеспечивает воспроизведение программ в режиме пространственного звучания, что позволяет получать ощущение присутствия в зале кинотеатра.

Форматы Dolby Surround

Dolby Digital

Dolby Digital – это формат цифрового сигнала, разработанный Dolby Laboratories. Воспроизводятся полностью 5.1-каналов: 3 фронтальных канала («FL» [Фронтальный левый], «FR» [Фронтальный правый] и «C» [Центральный]), 2 боковых канала («SL» [Боковой левый] и «SR» [Боковой правый]) и низкочастотный канал «LFE» [Канал низкочастотных эффектов].

Такая система позволяет устранить взаимное влияние каналов и создает реалистичную звуковую панораму с ощущением трехмерности (чувство расстояния, перемещения и локализации звука).

При воспроизведении фильмов достигается потрясающий реальный эффект присутствия.

Dolby Digital Plus

Dolby Digital Plus – это усовершенствованный формат Dolby Digital, совместимый с 7.1 отдельными каналами цифрового звука, который улучшает качество звучания благодаря использованию повышенного битрейта. Он совместим с обычным форматом Dolby Digital (обратной совместимости нет), поэтому предлагает еще большую гибкость в отношении сигнала и режимов воспроизводящего оборудования.

Dolby TrueHD

Dolby TrueHD – это аудио технология высокого разрешения, разработанная Dolby Laboratories. Эта технология использует кодирование без потерь, позволяющее наиболее правдиво передать звук студийного качества.

Формат Dolby TrueHD использует максимальную частоту дискретизации 96 кГц и поддерживает до 7.1 каналов, поэтому он наиболее часто применяется для записи особенно качественного материала.

Dolby Pro Logic II

Dolby Pro Logic II – это технология матричного декодирования, разработанная Dolby Laboratories.

Стандартная музыка, записываемая на DVD дисках, кодируется с использованием 5 каналов и позволяет достигать отличного пространственного эффекта.

Сигналы боковых каналов преобразуются в стереофонические сигналы с полным частотным спектром (в диапазоне частот от 20 Гц до 20 кГц или даже больше), чтобы получить трехмерную звуковую панораму, предлагающую реальное ощущение присутствия для всех музыкальных источников.

Dolby Pro Logic IIx

Dolby Pro Logic IIx является усовершенствованным вариантом технологии матричного кодирования Dolby Pro Logic II.

При декодировании аудио сигналов, записанных с использованием двух каналов, получается естественный звук, содержащий до 7.1 каналов.

Для этого формата имеются три режима воспроизведения: «Music», подходящий для воспроизведения музыки; «Cinema», подходящий для просмотра фильмов и «Game», подходящий для видеоигр.

Dolby Digital EX

Dolby Digital EX является 6.1-канальным форматом пространственного звучания, предложенным Dolby Laboratories, который позволяет пользователю воспроизводить дома аудиосигналы формата «DOLBY DIGITAL SURROUND EX», совместно разработанного Dolby Laboratories и Lucas Films.

6.1 каналов звука, включающие тыловые каналы, обеспечивают улучшенное позиционирование звуков и ощущение пространства.

Dolby Pro Logic IIz

Dolby Pro Logic IIz вводит в звуковую панораму домашнего кинотеатра новое измерение – это достигается использованием дополнительных фронтальных акустических систем, устанавливаемых на некоторой высоте. Формат Dolby Pro Logic IIz совместим со стереофоническим, 5.1-канальным и 7.1-канальным контентом, обеспечивая

при просмотре фильмов, видеоконцертов и в приставочных играх более протяженную и глубокую звуковую панораму.

Dolby Pro Logic IIz выделяет и декодирует особые пространственные сигналы, естественным образом имеющиеся в любом контенте, и направляет их на Фронтальные верхние акустические системы, дополняя информацию, обеспечиваемую левым и правым боковыми каналами. Контент, кодируемый с помощью Dolby Pro Logic IIz и содержащий дополнительную информацию о положении источников звука по высоте, обеспечивает еще большее впечатление при использовании домашнего кинотеатра.

Кроме того, Dolby Pro Logic IIz с Фронтальными верхними каналами является идеальной альтернативой для комнат, в которых сложно установить тыловые акустические системы (используемые в 7.1-канальной системе), но в которых может быть место для размещения полка, где можно установить дополнительные верхние акустические системы.

Произведено по лицензии Dolby Laboratories.

Символы «Dolby», «Pro Logic» и двойное D являются торговыми марками Dolby Laboratories.

Форматы DTS Surround

DTS Digital Surround

DTS Digital Surround – это стандартный формат цифрового пространственного звучания от DTS, Inc., совместимый с частотами дискретизации 44,1 или 48 кГц и поддерживающий до 5.1 каналов.

DTS-HD High Resolution Audio

DTS-HD High Resolution Audio – это улучшенный вариант обычных форматов сигналов DTS, DTS-ES и DTS 96/24, совместимый с частотами дискретизации 96 или 48 кГц и поддерживающий до 7.1 отдельных каналов пространственного звука. Высокий битрейт обеспечивает отличное качество звука. Этот формат полностью совместим с обычными продуктами, включая цифровой пространственный 5.1-канальный звук DTS.

DTS-HD Master Audio

DTS-HD Master Audio – это аудио формат DTS, Inc., производящий кодирование без потерь и совместимый с 7.1-канальным звуком (частота дискретизации 96 кГц). Эта технология кодирования аудио сигнала без потерь реально позволяет воспроизводить звук студийного качества. Он полностью совместим с обычными продуктами, включая обычный цифровой пространственный 5.1-канальный звук DTS.

DTS-ES™ Discrete 6.1

DTS-ES™ Discrete 6.1 – это формат дискретного 6.1-канального цифрового аудио, в котором к обычному DTS сигналу добавлен тыловой (SB) канал.

Декодирование обычных 5.1-канальных аудио сигналов также возможно (если это позволяет декодер).

DTS-ES™ Matrix 6.1

DTS-ES™ Discrete 6.1 – это формат дискретного 6.1-канального цифрового аудио, в которое добавлен тыловой (SB) канал, полученный путем матричной обработки остальных сигналов. Декодирование обычных 5.1-канальных аудио сигналов также возможно (если это позволяет декодер).

DTS NEO:6™ Surround

DTS NEO:6™ – это технология матричного декодирования, позволяющая получить 6.1-канальное воспроизведение для двухканальных источников. Она включает режим «DTS NEO:6 CINEMA», предназначенный для просмотра фильмов и «DTS NEO:6 MUSIC», предназначенный для воспроизведения музыки.

Формат DTS 96/24

DTS 96/24 – это цифровой аудио формат, обеспечивающий высококачественное 5.1-канальное воспроизведение DVD-Video с частотой дискретизации 96 кГц и квантованием 24 разряда.

DTS Express

DTS Express – формат аудиосигналов, поддерживающий низкие скорости передачи данных (максимальная конфигурация 5.1-канальная; от 24 до 256 Кбод/сек)

Производится по лицензии патентов США №№ 5451942, 5956674, 5974380, 5978762, 6226616, 6487535, 7212872, 7333929, 7392195, 7272567, а также других патентов США и всемирных патентов, как опубликованных, так и находящихся в стадии оформления. DTS является зарегистрированной торговой маркой, а логотипы DTS, Symbol, DTS-HD и DTS-HD Master Audio являются торговыми марками DTS, Inc. © 1996 – 2008 DTS, Inc. Все права защищены.

Audyssey

Audyssey MultEQ®

Audyssey MultEQ является функцией, которая позволяет настраивать любые акустические системы таким образом, чтобы они обеспечивали оптимальное воспроизведение для любого слушателя в большой зоне прослушивания. Основываясь на измерениях сигнала в нескольких точках комнаты, MultEQ определяет необходимую коррекцию временных и частотных характеристик, устраняя все возможные акустические недостатки комнаты прослушивания. Вся настройка производится полностью автоматически.

Audyssey Dynamic EQ™

Функция Audyssey Dynamic EQ™ позволяет устранить проблемы, связанные с ухудшением качества звука при пониженном уровне громкости, делая это с учетом особенностей восприятия звука ухом человека и акустических свойств комнаты. В совместном действии с функцией Audyssey MultEQ, функция Dynamic EQ обеспечивает хорошо сбалансированное звучание для всех слушателей при любом уровне громкости.

Audyssey Dynamic Volume™

Функция Audyssey Dynamic Volume™ устраняет проблемы, связанные с большими колебаниями уровня громкости при воспроизведении телевизионных программ, рекламы, а также между самыми тихими и самыми громкими местами фильмов.

В функцию Dynamic Volume интегрирована функция Audyssey Dynamic EQ таким образом, что при автоматической регулировке уровня воспроизведения ощущение от низких частот, тембрового баланса, пространства и четкости диалогов остается одинаковым.



Производится по лицензии Audyssey Laboratories. Патенты США и других стран находятся в стадии оформления. Audyssey MultEQ® является зарегистрированной торговой маркой Audyssey Laboratories. Audyssey Dynamic EQ™ является торговой маркой Audyssey Laboratories. Audyssey Dynamic Volume™ является торговой маркой Audyssey Laboratories.

Технология AL24 Processing Plus

Обработка сигнала с использованием технологии AL24 Processing для всех каналов.

Компания доработала свою проприетарную технологию AL24 Processing (технологию восстановления сигнала) и теперь она позволяет воспроизводить сигналы с частотой дискретизации 192 кГц. AL24 Processing Plus полностью подавляет шумы, связанные с дискретизацией сигнала LPCM, и обеспечивает получение сигналов низкого уровня оптимальной четкости, выявляющих все тончайшие музыкальные нюансы.

Обработка производится не только для сигнала фронтальных левого и правого каналов, но также для боковых и центрального каналов, а также для канала сабвуфера.

Замечание о сетевом воспроизведении

Windows Media Player вер. 11

Этот мультимедийный проигрыватель бесплатно распространяется корпорацией Microsoft.

Его можно использовать для воспроизведения плейлистов, созданных проигрывателем Windows Media Player вер. 11, а также таких форматов, как WMA, DRM WMA, MP3 и WAV.

vTuner

Это бесплатный онлайн-сервер интернет-радио. Обратите внимание на тот факт, что плата за использование сервера включена в стоимость модернизации.

Получить информацию об этом сервисе можно на веб-сайте vTuner: <http://www.radiodemon.com>

Этот продукт защищен правами на интеллектуальную собственность, которые принадлежат Nothing Else Matters Software and BridgeCo. Использование или распространение этой технологии вне этого продукта запрещено без получения лицензии от Nothing Else Matters Software and BridgeCo или их уполномоченного представителя.

DLNA

- DLNA и DLNA CERTIFIED являются торговыми марками и/или знаками обслуживания Digital Living Network Alliance.
- Некоторый контент может быть не совместим с отдельными продуктами DLNA CERTIFIED™.

Windows Media DRM

Технология защиты авторского права, разработанная корпорацией Microsoft.

Контент-провайдеры используют технологию защиты авторского права контента Windows Media, которую поддерживает это устройство (WM-DRM), для защиты целостности их контента (Secure Content) таким образом, что интеллектуальная собственность, включая авторское право, на этот контент не нарушалась. Это устройство использует для воспроизведения Secure Content программное обеспечение WM-DRM (WM-DRM Software). Если безопасность программы WM-DRM этого устройства не обеспечивается, то владельцы Secure Content (Secure Content Owners) могут потребовать, чтобы Microsoft аннулировала права WM-DRM Software на приобретение новых лицензий для копирования, показа и/или воспроизведения Secure Content. Аннулирование не должно влиять на возможность воспроизведения с помощью WM-DRM Software незащищенного контента. Список аннулированного WM-DRM Software передается на ваше устройство при каждом скачивании лицензии на Secure Content из интернета или с компьютера. Вместе с этой лицензией Microsoft может также загрузить список аннулированных в ваше устройство от имени Secure Content Owners.

Пространственное звучание

Режимы и параметры пространственного звучания

Режим пространственного звучания	Сигналы и возможность их настройки для разных режимов														
	Выходы каналов						Параметры (в круглых скобках указаны значения, используемые по умолчанию)								
	Фронт. левый/ правый	Центральный	Боковой левый/ правый	Тыловой левый/ правый	Сабвуфер	Фронт. при- годн. левый/ правый	D.COMP *1	DRC *2	LFE *3	AFDM *3	Surround Back	Cinema EQ	Mode	Room Size	Effect Level
PURE DIRECT, DIRECT (2ch)	○	×	×	×	⊙*4	×	○ (Выкл.)	○ (Автом.)	○ (0 дБ)	×	×	×	×	×	×
MULTI CH DIRECT	○	○	○	○	○	⊙ (Прим. 3)	×	×	○ (0 дБ)	○ (Вкл.)	○	×	×	×	×
STEREO	○	×	×	×	○	×	○ (Выкл.)	○ (Автом.)	○ (0 дБ)	×	×	×	×	×	×
EXT. IN	○	○	○	○	○	×	×	×	×	×	×	×	×	×	×
MULTI CH IN	○	○	○	○	○	⊙ (Прим. 3)	×	×	○ (0 дБ)	○ (Вкл.)	○	○ (Выкл.)	×	×	×
DOLBY PRO LOGIC IIz	○	○	○	×	○	○	○ (Выкл.)	○ (Автом.)	×	×	×	○ (Выкл.)	○ (Height)	×	×
DOLBY PRO LOGIC IIx	○	○	○	○	○	×	○ (Выкл.)	○ (Автом.)	×	×	○	○ (Прим. 1)	○ (Cinema)	×	×
DOLBY PRO LOGIC II	○	○	○	×	○	×	○ (Выкл.)	○ (Автом.)	×	×	○	○ (Прим. 2)	○ (Cinema)	×	×
DTS NEO:6	○	○	○	○	○	×	○ (Выкл.)	○ (Автом.)	×	×	○	○ (Прим. 1)	○ (Cinema)	×	×
DOLBY DIGITAL	○	○	○	○	○	⊙ (Прим. 3)	○ (Выкл.)	×	○ (0 дБ)	○ (Вкл.)	○	○ (Выкл.)	×	×	×
DOLBY DIGITAL Plus	○	○	○	○	○	⊙ (Прим. 3)	○ (Выкл.)	×	○ (0 дБ)	○ (Вкл.)	○	○ (Выкл.)	×	×	×
DOLBY TrueHD	○	○	○	○	○	⊙ (Прим. 3)	×	○ (Автом.)	○ (0 дБ)	○ (Вкл.)	○	○ (Выкл.)	×	×	×
DTS SURROUND	○	○	○	○	○	⊙ (Прим. 3)	○ (Выкл.)	×	○ (0 дБ)	○ (Вкл.)	○	○ (Выкл.)	×	×	×
DTS 96/24	○	○	○	○	○	⊙ (Прим. 3)	○ (Выкл.)	×	○ (0 дБ)	○ (Вкл.)	○	○ (Выкл.)	×	×	×
DTS-HD	○	○	○	○	○	⊙ (Прим. 3)	○ (Выкл.)	×	○ (0 дБ)	○ (Вкл.)	○	○ (Выкл.)	×	×	×
DTS EXPRESS	○	○	○	○	○	⊙ (Прим. 3)	○ (Выкл.)	×	○ (0 дБ)	○ (Вкл.)	○	○ (Выкл.)	×	×	×
5CH/7CH STEREO	○	○	○	○	○	⊙ (Прим. 3)	○ (Выкл.)	○ (Автом.)	○ (0 дБ)	×	○	×	×	×	×
ROCK ARENA	○	○	○	○	○	⊙ (Прим. 3)	○ (Выкл.)	○ (Автом.)	○ (0 дБ)	×	○	×	×	○ (Medium)	○ (10)
JAZZ CLUB	○	○	○	○	○	⊙ (Прим. 3)	○ (Выкл.)	○ (Автом.)	○ (0 дБ)	×	○	×	×	○ (Medium)	○ (10)
MONO MOVIE	○	○	○	○	○	⊙ (Прим. 3)	○ (Выкл.)	○ (Автом.)	○ (0 дБ)	×	○	×	×	○ (Medium)	○ (10)
VIDEO GAME	○	○	○	○	○	⊙ (Прим. 3)	○ (Выкл.)	○ (Автом.)	○ (0 дБ)	×	○	×	×	○ (Medium)	○ (10)
MATRIX	○	○	○	○	○	⊙ (Прим. 3)	○ (Выкл.)	○ (Автом.)	○ (0 дБ)	×	○	×	×	×	×
VIRTUAL	○	×	×	×	○	×	○ (Выкл.)	○ (Автом.)	○ (0 дБ)	×	×	×	×	×	×

○: Сигнал имеется/Регулируется

×: Сигнал отсутствует/Не регулируется

⊙: Включается/Выключается при настройке конфигурации акустических систем

Примечание 1: Параметр доступен только при выборе для пункта «Mode» [Режим] опции «Cinema» [Фильм] (стр. 67).

Примечание 2: Параметр доступен только при выборе для пункта «Mode» опции «Cinema» или «ProLogic» (стр. 67).

Примечание 3: Параметр доступен только при выборе для пункта «Front Height» [Верхние акустические системы] опции «ON» [Включено] (стр. 68).

Примечания:

*1: При воспроизведении сигналов Dolby Digital или DTS.

*2: При воспроизведении сигналов Dolby TrueHD.

*3: При воспроизведении сигналов Dolby Digital, DTS и DVD-Audio.

*4: Только в том случае, если для пункта «Subwoofer Mode» [Режим сабвуфера] выбрана опция «LFE+Main».

Режим пространственного звучания	Сигналы и возможность их настройки для разных режимов												
	Параметры (в круглых скобках указаны значения, используются по умолчанию)												
	Delay Time	Subwoofer	Front Height	Только для режима PRO LOGIC II/Ix MUSIC			Только для режима NEO:6 MUSIC	Только для входа EXT.IN	Tone Control (Прим.5)	MultEQ	Dynamic EQ (Прим.6)	Dynamic Volume (Прим.7)	RESTORER (Прим.8)
				Panorama	Dimension	Center Width	Center Image	Subwoofer Att.					
PURE DIRECT, DIRECT (2ch)	×	○	×	×	×	×	×	×	×	×	×	×	×
MULTI CH DIRECT	×	×	×	×	×	×	×	×	×	×	×	×	×
STEREO	×	×	×	×	×	×	×	×	○ (Выкл.)	○ (Выкл.)	○	○	○
EXT. IN	×	×	×	×	×	×	×	○	×	×	×	×	×
MULTI CH IN	×	×	○	×	×	×	×	×	○ (Выкл.)	○ (Выкл.)	○	○	×
DOLBY PRO LOGIC IIz	×	×	○	×	×	×	×	×	○ (Выкл.)	○ (Выкл.)	○	○	○
DOLBY PRO LOGIC Iix	×	×	○	○ (Выкл.)	○ (3)	○ (3)	×	×	○ (Выкл.)	○ (Выкл.)	○	○	○
DOLBY PRO LOGIC II	×	×	○	○ (Выкл.)	○ (3)	○ (3)	×	×	○ (Выкл.)	○ (Выкл.)	○	○	○
DTS NEO:6	×	×	×	×	×	×	○ (0,3)	×	○ (Выкл.)	○ (Выкл.)	○	○	○
DOLBY DIGITAL	×	×	○	×	×	×	×	×	○ (Выкл.)	○ (Выкл.)	○	○	×
DOLBY DIGITAL Plus	×	×	○	×	×	×	×	×	○ (Выкл.)	○ (Выкл.)	○	○	×
DOLBY TrueHD	×	×	○	×	×	×	×	×	○ (Выкл.)	○ (Выкл.)	○	○	×
DTS SURROUND	×	×	○	×	×	×	×	×	○ (Выкл.)	○ (Выкл.)	○	○	×
DTS 96/24	×	×	○	×	×	×	×	×	○ (Выкл.)	○ (Выкл.)	○	○	×
DTS-HD	×	×	○	×	×	×	×	×	○ (Выкл.)	○ (Выкл.)	○	○	×
DTS EXPRESS	×	×	○	×	×	×	×	×	○ (Выкл.)	○ (Выкл.)	○	○	×
5CH/7CH STEREO	×	×	×	×	×	×	×	×	○ (Выкл.)	○ (Выкл.)	○	○	○
ROCK ARENA	×	×	×	×	×	×	×	×	○ (Прим.4)	○ (Выкл.)	○	○	○
JAZZ CLUB	×	×	×	×	×	×	×	×	○ (Выкл.)	○ (Выкл.)	○	○	○
MONO MOVIE	×	×	×	×	×	×	×	×	○ (Выкл.)	○ (Выкл.)	○	○	○
VIDEO GAME	×	×	×	×	×	×	×	×	○ (Выкл.)	○ (Выкл.)	○	○	○
MATRIX	○ (30 мс)	×	×	×	×	×	×	×	○ (Выкл.)	○ (Выкл.)	○	○	○
VIRTUAL	×	×	×	×	×	×	×	×	○ (Выкл.)	○ (Выкл.)	○	○	○

○: Сигнал имеется/Регулируется

×: Сигнал отсутствует/Не регулируется

Примечание 4: BASS [НЧ] +6 дБ, TREBLE [ВЧ] +4 дБ.

Примечание 5: Настройка не может быть произведена, если для пункта «Dynamic EQ» [Динамический эквалайзер] (стр. 69) выбрана опция «ON» [Включено].

Примечание 6: Настройка не может быть произведена, если для пункта «MultEQ» (стр. 69) выбрана опция «OFF» [Выключено].

Примечание 7: Настройка не может быть произведена, если для пункта «Dynamic EQ» (стр. 69) выбрана опция «OFF» [Выключено].

Примечание 8: Функцию «RESTORER» [Восстановление аудиосигнала] можно использовать только для аналогового или PCM сигнала с частотой дискретизации 48 кГц или 44,1 кГц.

Названия используемых режимов пространственного звучания в зависимости от входных сигналов

Кнопка	Режим пространственного звучания	При-меч.	Входные сигналы																
			Аналог.	LPCM /WAV	WMA / MP3 / MPEG-4 / AAC / FLAC	DTS-HD		DTS				DOLBY		DOLBY DIGITAL				MULTY CH PCM	
						DTS-HD Master Audio	DTS-HD High Resolution Audio	DTS EXPRESS	DTS ES MTRX (с идент.)	DTS ES DSCRT (без идент.)	DTS (5.1-кан.)	DTS 96/24	DOLBY TrueHD	DOLBY DIGITAL Plus	DOLBY DIGITAL EX (с идент.)	DOLBY DIGITAL EX (без идент.)	DOLBY DIGITAL (5.1/5/4- кан.)	DOLBY DIGITAL (4/3- кан.)	DOLBY DIGITAL (2-кан.)
STANDARD																			
DTS SURROUND																			
	DTS-HD MSTR		×	×	×	●	×	×	×	×	×	×	×	×	×	×	×	×	
	DTS-HD HI		×	×	×	×	●	×	×	×	×	×	×	×	×	×	×	×	
	DTS ES DSCRT6.1	*1 *3	×	×	×	×	×	⊙	×	×	×	×	×	×	×	×	×	×	
	DTS ES MTRX6.1	*1 *3	×	×	×	×	×	⊙	●	⊙	×	×	×	×	×	×	×	×	
	DTS SURROUND		×	×	×	×	×	×	×	×	●	×	×	×	×	×	×	×	
	DTS 96/24		×	×	×	×	×	×	×	×	●	×	×	×	×	×	×	×	
	DTS (-HD) + PLIIX CINEMA	*2 *3	×	×	×	○	○	○	○	○	○	×	×	×	×	×	×	×	
	DTS (-HD) + PLIIX MUSIC	*1 *3	×	×	×	○	○	○	○	○	○	×	×	×	×	×	×	×	
	DTS (-HD) + PLIIZ HEIGHT	*4	×	×	×	○	○	○	○	○	○	×	×	×	×	×	×	×	
	DTS EXPRESS		×	×	×	×	●	×	×	×	×	×	×	×	×	×	×	×	
	DTS (-HD) + NEO:6	*1 *3	×	×	×	○	○	○	○	○	○	×	×	×	×	×	×	×	
	DTS NEO:6 CINEMA		○	○	○	×	×	×	×	×	×	×	×	×	×	×	○	×	
	DTS NEO:6 MUSIC		○	○	○	×	×	×	×	×	×	×	×	×	×	×	○	×	
DOLBY SURROUND																			
	DOLBY TrueHD		×	×	×	×	×	×	×	×	×	●	×	×	×	×	×	×	
	DOLBY DIGITAL+		×	×	×	×	×	×	×	×	×	×	●	×	×	×	×	×	
	DOLBY DIGITAL EX	*1 *3	×	×	×	×	×	×	×	×	×	×	×	○	○	○	○	×	
	DOLBY (D+) (HD) +EX	*1 *3	×	×	×	×	×	×	×	×	×	○	○	×	×	×	×	×	
	DOLBY DIGITAL		×	×	×	×	×	×	×	×	×	×	×	○	●	●	●	×	
	DOLBY (D) (D+) (HD) +PLIIX CINEMA	*2 *3	×	×	×	×	×	×	×	×	×	×	○	⊙	○	○	○	×	
	DOLBY (D) (D+) (HD) +PLIIX MUSIC	*1 *3	×	×	×	×	×	×	×	×	×	×	○	○	○	○	○	×	
	DOLBY (D) (D+) (HD) +PLIIZ HEIGHT	*4	×	×	×	×	×	×	×	×	×	○	○	○	○	○	○	×	
	DOLBY PRO LOGIC IIz HEIGHT	*4	○	○	○	×	×	×	×	×	×	×	×	×	×	×	○	×	
	DOLBY PRO LOGIC IIx CINEMA	*2 *3	○	○	○	×	×	×	×	×	×	×	×	×	×	×	×	○	
	DOLBY PRO LOGIC IIx MUSIC	*1 *3	○	○	○	×	×	×	×	×	×	×	×	×	×	×	○	×	
	DOLBY PRO LOGIC IIx GAME	*1 *3	○	○	○	×	×	×	×	×	×	×	×	×	×	×	○	×	
	DOLBY PRO LOGIC II CINEMA		○	○	○	×	×	×	×	×	×	×	×	×	×	×	○	×	
	DOLBY PRO LOGIC II MUSIC		○	○	○	×	×	×	×	×	×	×	×	×	×	×	○	×	
	DOLBY PRO LOGIC II GAME		○	○	○	×	×	×	×	×	×	×	×	×	×	×	○	×	
	DOLBY PRO LOGIC		○	○	○	×	×	×	×	×	×	×	×	×	×	×	○	×	

Примечание:

- *1: Этот режим недоступен, если для тыловой акустической системы выбрана опция «None» [Отсутствует].
- *2: Этот режим недоступен, если для тыловых акустических систем выбрана опция «1 spkr» или «None» [Отсутствует].
- *3: Этот режим можно использовать, если в пункте «Amp Assign» [Назначение усилителя] выбрана опция «Normal» [Стандартное воспроизведение].
- *4: Этот режим недоступен, если для Фронтальных верхних акустических систем выбрана опция «None» [Отсутствует].

- : Режим, выбираемый в исходном состоянии.
- ⊙: Режим фиксирован, если для пункта «AFDM» выбрана опция «ON» [Включено].
- : Режим, который можно выбрать
- ×: Режим, который выбрать нельзя

Кнопка	Режим пространственного звучания	Примеч.	Входные сигналы																		
			Аналог.	LPCM /WAV	DTS-HD		DTS				DOLBY			DOLBY DIGITAL				MULTY CH PCM			
					WMA / MP3 / MPEG-4 / AAC / FLAC	DTS-HD Master Audio	DTS-HD High Resolution Audio	DTS EXPRESS	DTS ES MTRX (с идент.)	DTS ES DSCRT (без идент.)	DTS (5.1-кан.)	DTS 96/24	DOLBY TrueHD	DOLBY DIGITAL Plus	DOLBY DIGITAL EX (с идент.)	DOLBY DIGITAL EX (без идент.)	DOLBY DIGITAL (5.1/5/4-кан.)	DOLBY DIGITAL (4/3-кан.)	DOLBY DIGITAL (2-кан.)	PCM (многокан.)	PCM (2-кан.)
STANDARD																					
MULTI CH IN																					
	MULTI CH IN		×	×	×	×	×	×	×	×	×	×	×	×	×	×	×	×	●	×	
	MULTI IN + PLIix CINEMA	*2 *3	×	×	×	×	×	×	×	×	×	×	×	×	×	×	×	×	○	×	
	MULTI IN + PLIix MUSIC	*1 *3	×	×	×	×	×	×	×	×	×	×	×	×	×	×	×	×	○	×	
	MULTI IN + PLIiz HEIGHT	*4	×	×	×	×	×	×	×	×	×	×	×	×	×	×	×	×	○	×	
	MULTI IN + DOLBY EX	*1 *3	×	×	×	×	×	×	×	×	×	×	×	×	×	×	×	×	○	×	
	MULTI CH IN 7.1	*1 *3	×	×	×	×	×	×	×	×	×	×	×	×	×	×	×	×	●	○ (7.1)	×
DIRECT																					
	DIRECT		○	○	○	○	○	○	○	○	○	○	○	○	○	○	○	○	○	×	○
	MULTI CH DIRECT		×	×	×	×	×	×	×	×	×	×	×	×	×	×	×	×	○	×	
	M DIRECT + PLIix CINEMA	*2 *3	×	×	×	×	×	×	×	×	×	×	×	×	×	×	×	×	○	×	
	M DIRECT + PLIix MUSIC	*1 *3	×	×	×	×	×	×	×	×	×	×	×	×	×	×	×	×	○	×	
	M DIRECT + PLIiz HEIGHT	*4	×	×	×	×	×	×	×	×	×	×	×	×	×	×	×	×	○	×	
	M DIRECT + DOLBY EX	*1 *3	×	×	×	×	×	×	×	×	×	×	×	×	×	×	×	×	○	×	
	M DIRECT 7.1	*1 *3	×	×	×	×	×	×	×	×	×	×	×	×	×	×	×	×	○	○ (7.1)	×
PURE DIRECT																					
	PURE DIRECT		○	○	○	○	○	○	○	○	○	○	○	○	○	○	○	○	○	×	○
	MULTI CH PURE DIRECT		×	×	×	×	×	×	×	×	×	×	×	×	×	×	×	×	○	×	
	M PURE D + PLIix CINEMA	*2 *3	×	×	×	×	×	×	×	×	×	×	×	×	×	×	×	×	○	×	
	M PURE D + PLIix MUSIC	*1 *3	×	×	×	×	×	×	×	×	×	×	×	×	×	×	×	×	○	×	
	M PURE D + PLIiz HEIGHT	*4	×	×	×	×	×	×	×	×	×	×	×	×	×	×	×	×	○	×	
	M PURE D + DOLBY EX	*1 *3	×	×	×	×	×	×	×	×	×	×	×	×	×	×	×	×	○	×	
	M CH PURE DIRECT 7.1	*1 *3	×	×	×	×	×	×	×	×	×	×	×	×	×	×	×	×	○	○ (7.1)	×
DSP SIMULATION																					
	5CH/7CH STEREO		○	○	○	×	×	×	○	○	○	○	×	×	○	○	○	○	○	○	○
	ROCK ARENA		○	○	○	×	×	×	○	○	○	○	×	×	○	○	○	○	○	○	○
	JAZZ CLUB		○	○	○	×	×	×	○	○	○	○	×	×	○	○	○	○	○	○	○
	MONO MOVIE		○	○	○	×	×	×	○	○	○	○	×	×	○	○	○	○	○	○	○
	VIDEO GAME		○	○	○	×	×	×	○	○	○	○	×	×	○	○	○	○	○	○	○
	MATRIX		○	○	○	×	×	×	○	○	○	○	×	×	○	○	○	○	○	○	○
	VIRTUAL		○	○	○	×	×	×	○	○	○	○	×	×	○	○	○	○	○	○	○
STEREO																					
	STEREO		●	●	●	○	○	○	○	○	○	○	○	○	○	○	○	○	○	○	○

Примечание:

- *1: Этот режим не доступен, если для тыловых акустических систем выбрана опция «None» [Отсутствует].
- *2: Этот режим не доступен, если для тыловых акустических систем выбрана опция «1sprk» [Одна акустическая система] или «None» [Отсутствует].
- *3: Этот режим действует в том случае, если для пункта «Amp Assign» [Назначение усилителя] выбрана опция «Normal» [Стандартное воспроизведение].
- *4: Этот режим не доступен, если для Фронтальных верхних акустических систем выбрана опция «None» [Отсутствует].
- *5: Если для тыловых и Фронтальных верхних акустических систем выбрана опция «None» [Отсутствует], то на дисплее отображается «5CH STEREO» [5-канальное стерео].

●: Режим, выбираемый в исходном состоянии.

○: Режим, который можно выбрать.

×: Режим, который выбрать нельзя.

Связь между входными видеосигналами, и сигналами, подаваемыми на устройство отображения видео

Функция Video Convert	Выход на устройство отображения видео главной зоны													
	Входные сигналы				Выходные сигналы				Выводимое меню GUI					
	HDMI	COMPONENT [Компонентный]	S-VIDEO	VIDEO [Композитный]	HDMI	Компонентный	S-VIDEO	Композитный	HDMI	Компонентный	S-VIDEO	Композитный		
ON/OFF [Вкл./Выкл.]	×	×	×	×	×	×	×	×	Выводится только меню GUI	× *2	× *2	× *2		
ON	×	×	×	○	VIDEO	VIDEO	VIDEO	VIDEO	○ (VIDEO)	× (VIDEO) *3	× (VIDEO) *3	× (VIDEO) *3		
ON	×	×	○	×	S-VIDEO	S-VIDEO	S-VIDEO	S-VIDEO	○ (S-VIDEO)	× (S-VIDEO) *3	× (S-VIDEO) *3	× (S-VIDEO) *3		
ON	×	×	○											
ON	×	○ (1080p)	×	×	COMPONENT	COMPONENT	×	×	○ (COMPONENT)	× (COMPONENT) *2	× *2	× *2		
ON	×	○ (1080i - 480p)	×	×										
ON	×	○ (480i/576i)	×	×			COMPONENT	COMPONENT		○ (COMPONENT)	× (COMPONENT) *3	× (COMPONENT) *3	× (COMPONENT) *3	× (COMPONENT) *3
ON	×	○ (1080p)	×	○										
ON *1	×	○ (1080p)	×	○			VIDEO	VIDEO	×	○ (VIDEO)	○ (VIDEO)	○ (VIDEO)	○ (VIDEO)	
ON	×	○ (1080i - 480p)	×	○										
ON	×	○ (480i/576i)	×	○			COMPONENT	COMPONENT	○ (COMPONENT)	× (COMPONENT) *3	× (COMPONENT) *3	× (COMPONENT) *3	× (COMPONENT) *3	
ON	×	○ (1080p)	×	○										
ON *1	×	○ (1080p)	×	○			S-VIDEO	S-VIDEO	×	× (S-VIDEO)	○ (S-VIDEO)	○ (S-VIDEO)	○ (S-VIDEO)	
ON	×	○ (1080i - 480p)	×	○										
ON	×	○ (480i/576i)	×	○			COMPONENT	COMPONENT	○ (COMPONENT)	× (COMPONENT) *3	× (COMPONENT) *3	× (COMPONENT) *3	× (COMPONENT) *3	
ON	×	○ (1080p)	×	○										
ON *1	×	○ (1080p)	×	○			S-VIDEO	S-VIDEO	×	× (S-VIDEO)	× (S-VIDEO)	× (S-VIDEO)	× (S-VIDEO)	
ON	×	○ (1080i - 480p)	×	○										
ON	×	○ (480i/576i)	×	○	COMPONENT	COMPONENT	○ (COMPONENT)	× (COMPONENT) *3	× (COMPONENT) *3	× (COMPONENT) *3	× (COMPONENT) *3			
ON	×	○ (1080p)	×	○										
ON *1	×	○ (1080p)	×	○	S-VIDEO	S-VIDEO	×	× (S-VIDEO)	× (S-VIDEO)	× (S-VIDEO)	× (S-VIDEO)			
ON	×	○ (1080i - 480p)	×	○										
ON	×	○ (480i/576i)	×	○	COMPONENT	COMPONENT	○ (COMPONENT)	× (COMPONENT) *3	× (COMPONENT) *3	× (COMPONENT) *3	× (COMPONENT) *3			
ON	×	○ (1080p)	×	○										
ON	○	×	×	×	HDMI	×	×	×	○ (HDMI)	× *2	× *2	× *2		
ON	○	×	×	×										
ON	○	×	○	×										
ON	○	×	○	×		COMPONENT	×	×		×	× (COMPONENT) *2	× *2	× (S-VIDEO) *2	× (S-VIDEO) *2
ON	○	×	○	×										
ON	○	×	○	×										
ON	○	×	○	×	HDMI	×	×	×	Выводится только меню GUI	× (COMPONENT) *2	× *2	× (S-VIDEO) *2		
ON	○	×	○	×										
ON	○	×	○	×										
OFF	×	×	×	×		COMPONENT	×	×		×	Выводится только меню GUI	× (COMPONENT) *2	× *2	× (S-VIDEO) *2
OFF	×	×	○	×										
OFF	×	×	○	×										
OFF	×	○	×	×	S-VIDEO		×	×	×	× *2		× (S-VIDEO) *2	× (S-VIDEO) *2	
OFF	×	○	×	×										
OFF	×	○	○	×										
OFF	○	×	×	×	HDMI	×	×	×	Выводится только меню GUI		× (COMPONENT) *2	× *2	× (S-VIDEO) *2	
OFF	○	×	×	×										
OFF	○	×	○	×										
OFF	○	×	○	×		COMPONENT	×	×		×	× *2	× (S-VIDEO) *2	× (S-VIDEO) *2	
OFF	○	×	○	×										
OFF	○	○	×	×										
OFF	○	○	○	×	COMPONENT	×	×	×	× *2	× (S-VIDEO) *2		× (S-VIDEO) *2		
OFF	○	○	○	×										
OFF	○	○	○	×										

○ : На вход подан видеосигнал

× : Входной видеосигнал отсутствует

*1: Если устройство отображения видео с интерфейсом HDMI не подключено или оно выключено

○ () : Накладывается на изображение, указанное в скобках ().

× () : Выводится только изображение ().

× : Не выводится ни изображение, ни меню GUI.

*2: Если устройство отображения видео с интерфейсом HDMI не подключено или оно выключено, то выводится только меню GUI.

*3: Если устройство отображения видео с интерфейсом HDMI не подключено или оно выключено, то меню GUI накладвается на изображение, указанное в скобках ().

Выход на устройство отображения видео зоны 2		
Вход		Выход
S-VIDEO	VIDEO [Композитный сигнал]	VIDEO
×	×	×
×	○	VIDEO
○	×	S-VIDEO
○	○	S-VIDEO



- Функция преобразования видео совместима со следующими цветовыми системами: NTSC, PAL, SECAM, NTSC4.43, PAL-N, PAL-M и PAL-60.
- Если входной сигнал SECAM преобразуется с повышением качества, то сигнал выводится в формате PAL на выходах S-Video и Video.
- Меню GUI не может накладываться на изображение, если входной сигнал имеет формат x.v.Color или компьютерное разрешение (например, VGA).

Устранение неполадок

В случае возникновения какой-либо проблемы проверьте следующее:

1. Правильно ли произведены все соединения?
2. Выполняете ли вы все операции в соответствии с инструкциями?
3. Работают ли другие компоненты?

Если этот ресивер не работает, проверьте пункты, перечисленные в таблице ниже. В том случае, когда проблему устранить не удастся, возможно, ресивер неисправен. Сразу же отключите питание и свяжитесь с магазином, в котором вы приобрели ресивер.

[Общие неисправности]

Признаки неисправности	Причина/Предпринимаемые действия	Страница
Ресивер работает ненормально.	<ul style="list-style-type: none"> • Сбросьте микропроцессор 	100
Питание не включается или выключается сразу после включения.	<ul style="list-style-type: none"> • Проверьте качество контакта разъема электропитания на ресивере и сетевой вилки в розетке. 	23
Акустические системы не воспроизводят звук.	<ul style="list-style-type: none"> • Проверьте подключение входных компонентов и кабелей акустических систем. • Проверьте подключение источников сигнала и выберите соответствующий вход. • Отрегулируйте общий уровень громкости. • Отмените режим выключения звука. • Отключите наушники. При подключенных наушниках акустические системы сигнал не воспроизводят, при этом на выходы PRE OUT сигнал также не подается. • Выберите источник сигнала, для которого были произведены цифровые настройки. • Проверьте соответствие входа, на который подается цифровой сигнал, и входного режима. 	13 - 22 14 - 22, 26 62 62 62 45, 46 47
Дисплей не светится	<ul style="list-style-type: none"> • Выберите для функции Dimmer [Яркость дисплея] любую опцию кроме «OFF» [Выключено]. • Отмените режим PURE DIRECT. В режиме PURE DIRECT дисплей выключается. 	42 66
На дисплее не светится индикатор «DOLBY DIGITAL».	<ul style="list-style-type: none"> • Проверьте настройки аудиовыхода плеера Blu-ray дисков/DVD плеера. Подробности можно найти в соответствующих инструкциях по эксплуатации. 	—
При использовании ресивера AVR-3310 питание неожиданно выключается, при этом индикатор питания мигает красным цветом с интервалом около 2 секунд.	<ul style="list-style-type: none"> • Возможно, при повышении температуры внутри ресивера сработала схема защиты. Немедленно выключите питание. Ресивер включайте только после того, как он полностью остынет. • Найдите для ресивера AVR-3310 место, где имеется хорошая вентиляция. 	— —
При использовании ресивера AVR-3310 питание неожиданно выключается, при этом индикатор питания мигает красным цветом с интервалом около 0,5 секунды.	<ul style="list-style-type: none"> • Используйте, пожалуйста, акустические системы с указанным сопротивлением. • Возможно, сработала схема защиты, что было вызвано касанием проводов разных акустических систем или касанием проводов акустических систем с задней панелью ресивера AVR-3310. Выньте вилку электропитания из розетки, плотно скрутите все отдельные проводки кабелей акустических систем (пропаяйте их, или сделайте наконечники) и подключите снова. 	13 13
Даже после проверки цепей после включения ресивера индикатор питания мигает красным цветом с интервалом около 0,5 секунды.	<ul style="list-style-type: none"> • Возможно, ресивер AVR-3310 неисправен. Выключите питание и обратитесь в сервисный центр DENON. 	—

[Пульт дистанционного управления]

Признаки неисправности	Причина/Предпринимаемые действия	Страница
При использовании пульта ДУ ресивер на него не реагирует (реагирует некорректно)	<ul style="list-style-type: none"> • Разрядились батарейки пульта. Замените их новыми. • Необходимо помнить, что дальность действия пульта ДУ составляет около 7 метров, при этом отклонение от направления на ресивер AVR-3310 не должно превышать 30°. • Уберите возможное препятствие между пультом и ресивером. • Вставьте батарейки в соответствии с полярность (⊕ и ⊖). • Возможно, на приемник ИК сигнала ресивера попадает сильный свет (прямой солнечный свет, свет от флуоресцентных ламп и т.п.). Переместите ресивер в другое место, где на него не будет попадать сильный свет. • Убедитесь в том, что идентификаторы пульта ДУ и ресивера установлены одинаковыми. • Уточните назначение функций используемых кнопок. 	3 3 — 3 3 42, 89 7, 8

[Воспроизведение звука]

Признаки неисправности	Причина/Предпринимаемые действия	Страница
Нет звука из центральной акустической системы.	<ul style="list-style-type: none"> При воспроизведении монофонических источников звука выберите любой режим пространственного звучания, кроме «STANDARD» (Dolby/DTS Surround). 	64
Нет звука из боковых акустических систем.	<ul style="list-style-type: none"> Выберите режим пространственного звучания, использующий боковые акустические системы. 	64, 65
Нет звука из тыловых акустических систем.	<ul style="list-style-type: none"> Убедитесь в том, что для тыловых акустических систем в назначении усилителя выбрана опция «Normal» [Стандартное воспроизведение]. Выберите для тыловых акустических систем любую опцию, кроме «None» [Отсутствует]. Выберите для пункта «Surround Parameter» – «Surround Back» [«Параметры пространственного звучания» – «Тыловой канал»] любую опцию, кроме «OFF» [Выключено]. Выберите режим пространственного звучания, использующий тыловые акустические системы. 	33 33 68 64, 65
Нет звука от сабвуфера.	<ul style="list-style-type: none"> Включите питание сабвуфера. Установите для сабвуфера опцию «Yes» [Подключен]. Проверьте подключение сабвуфера. Увеличьте уровень громкости канала сабвуфера. 	– 33 13 34
Не воспроизводится сигнал в формате DTS.	<ul style="list-style-type: none"> Настройте для аудиовыхода плеера Blu-ray/DVD дисков режим «Bit-stream». Подробности см. в соответствующих инструкциях по эксплуатации. Используйте плеер Blu-ray /DVD дисков, поддерживающий формат DTS. Установите для декодера режим «Auto» или «DTS». 	– – 48
Не воспроизводится сигнал в формате Dolby TrueHD, DTS-HD, Dolby Digital Plus.	<ul style="list-style-type: none"> Используйте для соединения интерфейс HDMI. Настройте для аудиовыхода плеера Blu-ray/DVD дисков режим «Bit-stream». Подробности см. в соответствующих инструкциях по эксплуатации. Используйте плеер Blu-ray дисков, поддерживающий формат DTS. 	14 – –

[Док-станция для плеера iPod]

Признаки неисправности	Причина/Предпринимаемые действия	Страница
Не воспроизводится информация с плеера iPod.	<ul style="list-style-type: none"> Подключите док-станцию к входу, которому назначен источник сигнала «iPod dock», и выберите этот вход. Проверьте подключение плеера iPod. Подключите адаптер питания док-станции плеера iPod к электрической розетке. Без использования адаптера питания связь плеера с ресивером AVR-3310 невозможна. 	26, 46 16 –

[Воспроизведение видео]

Признаки неисправности	Причина/Предпринимаемые действия	Страница
Изображение отсутствует.	<ul style="list-style-type: none"> Проверьте подключение видеовыходов ресивера AVR-3310 и видеовыходов телевизора. Произведите соответствующую настройку входов телевизора, подключенного к ресиверу AVR-3310. Отмените режим PURE DIRECT. Видеосигналы высокого разрешения (1080i/720p) и сигналы с прогрессивной разверткой (480p/576p) не преобразуются с понижением качества. Установите плеер на выдачу видеосигналов с чересстрочной разверткой (480i/576i). Проверьте настройку «Video Select» [Выбор источника видеосигнала]. 	14, 15 – 66 – 46
Невозможно записать изображение.	<ul style="list-style-type: none"> Разъем REC OUT не поддерживает функцию преобразования видео, поэтому для подключения комpositного видеосигнала используйте кабель VIDEO (комpositный сигнал) или S-Video (сигнал S-Video). 	17
Невозможно скопировать DVD диск на видеоманитон.	<ul style="list-style-type: none"> Это не является неисправностью ресивера. Большинство фильмов содержат сигналы, предотвращающие копирование. 	–
Не выводится меню GUI.	<ul style="list-style-type: none"> Выберите для пункта «Format» [Цветовая система] опцию NTSC или PAL в соответствии с используемым телевизором. 	41

[Интерфейс HDMI]

Признаки неисправности	Причина/Предпринимаемые действия	Страница
Акустические системы не воспроизводят аудиосигнал, передаваемый через интерфейс HDMI	<ul style="list-style-type: none"> Чтобы аудиосигналы интерфейса HDMI выводились через акустические системы, выберите для пункта «Audio Out» [Вывод аудиосигнала] опцию «AMP» [Усилитель]. 	35
При использовании интерфейса HDMI не выводится изображение.	<ul style="list-style-type: none"> Проверьте подключение разъемов HDMI. Выберите в пункте «Input Assign» [Назначение входа] источник сигнала, назначенный входу HDMI. Подключите устройство отображения видео, совместимое с системой защиты авторского права (HDCP). Убедитесь в том, что выходной формат (HDMI FORMAT) подключенного плеера и т.п. соответствует входному формату телевизора. 	14 26, 45 14 14, 15
Не воспроизводится звук устройством отображения видео, подключенным с использованием интерфейса HDMI.	<ul style="list-style-type: none"> Для того чтобы телевизор воспроизводил аудиосигналы интерфейса HDMI, выберите для пункта «Audio Out» [Аудиовыход] опцию «TV» [Телевизор]. 	35
При выполнении указанных ниже операций на подключенном компоненте, ресивер AVR-3310 выполняет аналогичные операции: <ul style="list-style-type: none"> включение/выключение питания; включение выхода источников аудиосигнала; регулировка уровня громкости; переключение входных источников сигнала. 	<ul style="list-style-type: none"> Выберите для пункта «HDMI Control» [Управление по интерфейсу HDMI] опцию «OFF» [Выключено]. Если вы хотите только включать/выключать питание, выберите для пункта «Power Off Control» [Управление выключением питания] опцию «OFF» [Выключено]. 	35

[Сеть/USB устройство памяти/Napster]

Признаки неисправности	Причина/Предпринимаемые действия	Страница
Когда к ресиверу подключено USB устройство памяти, в меню GUI оно не отображается.	<ul style="list-style-type: none"> Ресивер не может распознать USB устройство памяти. Проверьте подключение. Подключенное USB устройство не относится к устройствам памяти или не поддерживает стандарт MTP. К ресиверу подключено USB устройство памяти, которое не поддерживается ресивером. Это не является неисправностью. DENON не гарантирует, что от ресивера будут получать питание и работать любые USB устройства памяти. USB устройство памяти подключено через хаб. Подключите USB устройство напрямую к USB порту. 	20 – – –
Не воспроизводятся файлы, имеющиеся на USB устройстве памяти.	<ul style="list-style-type: none"> USB устройство памяти использует файловый формат, отличный от FAT 16 или FAT32. Используйте только USB устройства с файловым форматом FAT 16 или FAT32. Подробности см. в инструкции по использованию USB устройства памяти. USB устройство состоит из нескольких разделов. При наличии на USB устройстве памяти нескольких разделов, файлы будут читаться только из первого раздела. В USB устройстве памяти хранятся файлы, не поддерживаемые ресивером. Используйте файлы в поддерживаемом формате. Вы пытаетесь воспроизводить защищенный файл. Файлы, защищенные авторским правом, на этом ресивере не воспроизводятся. 	– – 55 55
Имена файлов отображаются некорректно («...» и т.п.).	<ul style="list-style-type: none"> Некоторые символы не могут быть отображены ресивером. Это не является неисправностью. Те символы, которые ресивер отобразить не может, заменяются точками «.». 	–
Не работает интернет-радио	<ul style="list-style-type: none"> Неправильно подключен Ethernet кабель или сеть отключена. Проверьте состояние соединения. Формат вещаемой программы не поддерживается. Этот ресивер может воспроизводить интернет программы, передаваемые в формате MP3 и WMA. Включен брандмауэр компьютера или маршрутизатора. Проверьте настройки брандмауэра. В данный момент программа не передается. Проверьте работу действующих в данный момент программ. Неправильно задан IP адрес. Проверьте настройку IP адреса. 	22 54, 55 – 56, 57 39
Не воспроизводятся файлы, хранящиеся в компьютере	<ul style="list-style-type: none"> Ресивер не поддерживает формат файлов, хранящихся на компьютере. Запишите файлы в поддерживаемом формате. Вы пытаетесь воспроизводить защищенный файл. Файлы, имеющие защиту авторского права, на этом ресивере не воспроизводятся. Ресивер и компьютер соединены кабелем USB. USB порт нельзя использовать для прямого подключения компьютера. 	55 55 –
Сервер не обнаруживается или к нему невозможно подключиться.	<ul style="list-style-type: none"> Включен брандмауэр компьютера или маршрутизатора. Проверьте настройки брандмауэра. Компьютер не включен, включите компьютер. Сервер не работает. Запустите сервер. Неправильно задан IP адрес ресивера. Проверьте заданный IP адрес. 	– – – 39
Невозможно подключиться к предустановленной или любимой радиостанции.	<ul style="list-style-type: none"> Радиостанция в данный момент не вещает. Подождите некоторое время и попробуйте подключиться снова. Радиостанция больше не действует. К такой станции больше подключиться невозможно. 	– –
Для некоторых радиостанций выводится сообщение «Server Full» [Сервер перегружен] или «Connection Down» [Нет соединения] и к ним подключиться невозможно.	<ul style="list-style-type: none"> Станция перегружена или в данный момент не вещает. Подождите некоторое время и попробуйте подключиться снова. 	–
Во время воспроизведения звук прерывается.	<ul style="list-style-type: none"> Мала скорость передачи сигнала или перегружены коммуникационные линии и радиостанция. Это не является неисправностью. Если вы принимаете сигнал с высоким битрейтом, звук может прерываться из-за недостаточной пропускной способности канала связи. 	–
Звук воспроизводится с низким качеством или сопровождается помехами.	<ul style="list-style-type: none"> Воспроизводится файл с низким битрейтом. Это не является неисправностью. 	–
Невозможно создать плейлист.	<ul style="list-style-type: none"> Ресивер AVR-3310 не поддерживает внешние плейлисты. Если плейлист создан с помощью программы PC Application и зарегистрирован в папке «My Library» [Моя библиотека], то такой плейлист можно воспроизводить. 	–
Невозможно удалять треки, плейлисты и каналы, зарегистрированные в папке «My Library».	<ul style="list-style-type: none"> С помощью ресивера это делать нельзя, удаляйте необходимое только с помощью программы PC Application. 	–
Невозможно зарегистрироваться на сайте Napster (выводится сообщение «Incorrect Username or Password» [Неправильно имя пользователя или пароль]).	<ul style="list-style-type: none"> При регистрации вводится неправильная информация. Проверьте правильность ввода имени пользователя (Username). Введите повторно пароль (Password). (Пароль не показывается). http://www.napster.com/choose/index_default.html 	39

Восстановление всех настроек, которые были на момент покупки (инициализация микропроцессора)

Производите эту процедуру только в том случае, если на дисплее выводится некорректная информация, или если никакие операции не выполняются. При инициализации микропроцессора все настройки сбрасываются к их исходным значениям (заданным на заводе-изготовителе).

1 Включите питание кнопкой <POWER>.

2 Нажмите кнопку <POWER> при одновременно нажатых кнопках <STANDARD> и <DSP SIMULATION>.

3 Когда дисплей начнет мигать с интервалом около 1 секунды, отпустите эти две кнопки.



Если в п.3 дисплей не начнет мигать с интервалом около 1 секунды, начните все заново с п.1.

Технические характеристики

Аудиопараметры

- Номинальная выходная мощность усилителя

Фронтальные каналы:

120 Вт + 120 Вт (нагрузка 8 Ом, в полосе 20 Гц - 20 кГц при КНИ 0,05%)
160 Вт + 160 Вт (нагрузка 6 Ом, на частоте 1 кГц при КНИ 0,7%)

Центральный канал:

120 Вт + 120 Вт (нагрузка 8 Ом, в полосе 20 Гц - 20 кГц при КНИ 0,05%)
160 Вт + 160 Вт (нагрузка 6 Ом, на частоте 1 кГц при КНИ 0,7%)

Боковые каналы:

120 Вт + 120 Вт (нагрузка 8 Ом, в полосе 20 Гц - 20 кГц при КНИ 0,05%)
160 Вт + 160 Вт (нагрузка 6 Ом, на частоте 1 кГц при КНИ 0,7%)

Тыловые каналы:

120 Вт + 120 Вт (нагрузка 8 Ом, в полосе 20 Гц - 20 кГц при КНИ 0,05%)
160 Вт + 160 Вт (нагрузка 6 Ом, на частоте 1 кГц при КНИ 0,7%)

130 Вт x 2 канала (нагрузка 8 Ом)

180 Вт x 2 канала (нагрузка 4 Ом)

Central [Центральный канал], Surround [Боковой канал], Surround back [Тыловой канал]:

Front [Фронтальный канал]:	A или B	нагрузка 6 - 16 Ом
	A + B	(нагрузка 6 - 16 Ом)
		(нагрузка 8 - 16 Ом)

200 мВ/12 кОм (кроме входов EXT.IN (SW, S, SB), CD, PHONO, V.AUX)

200 мВ/47 кОм (входы EXT.IN (SW, S, SB), CD, PHONO, V.AUX)

10 Гц - 100 кГц по уровню +1, -3 дБ (режим DIRECT)

102 дБ (IHF-A взвешивание, режим DIRECT)

0,005% (в полосе 20 Гц - 20 кГц) (режим DIRECT)

1,2 В

Номинальное выходное напряжение - 2 В (при уровне громкости 0 дБ)

Суммарный коэффициент нелинейных искажений - 0,008% (на частоте 1 кГц при уровне громкости 0 дБ)

Отношение сигнал/шум - 102 дБ

Динамический диапазон - 100 дБ

Формат - Цифровой аудиоинтерфейс

2,5 мВ

±1 дБ (в полосе от 20 Гц до 20 кГц)

74 дБ (A-взвешивание при подаче на вход сигнала 5 мВ)

150 мВ

0,03% (на частоте 1 кГц при уровне 3 В)

1 В (размах), 75 Ом

5 Гц - 10 МГц (по уровню +0, -3 дБ) (преобразование видеосигнала выключено)

Сигнал Y (яркость) - 1 В (размах), 75 Ом

Сигнал C (цветность) - 0,3 В (размах) PAL / 0,286 В (размах) NTSC, 75 Ом

5 Гц - 10 МГц (по уровню +0, -3 дБ) (преобразование видеосигнала выключено)

Сигнал Y (яркость) - 1 В (размах), 75 Ом

Сигнал Pb/Cb - 0,7 В (размах), 75 Ом

Сигнал Pr/Cr - 0,7 В (размах), 75 Ом

5 Гц - 100 МГц (по уровню +0, -3 дБ) (преобразование видеосигнала выключено)

Видеопараметры

- Стандартные видеоразъемы

Входной/выходной уровень и сопротивление:

Диапазон воспроизводимых частот:

- Разъемы S-Video

Входной/выходной уровень и сопротивление:

Диапазон воспроизводимых частот:

- Компонентные разъемы

Входной/выходной уровень и сопротивление:

Диапазон воспроизводимых частот:

Тюнер

Диапазон принимаемых частот:

Реальная чувствительность:

Чувствительность при ослаблении на 50 дБ:

Отношение сигнал/шум:

Суммарный коэффициент нелинейных искажений (на частоте 1 кГц):

[FM]

(примечание: мкВ на 75 Ом, 0 dBf = 1 x 10⁻¹⁵ Вт)

87,5 МГц - 108,0 МГц

1 мкВ (11,2 dBf)

MONO 1,6 мкВ (15,3 dBf)

STEREO 23 мкВ (38,5 dBf)

MONO 77 дБ

STEREO 72 дБ

MONO 0,15%

STEREO 0,3%

[AM]

522 кГц - 1611 кГц

20 мкВ

Общие характеристики

Напряжение питания:

Потребляемая мощность:

Максимальные габариты:

Масса:

Переменное напряжение 230 В, 50 Гц

670 Вт

0,1 Вт (в дежурном режиме)

434 (Ш) x 171 (В) x 414 (Г) мм

12,9 кг

Главный пульт ДУ (RC-1118)

Батарейки:

Максимальные габариты:

Масса:

Типа R6/AA (2 шт.)

52 (Ш) x 243 (В) x 21 (Г)

184 г (вместе с батарейками)

Дополнительный пульт ДУ (RC-1121)

Батарейки:

Максимальные габариты:

Масса:

Типа R03/AAA (2 шт.)

49 (Ш) x 220 (В) x 24,5 (Г)

114 г (вместе с батарейками)

* С целью улучшения технические характеристики и дизайн ресивера могут быть изменены без предварительного уведомления.

Перечень предустановленных кодов

ПЕРЕКЛЮЧАТЕЛЬ DEVICE SELECT: TV

Телевизоры

A	3M	100
	Addison	163
	Admiral	033, 044, 050, 141
	Advent	130
	Adventura	041
	Aiko	138
	Akai	018, 019, 034, 119, 137, 151
	Albatron	127, 131
	Alleron	039
	America Action	139
	Ampro	129
	Amtron	038
	Anam	139
	Anam National	035, 038
	AOC	030, 036, 079, 137, 151, 154
	Apex	048, 062
	Apex Digital	174
	Audiovox	038, 067, 071, 138, 139, 140
	Aventura	029
	Axion	120
B	Bang & Olufsen	146
	Barco	020
	Baur	034
	Belcor	030
	Bell & Howell	033
	Benq	089, 135
	Blue Sky	020
	Bradford	038, 139
	Brilliant	145
	Brockwood	030
	Broksonic	050, 139, 141
	byd:sign	123
C	Candle	037, 041, 137, 151
	Carnivale	137, 151
	Carver	155
	CCE	147, 152
	Celebrity	034
	Celera	048
	Changhong	048
	Ching Tai	163
	Chun Yun	157, 163, 169, 173
	Chung Hsin	160, 169
	Citizen Clarion	037, 038, 049, 137, 138, 151, 153, 156, 139
	Coby	074
	Contec	139
	Contec/Cony	038
	Craig	038, 139
	Crosley	049, 155
	Crown	038, 139, 153
	CTX	082
	Curtis Mathes	010, 019, 044, 137, 140, 143, 151, 153, 155, 156
	CXC	038, 139
	Cytron	118
D	Daewoo	030, 036, 049, 138, 140, 153
	Daytron	030
	Dell	012, 032
	Denon	143
	DiamondVision	125
	Dimensia	010
	Disney	060
	Dumont	013, 030
	Durabrand	012, 029, 050, 111, 136, 139, 141
	Dwin	044, 128
E	Electroband	034
	Electrograph	142
	Electrohome	034, 035, 050
	Element	106
	Emerson	012, 029, 030, 038, 039, 049, 050, 139, 141, 153
	Emprex	124
	Envision	137, 151
	Epson	080, 097
	Erres	149
	ESA	018, 029
	Ether	158
F	Firststar	170
	Fujitsu	037, 039, 077
	Funai	029, 038, 039, 139
	Furi	165
	Futuretech	038, 139

G	Gateway	085, 142, 144
	GE	010, 012, 035, 040, 045, 055, 140
	GFM	027, 028
	Gibraltar	013, 030, 137, 151
	Go Video	134
	Goldstar	012, 030, 036, 137, 151
	Gradiente	084
	Grundig	152
	Grunpy	038, 039, 139
H	Haier	107, 114, 136, 148
	Hallmark	012
	Hankook	158, 168, 169
	Harman/Kardon	155
	Harvard	038, 139
	Havermy	044
	Hello Kitty	140
	Hewlett Packard	068
	Hisense	087, 167, 174
	Hitachi	[014]*, 058, 103, 143, 181
	HP	031
	Hyundai	133
I	Ilo	090, 115, 117, 122
	IMA	038
	Infinity	155
	InFocus	099
	Initial	117
	Innova	152
	Insignia	029, 108, 109, 110
J	Janeil	041
	JBL	155
	JC Penney	010, 036, 037, 040
	JCB	034
	Jean	159, 163, 167, 170
	Jinxiang	161, 165, 167
	JVC	023, 024, 025, 040, 050
K	Kawasho	034
	Kaypani	154
	KEC	139
	Kenwood	030, 137, 151
	Kioto	020, 155
	KLH	048
	Kloss Novabeam	038, 041
	Kolin	166, 169
	KTV	038, 137, 139, 147, 151, 153
L	LG	012, 030, 036, 127, 151
	Logik	033
	LXI	010, 012, 155
M	M & S	155
	Magnasonic	049
	Magnavox	028, 037, 047, 054, 056, 137, 151, 155
	Majestic	033
	Marantz	046, 137, 151, 152, 155
	Maxent	112, 142
	Mediator	149
	Megapower	127
	Megatron	012, 143
	Memorex	012, 029, 033, 036, 050, 141
	MGA	012, 030, 036, 137, 151
	Megatron	013, 040, 153
	Mintek	117
	Mitsubishi	012, 030, 036, 044, 057, 178
	Monivision	127, 131
	Montgomery Ward	033
	Motorola	035, 044
	MTC	030, 036, 137, 151, 156
	Multitech	038, 139, 147
N	NAD	012, 152
	NEC	030, 035, 036, 081, 137, 151
	Netsat	152
	Net-TV	090, 142
	Newave	163, 164, 168
	Nikko	012, 137, 138, 151
	Norcent	079, 174
	Norwood Micro	090
	Noshi	150
	NTC	138
O	Olevia	064, 072, 078
	Orwa	038, 139
	Oppo	121
	Optoma	098
	Optonica	044
	Orion	050, 141
	Otto Versand	034

P	Panasonic	007, 008, 009, 035, 040, 059, 069, 176
	Penney	012, 030, 137, 150, 151, 153, 156
	Philco	030, 035, 036, 037, 050, 137, 151, 155
	Philips	020, 021, 022, 035, 037, 046, 066, 105, 149, 152, 155
	Philips Magnavox	020, 046, 047
	Phonola	149
	Pilot	030, 137, 151, 153
	Pioneer	180, 184
	Polaroid	030, 048, 075
	Portland	030, 036, 138, 153
	Prima	083, 130
	Princeton	127
	Prism	040
	Proscan	010
	Proton	012, 154
	Protron	073
	Proview	086, 106
	Pulsar	013, 030
	Pye	149
Q	Quasar	035, 040
	Quelle	034
R	Radio Shack/Realistic	010, 038
	Radiola	149
	RadioShack	012, 030, 137, 139, 151, 153
	RCA	010, 011, 030, 035, 036, 043, 045, 150, 156
	Realistic	012, 030, 137, 139, 151, 153
	Runco	013, 137, 151
S	Sampo	137, 142, 151, 153, 154
	Samsung	012, 018, 019, 030, 036, 101, 102, 137, 147, 151, 152, 156
	Samsux	153
	Sansui	050, 141
	Sanyo	092
	SBR	149
	Sceptre	096
	Scimitsu	030
	Scotch	012
	Scott	012, 030, 038, 039, 116, 139
	Sears	010, 012, 029, 039, 088, 155
	SEI	034
	Sharp	015, 016, 017, 044, 070, 153, 179, 183
	Shen Ying	163
	Sheng Chia	044, 164
	Shogun	030
	Signature	033
	Simpson	037
	Sinudyne	034
	SKY	152
	Skygiant	169
	Sony	000, 001, 002, 034, 052, 053, 175, 182
	Soundesign	012, 037, 038, 039, 139
	Sova	073
	Sowa	162, 167
	Squareview	029
	SSS	030, 038, 139
	Starlite	038, 139
	Studio Experience	131
	Superscan	044
	Supre-Macy	041
	Supreme	034
	SVA	020, 113, 148, 174
	Sylvania	026, 027, 028, 029, 037, 063, 104, 137, 151, 155
	Symphonic	029, 038, 139
	Synco	157, 162, 163, 164, 168, 172
	Syntax	072
	Syntax-Brilliant	072, 088
T	Tacico	163, 168
	Tandy	044
	Tatung	035, 090, 144, 159, 162, 167
	Technics	040
	Techview	132
	Techwood	040
	Teco	159, 164, 168
	Teknika	030, 033, 036, 037, 038, 039, 138, 139, 153, 155, 156

Telefunken	019
TMK	012
Toshiba	003, 004, 005, 006, 030, 051, 156, 177
Totevision	153
Trutech	091
Tuntex	158, 163
TVS	050, 141
U US Logic	090
V Vector Research	137, 151
Vidikron	155
Vidtech	012, 030, 036
Viewsonic	061, 076, 142
Viking	041
Viore	115
Vizio	061, 093, 094, 095, 126, 144
W Wards	010, 012, 030, 033, 036, 039, 137, 151, 155
Westinghouse	061, 065, 140
White Westinghouse	049, 050, 141
Y Yamaha	030, 036, 137, 151
Yapshe	171
Z Zenith	012, 013, 014, 030, 033, 042, 050, 138, 141

Комбинированные устройства телевизор/видеомагнитофон

R RCA	011
S Sylvania	026

Комбинированные устройства телевизор/DVD плеер

A Akai	119
Apex	062
Axion	120
C Coby	074
Cytron	118
D Diamond Vision	125
Disney	060
G GFM	028
H Haier	114
I Ilo	117
Initial	117
Insignia	108
L LG	030
M Mintek	117
O Oppo	121
P Panasonic	069
Philips	066
Polaroid	075
R RCA	010
Sansui	051
S Sharp	070
Sylvania	027, 063
T Toshiba	005, 051
W Westinghouse	065

Комбинированные устройства телевизор/DVD плеер/видеомагнитофон

M Magnavox	028
P Panasonic	059
T Toshiba	006

ПЕРЕКЛЮЧАТЕЛЬ DEVICE SELECT: DVD/HDP

Плеер Blu-ray дисков

D Denon	121
---------	-----

DVD плеер

A Accele Vision	088
Accurian	146
Advent	131
Akai	098, 126
Alco	129
Allegro	142
Amphion	
MediaWorks	117
AMW	117
Apex	025, 026, 027, 028, 049, 059, 136
Apple	109
Arrgo	043

Aspire	132
Astar	090
Audiovox	075, 129
Axion	099
B Bang & Olufsen	137
Blaupunkt	136
Blue Parade	039
BOSS	089
Broksonic	061, 126
C California Audio Labs	128
Changhong	071, 153
CineVision	074, 142
Coby	050, 081
Curtis Mathes	143
CyberHome	029, 043, 151, 152, 155, 156
Cytron	097
D Daewoo	057, 142
Denon	014, 070, [111]*, 112, 128
Desay	116
DiamondVision	124, 125
Disney	053, 063
Durabrand	144
E Emerson	127, 138, 145
Enterprise	138
Epson	120
ESA	145
F Fisher	139
Funai	145
G Gateway	068, 154
GE	044, 054, 136
GFM	101
Go Video	012, 142
Gradiente	128
Greenhill	136
H Haier	103
Harmant/Kardon	082, 140
Hitachi	013
Hiteker	025
I Ilo	096
Initial	096, 136
Insignia	055, 102, 145
Integra	039
Irradio	091
iSymphony	108
J JBL	140
JVC	030, 031, 032, 033, 034
K Kawasaki	129
Kenwood	080, 128
KLH	058, 129, 136
Koss	067, 134
L Landel	147
Lasonic	141
Lennox	133, 144
LG	055, 076, 077, 095, 138, 142
Liquid Video	134
Liteon	068, 146
M Magnavox	047, 062, 127, 135, 145
Memorex	053, 126
Microsoft	044
Mintek	096, 136
Mitsubishi	056
N Nesa	136
Next Base	147
Nexxtech	115
O Onkyo	071, 135
Oppo	100, 114
Optoma	122
Oritron	067, 134
P Panasonic	017, 018, 019, 020, 021, 022, 023, 024, 078, 083, 084, 085, 128, 135
Philips	007, 037, 038, 047, 052, 064, 073, 104, 135
Pioneer	039, 040, 041, 042, 087
Polaroid	028, 086
Proceed	025
Proscan	044
Protron	119
Q Qwestar	067
R RCA	035, 036, 039, 044, 129, 136
Regent	133
Rio	142
Rowa	130
S Sampo	148, 150
Samsung	011, 012, 013, 015, 016, 048, 128
Sansui	008, 126
Sanyo	126, 139
Sharp	051, 060, 079, 092, 093, 094

Shinsonic	096
Sonic Blue	142
Sony	000, 001, 002, 003, 004, 005, 006, 045, 065, 066, 105, 106, 107
Sungale	113
Superscan	127
Sylvania	046, 101, 123, 127, 145
Symphonic	038
T Teac	129, 149, 157, 158
Technics	128
Theta Digital	039
Toshiba	007, 008, 009, 010, 069, 126, 135
Trutech	110
U Urban Concepts	135
US Logic	096
V Venturer	129
VocoStar	118
W Westinghouse	072
X Xbox	044
Y Yamaha	017, 128
Z Zenith	055, 135, 138, 142

Комбинированные устройства DVD плеер/видеомагнитофон

B Broksonic	061
C CineVision	074
G Go Video	012
I Insignia	055
P Panasonic	018, 019, 020
S Samsung	012, 048
Sony	002, 003, 004, 005
Sylvania	046
T Toshiba	007, 010

Комбинированные устройства телевизор/DVD плеер

A Akai	098
Apex	026
Audiovox	075
Axion	099
Coby	081
C Cytron	097
D Diamond Vision	124
Disney	063
G GFM	101
H Haier	103
I Ilo	096
Initial	096
Insignia	102
L LG	077
M Mintek	096
O Oppo	100
P Panasonic	078
Philips	073
Polaroid	086
R RCA	035
S Sansui	008
Sharp	079
Sylvania	046, 123
T Toshiba	008, 101
W Westinghouse	072

Комбинированное устройство телевизор/DVD плеер/видеомагнитофон

M Magnavox	062
P Panasonic	021
T Toshiba	009

ПЕРЕКЛЮЧАТЕЛЬ DEVICE SELECT: DVR/VCR

Цифровое устройство видеозаписи

A ABS	035
Alienware	035
B Bang & Olufsen	079
C CyberPower	035
D Dell	035
DIRECTV	063, 065, 066, 067, 071, 073, 077
Dish Network	076
Dishpro	076
E EchoStar	076
ExpressVu	076

G	Gateway	035
	GOI	076
H	Hewlett Packard	035
	HNS	072
	Howard Computers	035
	HP	035
	HTS	076
	Hughes Network Systems	063, 065, 066, 067, 073
	Humax	063
	Hush	035
I	iBUYPOWER	035
J	JVC	063, 076
L	Linksys	035
M	Media Center PC	035
	Microsoft	035
	Mind	035
N	Niveus Media	035
	Northgate	035
P	Panasonic	070
	Philips	063, 065, 066, 067, 068, 072
	Proscan	077
R	RCA	063, 065, 072, 077
	ReplayTV	069
S	Samsung	065, 067, 072
	Sonic Blue	069
	Sony	035, 064, 074, 078
	Stack	035
	Systemax	035
T	Tagar Systems	035
	Tivo	063, 064, 065, 068, 073, 074, 078
	Toshiba	035, 075
	Touch	035
U	UltimateTV	077
V	Viewsonic	035
	Voodoo	035
Z	ZT Group	035

Видеомагнитофон

A	ABS	035
	Adventura	008, 033
	Aiwa	008, 033
	Akai	020
	Alienware	035
	American High	032
	Asha	013, 030
	Audio Dynamics	018
	Audiovox	031
B	Beaumarck	013, 030
	Bell & Howell	029
	Broksonic	056
C	Calix	031
	Candle	030, 031
	Canon	032
	CineVision	058
	Citizen	030, 031
	Colorlyme	018
	Craig	013, 030, 031
	Curtis Mathes	012, 018, 030, 032
	Cybernex	013, 030
	CyberPower	035
D	Daewoo	019, 033
	Davidson	008
	DBX	018
	Dell	035
	Denon	014
	DIRECTV	061
	Durabrand	025
	Dynatech	008, 033
E	Electrohome	010, 031
	Electrohome	031
	Emerson	008, 010, 021, 031, 032, 033
F	Fisher	029
	Fuji	026, 032
	Funai	008, 021, 033
G	Garrard	008, 033
	Gateway	035
	GE	012, 013, 030, 032
	Go Video	013, 048
	Goldstar	018, 031
	Gradiente	008, 033
H	Harley Davidson	033
	Harman/Kardon	018
	Headquarter	029
	Hewlett Packard	035
	Hitachi	[008]*, 014

	Howard Computers	035
	HP	035
	Hughes Network Systems	014, 061
	Humax	061
	Hush	035
I	iBUYPOWER	035
	Insignia	059
	Instant Replay	032
J	JC Penney	018, 029, 030, 031, 032
	JCL	032
	JVC	016, 017, 018, 029
K	Kenwood	018, 029
	Kodak	031, 032
L	LG	031
	Linksys	035
	Lloyd's	008, 033
	LXI	031
M	Magnasonic	021
	Magnavox	008, 021, 022, 025, 028, 032
	Magnin	013, 031
	Marantz	018, 029, 032
	Marta	031
	Matsushita	032
	Media Center PC	035
	MEI	032
	Memorex	008, 013, 025, 029, 030, 031, 032, 033, 062
	MGA	010, 013
	MGN Technology	013, 030
	Microsoft	035
	Mind	035
	Minolta	014
	Mitsubishi	010, 038
	Motorola	032
	MTC	008, 013, 030
	Multitech	008, 030, 033
N	NEC	018, 029
	Nikko	031
	Niveus Media	035
	Noblex	013, 030
	Northgate	035
O	Olympus	032
	Optimus	021, 031
	Optonica	024
	Orion	044, 062
P	Panasonic	000, 001, 002, 003, 004, 032, 060
	Penney	013, 014
	Pentax	014
	Philco	032
	Philips	024, 032, 041, 061
	Philips Magnavox	041
	Pilot	031
	Profitronic	013
	Pulsar	025
Q	Quarter	029
	Quartz	029
	Quasar	032
R	RadioShack	008, 024, 031
	Radio Shack/ Realistic	024, 029, 030, 031, 032, 033
	Radix	031
	Randex	031
		011, 012, 013, 014, 015, 030, 032,
	RCA Realistic	051 008, 024, 029, 030, 031, 032, 033
	ReplayTV	060
	Ricavision	035
	Runco	025
S	Samsung	013, 019, 020, 030, 040, 048, 049, 061
	Sanky	025
	Sansui	008, 044, 062
	Sanyo	013, 029, 030
	Scott	010, 019
	Sears	008, 014, 029, 031, 032
	Sharp	023, 024, 042
	Shogun	013, 030
	Singer	032
	Sonic Blue	060
	Sony	005, 006, 007, 008, 026, 034, 035, 036, 037, 045, 052, 053, 054
	Stack	035
	STS	014, 032
	Sylvania	008, 010, 021, 022, 032, 033, 046, 055
	Symphonic	008, 021, 022, 033
	Systemax	035

T	Tagar Systems	035
	Tandy	029
	Tashiko	031
	Teac	008, 033
	Technics	032
	Teknika	008, 031, 032, 033
	Thomas	008
	Tivo	061
	TMK	013, 030
	Toshiba	009, 010, 019, 035, 039, 047, 050, 057
	Totevision	013, 030, 031
	Touch	035
U	Unitech	013, 030
V	Vector	019
	Vector Research	018
	Video Concepts	018, 019
	Videosonic	013, 030
	Viewsonic	035
	Villain	008
	Voodoo	035
W	Wards	008, 013, 014, 024, 030, 031, 032, 033
X	XR-1000	008, 032, 033
Y	Yamaha	018, 029
Z	Zenith	008, 025, 026, 027, 043
	ZT Group	035

Комбинированное устройство DVD-плеер/видеомагнитофон

B	Broksonic	056
C	CineVision	058
G	Go Video	048
I	Insignia	059
P	Panasonic	002, 003, 004
S	Samsung	040, 048, 049
	Sony	037, 045, 052, 053, 054
	Sylvania	046
T	Toshiba	039, 050, 057

Комбинированное устройство телевизор/видеомагнитофон

R	RCA	051
S	Sylvania	055

Комбинированное устройство телевизор/DVD плеер/видеомагнитофон

M	Magnavox	022
P	Panasonic	001
T	Toshiba	047

ПЕРЕКЛЮЧАТЕЛЬ DEVICE SELECT: SAT/CBL

Спутниковый приемник

A	AccessHD	109
	Alpha Digital	109
	Alphastar	083
	Artec	106
C	CaptiveWorks	102
	Channel Master	111
	Chaparral	077
	Coolsat	103
	Coship	114
	Crossdigital	120
D	Digital Stream	110
		058, 059, 060, 061, 062, 063, 064,
	DIRECTV	068, 069, 073, 074, 075, 076, 088,
		089, 090, 093, 095, 116
	Dish Network	052, 053, 054, 055, 065, 091,
		115, 119
	Dishpro	115, 119
	Drake	078
E	Echostar	052, 065, 091, 115, 119
	Expressvu	119
G	GE	056, 057, 112
	General Instrument	079, 117
	GOI	119
	Goodmind	112

H	Hisense	118
	Hitachi	074, 084
	HTS	119
	Hughes Network Systems	060, 062, 067, 068, 070, 075, 093
	Humax	104
I	Ilo	118
	Insignia	096
J	Jerrold	117
	JVC	052, 065, 091, 119
L	Lasonic	113
	LG	096, 105
M	Magnavox	073, 107
	Memorex	073
	MicroGem	108
	Mitsubishi	068, 099
	Motorola	117
N	Next Level	117
P	Panasonic	061, 095, 097
	Pansat	100
	Paysat	073
	PCT	111
	Philco	107
	Philips	060, 067, 068, 070, 072, 073, 090
	Pioneer	060
	Primestar	082
	Proscan	056, 057
	Proton	118
R	RadioShack	117
	RCA	056, 057, 058, 070, 076, 086, 087, 088, 089, 092
	Realistic	080
S	Samsung	060, 062, 069, 070, 071, 094
	Sharp	098
	Sony	059, 066, 116
	Star Choice	117
	STS	085
T	Tivax	109
	Tivo	060, 070
	Toshiba	063
U	UltimateTV	116
	Uniden	073, 081
	US Digital	118
V	Viewsat	101
	Voom	117
Z	Zenith	064, 096

Кабельный декодер

A	ABC	[009]*, 010, 012, 028, 040
	Adelphia	007
	Americast	047
	Antronix	014, 015
	Archer	015
	AT&T	003
B	Bell South	047
C	Cable Vision	006
	Cabletenna	014
	Cableview	013
	Clearmaster	046
	ClearMax	046
	Colour Voice	016
	Comcast	000, 005, 033
	Comtronics	017
	Contec	018
	Coolmax	046
	COX	005
D	Daeryung	036
	Director	033
	Dumont	051
E	Eastern	019
	Everquest	041
F	Focus	045
G	GC Electronics	015
	GE	009, 010
	Gehua	033
	Gemini	020, 041
	General Instrument	005, 010, 033, 044
	Goldstar	042
H	Hamlin	021
	Hitachi	010
J	Jasco	041
	Jerrold	005, 010, 020, 028, 029, 033, 041, 044
L	LG	050

M	Magnavox	022
	MegaCable	005
	Memorex	023, 040
	Motorola	000, 003, 005, 033, 037, 039, 044
	Movie Time	024
	Multitech	046
N	NEC	011
	NET Brazil	035
	NSC	024
O	Oak	018
P	Pace	008, 043
	Panasonic	026, 027, 040
	Paragon	040
	Philips	016, 022
	Pioneer	002, 030, 036, 042
	Popular Mechanics	045
	Proscan	009, 010
	Pulsar	040
Q	Quasar	040
R	RadioShack	041, 046
	RCA	013, 027
	Realistic	015
	Recoton	045
	Regal	021
	Regency	019
	Rembrandt	010
	Runco	040
S	Samsung	008, 034, 042
	Scientific Atlanta	001, 002, 003, 007, 012, 036, 038
	Signal	020, 041
	Signature	010
	Sony	006, 048
	Sprucer	027
	Standard	025
	Component	
	Starcom	020, 028, 041
	StarGate	020, 041
	Starquest	020, 041
	Supercable	044
	Supermax	046
T	Time Warner	004
	Tocom	031
	Torx	049
	Toshiba	040
	Trans PX	044
	Tristar	046
	TS	049
	Tusa	020, 041
	TV86	024
U	Unika	014, 015
	United Cable	028
	Universal	014, 015
V	V2	046
	View Star	018, 022, 024
	Viewmaster	046
	Vision	046
	Vortex View	046
Z	Zenith	032, 040, 047
	Zentek	045

ПЕРЕКЛЮЧАТЕЛЬ DEVICE SELECT: CD

CD плеер

A	Accuphase	018
	Acoustic Research	019
	ADS	020
	Aiwa	021
	Akai	022
	Audio Alchemy	023
	Audio Pro	024
	Audio-Technica	025
B	B & K	026
C	California Audio Labs	036
	Carver	040, 041
D	Denon	001, 042, [111]*
	DKK	035
	DMX Electronics	040
	Dynamic Bass	041
G	GE	017
	Genexxa	037
H	Harman/Kardon	007
J	JVC	003, 011, 012
K	Kenwood	038, 039
L	Krell	040
	Linn	040

M	Magnavox	027
	Marantz	028
	Miro	035
	Mission	040
	Musical Fidelity	029
N	NEC	030
	NSM	040
O	Onkyo	002
	Optimus	035, 037, 039, 041
P	Philips	009, 010
	Pioneer	006
	Polk Audio	040
	Proscan	017
	Proton	040
Q	QED	040
	Quad	040
R	RCA	000, 017
	Realistic	041
	Rotel	040
S	SAE	040
	Sansui	040
	Sanyo	031
	SAST	040
	Sharp	032
	Silsonic	038
	Sonic Frontiers	040
	Sony	004, 005, 008, 013, 014
	Soundesign	033
	Symphonic	034
T	TAG McLaren	040
	Technics	015
W	Wards	040
Y	Yamaha	016
Z	Zonda	040

[]*: Предустановленные коды задаются при поставке пульта с завода-изготовителя.

Предустановленные коды для DVD плеера

Модель DENON №	111 (установка, используемая по умолчанию)		014
	DVD-900	DVD-2900	DVD-800
DVD-1000	DVD-2910	DVD-1600	
DVD-1400	DVD-2930	DVD-2000	
DVD-1500	DVD-3800	DVD-2500	
DVD-1710	DVD-3910	DVD-3000	
DVD-1720	DVD-3930	DVD-3300	
DVD-1730	DVD-A11		
DVD-1740	DVD-5000		
DVD-1910	DVD-A1XV		
DVD-1920	DVD-A1XVA		
DVD-1930	DVD-A1		
DVD-1940	DVM-3700		
DVD-2200			
DVD-2800			
DVD-2800II			

Предустановленные коды для плеера Blu-ray дисков

Модель DENON №	121
	DVD-1800BD
DVD-2500BT	
DVD-3800BD	
DVD-A1UDCI	

DENON

www.denon.com

Denon Brand Company, D&M Holdings Inc.